

STANLEY
FATMAX

V20
LITHIUM ION

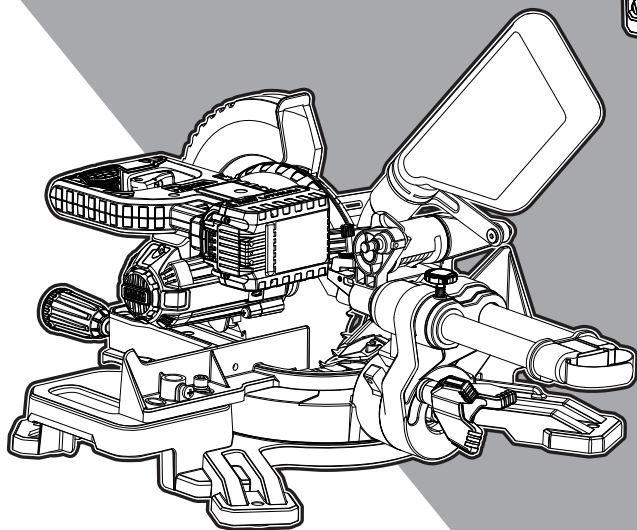
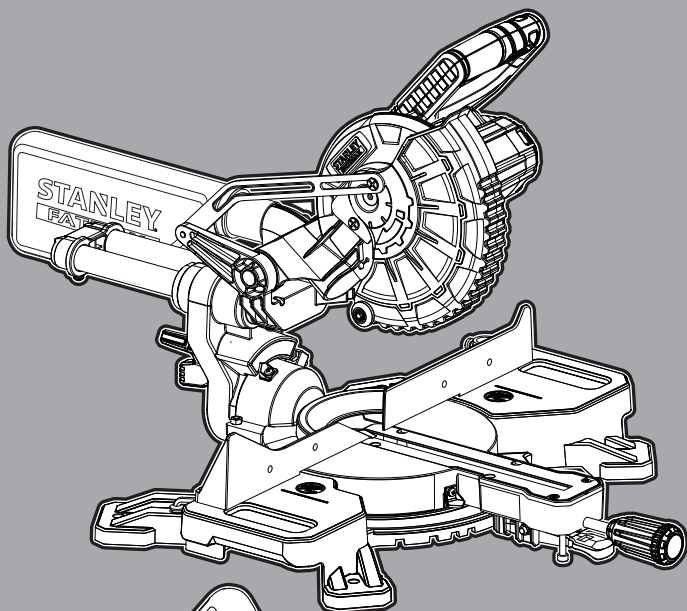

www.stanley.eu

SFMCS701

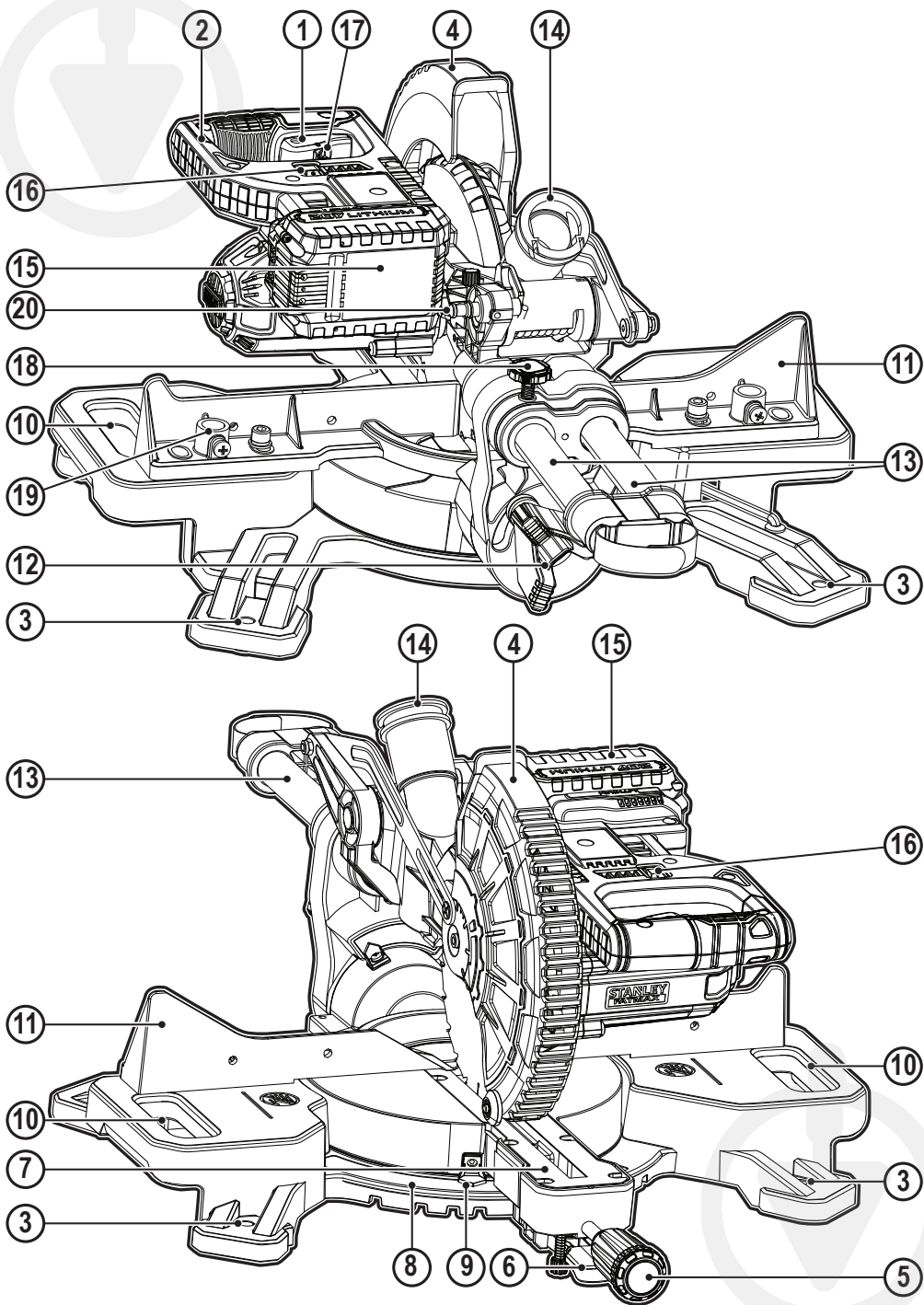

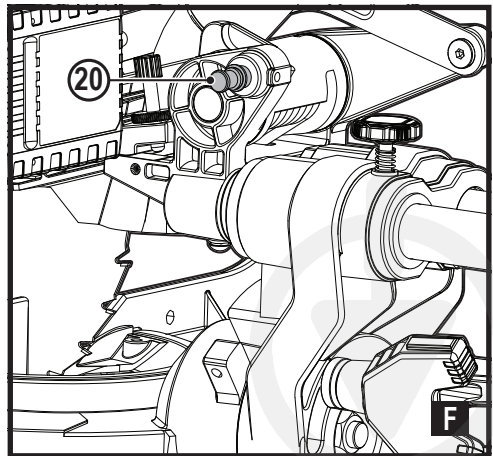
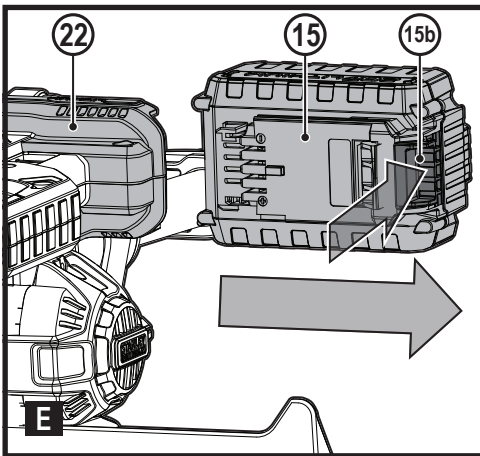
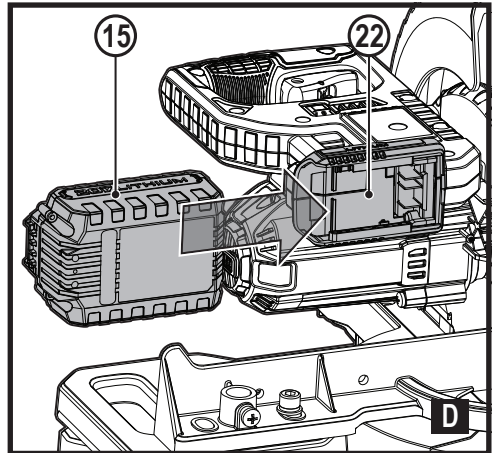
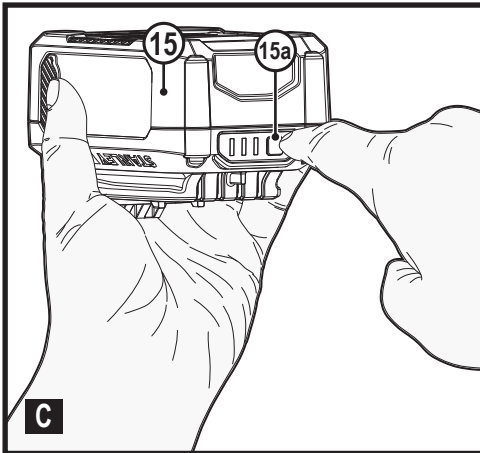
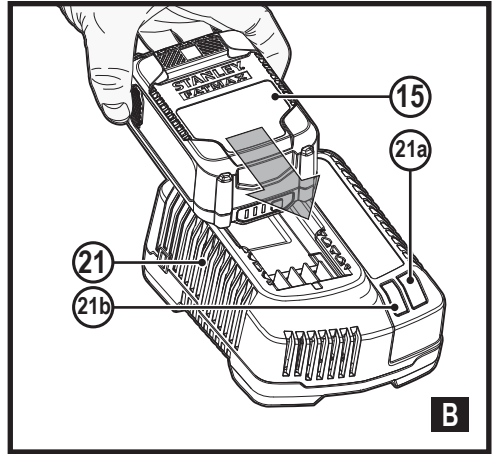
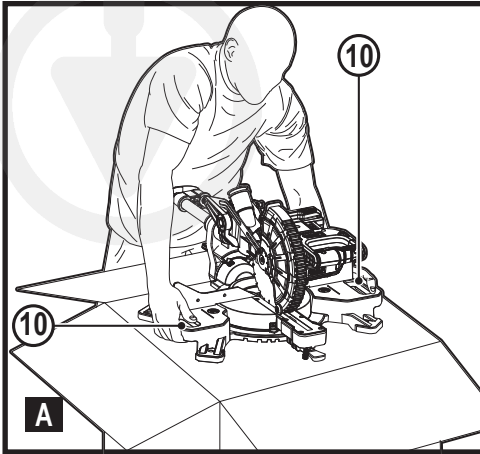

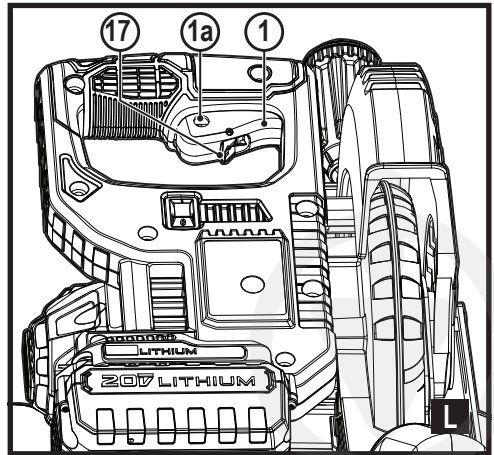
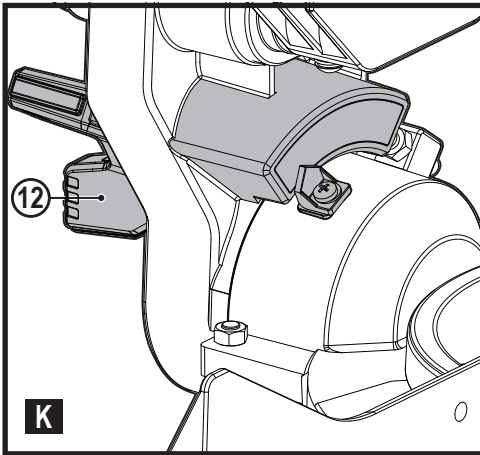
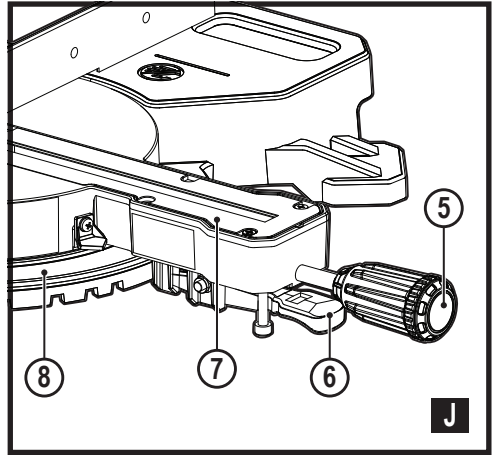
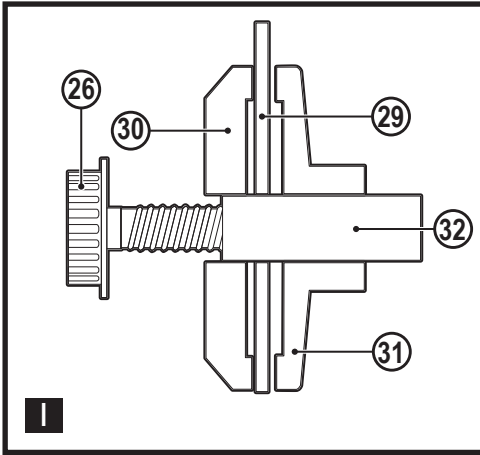
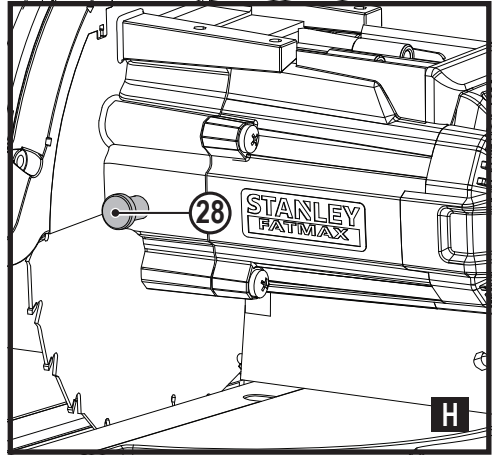
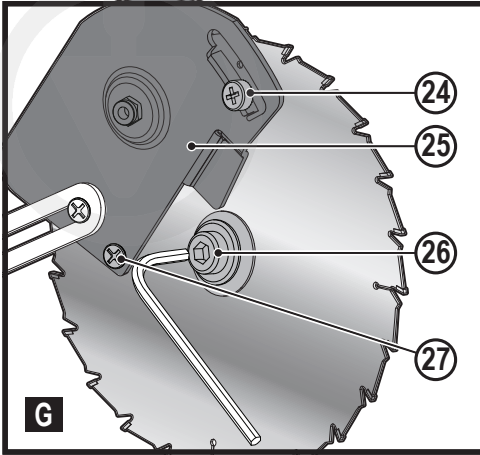

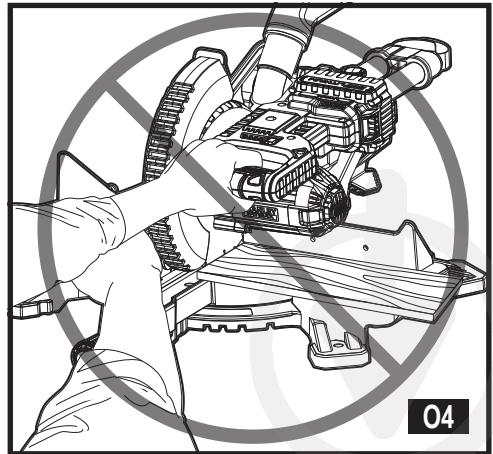
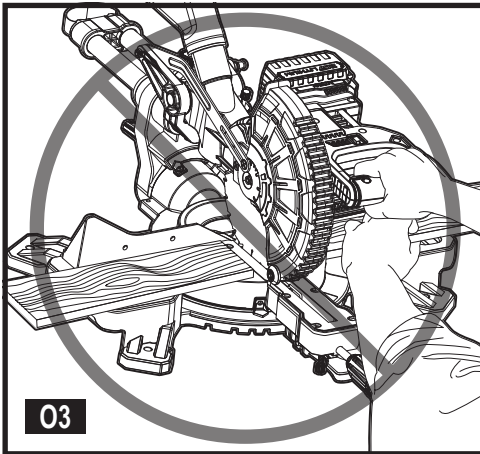
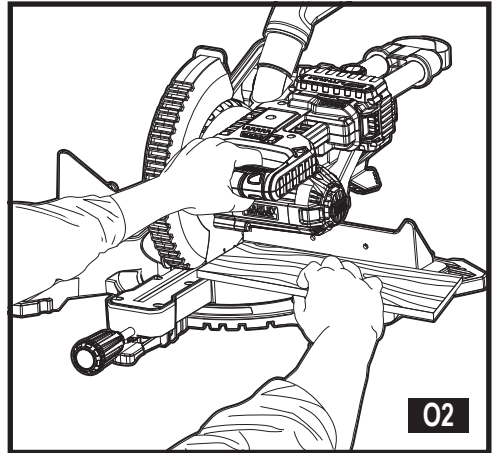
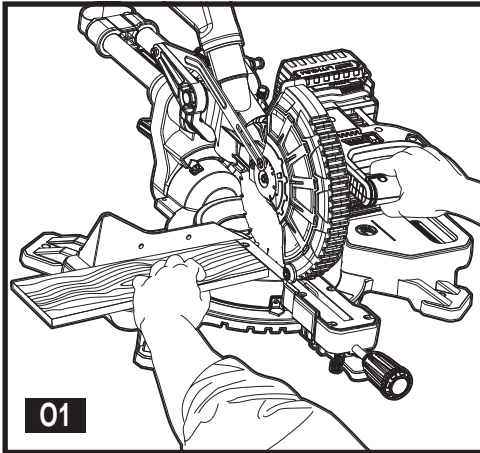
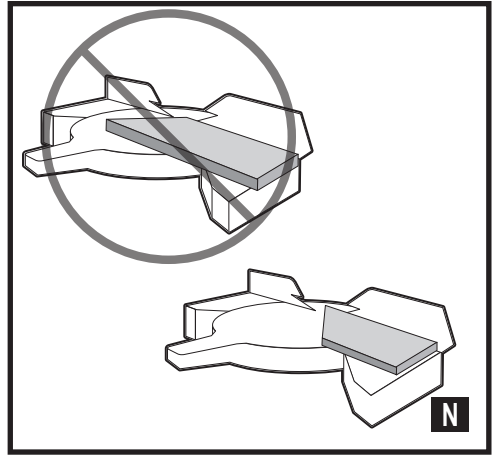
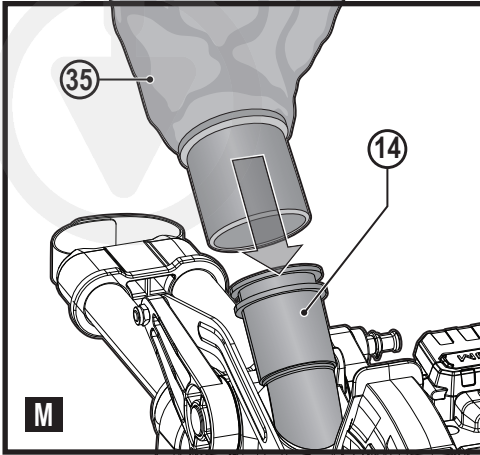

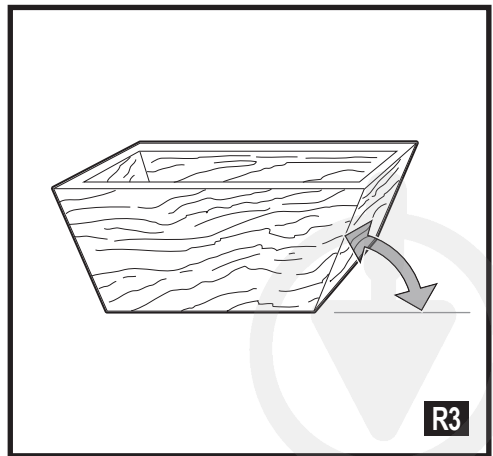
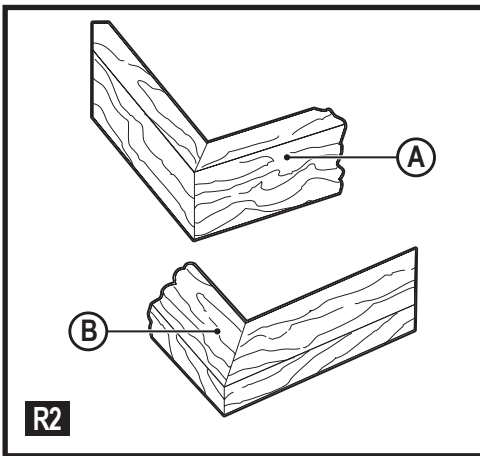
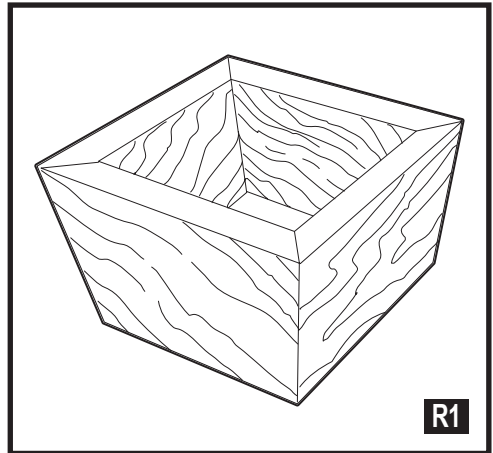
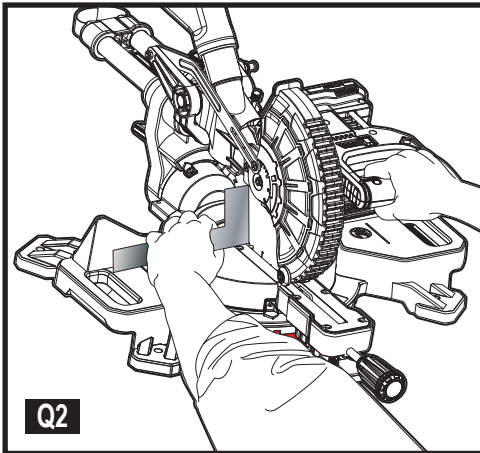
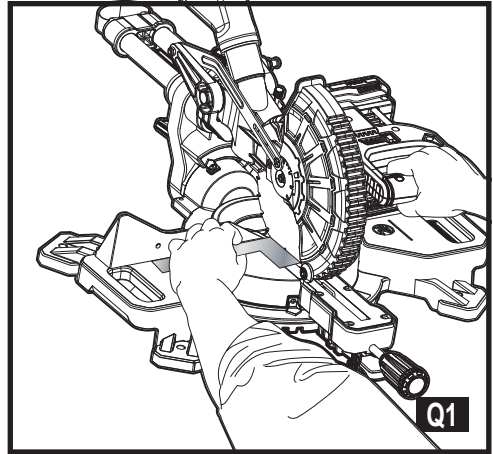
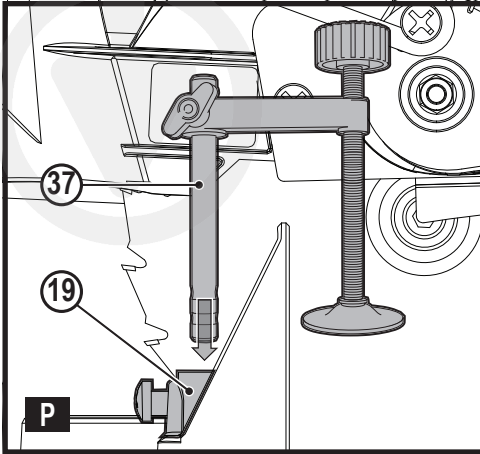

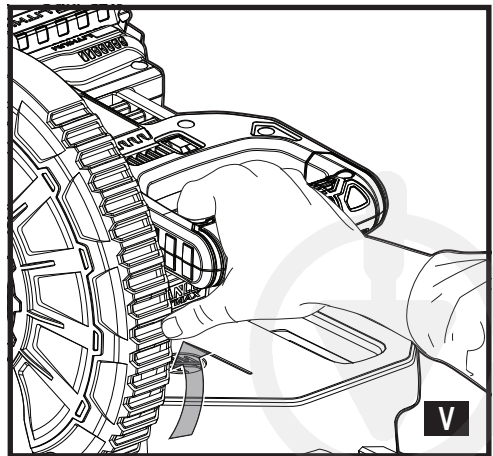
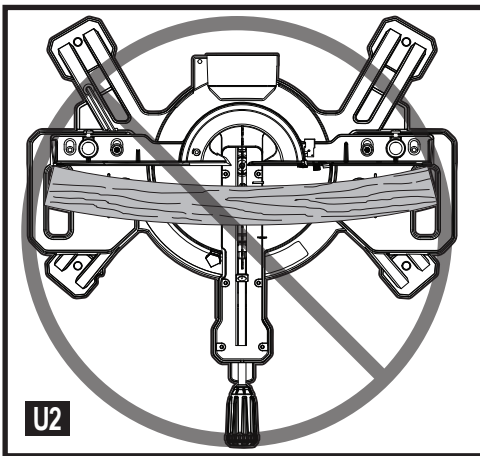
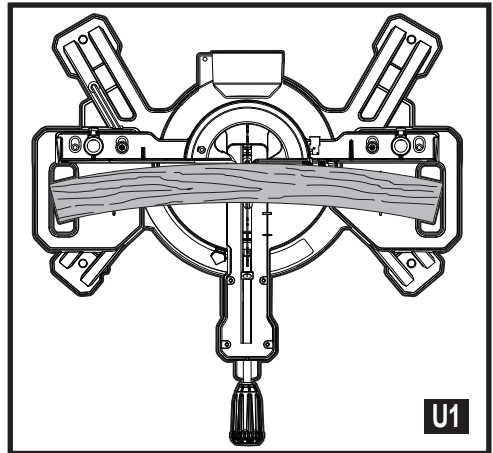
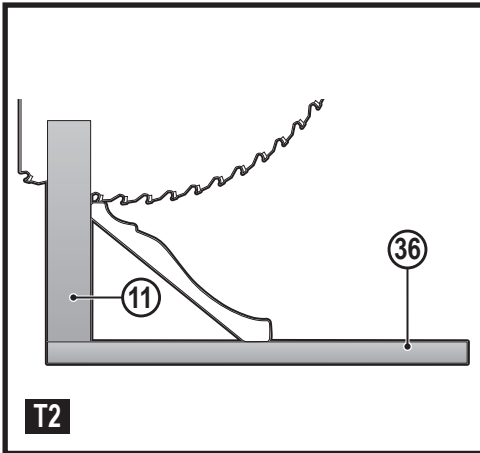
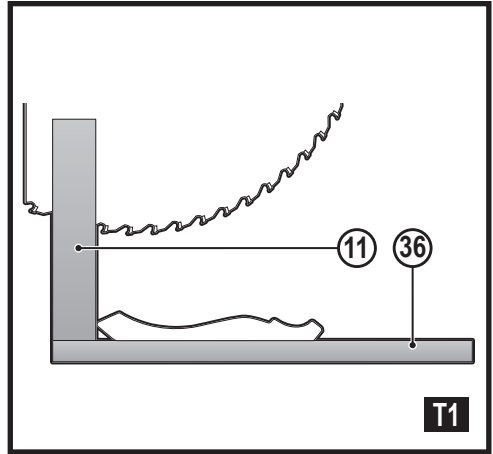
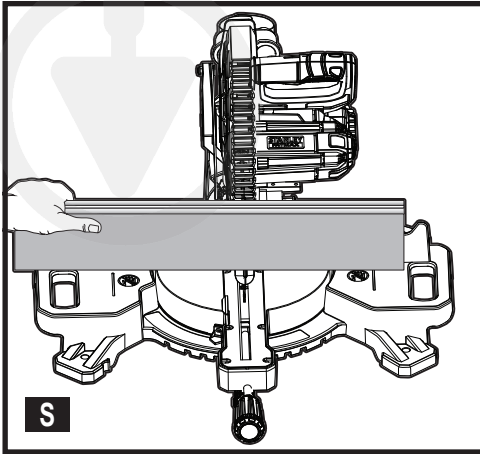

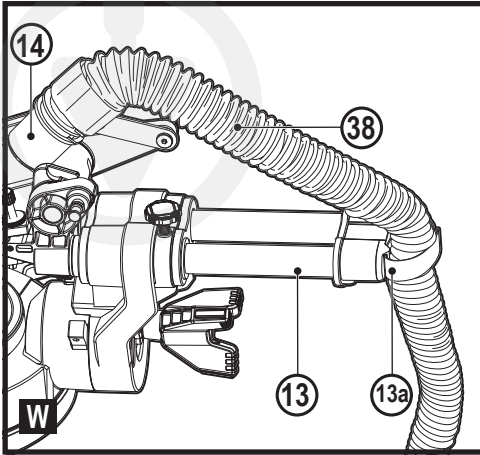

- b. **Avoid body contact with earthed or grounded surfaces such as pipes, radiators, ranges and refrigerators.** There is an increased risk of electric shock if your body is earthed or grounded.
- c. **Do not expose power tools to rain or wet conditions.** Water entering a power tool will increase the risk of electric shock.
- d. **Do not abuse the cord. Never use the cord for carrying, pulling or unplugging the power tool. Keep cord away from heat, oil, sharp edges or moving parts.** Damaged or entangled cords increase the risk of electric shock.
- e. **When operating a power tool outdoors, use an extension cord suitable for outdoor use.** Use of a cord suitable for outdoor use reduces the risk of electric shock.
- f. **If operating a power tool in a damp location is unavoidable, use a residual current device (RCD) protected supply.** Use of an RCD reduces the risk of electric shock.

Intended use

Your STANLEY FATMAX SFMCS701 sliding compound mitre saw has been designed for sawing wood, plastic and non-ferrous metal only. This tool is intended for professional and private, non professional users.

Safety instructions

General power tool safety warnings



Warning! Read all safety warnings, instructions, illustrations and specifications provided with power tool. Failure to follow the warnings and instructions listed below may result in electric shock, fire and/or serious injury.

Save all warnings and instructions for future reference.

The term "power tool" in all of the warnings listed below refers to your mains operated (corded) power tool or battery operated (cordless) power tool.

1. Work area safety

- a. **Keep work area clean and well lit.** Cluttered or dark areas invite accidents.
- b. **Do not operate power tools in explosive atmospheres, such as in the presence of flammable liquids, gases or dust.** Power tools create sparks which may ignite the dust or fumes.
- c. **Keep children and bystanders away while operating a power tool.** Distractions can cause you to lose control.

2. Electrical safety

- a. **Power tool plugs must match the outlet. Never modify the plug in any way. Do not use any adapter plugs with earthed (grounded) power tools.** Unmodified plugs and matching outlets will reduce risk of electric shock.

3. Personal safety

- a. **Stay alert, watch what you are doing and use common sense when operating a power tool. Do not use a power tool while you are tired or under the influence of drugs, alcohol or medication.** A moment of inattention while operating power tools may result in serious personal injury.
- b. **Use personal protective equipment. Always wear eye protection.** Protective equipment such as dust mask, non-skid safety shoes, hard hat, or hearing protection used for appropriate conditions will reduce personal injuries.
- c. **Prevent unintentional starting. Ensure the switch is in the off-position before connecting to power source and/or battery pack, picking up or carrying the tool.** Carrying power tools with your finger on the switch or energising power tools that have the switch on invites accidents.
- d. **Remove any adjusting key or wrench before turning the power tool on.** A wrench or a key left attached to a rotating part of the power tool may result in personal injury.
- e. **Do not overreach. Keep proper footing and balance at all times.** This enables better control of the power tool in unexpected situations.
- f. **Dress properly. Do not wear loose clothing or jewellery. Keep your hair, clothing and gloves away from moving parts.** Loose clothes, jewellery or long hair can be caught in moving parts.
- g. **If devices are provided for the connection of dust extraction and collection facilities, ensure these are connected and properly used.** Use of dust collection can reduce dust-related hazards.

- h. **Do not let familiarity gained from frequent use of tools allow you to become complacent and ignore tool safety principles.** A careless action can cause severe injury within a fraction of a second.
4. **Power tool use and care**
- Do not force the power tool. Use the correct power tool for your application.** The correct power tool will do the job better and safer at the rate for which it was designed.
 - Do not use the power tool if the switch does not turn it on and off.** Any power tool that cannot be controlled with the switch is dangerous and must be repaired.
 - Disconnect the plug from the power source and/or the battery pack from the power tool before making any adjustments, changing accessories, or storing power tools.** Such preventive safety measures reduce the risk of starting the power tool accidentally.
 - Store idle power tools out of the reach of children and do not allow persons unfamiliar with the power tool or these instructions to operate the power tool.** Power tools are dangerous in the hands of untrained users.
 - Maintain power tools and accessories. Check for misalignment or binding of moving parts, breakage of parts and any other condition that may affect the power tools operation. If damaged, have the power tool repaired before use.** Many accidents are caused by poorly maintained power tools.
 - Keep cutting tools sharp and clean.** Properly maintained cutting tools with sharp cutting edges are less likely to bind and are easier to control.
 - Use the power tool, accessories and tool bits etc. in accordance with these instructions, taking into account the working conditions and the work to be performed.** Use of the power tool for operations different from those intended could result in a hazardous situation.
 - Keep handles and grasping surfaces dry, clean and free from oil and grease.** Slippery handles and greasy surfaces do not allow for safe handling and control of the tool in unexpected situations.
5. **Battery tool use and care**
- Recharge only with the charger specified by the manufacturer.** A charger that is suitable for one type of battery pack may create a risk of fire when used with another battery pack.
 - Use power tools only with specifically designated battery packs.** Use of any other battery packs may create a risk of injury and fire.
 - When battery pack is not in use, keep it away from other metal objects, like paper clips, coins, keys, nails, screws, or other small metal objects, that can make a connection from one terminal to another.**
- Shorting the battery terminals together may cause burns or a fire.
- Under abusive conditions, liquid may be ejected from the battery; avoid contact. If contact accidentally occurs, flush with water. If liquid contacts eyes, additionally seek medical help.** Liquid ejected from the battery may cause irritation or burns.
 - Do not use a battery pack or tool that is damaged or modified.** Damaged or modified batteries may exhibit unpredictable behaviour resulting in fire, explosion or risk of injury.
 - Do not expose a battery pack or tool to fire or excessive temperature.** Exposure to fire or temperature above 130 °C may cause explosion.
 - Follow all charging instructions and do not charge the battery pack or tool outside the temperature range specified in the instructions.** Charging improperly or at temperatures outside the specified range may damage the battery and increase the risk of fire.
6. **Service**
- Have your power tool serviced by a qualified repair person using only identical replacement parts.** This will ensure that the safety of the power tool is maintained.
 - Never service damaged battery packs.** Service of battery packs should only be performed by the manufacturer or authorised service providers.
- Safety instructions for mitre saws**
- ◆ **Mitre saws are intended to cut wood or wood-like products, they cannot be used with abrasive cut-off wheels for cutting ferrous material such as bars, rods, studs, etc.** Abrasive dust causes moving parts such as the lower guard to jam. Sparks from abrasive cutting will burn the lower guard, the kerf insert and other plastic parts.
 - ◆ **Use clamps to support the workpiece whenever possible. If supporting the workpiece by hand, you must always keep your hand at least 100 mm from either side of the saw blade. Do not use this saw to cut pieces that are too small to be securely clamped or held by hand.** If your hand is placed too close to the saw blade, there is an increased risk of injury from blade contact.
 - ◆ **The workpiece must be stationary and clamped or held against both the fence and the table. Do not feed the workpiece into the blade or cut "freehand" in any way.** Unrestrained or moving workpieces could be thrown at high speeds, causing injury.
 - ◆ **Push the saw through the workpiece. Do not pull the saw through the workpiece.**

To make a cut, raise the saw head and pull it out over the workpiece without cutting, start the motor, press the saw head down and push the saw through the workpiece. Cutting on the pull stroke is likely to cause the saw blade to climb on top of the workpiece and violently throw the blade assembly towards the operator.

- ◆ **Never cross your hand over the intended line of cutting either in front or behind the saw blade.** Supporting the workpiece "cross handed" i.e. holding the workpiece to the right of the saw blade with your left hand or vice versa is very dangerous.
- ◆ **Do not reach behind the fence with either hand closer than 100 mm from either side of the saw blade, to remove wood scraps, or for any other reason while the blade is spinning.** The proximity of the spinning saw blade to your hand may not be obvious and you may be seriously injured.
- ◆ **Inspect your workpiece before cutting. If the workpiece is bowed or warped, clamp it with the outside bowed face toward the fence. Always make certain that there is no gap between the workpiece, fence and table along the line of the cut.** Bent or warped workpieces can twist or shift and may cause binding on the spinning saw blade while cutting. There should be no nails or foreign objects in the workpiece.
- ◆ **Do not use the saw until the table is clear of all tools, wood scraps, etc., except for the workpiece.** Small debris or loose pieces of wood or other objects that contact the revolving blade can be thrown with high speed.
- ◆ **Cut only one workpiece at a time.** Stacked multiple workpieces cannot be adequately clamped or braced and may bind on the blade or shift during cutting.
- ◆ **Ensure the mitre saw is mounted or placed on a level, firm work surface before use.** A level and firm work surface reduces the risk of the mitre saw becoming unstable.
- ◆ **Plan your work. Every time you change the bevel or mitre angle setting, make sure the adjustable fence is set correctly to support the workpiece and will not interfere with the blade or the guarding system.** Without turning the tool "ON" and with no workpiece on the table, move the saw blade through a complete simulated cut to assure there will be no interference or danger of cutting the fence.
- ◆ **Provide adequate support such as table extensions, saw horses, etc. for a workpiece that is wider or longer than the table top.** Workpieces longer or wider than the mitre saw table can tip if not securely supported. If the cut-off piece or workpiece tips, it can lift the lower guard or be thrown by the spinning blade.
- ◆ **Do not use another person as a substitute for a table extension or as additional support.**

Unstable support for the workpiece can cause the blade to bind or the workpiece to shift during the cutting operation pulling you and the helper into the spinning blade.

- ◆ **The cut-off piece must not be jammed or pressed by any means against the spinning saw blade.** If confined, i.e. using length stops, the cut-off piece could get wedged against the blade and thrown violently.
- ◆ **Always use a clamp or a fixture designed to properly support round material such as rods or tubing.** Rods have a tendency to roll while being cut, causing the blade to "bite" and pull the work with your hand into the blade.
- ◆ **Let the blade reach full speed before contacting the workpiece.** This will reduce the risk of the workpiece being thrown.
- ◆ **If the workpiece or blade becomes jammed, turn the mitre saw off. Wait for all moving parts to stop and disconnect the plug from the power source and/or remove the battery pack. Then work to free the jammed material.** Continued sawing with a jammed workpiece could cause loss of control or damage to the mitre saw.
- ◆ **After finishing the cut, release the switch, hold the saw head down and wait for the blade to stop before removing the cut-off piece.** Reaching with your hand near the coasting blade is dangerous.

Additional safety instructions for mitre saws

- ◆ The intended use is described in this instruction manual. The use of any accessory or attachment or performance of any operation with this tool other than those recommended in this instruction manual may present a risk of personal injury and/or damage to property.
- ◆ Do not use cracked/bent/damaged/deformed saw blades.
- ◆ Replace the kerf plate when worn.
- ◆ Do not use blades of larger or smaller diameter than recommended. For the proper blade rating refer to the technical data. Use only the blades specified in this manual, complying with EN 847-1.
- ◆ Do not use High Speed Steel (HSS) saw blades.



Warning! Contact with or inhalation of dusts arising from sawing applications may endanger the health of the operator and possible bystanders. Wear a dust mask specifically designed for protection against dust and fumes and ensure that persons within or entering the work area are also protected.

- ◆ Do not work with material containing asbestos. Asbestos is considered to be carcinogenic.
- ◆ Wear gloves when handling saw blades and rough material (saw blades should be carried in a holder when practicable).
- ◆ Wear hearing protection to reduce the risk of induced hearing loss.

- ◆ Consider using specially designed noise-reduction blades.
- ◆ Wear eye protection to reduce the risk of personal injury.
- ◆ Use the dust bag provided when sawing wood.
- ◆ **Hold power tool by insulated gripping surfaces when performing an operation where the cutting accessory may contact hidden wiring or its own cord.** Cutting accessory contacting a "live" wire may make exposed metal parts of the power tool "live" and could give the operator an electric shock
- ◆ Select the correct blade for the material to be cut.
- ◆ Do not operate the machine without the guard in position. Do not operate the machine if the guard does not function or is not maintained properly.
- ◆ Ensure that the arm is securely fixed when performing bevel cuts.
- ◆ Before each cut ensure that the machine is stable.
- ◆ Keep handles dry, clean and free from oil and grease.
- ◆ Keep the surrounding area of the machine well maintained and free of loose materials, e.g. chips and off-cuts.
- ◆ Ensure the machine and the work area are provided with adequate general or localised lighting.
- ◆ Do not allow untrained people to operate this machine.
- ◆ Ensure that the blade is mounted correctly before use. Make sure that the blade rotates in the correct direction. Keep the blade sharp. Follow instruction for lubricating and changing accessories.
- ◆ Ensure the speed marked on the saw blade is at least equal to the speed marked on the saw.
- ◆ Ensure that any spacers and spindle rings used are suitable for the purpose as stated by STANLEY FATMAX.
- ◆ Repairs to the cut line guidance system should be carried out by authorised repair agents or STANLEY FATMAX service staff.
- ◆ Remove the battery from the machine before carrying out any maintenance or when changing the blade.
- ◆ Never perform any cleaning, maintenance, removal of any off-cuts or other parts of the work piece from the cutting area when the machine is running and the saw head is not in the rest position.
- ◆ When possible, always mount the machine to a bench.
- ◆ Make sure all locking knobs and handles are tight before starting any operation.
- ◆ Never use your saw without the table insert.
- ◆ Never attempt to stop the machine in motion rapidly by jamming a tool or other means against the blade; serious accidents can be caused unintentionally in this way.
- ◆ Before using or fitting any accessory consult the instruction manual. The improper use of an accessory can cause damage.
- ◆ Raise the blade from the table insert in the work piece prior to releasing the on/off switch.
- ◆ Do not wedge anything against the fan to hold the motor shaft.
- ◆ The blade guard on your saw will automatically raise when the arm is brought down; it will lower over the blade when the arm is raised. The guard can be raised by hand when installing or removing saw blades or for inspection of the saw. Never raise the blade guard manually unless the machine is switched off.
- ◆ Check periodically that the motor air slots are clean and free of chips.
- ◆ Never make the warning signs on the power tool unrecognisable.
- ◆ Never stand on the power tool. Serious injuries could occur when the power tool tips over or when coming in contact with the saw blade.
- ◆ Do not take hold of the saw blade after working before it has cooled. The saw blade becomes very hot while working.
- ◆ To avoid injury from materials being thrown, remove the battery from saw to avoid accidental starting, and then remove small materials.
- ◆ Before use and after any maintenance the blade guard must be checked to ensure proper function. This test must be performed with the saw switched off and the battery removed. The arm must be raised and lowered to ensure the guard covers the blade and the blade does not contact the guard. If the guard fails to operate correctly, have your power tool serviced by a qualified repair agent. Call STANLEY FATMAX customer services for your nearest service agent.
- ◆ **This mitre saw has been designed for sawing wood, plastic and nonferrous metal only.** Do not use the saw to cut other materials than those recommended by the manufacturer.
- ◆ Do not take hold of the saw blade after working before it has cooled. The saw blade becomes very hot while working.



Warning! Cutting plastics, sap coated wood, and other materials may cause melted material to accumulate on the blade tips and the body of the saw blade, increasing the risk of the blade overheating and binding while cutting.

Safety of others

- ◆ This charger can be used by children aged from 8 years and above and persons with reduced physical, sensory or mental capabilities or lack of experience and knowledge if they have been given supervision or instruction concerning use of the appliance in a safe way and understand the hazards involved.
- ◆ Children shall not play with the appliance. Cleaning and user maintenance shall not be made by children without supervision.

Residual risks

The following risks are inherent to the use of saws:

Even with the application of the relevant safety regulations and the implementation of safety devices, certain residual risks can not be avoided. These include:

- ◆ Injuries caused by touching any rotating/moving parts.
- ◆ Impairment of hearing.
- ◆ Risk of accidents caused by the uncovered parts of the rotating saw blade.
- ◆ Risk of injury when changing any parts, blades or accessories.
- ◆ Risk of squeezing fingers when opening the guards.
- ◆ Health hazards caused by breathing dust developed when sawing wood, especially oak, beech and MDF.
- ◆ Injuries caused by prolonged use of a tool. When using any tool for prolonged periods ensure you take regular breaks.

Noise

The declared noise emission values have been measured in accordance with a standard test method and may be used for comparing one tool with another.

The declared noise emission values may also be used in a preliminary assessment of exposure.

Warning! The noise emissions during actual use of the power tool can differ from the declared values depending on the ways in which the tool is used especially what kind of workpiece is processed.

Warning! Always wear proper personal hearing protection. Under some conditions and duration of use, noise from this product may contribute to hearing loss. Be aware of the following factors influencing exposure to noise:

- ◆ Use saw blades designed to reduce the emitted noise,
- ◆ Use only well sharpened saw blades, and
- ◆ Use specifically designed noise-reduction saw blades.

Labels on tool

The following pictograms along with the date code are shown on the tool:



Warning! To reduce the risk of injury, the user must read the instruction manual.



Wear safety glasses or goggles



Wear ear protection



Wear a dust mask



This product is not to be used by children under 16



Keep hands away from blade



No Hands Zone - Keep fingers and arms away from rotational saw blades



Wear gloves when handling saw blades



Do not stare at operating lamp

Additional safety instructions for batteries and chargers

Warning! The appliance is only to be used with the power supply unit provided with the appliance.

Note: The tool's operating temperature range is recommended at 4 °C to 40 °C.

Batteries

- ◆ Never attempt to open for any reason.
- ◆ Do not expose the battery to water.
- ◆ Do not store in locations where the temperature may exceed 40 °C.
- ◆ Charge only at ambient temperatures between 10 °C and 40 °C.
- ◆ Charge only using the charger provided with the tool.
- ◆ When disposing of batteries, follow the instructions given in the section "Protecting the environment".



Do not attempt to charge damaged batteries.

Chargers

- ◆ Use your Stanley FatMax charger only to charge the battery in the tool with which it was supplied. Other batteries could burst, causing personal injury and damage.
- ◆ Never attempt to charge non-rechargeable batteries.
- ◆ Have defective cords replaced immediately.
- ◆ Do not expose the charger to water.
- ◆ Do not open the charger.
- ◆ Do not probe the charger.



The charger is intended for indoor use only.



Read the instruction manual before use.

Electrical safety



Your charger is double insulated; therefore no earth wire is required. Always check that the mains voltage corresponds to the voltage on the rating plate. Never attempt to replace the charger unit with a regular mains plug.

- ◆ If the supply cord is damaged, it must be replaced by the manufacturer or an authorised Stanley FatMax Service Centre in order to avoid a hazard.

Features

This tool includes some or all of the following features.

1. Trigger switch
2. Operating handle
3. Mounting holes
4. Lower Guard
5. Mitre locking knob
6. Mitre latch button
7. Kerf plate
8. Mitre scale
9. Mitre scale indicator
10. Carry grips
11. Fence
12. Bevel lock knob
13. Rails
- 13a. Velcro strap
14. Dust port
15. Battery pack
16. Work light switch
17. Lock off lever
18. Rail lock screw
19. Clamp mounting hole
20. Lock down pin

Assembly (Fig. A)

Your mitre saw is part assembled in the carton.

- ◆ Open the box and lift the saw out by using the carry grips (10) in the base of the saw (Fig. A).
- ◆ Place the saw on a smooth, flat surface such as a workbench or strong table.
- ◆ Examine Assembly diagram on page 2 of this manual to become familiar with the saw and its various parts. The section on adjustments will refer to these terms and you must know what and where the parts are.
- ◆ The mitre locking knob (5) is not assembled for shipping. Remove the mitre locking knob (5) from the packaging and screw onto the saw, see figure G and J for position.
- ◆ Your saw has a built-in dust port (14) that allows either the supplied, but not assembled, dust bag (35) or shop vacuum system to be connected (Fig. N).

Kerf plate (Fig. J)

The kerf plate (7) is mounted to the table by 6 screws. The kerf plate (7) height is not adjustable.

Note: If the kerf plate (7) is worn, damaged or needs to be replaced, repairs should be carried out by authorised repair agents or STANLEY FATMAX service staff.

Lock down pin (Fig. F)

Warning! The lock down pin should be used ONLY when carrying or storing the saw. NEVER use the lock down pin for any cutting operation.

Note: To lift, carry and support the mitre saw during transport use the two carrying handles (10) located on both sides of the mitre saw base (Fig. A).

To lock the saw head in the down position, push the saw head down, push the lock down pin (20) in and release the saw head. This will hold the saw head safely down for transporting the saw from place to place. To release, press the saw head down and pull the pin out.

Warning! Always be sure that the tool is switched off and the battery is removed from the tool before adjusting or checking the tools function.

Charging a battery (fig. B)

The battery needs to be charged before first use and whenever it fails to produce sufficient power on jobs that were easily done before.

The battery may become warm while charging; this is normal and does not indicate a problem.



Warning! Do not charge the battery at ambient temperatures below 10 °C or above 40 °C. Recommended charging temperature: approx. 24 °C.





Note: The charger will not charge a battery if the cell temperature is below approximately 10 °C or above 40 °C. The battery should be left in the charger and the charger will begin to charge automatically when the cell temperature warms up or cools down.

Note: To ensure maximum performance and life of lithium-ion battery packs, charge the battery pack fully before first use.

- ◆ Plug the charger (21) into an appropriate outlet before inserting battery pack (15).
- ◆ The green charging light (21a) will blink continuously indicating that the charging process has started.
- ◆ The completion of charge will be indicated by the green charging light (21a) remaining ON continuously. The battery pack (15) is fully charged and may be removed and used at this time or left in the charger (21).
- ◆ Charge discharged batteries within 1 week. Battery life will be greatly diminished if stored in a discharged state.

Charger LED Modes

	<p>Charging: Green LED Intermittent</p>	
---	--	--

	Fully Charged: Green LED Solid	
	Hot/Cold Pack Delay: Green LED Intermittent Red LED Solid	

Note: The compatible charger(s) will not charge a faulty battery pack. The charger will indicate a faulty battery pack by refusing to light.

Note: This could also mean a problem with a charger. If the charger indicates a problem, take the charger and battery pack to be tested at an authorized service centre.

Leaving the battery in the charger

The charger and battery pack can be left connected with the LED glowing indefinitely. The charger will keep the battery pack fresh and fully charged.

Hot/Cold Pack Delay

When the charger detects a battery that is too hot or too cold, it automatically starts a Hot/Cold Pack Delay, the green LED (21a) will flash intermittently, while the red LED (21b) will remain on continuously, suspending charging until the battery has reached an appropriate temperature. The charger then automatically switches to the pack charging mode. This feature ensures maximum battery life.

Battery state of charge indicator (Fig. C)

The battery includes a state of charge indicator to quickly determine the extent of battery life as shown in figure B. By pressing the state of charge button (15a) you can easily view the charge remaining in the battery as illustrated in figure C.

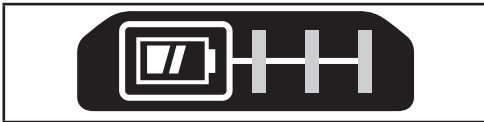

Fitting and removing the battery (fig. D, E)

- ◆ To fit the battery (15), line it up with the receptacle on the tool (22). Slide the battery into the receptacle and push until the battery snaps into place.
- ◆ To remove the battery, push the battery release button (15b) while at the same time pulling the battery out of the receptacle as shown in figure E.

Changing or Installing a New Saw Blade (Fig. G, H, I)

Warning! To reduce the risk of serious personal injury, turn tool off and remove the battery pack before transporting, making any adjustments or removing/installing attachments or accessories. An accidental start-up can cause injury.

Removing the Blade

- ◆ Remove battery pack (15) from the saw.
- ◆ Raise the arm to the upper position and raise the lower guard (4) as far as possible.
- ◆ Loosen, but do not remove the guard bracket front screw (24) until the bracket (25) can be raised far enough to access the blade screw (26). Lower guard will remain raised due to the position of the guard bracket screw.
- ◆ Depress the spindle lock button (28) while carefully rotating the saw blade (29) by hand until the lock engages.
- ◆ Keeping the button depressed, use the other hand and the hex side of the wrench provided to loosen the blade screw (26). (Turn clockwise, left-hand threads.)
- ◆ Remove the blade screw (26) using the hex side of the wrench provided, the outer clamp washer (30) and blade (29). The inner clamp washer (31) may be left on the spindle (32).

Installing a Blade

- ◆ Remove battery pack (15) from the saw.
- ◆ With the arm raised, the lower guard (4) held open and the guard bracket (25) raised, place the blade (29) on the spindle (32) and against the inner blade clamp (31) with the teeth on the blade pointing in the direction of rotation as marked on the saw.
- ◆ Assemble the outer clamp washer (30) onto the spindle (32).
- ◆ Install the blade screw (26) and, engaging the spindle lock (28), tighten the screw (26) firmly with wrench provided (turn counterclockwise, left-hand threads).
- ◆ Return the guard bracket (25) to its original full down position and firmly tighten the guard bracket screw (24) to hold bracket in place.

Cut line guidance system

Warning! Do not stare into work light. Serious eye injury could result.

Note: The battery must be charged and connected to the mitre saw.

The cut line guidance system can only be turned On or Off by the work light switch (16).

To cut through an existing pencil line on a piece of wood, turn on the cut line guidance system using the work light switch (16) (not with the main trigger), then pull down on the operating handle (2) to bring the saw blade close to the wood. The shadow of the blade will appear on the wood. This shadow line represents the material that the blade will remove when performing a cut.

To correctly locate your cut to the pencil line, align the pencil line with the edge of the blade's shadow. Keep in mind that you may have to adjust the mitre or bevel angles in order to match the pencil line exactly.

Your saw is equipped with a battery fault feature. The work light begins to flash when the battery is near the end of its useful charge, or when the battery is too hot. Charge the battery prior to continuing cutting applications. Refer to charging procedure under Important safety instructions for battery packs for battery charging instructions.

Mitre control (Fig. J)

The mitre lock knob (5) and mitre latch button (6) allow you to mitre your saw to 47° right and 47° left. The mitre latch will automatically locate at 0°, 15°, 22.5°, 31.6° and 45° both left and right. To mitre the saw, unlock the mitre lock mechanism by turning the mitre lock knob (5) anti clockwise to unlock and clockwise to lock. Pull the mitre latch button (6) up, and set the mitre angle desired on the mitre scale (8). Lock the mitre lock knob (5) by turning clockwise.

Bevel Lock Knob (Fig. K)

The bevel lock allows you to bevel the saw 48° to the left. To adjust the bevel setting, turn the bevel lock knob (12) counterclockwise to loosen. To tighten, turn the bevel lock knob clockwise.

Caution! Pinch hazard. Be sure to tighten bevel lock knob before adjusting overrides.

Trigger Switch (Fig. L)

To turn the saw on, push the lock-off lever (17) to the left, then depress the trigger switch (1). The saw will run while the switch is depressed. Allow the blade to spin up to full operating speed before making the cut. To turn the saw off, release the switch. Allow the blade to stop before raising the saw head. There is no provision for locking the switch on. A hole (1a) is provided in the trigger for insertion of a padlock to lock the switch off.

Your saw is not equipped with an automatic electric blade brake, but the saw blade should stop within 5 seconds of trigger release. This is not adjustable. If the stop time repeatedly exceeds 5 seconds, have the tool serviced by an authorised Stanley FatMax service centre.

Always be sure the blade has stopped before removing it from the kerf.

Dust Extraction (Fig. M)

Warning! To reduce the risk of serious personal injury, turn tool off and remove the battery pack before transporting, making any adjustments or removing/installing attachments or accessories. An accidental start-up can cause injury.

Your saw has a built-in dust port (14) that allows either the supplied dust bag (35) or a shop vacuum system to be connected.

To attach the dust bag

- ◆ Fit the dust bag (35) to the dust port (14) as shown in Figure M.

- ◆ A vacuum tube (38 - not provided) can be fitted to the dust port (14) rather than the dust bag (35). This can be done by fitting your vacuum tube (38) in place of the dust bag (35), see figure M.
- ◆ Use the velcro strap (13a) to hold your vacuum tube (38) clear from the sliding rails (13) whilst operating the saw.

Note: The velcro strap (13a) is not a carrying handle and should not be used to move or transport the saw.

To empty the dust bag

- ◆ Remove dust bag (35) from the saw and gently shake or tap the dust bag to empty.
- ◆ Reattach the dust bag back onto the dust port (14).

You may notice that all the dust will not come free from the bag. This will not affect cutting performance but will reduce the saw's dust collection efficiency. To restore your saw's dust collection efficiency, depress the spring inside the dust bag when you are emptying it and tap it on the side of the trash can or dust receptacle.

Warning! Never operate this saw unless the dust bag is in place. Wood dust may create a breathing hazard.

Cutting with your saw

If the slide feature is not used, ensure the saw head is pushed back as far as possible and the rail lock screw (18) is tightened. This will prevent the saw from sliding along its rails as the workpiece is engaged.

Note: DO NOT CUT FERROUS METALS OR MASONRY WITH THIS SAW (NON FERROUS METALS CAN BE CUT BY THIS SAW. Do not use any abrasive blades.

Note: Refer to guard actuation and visibility in the adjustments section for important information about the lower guard before cutting.

Crosscuts (fig. N)

A crosscut is made by cutting wood across the grain at any angle. A straight crosscut is made with the mitre arm at the zero degree position. Set and lock the mitre arm at zero, hold the wood firmly on the table and against the fence. With the rail lock screw (18) tightened, turn on the saw by squeezing the trigger switch (1).

When the saw comes up to speed (about 1 second) lower the arm smoothly and slowly to cut through the wood. Let the blade come to a full stop before raising arm.

When cutting anything larger than a 2 x 4 (51 x 102), use an out-down-back motion with the rail lock screw (18) loosened. Pull the saw out, toward you, lower the saw head down toward the work piece, and slowly push the saw back to complete the cut. Do not allow the saw blade to contact the top of the work piece while pulling out. The saw may run toward you, possibly causing personal injury or damage to the work piece.

Warning! Always use a work clamp to maintain control and reduce the risk of work piece damage and personal injury, if your hands are required to be within 6" (152 mm) of the blade during the cut.

Note! The rail lock screw (18) must be loose to allow the saw to slide along its rails.

Mitre crosscuts are made with the mitre arm at some angle other than zero.

This angle is often 45° for making corners, but can be set anywhere from zero to 47° left or 47° right. Make the cut as described above.

When performing a mitre cut on work pieces wider than a 2 x 6 that are shorter in length, always place the longer side against the fence (Fig. O).

To cut through an existing pencil line on a piece of wood, match the angle as close as possible. Cut the wood a little too long and measure from the pencil line to the cut edge to determine which direction to adjust the mitre angle and recut. This will take some practice, but it is a commonly used technique.

Bevel cuts

A bevel cut is a crosscut made with the saw blade leaning at an angle to the wood. In order to set the bevel, loosen the bevel lock knob (12), and move the saw to the left as desired. Once the desired bevel angle has been set, tighten the bevel lock firmly. Bevel angles can be set from 3° right to 48° left.

Quality of cut

The smoothness of any cut depends on a number of variables. Things like material being cut, blade type, blade sharpness and rate of cut all contribute to the quality of the cut. When smoothest cuts are desired for moulding and other precision work, a sharp (60 tooth carbide tip) blade and a slower, even cutting rate will produce the desired results.

Ensure that the material does not move or creep while cutting; clamp it securely in place.

Always let the blade come to a full stop before raising arm. If small fibres of wood still split out at the rear of the work piece, stick a piece of masking tape on the wood where the cut will be made. Saw through the tape and carefully remove tape when finished.

For varied cutting applications, refer to the list of recommended saw blades for your saw and select the one that best fits your needs. Refer to Saw Blades under Optional Accessories.

Body and hand position (fig. O1–O4)

Proper positioning of your body and hands when operating the mitre saw will make cutting easier, more accurate and safer. Never place hands near cutting area. Place hands no closer than 6" (152 mm) from the blade. Hold the work piece tightly to the table and the fence when cutting. Keep hands in position until the trigger has been released and the blade has completely stopped.

ALWAYS MAKE DRY RUNS (UN-POWERED) BEFORE FINISH CUTS SO THAT YOU CAN CHECK THE PATH OF THE BLADE. DO NOT CROSS HANDS, AS SHOWN IN FIGURE O3.

Keep both feet firmly on the floor and maintain proper balance. As you move the mitre arm left and right, follow it and stand slightly to the side of the saw blade. Sight through the guard louvres when following a pencil line.

Clamping the work piece

Warning! To reduce the risk of serious personal injury, turn tool off and remove the battery pack before transporting, making any adjustments or removing/installing attachments or accessories. An accidental start-up can cause injury.

Warning! A work piece that is clamped, balanced and secure before a cut may become unbalanced after a cut is completed. An unbalanced load may tip the saw or anything the saw is attached to, such as a table or workbench. When making a cut that may become unbalanced, properly support the work piece and ensure the saw is firmly bolted to a stable surface. Personal injury may occur.

Warning! The clamp foot must remain clamped above the base of the saw whenever the clamp is used. Always clamp the work piece to the base of the saw – not to any other part of the work area. Ensure the clamp foot is not clamped on the edge of the base of the saw.

Warning! Always use a work clamp to maintain control and reduce the risk of work piece damage and personal injury, if your hands are required to be within 6" (152 mm) of the blade during the cut. If you cannot secure the work piece on the table and against the fence by hand (irregular shape, etc.), or your hand would be less than 6" (152 mm) from the blade, a clamp or other fixture must be used.

Use the material clamp provided with your saw. To purchase a material clamp, contact your local retailer or Stanley FatMax service centre.

Other aids such as spring clamps, bar clamps or C-clamps may be appropriate for certain sizes and shapes of material. Use care in selecting and placing these clamps. Take time to make a dry run before making the cut.

To install clamp (fig. P)

- ◆ Insert the clamp (37) into the hole (19) behind the fence. The clamp should be facing toward the back of the mitre saw. The groove on the clamp rod should be fully inserted into the base. Ensure this groove is fully inserted into the base of the mitre saw. If the groove is visible, the clamp will not be secure.
- ◆ Rotate the clamp 180° toward the front of the mitre saw.
- ◆ Loosen the knob to adjust the clamp up or down, then use the fine adjust knob to firmly clamp the work piece.

Note: Place the clamp on the opposite side of the base when bevelling. ALWAYS MAKE DRY RUNS (UN-POWERED) BEFORE FINISH CUTS TO CHECK THE PATH OF THE BLADE. ENSURE THE CLAMP DOES NOT INTERFERE WITH THE ACTION OF THE SAW OR GUARDS.

Adjustments

Your mitre saw is fully and accurately adjusted at the factory at the time of manufacture. If readjustment due to shipping and handling or any other reason is required, follow the instructions below to adjust your saw.

Once made, these adjustments should remain accurate. Take a little time now to follow these directions carefully to maintain the accuracy of which your saw is capable.

Mitre scale adjustment (fig. Q1)

Lock the arm in the down position. Unlock the mitre lock knob (5) and swing the mitre arm until the mitre latch button (6) locks it at the 0° mitre position. Do not lock the mitre lock knob. Place a square against the saw's fence and blade, as shown. (Do not touch the tips of the blade teeth with the square. To do so will cause an inaccurate measurement.) If the saw blade is not exactly perpendicular to the fence, loosen and move the material fence until the blade is perpendicular to the fence, as measured with the square. Pay no attention to the reading of the mitre pointer at this time.

Bevel square to table adjustment (Fig. Q2)

To align the blade square to the table, lock the arm in the down position with the lock down pin (20). Place a square against the blade, ensuring the square is not on top of a tooth. Loosen the bevel lock knob (5) and ensure the arm is firmly against the 0° bevel stop. Rotate the 0° bevel adjustment screw with the 1/2" (12.7 mm) socket (not provided) as necessary so that the blade is at 0° bevel to the table, as measured with the square.

Guard actuation and visibility (Fig. V)

Warning! Pinch hazard. To reduce the risk of injury, keep thumb underneath the operating handle when pulling the handle down. The lower guard will move up as the operating handle is pulled down, which could cause pinching.

The lower guard (4) on your saw has been designed to automatically uncover the blade when the arm is brought down and to cover the blade when the arm is raised.

Before each use or after making adjustments, cycle the arm (un-powered) and make sure the guard opens smoothly and closes fully. It should not contact the blade. With the arm up, raise the guard (un-powered) as shown in Figure V and release. The guard should fully close rapidly.

Do not operate the saw if the guard does not move freely and fully close rapidly. Never clamp or tie the guard in an open position when operating the saw.

The guard can be raised by hand when installing or removing saw blades or for inspection of the saw.

NEVER RAISE THE LOWER GUARD MANUALLY UNLESS THE BLADE IS STOPPED.

Note: Certain special cuts of large material will require that you manually raise the guard. Refer to cutting large material under special cuts.

The front section of the guard is louvred for visibility while cutting. Although the louvres dramatically reduce flying debris, they are openings in the guard and safety glasses should be worn at all times.

Rail Guide

Periodically check the rails (13) for any play or clearance. The rails can be cleaned with a dry clean cloth.

Cutting Picture Frames, Shadow Boxes And Other Four-Sided Projects (Fig. R1, R2)

To best understand how to make the items listed here, we suggest that you try a few simple projects using scrap wood until you develop a "feel" for your saw.

Your saw is the perfect tool for mitreing corners like the one shown in Figure R1. Sketch A in Figure R2 shows a joint made by using the bevel adjustment to bevel the edges of the two boards at 45° each to produce a 90° corner. For this joint the mitre arm was locked in the zero position and the bevel adjustment was locked at 45°. The wood was positioned with the broad flat side against the table and the narrow edge against the fence. The cut could also be made by mitreing right and left with the broad surface against the fence.

Cutting trim moulding and other frames (fig. R2)

Sketch B in Figure R2 shows a joint made by setting the mitre arm at 45° to mitre the two boards to form a 90° corner. To make this type of joint, set the bevel adjustment to zero and the mitre arm to 45°. Once again, position the wood with the broad flat side on the table and the narrow edge against the fence.

Figures R1 and R2 are for four-sided objects only.

As the number of sides changes, so do the mitre and bevel angles. The chart below gives the proper angles for a variety of shapes.

Examples

Number of Sides	Mitre or Bevel Angle
4	45°
5	36°
6	30°
7	25.7°
8	22.5°
9	20°
10	18°

The chart assumes that all sides are of equal length. For a shape that is not shown in the chart, use the following formula: 180° divided by the number of sides equals the mitre (if the material is cut vertically) or bevel angle (if the material is cut laying flat).

Cutting compound mitres (fig. R3)

A compound mitre is a cut made using a mitre angle and a bevel angle at the same time. This is the type of cut used to make frames or boxes with slanting sides like the one shown in figure R3.

Note: If the cutting angle varies from cut to cut, check that the bevel lock knob and the mitre lock handle are securely locked. These must be locked after making any changes in bevel or mitre. The chart at the end of this manual (Table 1) will assist you in selecting the proper bevel and mitre settings for common compound mitre cuts. To use the chart, select the desired angle A (Fig. R3) of your project and locate that angle on the appropriate arc in the chart. From that point follow the chart straight down to find the correct bevel angle and straight across to find the correct mitre angle.

Set your saw to the prescribed angles and make a few trial cuts. Practice fitting the cut pieces together until you develop a feel for this procedure and feel comfortable with it.

Example: To make a 4-sided box with 26° exterior angles (Angle A, Fig. R3), use the upper right arc. Find 26° on the arc scale. Follow the horizontal intersecting line to either side to get mitre angle setting on saw (42°). Likewise, follow the vertical intersecting line to the top or bottom to get the bevel angle setting on the saw (18°). Always try cuts on a few scrap pieces of wood to verify the settings on the saw.

Cutting base moulding (fig. S)

Straight 90° cuts:

Position the wood against the fence and hold it in place as shown in Figure S. Turn on the saw, allow the blade to reach full speed and lower the arm smoothly through the cut.

Cutting base moulding up to 3.5" (90 mm) high vertically against the Fence

Position material as shown in Figure S. All cuts should be made with the back of the moulding against the fence and with the bottom of the moulding against the table.

	Inside Corner	Outside Corner
Left Side	Mitre left 45° Save left side of cut	Mitre right 45° Save left side of cut
Right Side	Mitre right 45° Save right side of cut	Mitre left 45° Save right side of cut

Material up to 3.5" (90 mm) can be cut as described above.

Cutting crown moulding

In order to fit properly, crown moulding must be compound mitred with extreme accuracy.

The two flat surfaces on a given piece of crown moulding are at angles that, when added together, equal exactly 90°. Most, but not all, crown moulding has a top rear angle (the section that fits flat against the ceiling) of 52° and a bottom rear angle (the part that fits flat against the wall) of 38°.

Your mitre saw has special preset mitre detent points at 31.6° left and right for cutting crown moulding at the proper angle. There is also a mark on the bevel scale at 33.8°.

The Bevel Setting/Type of Cut chart gives the proper settings for cutting crown moulding. (The numbers for the mitre and bevel settings are very precise and are not easy to accurately set on your saw.) Since most rooms do not have angles of precisely 90°, you will have to fine tune your settings anyway.

Instructions for cutting crown moulding laying flat and using the compound features

- ◆ Lay the moulding with broad back surface down flat on saw table (36) (fig. T1).
- ◆ The settings below are for all Standard crown moulding with 52° and 38° angles.

Bevel Setting	Type Of Cut
33.8°	LEFT SIDE, INSIDE CORNER: 1. Top of moulding against fence 2. Mitre table set right 31.62° 3. Save left end of cut
33.8°	RIGHT SIDE, INSIDE CORNER: 1. Bottom of moulding against fence 2. Mitre table set left 31.62° 3. Save left end of cut
33.8°	LEFT SIDE, OUTSIDE CORNER: 1. Bottom of moulding against fence 2. Mitre table set left 31.62° 3. Save right end of cut
33.8°	RIGHT SIDE, OUTSIDE CORNER: 1. Top of moulding against fence 2. Mitre table set right 31.62° 3. Save right end of cut

Note: When setting bevel and mitre angles for all compound mitres, remember that the angles presented for crown mouldings are very precise and difficult to set exactly. Since

they can easily shift slightly and very few rooms have exactly square corners, all settings should be tested on scrap moulding.

Alternative method for cutting crown moulding

Place the moulding at an angle between the fence (11) and the saw table (36), with the top side of the moulding on the table and the bottom side of the moulding on the fence as shown in figure T1.

The advantage to cutting crown moulding using this method is that no bevel cut is required.

Minute changes in the mitre angle can be made without affecting the bevel angle. This way, when corners other than 90° are encountered, the saw can be quickly and easily adjusted for them.

Instructions for cutting crown moulding angled between the fence and base of the saw for all cuts

This saw can cut up to 9/16" (14 mm) x 3-5/8" (92 mm) crown moulding nested.

- ◆ Angle the moulding so the bottom of the moulding (part which goes against the wall when installed) is against the fence (11) and the top of the moulding is resting on the saw table (36), as shown in figure T2.
- ◆ The angled "flats" on the back of the moulding must rest squarely on the fence and saw table (36).

	Inside Corner	Outside Corner
Left Side	Mitre right at 45° Save right side of cut	Mitre left at 45° Save right side of cut
Right Side	Mitre left at 45° Save left side of cut	Mitre right at 45° Save left side of cut

Special Cuts

Never make any cut unless the material is secured on the table and against the fence.

Bowed material (fig. U1, U2)

When cutting bowed material always position it as shown in figure U1 and never like that shown in figure U2. Positioning the material incorrectly will cause it to pinch the blade near the completion of the cut.

Cutting round material

Rounded material should be clamped or held firmly to the fence to keep it from rolling. This is extremely important when making angle cuts.

Cutting large material (fig. V)

Occasionally you will encounter a piece of wood a little too large to fit beneath the lower guard. To clear the guard over the wood, with the saw off and your right hand on the operating handle, place your right thumb outside of the upper portion of the guard and roll the guard up just enough to clear the

wood, as shown in figure V. Release the guard prior to starting the motor. The guard mechanism will function properly during the cut. Only do this when necessary.
NEVER TIE, TAPE, OR OTHERWISE HOLD THE GUARD OPEN WHEN OPERATING THIS SAW.

Maintenance

Warning! To reduce the risk of serious personal injury, turn tool off and remove the battery pack before transporting, making any adjustments or removing/installing attachments or accessories. An accidental start-up can cause injury.

Warning! To reduce the risk of serious personal injury, DO NOT touch the sharp points on the blade with fingers or hands while performing any maintenance.

DO NOT use lubricants or cleaners (particularly spray or aerosol) in the vicinity of the plastic guard. The polycarbonate material used in the guard is subject to attack by certain chemicals.

- ◆ All bearings are sealed. They are lubricated for life and need no further maintenance.
- ◆ Periodically clean all dust and wood chips from around AND UNDER the base and the rotary table. Even though slots are provided to allow debris to pass through, some dust will accumulate.
- ◆ The brushes are designed to give you several years of use. If they ever need replacement, return the tool to the nearest service centre for repair.

Troubleshooting

Problem	Possible Cause	Solution
Saw will not start.	Battery not installed.	Install battery. Refer to Installing and Removing Battery Pack.
	Battery not charged.	Charge battery. Refer to Charging Procedure.
	Brushes worn out	Have brushes replaced by authorised service centre.
Saw makes unsatisfactory cuts.	Dull blade.	Replace blade. Refer to Changing or Installing a New Saw Blade.
	Blade mounted backwards.	Turn blade around. Refer to Changing or Installing a New Saw Blade.
	Gum or pitch on blade.	Remove blade and clean with coarse steel wool and turpentine or household oven cleaner.
	Incorrect blade for work being done.	Change the blade type.
Work light is flashing.	Battery not charged	Charge battery. Refer to Charging Procedure.
Machine vibrates excessively.	Saw not mounted securely to stand or work bench.	Tighten all mounting hardware. Refer to Bench Mounting
	Stand or bench on uneven floor.	Reposition on flat level surface.
	Damaged saw blade.	Replace blade. Refer to Changing or Installing a New Saw Blade.

Problem	Possible Cause	Solution
Does not make accurate mitre cuts.	Mitre scale not adjusted correctly.	Check and adjust. Refer to Mitre Scale Adjustment under Adjustments.
	Blade is not square to fence.	Check and adjust. Refer to Mitre Scale Adjustment under Adjustments.
	Blade is not perpendicular to table.	Check and adjust fence. Refer to Bevel Square to Table Adjustment under Adjustments.
	Work piece moving	Clamp work piece securely to fence or glue 120 grit sandpaper to fence with rubber cement.
	Kerf plate worn or damaged.	Take to authorised service centre.
Material pinches blade.	Cutting bowed material.	Refer to Bowed Material under Special Cuts.

Protecting the environment



Separate collection. Products and batteries marked with this symbol must not be disposed of with normal household waste.

Products and batteries contain materials that can be recovered or recycled reducing the demand for raw materials. Please recycle electrical products and batteries according to local provisions. Further information is available at www.2helpU.com

Technical data

SFMC5701 (H1)			
Voltage	V		18
Speed	/min		3,800
Blade outer diameter	mm		190
Bore diameter	mm		16
Blade max. kerf	mm		1.8
Weight without battery	kg		10
Blade thickness	mm		1.0
Mitre (max. positions)	°		47
Bevel (max. positions)	°		47
0 deg. mitre	horizontal	mm	50 x 216
	vertical	mm	90 x 15
45 deg. mitre right	horizontal	mm	50 x 152
	vertical	mm	90 x 15
45 deg. mitre left	horizontal	mm	50 x 152
	vertical	mm	90 x 15
45 deg. bevel left	horizontal	mm	50 x 152
	vertical	mm	50 x 15

Battery		SFMCB201	SFMCB202	SFMCB204	SFMCB206
Voltage	V _{DC}	18	18	18	18
Capacity	Ah	1.5	2.0	4.0	6.0
Type		Li-Ion	Li-Ion	Li-Ion	Li-Ion

Charger		SFMCB11	SFMCB12	SFMCB14
Input Voltage	V _{AC}	230	230	230
Output Voltage	V _{DC}	18	18	18
Current	A	1.25	2	4

Level of sound pressure according to EN 62841:	
L _{PA} (sound pressure)	83.0 dB(A), Uncertainty (K) 3 dB(A)
L _{WA} (sound power)	94.5 dB(A), Uncertainty (K) 3 dB(A)

EC declaration of conformity

MACHINERY DIRECTIVE



SFMC5701 Sliding Compound Mitre Saw

Stanley Europe declares that these products described under "technical data" are in compliance with: EN62841-1:2015, EN62841-3-9:2015+A11:2017

These products also comply with Directive 2006/42/EC, 2014/30/EU and 2011/65/EU.

For more information, please contact STANLEY FATMAX at the following address or refer to the back of the manual.

The undersigned is responsible for compilation of the technical file and makes this declaration on behalf of STANLEY FATMAX.

Ed Higgins
 Director – Consumer Power Tools
 Stanley Europe, Egide Walschaertsstraat14-18,
 2800 Mechelen, Belgium
 08/05/2020

Guarantee

Stanley Europe is confident of the quality of its products and offers consumers a 12 month guarantee from the date of purchase. This guarantee is in addition to and in no way prejudices your statutory rights. The guarantee is valid within

the territories of the Member States of the European Union and the European Free Trade Area.

To claim on the guarantee, the claim must be in accordance with STANLEY FATMAX Terms and Conditions and you will need to submit proof of purchase to the seller or an authorised repair agent. Terms and conditions of the Stanley Europe 1 year guarantee and the location of your nearest authorised repair agent can be obtained on the Internet at www.2helpU.com, or by contacting your local Stanley Europe office at the address indicated in this manual.

Please visit our website www.stanley.eu/3 to register your new STANLEY FATMAX product and receive updates on new products and special offers.



Назначение

Ваша торцовочная пила STANLEY FATMAX SFMCS701 предназначена для распила только древесины, пластмасс и цветных металлов. Данный инструмент предназначен как для профессионального использования, так и бытового использования частными пользователями.

Правила техники безопасности

Общие правила безопасности при работе с электроинструментом



Внимание! Прочитайте все правила техники безопасности, инструкции, иллюстрации и спецификации по данному электроинструменту. Несоблюдение представленных ниже предупреждений и инструкций может привести к поражению электрическим током, возгоранию и/или тяжелым травмам.

Сохраните все инструкции для последующего обращения к ним. Термин «электроинструмент» во всех приведенных ниже предупреждениях относится к питаемому от электросети (проводному) или от аккумуляторных батарей (беспроводному) электроинструменту.

1. Безопасность на рабочем месте

- a. **Содержите рабочее место в чистоте и обеспечьте его хорошую освещенность.** Плохое освещение или беспорядок на рабочем месте может привести к несчастному случаю.
- b. **Не используйте электроинструмент во взрывоопасной атмосфере, например, при наличии горючих жидкостей, газов или пыли.** Искры, которые появляются при работе электроинструмента, могут привести к воспламенению пыли или паров.
- c. **Не разрешайте детям и посторонним лицам находиться рядом с вами при работе с электроинструментом.** Отвлекаясь от работы, вы можете потерять контроль над инструментом.

2. Электробезопасность

- a. **Сетевые вилки электроинструмента должны соответствовать розеткам. Никогда не меняйте вилку инструмента. Запрещается использовать переходники к вилкам для электроинструментов с заземлением.** Использование оригинальных штепсельных вилок, соответствующих типу сетевой розетки, снижает риск поражения электрическим током.
- b. **Следует избегать контакта с заземленными поверхностями, такими как трубы, радиаторы, батареи и холодильники.** Если вы будете заземлены,

увеличивается риск поражения электрическим током.

- c. **Не допускайте нахождения электроинструментов под дождем или в условиях повышенной влажности.** При попадании воды в электроинструмент, риск поражения электрическим током возрастает.
 - d. **Бережно обращайтесь с кабелем питания. Никогда не используйте кабель для переноски электроинструмента, не тяните за него, пытайтесь отключить инструмент от сети. Держите кабель подальше от источников тепла, масла, острых углов или движущихся предметов.** Поврежденный или запутанный кабель питания повышает риск поражения электрическим током.
 - e. **При работе с электроинструментом вне помещения необходимо пользоваться удлинительным кабелем, рассчитанным на эксплуатацию вне помещения.** Использование кабеля, предназначенного для применения на открытом воздухе, снижает риск поражения электрическим током.
 - f. **При необходимости эксплуатации электроинструмента в местах с повышенной влажностью используйте устройство защитного отключения (УЗО).** Использование УЗО снижает риск поражения электрическим током.
- #### 3. Обеспечение индивидуальной безопасности
- a. **При работе с электроинструментом сохраняйте бдительность, следите за своими действиями и руководствуйтесь здравым смыслом. Запрещается работать с электроинструментом в состоянии усталости, наркотического, алкогольного опьянения или под воздействием лекарственных препаратов.** Невнимательность при работе с электроинструментом может привести к серьезным травмам.
 - b. **Используйте средства индивидуальной защиты. Всегда надевайте защитные очки.** Использование при работе таких средств защиты, как пылезастыжная маска, обувь с нескользящей подошвой, каска и защитные наушники снижает риск травм.
 - c. **Примите меры для предотвращения случайного включения. Перед тем как подключить электроинструмент к сети и/или аккумуляторной батарее, возьмите инструмент или перенесите его в другое место, убедитесь в том, что выключатель находится в положении «Выкл.»** Если при переноске электроинструмент остается подключен к сети, и при этом ваш палец находится на выключателе, это может привести к несчастному случаю.

- d. Уберите все регулировочные или гаечные ключи перед включением электроинструмента. Ключ, оставленный на вращающейся части электроинструмента, может привести к травме.
- e. Не пытайтесь дотянуться до слишком удаленных поверхностей. Всегда твердо стойте на ногах, сохраняя равновесие. Это позволит лучше контролировать электроинструмент в непредвиденных ситуациях.
- f. Надевайте подходящую одежду. Не носите свободную одежду и ювелирные украшения. Следите за тем, чтобы волосы и одежда не попадали под движущиеся детали. Возможно наматывание элементов одежды, ювелирных изделий и длинных волос на движущиеся детали.
- g. При наличии устройств для подключения оборудования для удаления и сбора пыли необходимо обеспечить правильность их подключения и эксплуатации. Использование устройства для пылеудаления снижает риски, связанные с пылью.
- h. Не позволяйте хорошему знанию от частого использования инструментов стать причиной самонадеянности и игнорирования правил техники безопасности. Небрежное действие может повлечь серьезные травмы за долю секунды.
4. Эксплуатация электроинструмента и уход за ним
- a. Избегайте чрезмерной нагрузки электроинструмента. Используйте электроинструмент в соответствии с назначением. Правильно подобранный электроинструмент выполнит работу более эффективно и безопасно при стандартной нагрузке.
- b. Не используйте электроинструмент, если не работает его выключатель. Любой электроинструмент, управлять выключением и включением которого невозможно, опасен и подлежит ремонту.
- c. Перед выполнением любой регулировки, заменой дополнительных принадлежностей или хранением электроинструмента отключите инструмент от сети или извлеките батарею из инструмента. Такие превентивные меры безопасности снижают вероятность случайного включения электроинструмента.
- d. Храните электроинструмент в недоступном для детей месте и не позволяйте работать с инструментом людям, не имеющим соответствующих навыков работы с такого рода инструментами. Электроинструмент представляет опасность в руках неопытных пользователей.
- e. Поддерживайте электроинструмент и насадки в исправном состоянии. Проверьте движущиеся детали на точность совмещения или заклинивание, наличие поломок или каких-либо других условий, которые могут повлиять на эксплуатацию электроинструмента. В случае обнаружения повреждений, прежде чем приступить к эксплуатации электроинструмента, его следует отремонтировать. Большинство несчастных случаев происходит по причине отсутствия должного обслуживания электроинструмента.
- f. Необходимо содержать режущий инструмент в остро заточенном и чистом состоянии. Вероятность заклинивания инструмента, за которым следят должным образом и который хорошо заточен, значительно меньше, и работать с ним легче.
- g. Используйте данный электроинструмент, а также дополнительные принадлежности и насадки в соответствии с данными инструкциями и с учетом условий и специфики работы. Использование электроинструмента для работ, для которых он не предназначен, может привести к несчастным случаям.
- h. Все рукоятки и поверхности захватывания должны быть сухими и без следов смазки. Скользкие рукоятки и поверхности не позволяют обеспечить безопасность работы и управления инструментом в непредвиденных ситуациях.
5. Использование инструментов с аккумуляторами и уход за ними
- a. Используйте для зарядки аккумуляторной батареи только указанное производителем зарядное устройство. Использование зарядного устройства определенного типа для зарядки других батарей может привести к возгоранию.
- b. Используйте для электроинструмента только батареи указанного типа. Использование других аккумуляторных батарей может стать причиной травмы и пожара.
- c. Избегайте попадания внутрь батареи скрепок, монет, ключей, гвоздей, болтов или других мелких металлических предметов, которые могут вызывать замыкание ее контактов. Короткое замыкание контактов аккумуляторной батареи может привести к пожару или ожогу.
- d. При повреждении батареи, из нее может вытечь электролит; избегайте контакта с ним. При случайном контакте с электролитом смойте его водой. При попадании электролита в глаза обратитесь за медицинской помощью. Жидкость, находящаяся внутри батареи, может вызвать раздражение или ожоги.
- e. Не используйте поврежденные или измененные аккумуляторные батареи или инструменты.

Поврежденные или измененные аккумуляторные батареи могут работать непредсказуемо, что может привести к возгоранию, взрыву или травмам.

- f. **Не подвергайте аккумуляторные батареи или инструмент воздействию огня или повышенной температуры.** Открытый огонь или воздействие высокой температуры выше 130 °C может привести к взрыву.
 - g. **Следуйте всем инструкциям по зарядке и не заряжайте аккумуляторную батарею или инструмент вне температурного диапазона, указанного в инструкции.** Неправильная зарядка или зарядка вне указанного температурного диапазона может привести к повреждению аккумуляторной батареи и повысить риск воспламенения.
6. **Сервисное обслуживание**
- a. **Обслуживание электроинструмента должно выполняться только квалифицированным техническим персоналом.** Это позволит обеспечить безопасность обслуживаемого электроинструмента.
 - b. **Не выполняйте обслуживание поврежденных аккумуляторных батарей.** Обслуживание аккумуляторных батарей должно выполняться только производителем или авторизованными поставщиками услуг.

Инструкции по технике безопасности для торцовочных пил

- ◆ **Торцовочные пилы предназначены для распиловки древесины или изделий из дерева; их нельзя использовать с абразивными отрезными кругами для резки материалов, содержащих черные металлы, таких как болванки, прутья, заклепки и т. п.** Абразивная пыль приводит к заклиниванию движущихся частей наподобие нижнего защитного кожуха. Искры от абразивной резки сожгут нижний защитный кожух, пластину для пропила и другие детали из пластмассы.
- ◆ **По мере возможности используйте зажимы, чтобы поддерживать заготовку.** При поддержке заготовки рукой, всегда держите руку на расстоянии в по крайней мере 100 мм от обеих сторон пильного диска. Не используйте эту пилу для резки заготовок, которые слишком малы, чтобы их надежно зафиксировать или удержать рукой. Если ваша рука расположена слишком близко к пильному диску, то это создает повышенные риск получения травмы от контакта с диском.
- ◆ **Заготовка должна быть неподвижной и зафиксированной по отношению к направляющей и столу.** Никогда не подавайте под движущийся пильный диск и не выполняйте распил «от руки». Незафик-

сированные или подвижные заготовки могут быть выброшены с высокой скоростью, что может повлечь за собой травмы.

- ◆ **Толкайте пилу от себя по заготовке. Не тяните пилу через заготовку на себя.** Чтобы выполнить распил, поднимите головку пилы и вытяните ее над заготовкой без распила, запустите электродвигатель, опустите головку пилы и толкайте пилу от себя по заготовке. Попытка выполнить распил во время вытягивания с большой вероятностью приведет к тому, что пильный диск выскочит вверх из заготовки, а узел диска будет резко отброшен в сторону оператора.
- ◆ **Ни в коем случае не пересекайте линию предполагаемого реза рукой перед или за пильным диском.** Удерживание заготовки «крест-накрест», т. е. удерживая заготовку справа от пильного пила левой рукой или наоборот, является очень опасным.
- ◆ **Не пытайтесь дотянуться до задней стороны направляющей и не подносите руки на расстояние ближе 100 мм от каждой стороны пильного диска, чтобы удалить обрезки древесины или по какой-либо другой причине, пока диск вращается.** Расстояние до пильного диска может быть меньше, чем кажется, в результате чего создается риск тяжелых травм.
- ◆ **Проверяйте свои заготовки перед распиловкой.** Если заготовка искривлена или изогнута, зафиксируйте ее внешней изогнутой стороной к направляющей. Всегда проверяйте отсутствие зазора между заготовкой, направляющей и столом по линии реза. Погнутые или искривленные заготовки могут перекосяться или сместиться, что может заклинить пильный диск во время резки. В заготовке не должно быть гвоздей или посторонних предметов.
- ◆ **Не используйте пилу, пока не очистите стол от всех инструментов, обрезков и всего прочего, кроме заготовки.** Мелкий мусор или куски древесины или другие предметы, касающиеся вращающегося диска, могут быть отброшены с высокой скоростью.
- ◆ **Распиливайте по одной заготовке за раз.** Уложенные рядом несколько заготовок невозможно зафиксировать или закрепить, что может привести к заклиниванию диска или смещению во время распиловки.
- ◆ **Убедитесь, что торцовочная пила расположена на ровной, твердой рабочей поверхности во время использования.** Ровная и твердая рабочая поверхность снижает риск неустойчивости торцовочной пилы.
- ◆ **Планируйте свою работу.** При каждом изменении настроек угла наклона или скоса, убедитесь, что регулируемая направляющая правильно установлена, чтобы поддерживать заготовку и не мешать

диску или системе защитных кожухов. Не включая инструмент и без заготовки на столе, проведите пильный диск по воображаемой линии реза, чтобы убедиться в отсутствии помех или риска разрезать направляющую.

- ◆ **Обеспечьте достаточную опору с помощью удлинений стола, пильных козлов и т. п. для заготовок, которые шире или длиннее столешницы.** Не поддерживаемые должным образом заготовки, длина или ширина которых больше распиловочного стола, во время пиления могут подняться или наклониться. При поднявшейся заготовка или отрезная часть заготовки может поднять нижний защитный кожух или может быть отброшена в сторону вращающимся пильным диском.
- ◆ **Не используйте других лиц в качестве замены удлинения стола или в качестве дополнительной опоры.** Неустойчивая опора для заготовки может привести к заклиниванию диска или к смещению заготовки по время распиловки, что может затянуть и вас, и помощника под вращающийся диск.
- ◆ **Обрезки не следует зажимать или прижимать каким-либо образом к вращающемуся пильному диску.** Если зажать отрезной конец, например, ограничителями длины, он может попасть под диск и быть резко отброшен в сторону.
- ◆ **Всегда используйте соответствующие зажимы или фиксаторы для надлежащей поддержки круглых материалов, таких как брусья или трубы.** Брусья имеют свойство катиться при распиловке, что приводит к заклиниванию диска внутри и втягиванию заготовки вместе с вашей рукой под диск.
- ◆ **Перед подачей заготовки дождитесь, пока двигатель наберет полные обороты.** Это снизит риск отбрасывания заготовки.
- ◆ **Если заготовка или диск застряли, выключите торцовочную пилу.** Дождитесь остановки всех движущихся частей, отсоедините вилку от источника питания и/или извлеките батарею. Затем высвободите застрявший материал. Продолжение распиловки с застрявшей заготовкой может привести к потере контроля или повреждению торцовочной пилы.
- ◆ **По завершении распиловки, отпустите выключатель, удерживайте головку пилы в опущенном положении и дождитесь остановки диска, прежде чем начать уборку обрезков.** Не держите руку рядом с диском во время выбега, так как это представляет опасность.

Дополнительные инструкции по технике безопасности для торцовочных пил

- ◆ Далее в руководстве приводятся виды работ, для которых предназначен данный инструмент. Использо-

вание любых принадлежностей или приспособлений, а также выполнение данным инструментом любых видов работ, не рекомендованных данным руководством по эксплуатации, может привести к несчастному случаю и/или повреждению личного имущества.

- ◆ Не используйте треснувшие, погнутые, поврежденные или деформированные пильные диски.
- ◆ Замените пластину для пропила в случае ее износа.
- ◆ Не используйте диски меньшего или большего диаметра по сравнению с рекомендованными. Размеры дисков см. в разделе «Технические характеристики». Используйте только диски, указанные в данном руководстве и соответствующие стандарту EN 847-1.
- ◆ Не используйте пильные диски из быстрорежущей стали.



Внимание! Контакт с пылью или вдыхание пыли, возникающей в ходе пиления, может представлять опасность для здоровья оператора и находящихся поблизости лиц. Надевайте пылезащитную маску, которая специально предназначена для защиты от пыли и испарений и обеспечивает защиту для людей, выполняющих данные работы или находящихся в зоне проведения работ.

- ◆ Не работайте с материалами, содержащими асбест. Асбест признан канцерогенным веществом.
- ◆ При касании пильных дисков и заготовок из грубого материала надевайте защитные перчатки (по возможности держите пильные диски в футлярах).
- ◆ Используйте защитные наушники для снижения риска потери слуха.
- ◆ Рекомендуется использовать специальные пильные диски с пониженным уровнем шума.
- ◆ Используйте защитные очки для снижения риска получения травмы.
- ◆ При распиле древесины используйте входящий в комплект поставки пылесборник.
- ◆ **При выполнении работ, когда есть вероятность того, что режущий инструмент может коснуться скрытой проводки или собственного сетевого кабеля, держите силовой инструмент за изолированные поверхности.** Если вы держитесь за металлические детали инструмента, то в случае перерезания находящегося под напряжением провода, возможно поражение оператора электрическим током
- ◆ Используйте пильные диски, соответствующие типу разрезаемого материала.
- ◆ Не используйте данный инструмент без установленного защитного кожуха. Не используйте инструмент без установленного защитного кожуха, а также если защитный кожух не функционирует или не обслужен должным образом.

- ◆ Убедитесь в том, что рычаг надежно зафиксирован при выполнении конусной резки.
- ◆ Перед выполнением реза убедитесь в том, что машина устойчива.
- ◆ Поверхность рукояток должна быть сухой, чистой и не содержать следов масла и смазки.
- ◆ Поддерживайте пространство вокруг станка в порядке и не допускайте скапливания обрезков или щепок.
- ◆ Обеспечьте достаточное общее или местное освещение станка и рабочей зоны.
- ◆ Не позволяйте не обученным пользователем использовать данный инструмент.
- ◆ Перед использованием станка убедитесь в правильности установки пильного диска. Убедитесь в том, что диск вращается в правильном направлении. Диск должен быть остро заточенным. Смазку и замену принадлежностей выполняйте в соответствии с инструкциями.
- ◆ Убедитесь в том, что скорость, указанная на пильном диске, соответствует скорости, обозначенной на инструменте.
- ◆ Убедитесь, что все распорки и кольца шпинделя подходят для применения с данным инструментом, как заявлено STANLEY FATMAX.
- ◆ Ремонт системы ведения по линии реза должен выполняться в авторизованных сервисных центрах или сервисным персоналом STANLEY FATMAX.
- ◆ Перед заменой диска или выполнением технического обслуживания извлеките аккумуляторную батарею.
- ◆ Старайтесь не удалять какие-либо обрезки или другие части заготовки из рабочей области во время работы инструмента, когда пильная головка находится в рабочем положении.
- ◆ Если это возможно, всегда закрепляйте инструмент на верстаке.
- ◆ Перед началом работы убедитесь в том, что все фиксаторы и рукоятки надежно закреплены.
- ◆ Никогда не используйте пилу без пластины для пропила.
- ◆ Никогда не пытайтесь быстро остановить механизм путем прижатия какого-либо инструмента или другого предмета к пильному диску; это может привести к несчастному случаю.
- ◆ Перед использованием любых принадлежностей, прочтите руководство по эксплуатации. Неправильное использование принадлежности может привести к повреждению.
- ◆ Выведите пильный диск из пластины для пропила, прежде чем отпускать выключатель.
- ◆ Не заклинивайте какими-либо предметами крыльчатку вентилятора для удерживания вала двигателя.
- ◆ Защитный кожух пильного диска автоматически поднимается при опускании рычага, и опускается при его

- поднятия. Защитный кожух можно поднять вручную при установке или снятии дисков или при проверке пилы. Никогда не поднимайте защитный кожух диска вручную, предварительно не выключив пилу.
- ◆ Периодически проверяйте чистоту вентиляционных отверстий двигателя и отсутствие в них щепок.
- ◆ Всегда следите, чтобы предупреждающие символы на инструменте оставались читаемыми.
- ◆ Никогда не вставайте на электроинструмент. При опрокидывании инструмента или при контакте с пильным диском возможно получение тяжелых травм.
- ◆ Не дотрагивайтесь до пильного диска сразу по окончании работы, дайте ему остыть. Во время работы пильный диск сильно нагревается.
- ◆ Во избежание получения травмы от отскакивающих частиц обрабатываемого материала, извлеките аккумуляторную батарею из инструмента, чтобы избежать непреднамеренного пуска, и удалите мелкие частицы.
- ◆ Перед использованием инструмента и после проведения любых операций по техническому обслуживанию убедитесь, что стягивающий механизм защитного кожуха функционирует исправно. Данную проверку следует производить, только когда инструмент выключен и отсоединен от аккумуляторной батареи. Поднимите и опустите раму, чтобы убедиться, что защитный кожух закрывает пильный диск, а диск не касается кожуха. Если защитный кожух не функционирует должным образом, отнесите ваш электроинструмент в авторизованный сервисный центр для проведения ремонта. Чтобы найти адрес ближайшего к вам сервисного центра, позвоните в отдел обслуживания клиентов STANLEY FATMAX.
- ◆ **Данная торцовочная пила предназначена только для пиления древесины, пластика и цветных металлов.** Не используйте пилу для распила других материалов, кроме рекомендованных изготовителем.
- ◆ Не дотрагивайтесь до пильного диска сразу по окончании работы, дайте ему остыть. Во время работы пильный диск сильно нагревается.



Внимание! Резка пластика, просмоленной древесины и других подобных материалов может привести к оплавлению материала и скопленю его на зубьях и корпусе пильного диска, увеличивая риск перегрева диска и его заклинивания во время пиления.

Безопасность окружающих

- ◆ Данное зарядное устройство могут использовать дети в возрасте от 8 лет и старше, а также лица с ограниченными физическими, сенсорными или умственными способностями или лица с недостаточным опытом и

знаниями, если они находятся под наблюдением или действуют согласно указаниям в отношении безопасного использования устройства и понимают связанные с ним риски.

- ◆ Не позволяйте детям играть с устройством. Чистку и техническое обслуживание не должны выполнять дети, если они не находятся под присмотром.

Остаточные риски

При использовании пилы присутствуют следующие риски: Несмотря на соблюдение соответствующих инструкций по технике безопасности и использование предохранительных устройств, некоторые остаточные риски невозможно полностью исключить. К ним относятся:

- ◆ Травмы в результате касания вращающихся/движущихся частей.
- ◆ Ухудшение слуха.
- ◆ Несчастные случаи, происходящие в результате контакта с открытым движущимся пильным диском.
- ◆ Риск получения травмы в результате замены каких-либо частей, дисков или принадлежностей.
- ◆ Риск защемления пальцев при открывании защитных кожухов.
- ◆ Ущерб здоровью в результате вдыхания пыли от распила древесины, в особенности, дуба, бука и ДВП.
- ◆ Травмы, связанные с продолжительным использованием инструмента. При использовании любого инструмента в течение продолжительного периода времени не забывайте делать перерывы.

Уровень шума

Заявленные значения уровня шума были измерены в соответствии со стандартным методом определения воздействия и могут использоваться при сравнении характеристик различных инструментов.

Заявленные значения уровня шума могут также использоваться для предварительной оценки величины воздействия.

Внимание! Значения воздействия шума при работе с электроинструментом зависят от вида работ, выполняемых данным инструментом, и могут отличаться от заявленных значений.

Внимание! Всегда надевайте защитные наушники.

В некоторых условиях и во время использования шум данного инструмента может стать причиной нарушения слуха. Учитывайте следующие факторы, влияющие на уровень шума:

- ◆ Используйте пильные диски с пониженным шумовыделением,
- ◆ Используйте только хорошо заточенные диски, и
- ◆ Используйте пильные диски, специально разработанные для снижения уровня шума.

Условные обозначения на инструменте

На инструмент нанесены следующие обозначения вместе с кодом даты:

Внимание! Во избежание риска получения травм, прочтите руководство по эксплуатации.

Надевайте защитные очки или маску

Используйте защитные наушники

Надевайте респиратор

Не допускайте детей младше 16 лет к работе данным электроинструментом

Держите руки подальше от диска

Зона «Уберите руки» – держите пальцы и руки в стороне от вращающегося пильного диска

Надевайте перчатки при работе с пильными дисками

Не смотрите в источник света

Дополнительные правила техники безопасности при работе с аккумуляторными батареями и зарядными устройствами

Внимание! Инструмент предназначен для использования только с источником питания, поставляемым вместе с инструментом.

Примечание: Рекомендуемая рабочая температура инструмента составляет от 4 °C до 40 °C.

Аккумуляторные батареи

- ◆ Никогда не пытайтесь разобрать аккумуляторные батареи.
- ◆ Не подвергайте аккумуляторные батареи воздействию воды.
- ◆ Не оставляйте в местах, где температура превышает 40 °C.
- ◆ Заряжайте только при температуре 10 °C – 40 °C.
- ◆ Заряжайте аккумуляторные только с зарядным устройством, которое прилагается к инструменту.
- ◆ При утилизации батарей следуйте инструкциям, указанным в разделе «Защита окружающей среды».



Не заряжайте поврежденные аккумуляторные батареи.

Зарядные устройства

- ◆ Используйте зарядное устройство Stanley FatMax только для зарядки аккумуляторной батареи того инструмента, с которым оно поставлялось. Использование аккумуляторных батарей другого типа может привести к взрыву, травмам и повреждениям.
- ◆ **Не пытайтесь заряжать одноразовые батареи.**
- ◆ **Немедленно замените поврежденный кабель питания.**
- ◆ Не подвергайте зарядное устройство воздействию воды.
- ◆ Не вскрывайте зарядное устройство.
- ◆ Не разбирайте зарядное устройство.



Зарядное устройство можно использовать только в помещении.



Перед началом работы прочтите руководство по эксплуатации.

Электробезопасность



Ваше зарядное устройство имеет двойную изоляцию, поэтому не требует заземления. Необходимо обязательно убедиться в том, что напряжение источника питания соответствует указанному на паспортной табличке устройства. Никогда не пытайтесь заменить зарядное устройство на обычную сетевую вилку.

- ◆ Во избежание несчастного случая, замена поврежденного кабеля питания должна производиться только на заводе-изготовителе или в авторизованном сервисном центре Stanley Fat Max.

Составные части

Данный инструмент может содержать все или некоторые из перечисленных ниже составных частей.

1. Курковый пусковой выключатель
2. Рабочая рукоятка
3. Монтажные отверстия
4. Нижний защитный кожух
5. Зажимная рукоятка угла скоса
6. Кнопка-защелка угла скоса
7. Пластина для пропила
8. Градуированная шкала угла скоса
9. Индикатор шкалы угла скоса
10. Ручки для переноски
11. Направляющая
12. Зажимная рукоятка установки угла наклона
13. Направляющие штаны
- 13а. Застежка-липучка
14. Отверстие пылеотвода
15. Аккумуляторная батарея

16. Выключатель рабочей подсветки
17. Рычаг блокировки пускового выключателя
18. Винт фиксатора рельсовой направляющей
19. Монтажное отверстие для зажима
20. Фиксирующий штифт

Сборка (Рис. А)

Ваша торцовочная пила поставляется в полностью собранном виде.

- ◆ Откройте коробку и извлеките пилу за ручки для переноски (10) в основании пилы (Рис. А).
- ◆ Установите пилу на ровную, плоскую поверхность, такую как верстак или прочный стол.
- ◆ Изучите схему сборки на странице 2 данного руководства по эксплуатации в целях ознакомления с пилой и её составными частями. Раздел по регулировке будет ссылаться на данные определения, поэтому вам нужно знать все части и их расположение.
- ◆ Зажимная рукоятка установки угла скоса (5) при поставке не установлена. Извлеките рукоятку установки угла скоса (5) из упаковки и прикрутите ее к пиле. См. расположение на Рис. G и J.
- ◆ Ваша пила оборудована встроенным отверстием пылеотвода (14), к которому можно подсоединить входящий в комплект поставки, но не собранный пылесборник (35) или промышленный пылесос (Рис. N).

Пластина для пропила (Рис. J)

Пластина для пропила (7) крепится к верстаку 6 винтами. Высота пластины для пропила (7) не регулируется.

Примечание: Если пластина для пропила (7) изношена, повреждена или нуждается в замене, то ремонт следует доверить авторизованному сервисному центру или сервисному персоналу STANLEY FATMAX.

Фиксирующий штифт (Рис. F)

Внимание! Фиксирующий штифт необходимо использовать ТОЛЬКО при транспортировке или хранении пилы. ЗАПРЕЩАЕТСЯ использовать фиксирующий штифт для какого-либо распила.

Примечание: Для подъема, переноски и опоры торцовочной пилы во время транспортировки, используйте две ручки для переноски (10), расположенные с двух сторон основания торцовочной пилы (Рис. А).

Чтобы зафиксировать головку пилы в нижнем положении, нажмите на нее вниз, затем нажмите фиксирующий штифт (20) вовнутрь, чтобы освободить головку пилы. Это поможет зафиксировать головку снизу для безопасной транспортировки пилы. Чтобы освободить головку, надавите на головку и извлеките штифт.

Внимание! Перед проведением регулировки или проверкой рабочих функций инструмента всегда выключайте

инструмент и извлекайте батарею из инструмента.

Зарядка батареи (Рис. В)

Аккумуляторную батарею нужно заряжать перед первым использованием и каждый раз, когда заряда недостаточно для выполняемых работ. Во время зарядки аккумуляторная батарея нагревается, это нормально и не означает неисправность.



Внимание!arning! Не заряжайте батарею при температуре окружающей среды ниже 10 °С или выше 40 °С. Рекомендуемая температура при зарядке: приблизительно 24 °С.

Примечание: Зарядное устройство не будет заряжать аккумуляторную батарею, если температура элемента аккумуляторной батареи ниже 10 °С или выше 40 °С. Аккумуляторную батарею следует оставить в зарядном устройстве. Зарядка начнется автоматически, когда температура элемента аккумуляторной батареи выровняется до нормальных значений.

Примечание: Чтобы обеспечить максимальную производительность и срок службы ионно-литиевых батарей, перед первым использованием полностью зарядите их.

- ◆ Перед установкой батареи (15) подключите зарядное устройство (21) к соответствующей розетке.
- ◆ Зеленый индикатор зарядки (21а) начнет мигать. Это означает, что процесс зарядки начался.
- ◆ По окончании зарядки, зеленый индикатор зарядки (21а) будет гореть непрерывно, не мигая. Теперь аккумуляторная батарея (15) полностью заряжена, и ее можно использовать или оставить в зарядном устройстве (21).
- ◆ Заряжайте разряженные батареи 1 раз в неделю. Срок службы аккумуляторной батареи значительно уменьшается, если ее хранить в разряженном состоянии.

Режимы горения светодиодного индикатора зарядного устройства

	Зарядка: Мигающий зеленый светодиод	
	Полностью заряжен: Непрерывно горящий зеленый светодиод	
	Температурная задержка: Мигающий зеленый светодиод Непрерывно горящий красный светодиод	

Примечание: Зарядное(-ые) устройство(-а) не может(-гут) полностью зарядить неисправную аккумуляторную батарею. При неисправной аккумуляторной батарее, индикатор на зарядном устройстве не загорится.

Примечание: Также это может указывать на проблему с зарядным устройством. Если зарядное устройство указывает на наличие проблемы, проверьте аккумуляторную батарею и зарядное устройство в авторизованном сервисном центре.

Хранение аккумуляторной батареи в зарядном устройстве

Аккумуляторную батарею можно оставлять в зарядном устройстве на неопределенное время, когда горит светодиод. Зарядное устройство будет поддерживать полную зарядку аккумуляторной батареи.

Температурная задержка

При слишком низкой или слишком высокой температуре батареи, зарядное устройство автоматически переходит в режим температурной задержки: зеленый светодиод (21а) будет мигать, в то время как красный светодиод (21b) будет гореть постоянно; при этом зарядка не начинается до тех пор, пока батарея не достигнет нужной температуры. Как только нужная температура будет достигнута, устройство автоматически перейдет в режим зарядки. Данная функция обеспечивает максимальный срок эксплуатации аккумуляторной батареи.

Индикатор состояния заряда (Рис. С)

Аккумуляторная батарея включает в себя индикатор заряда, который позволяет быстро установить состояние заряда батареи, как показано на Рис. В. Нажатие кнопки заряда (15а) позволяет легко посмотреть состояние оставшегося заряда батареи, как показано на Рис. С.

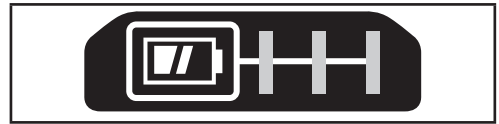

Установка и извлечение аккумуляторной батареи (Рис. D и E)

- ◆ Для установки аккумуляторной батареи (15) совместите ее с приемным гнездом на инструменте (22). Вдвиньте аккумуляторную батарею в гнездо и надавите на нее, чтобы она встала на место.
- ◆ Чтобы извлечь батарею, нажмите на отпирающую кнопку (15b), одновременно вытягивая батарею из гнезда, как показано на Рис. E.

Замена или установка нового пыльного диска (Рис. G, H, I)

Внимание! Чтобы снизить риск получения серьезной

травмы, необходимо выключить инструмент и извлечь батарею перед транспортировкой, прежде чем выполнять какую-либо регулировку либо удалять/устанавливать какие-либо дополнительные принадлежности. Случайный запуск может привести к травме.

Снятие диска

- ◆ Извлеките аккумуляторную батарею (15) из пилы.
- ◆ Поднимите раму в крайнее верхнее положение, затем поднимите нижний защитный кожух (4) на максимальную высоту.
- ◆ Ослабьте, но не извлекайте передний винт кронштейна защитного кожуха (24), пока кронштейн (25) не удастся поднять достаточно высоко, чтобы добраться до винта диска (26). Ввиду расположения винта кронштейна нижнего защитного кожуха, нижний защитный кожух останется поднятым.
- ◆ Нажмите на кнопку блокировки шпинделя (28) и осторожно поворачивайте пильный диск (29) рукой так, чтобы была задействована блокировка.
- ◆ Удерживая кнопку нажатой, другой рукой, с помощью поставленного в комплекте шестигранного ключа, ослабьте винт крепления диска (26). (Поворачивайте по часовой стрелке, левая резьба.)
- ◆ Выверните винт диска (26), внешнюю зажимную шайбу (30) и диск (29) с помощью шестигранной стороны поставленного в комплекте ключа. Внутреннюю зажимную шайбу (31) можно оставить на шпинделе (32).

Установка диска

- ◆ Извлеките аккумуляторную батарею (15) из пилы.
- ◆ С поднятой рамой, открытым нижним кожухом (4) и поднятым кронштейном (25) установите пильный диск (29) на шпиндель (32) вплотную к внутреннему зажиму диска (31), следя за тем, чтобы зубья диска были направлены в сторону вращения диска, как отмечено на пиле.
- ◆ Установите наружную зажимную шайбу (30) на шпиндель (32).
- ◆ Вставьте винт крепления диска (26), и, задействовав блокировку шпинделя (28) надежно затяните винт (26) с помощью ключа (поворачивайте против часовой стрелки, левая резьба).
- ◆ Установите кронштейн кожуха (25) в исходное нижнее положение и надежно затяните винт кронштейна кожуха (24), чтобы надежно зафиксировать его.

Система ведения по линии реза

Внимание! Не направляйте луч в глаза. Это может привести к серьезным повреждениям глаз.

Примечание: Батарея должна быть заряжена и подключена к торцовочной пиле.

Систему ведения по линии реза можно включать и выключать только выключателем рабочей подсветки (16).

Чтобы прорезать имеющуюся карандашную линию на куске древесины, включите систему ведения по линии реза с помощью рабочей подсветки (16) (не главным пусковым выключателем), затем потяните рабочую рукоятку (2), чтобы придвинуть пильный диск ближе к деревянной заготовке.

На заготовке будет видна тень от диска. Данная тень покрывает участок материала, который будет удален диском во время распила.

Для точного распила вдоль линии выровняйте край тени диска по карандашной линии. Учтите, что для идеального совмещения с карандашной линией может понадобиться регулировка угла скоса или наклона. Ваша пила оснащена индикатором неисправности батареи. Система светодиодной рабочей подсветки начинает мигать, если заряд аккумуляторной батареи заканчивается, или если аккумуляторная батарея перегревается. Перед выполнением любой дальнейшей работы зарядите батарею. См. процедуру зарядки в разделе «Важные инструкции по технике безопасности».

Регулировка угла скоса (Рис. J)

Зажимная рукоятка угла скоса (5) и кнопка-защелка скоса (6) позволяют выполнять распил под углом 47° справа и 47° слева. Защелка угла скоса позволяет автоматически устанавливать угол скоса на 0°, 15°, 22,5°, 31,6° и 45°, как влево, так и вправо. Чтобы установить угол скоса пилы, разблокируйте механизм установки угла скоса вращением зажимной рукоятки установки угла скоса (5) против часовой стрелки для разблокировки и по часовой стрелке для блокировки. Для этого нажмите кнопку-защелку угла скоса (6) вверх и установите нужный угол скоса на шкале угла скоса (8). Затяните зажимную рукоятку установки угла скоса (5), повернув ее по часовой стрелке.

Зажимная рукоятка установки угла наклона (Рис. К)

Данная зажимная рукоятка позволяет устанавливать угол наклона до 48° влево. Для регулировки угла наклона, поверните зажимную рукоятку установки угла наклона (12) против часовой стрелки, чтобы ослабить ее. Чтобы затянуть, поверните зажимную рукоятку установки угла наклона по часовой стрелке.

Предупреждение! Опасность защемления. Обязательно затяните зажимную рукоятку установки угла наклона перед регулировкой переопределителя.

Курковый пусковой выключатель (Рис. L)

Чтобы включить пилу, передвиньте рычаг блокировки пускового выключателя (17) влево, затем нажмите на курковый пусковой выключатель (1).

Пила будет работать, пока нажат выключатель. Перед тем, как начать распил, дождитесь, пока пильный диск не разгонится до максимальной скорости. Чтобы выключить пилу, отпустите выключатель. Позвольте диску остановиться перед тем, как поднять головку пилы. Зафиксировать выключатель во включенном положении невозможно. В выключателе имеется отверстие (1а), позволяющее блокировать выключатель в выключенном положении с помощью навесного замка.

Данная пила не оборудована автоматическим электрическим тормозом диска, но пильный диск должен остановиться в течение 5 секунд после отпускания выключателя. Это не подлежит регулировке. Если время остановки постоянно превышает 5 секунд, доставьте инструмент в авторизованный сервисный центр Stanley FatMax техобслуживания.

Всегда дожидайтесь полной остановки диска перед его извлечением из пластины для пропила.

Пылеудаление (Рис. М)

Внимание! Чтобы снизить риск получения серьезной травмы, необходимо выключить инструмент и извлечь батарею перед транспортировкой, прежде чем выполнять какую-либо регулировку либо удалять/устанавливать какие-либо дополнительные принадлежности. Случайный запуск может привести к травме.

Ваша пила оборудована встроенным отверстием пылеотвода (14), к которому можно подсоединить входящий в комплект поставки пылесборник (35) или промышленный пылесос.

Установка пылесборника

- ◆ Установите пылесборник (35) на отверстие пылеотвода (14), как показано на Рис. М.
- ◆ На отверстие пылеотвода (14) можно установить всасывающую трубу пылесоса (38 – не входит в комплект поставки) вместо пылесборника (35). Это можно сделать, установив всасывающую трубу (38) вместо пылесборника (35), см. Рис. М.
- ◆ Используйте застёжку-липучку (13а), чтобы держать всасывающую трубу (38) подальше от направляющих штанг (13) во время работы с пилой.

Примечание: Застёжка-липучка (13а) не является рукояткой для переноски и не должна использоваться для перемещения и транспортировки пилы.

Опорожнение пылесборника

- ◆ Снимите пылесборник (35) с пилы и аккуратно встряхните или постучите по нему, чтобы опорожнить его.
- ◆ Снова установите пылесборник на отверстие пылеотвода (14).

Вы можете заметить, что при опорожнении из пылесборника выходит не вся пыль. Это не повлияет на эффектив-

ность резки, но значительно снизит эффективность сбора пыли пилой. Чтобы восстановить эффективность сбора пыли пилой, нажмите на пружину внутри пылесборника при опорожнении и постучите им об мусорный контейнер или контейнер для сбора пыли.

Внимание! Запрещается эксплуатировать пилу без установленного пылесборника. Древесная пыль может представлять опасность для органов дыхания.

Работа пилой

Если во время распила скольжение рамы не используется, убедитесь, что головка пилы смещена в крайнее заднее положение, а винт фиксатора рельсовой направляющей (18) зафиксирован. Это предотвратит смещение пилы вдоль направляющих при соприкосновении пильного диска с заготовкой.

Примечание: ДАННОЙ ПИЛОЙ ЗАПРЕЩАЕТСЯ РАЗРЕЗАТЬ ЧЕРНЫЕ МЕТАЛЛЫ ИЛИ КИРПИЧНУЮ КЛАДКУ (ПИЛИТЬ ЦВЕТНЫЕ МЕТАЛЛЫ РАЗРЕШАЕТСЯ). Не используйте абразивные диски.

Примечание: См. важную информацию о работе и видимости кожура в разделе «Регулировка» перед началом резки.

Поперечные распилы (Рис. N)

Поперечный распил дерева выполняется поперек зерна под любым углом. Прямой поперечный распил выполняется при установке пильной головки в нулевое положение. Установите консоль в нулевое положение, прижмите деревянную заготовку вплотную к распиловочному столу и направляющей. Затянув винт рельсовой направляющей (18), выключите пилу, зажав пусковой выключатель (1). Когда пильный диск разгонится до необходимой скорости (примерно через 1 с), медленно опустите раму вниз, прорезая заготовку. Прежде чем поднять пильную головку всегда следите за тем, чтобы диск полностью остановился.

При распиле любой заготовки, размер которой превышает 2 × 4 (51 × 102) применяйте поступательное движение, ослабив винт фиксатора рельсовой направляющей (18). Потяните пилу на себя, опустите головку пилы на заготовку и медленно толкайте пилу обратно от себя, чтобы завершить распил. Следите за тем, чтобы пила не соприкоснулась с верхней частью заготовки при вытягивании. Пила может резко отскочить в вашу сторону, что создаст риск получения травмы и или повреждения заготовки.

Внимание! Всегда используйте рабочие зажимы чтобы контролировать работу и избежать повреждения детали и травмирования, если во время работы руки должны находиться на расстоянии до 152 мм от пильного диска.

Примечание! Винт фиксатора рельсовой направляющей (18) должен быть разблокирован, чтобы позволить пиле двигаться вдоль направляющих.

Поперечный распил со скосом выполняется при установке рамы скоса под любым углом, кроме нулевой отметки. Наиболее часто используется угол распила 45° для создания углов на заготовках, однако можно выставить любой угол в диапазоне от нуля до 47° влево или вправо. Выполните рез согласно приведенной выше инструкции. Выполняя распил со скосом на заготовках, размер которых превышает 2 x 6 и которые не имеют большой длины, прижимайте длинную сторону к направляющей (Рис. О). Для реза по карандашной отметке на деревянной заготовке установите угол как можно ближе. Обрежьте заготовку немного длиннее нужного и измерьте расстояние от карандашной линии до отрезного края, чтобы определить, в каком направлении стоит отрегулировать угол скоса и повторить рез. Этот метод требует некоторой практики, но является широко распространенным.

Пиление с наклоном

Пиление с наклоном – это поперечный рез, выполненный пильным диском под наклоном к заготовке. Чтобы установить угол наклона, ослабьте зажимную рукоятку установки угла наклона (12) и сдвиньте пилу влево, насколько нужно. Как только нужный угол наклона будет достигнут, крепко затяните зажимную рукоятку установки угла наклона. Угол наклона может быть задан от 3° вправо до 48° влево.

Качество распила

Чистота любого реза зависит от ряда параметров. На качество распила влияют такие факторы, как тип обрабатываемого материала, тип пильного диска, степень заточки диска и скорость резания. Когда необходимо получить более чистый срез для особо точной работы, необходимо использовать острый пильный диск (с 60 твердосплавными зубьями) и применять более медленную подачу при резании.

Убедитесь в том, что материал не смещается во время резки; надежно закрепите деталь на месте.

Прежде чем поднять раму, всегда следите за тем, чтобы диск полностью остановился. Если на задней части разрезаемой заготовки остаются торчать маленькие волокна древесины, наклейте на заготовку клейкую ленту. Режьте в месте с лентой и тщательно удалите ленту, когда распил завершен.

При выполнении распилов различного типа ознакомьтесь со списком пильных дисков, рекомендованных к использованию с вашей пилой, и выберите диск, наиболее подходящий для конкретной операции. См. подраздел «Пильные диски» в разделе «Дополнительные принадлежности».

Положение тела и рук (Рис. О1–О4)

Правильное положение вашего тела и рук при работе с торцовочной пилой позволит распиливать детали легче,

аккуратнее и безопаснее. Никогда не держите руки возле зоны распила. Не подносите руки к диску ближе, чем на 152 мм. Прижимайте заготовку к столу и направляющей во время распиловки. Держите руки в этом положении до тех пор, пока не отпустите выключатель и диск полностью не остановится.

ВСЕГДА ВЫПОЛНЯЙТЕ ПРОБНЫЕ ПРОГОНЫ (БЕЗ НАГРУЗКИ) ДО ТОГО, КАК ВЫПОЛНИТЬ РАСПИЛ, ЧТОБЫ ПРОВЕРИТЬ ХОД ПИЛЬНОГО ДИСКА. ЗАПРЕЩАЕТСЯ СКРЕЩИВАТЬ РУКИ, КАК ПОКАЗАНО НА РИСУНКЕ ОЗ.

Твердо упирайтесь обеими ногами в пол и сохраняйте равновесие. По мере перемещения рамы угла скоса вправо или влево, следуйте за ней, держась в стороне от пильного диска. Следуя за линией, проведенной карандашом, смотрите через прорези кожуха.

Закрепление заготовки

Внимание! Чтобы снизить риск получения серьезной травмы, необходимо выключить инструмент и извлечь батарею перед транспортировкой, прежде чем выполнять какую-либо регулировку либо удалять/устанавливать какие-либо дополнительные принадлежности. Случайный запуск может привести к травме.

Внимание! Закрепленная и выравненная заготовка может потерять устойчивость после распила. Неуравновешенная нагрузка может стать причиной наклона пилы или места, на котором она закреплена - рабочего стола или верстака. Если есть вероятность того, что заготовка в ходе распила может потерять устойчивость, хорошо закрепите заготовку и убедитесь в том, что пила хорошо закреплена болтами на устойчивой поверхности. Это может привести к травме.

Внимание! Каждый раз при использовании зажима ножка зажима всегда должна упираться в основание пилы. Всегда закрепляйте заготовку только на основании пилы, и больше ни на каком другом месте рабочей зоны. Убедитесь в том, что крепление не прижато к краю основания пилы.

Внимание! Всегда используйте рабочие зажимы чтобы контролировать работу и избежать повреждения детали и травмирования, если во время работы руки должны находиться на расстоянии до 152 мм от пильного диска. Если невозможно прижимать заготовку к столу и направляющей рукой (неправильная форма заготовки и пр.), или при удержании заготовки ваши руки оказываются ближе, чем в 152 мм от пильного диска, необходимо использовать зажимы или другие зажимные устройства.

Используйте зажим, входящий в комплектацию пилы. Для приобретения зажима, обратитесь к местному продавцу или в сервисный центр Stanley FatMax. В зависимости от размера и формы заготовки можно

также использовать вспомогательные средства, такие как пружинные зажимы, прижимные планки или зажимные скобы. Подходите к выбору и установке зажимов со всей ответственностью. Выполните холостой прогон перед началом резки.

Установка зажима (Рис. P)

- ◆ Вставьте зажим (37) в отверстие (19) позади направляющей. Зажим должно быть направлен к задней части торцовочной пилы. Паз зажима должен полностью войти в основание. Убедитесь в том, что этот паз полностью вошел в основание на торцовочной пиле. Если паз виден, зажим недостаточно хорошо закреплен.
- ◆ Поверните зажим на 180° в направлении к лицевой стороне торцовочной пилы.
- ◆ Ослабьте зажимную ручку для регулировки зажима вверх или вниз, затем воспользуйтесь кнопкой точной настройки для того, чтобы хорошо закрепить заготовку.

Примечание: При выполнении резов с наклоном устанавливайте зажим на противоположной стороне основания. ВСЕГДА ВЫПОЛНЯЙТЕ ПРОБНЫЕ ПРОГОНЫ (БЕЗ НАГРУЗКИ) ДО ТОГО, КАК ВЫПОЛНИТЬ РАЗРЕЗ, ЧТОБЫ ПРОВЕРИТЬ ХОД ПИЛЬНОГО ДИСКА. УБЕДИТЕСЬ В ТОМ, ЧТО КРЕПЛЕНИЕ НЕ МЕШАЕТ РАБОТЕ ПИЛЫ ИЛИ ЕЕ КОЖУХА.

Регулировка

Ваша торцовочная пила в полной мере отрегулирована на заводе во время производства. Если в результате транспортировки, разгрузки или по другим причинам требуется повторная регулировка, следуйте приведенным ниже указаниям.

После того, как это будет сделано, настройки будут точными. Тщательно выполните все действия в соответствии с нижеследующими инструкциями, чтобы сохранить точность настроек вашей пилы.

Регулировка шкалы угла скоса (Рис. Q1)

Заблокируйте раму в нижнем положении. Разблокируйте зажимную рукоятку установки угла скоса (5) и поверните раму угла скоса таким образом, чтобы кнопка-защелка угла скоса (6) зафиксировалась в положении угла скоса 0°. Не затягивайте зажимную рукоятку установки угла скоса. Приложите угольник к направляющей и пильному диску, как показано. (Не касайтесь угольником зубьев диска. Это приведет к неточному измерению.) Если пильный диск не находится под прямым углом к направляющей, ослабьте и перемещайте направляющую до тех пор, пока пильный диск не будет перпендикулярен направляющей согласно показаниям угольника. На данном этапе не обращайте внимание на показания указателя угла скоса.

Регулировка прямого угла по отношению к столу (Рис. Q2)

Для выравнивания прямого угла между пильным диском и столом зафиксируйте раму в нижнем положении с помощью фиксирующего штифта (20). Приложите к корпусу пильного диска угольник, следя за тем, чтобы угольник не касался режущих кромок зубьев диска. Ослабьте зажимную рукоятку установки угла наклона (5) и убедитесь, и убедитесь, что рама плотно прижата к фиксатору угла наклона 0°. При необходимости поверните винт регулировки наклона 0° гаечным ключом 12,7 мм (не входит в комплект поставки), чтобы пильный диск располагался с наклоном 0° к столу, как было измерено угольником.

Функционирование защитного кожуха и видимость (Рис. V)

Внимание! Опасность защемления. Чтобы снизить риск получения травмы, при переводе рабочей рукоятки в нижнее положение держите большой палец руки под рабочей рукояткой. При опускании рабочей рукоятки поднимается нижний защитный кожух, что может привести к защемлению пальцев.

Нижний кожух (4) пилы автоматически поднимается и открывает диск при опускании рамы, и опускается и закрывает диск при ее поднятии.

Перед каждым использованием или регулировкой, выполните цикл хода рамы (без питания) и убедитесь, что кожух полностью и плавно открывается и закрывается. Он не должен касаться диска. Подняв раму, поднимите кожух (без питания), как показано на Рис. V и отпустите. Кожух должен быстро и полностью закрыться.

Не пользуйтесь пилой, если кожух не ходит свободно и не закрывается сразу. Запрещается зажимать или связывать кожух в открытом положении при работе с пилой.

Защитный кожух можно поднимать вручную при установке или снятии дисков или при проверке пилы.

НИКОГДА НЕ ПОДНИМАЙТЕ НИЖНИЙ ЗАЩИТНЫЙ КОЖУХ ВРУЧНУЮ, НЕ ОСТАНОВИВ ПРЕДВАРИТЕЛЬНО ДИСК.

Примечание: Некоторые специальные разрезы потребуют ручного поднятия защитного кожуха. См. распиловку длинных заготовок в разделе «Специальные разрезы». Передняя часть защитного кожуха выполнена в виде жалюзи для обеспечения видимости во время распила. Несмотря на то, что жалюзийные прорезы заметно сокращают количество разлетающихся обрезков, они являются открытыми отверстиями на защитном кожухе, поэтому при просмотре сквозь них всегда надевайте защитные очки.

Направляющие штанги

Периодически проверяйте направляющие штанги (13) на люфт или зазор. Направляющие штанги можно очищать сухой, чистой тканью.

Изготовление рам для картин, ящиков и других четырехсторонних предметов (Рис. R1, R2)

Чтобы лучше понять, как изготавливаются описанные конструкции, мы рекомендуем вам для начала выполнить несколько простых изделий из отходов древесины, чтобы почувствовать уверенность при управлении пилой. Ваша пила является идеальным инструментом для выполнения угловых соединений наподобие тех, которые изображены на Рис. R1. Изображение А на Рис. R2 показывает соединение, изготовленное путем установки рукоятки угла наклона на 45° для пиления с наклоном двух панелей с целью формирования угла 90°. Для выполнения данного типа соединения консоль блокируется в положении 0°, а угол наклона – в положении 45°. Деревянная заготовка располагается широкой стороной на плоскости стола и узкой стороной вплотную к направляющей. Этот же распил может быть выполнен путем скашивания вправо и влево, прижимая широкую поверхность заготовки к направляющей.

Пиление плинтусов и других профилей (Рис. R2)

Изображение В на Рис. R2 показывает соединение, изготовленное путем установки рамы угла скоса на 45° для пиления со скосом двух панелей с целью формирования угла 90°. Для выполнения данного типа соединения установите угол наклона на ноль, а консоль – на 45°. Расположите деревянную заготовку широкой стороной на плоскости стола и узкой стороной вплотную к направляющей.

Рисунки R1 и R2 приведены для примера изготовления только четырехсторонних конструкций.

При изменении числа сторон, угол скоса и угол наклона также изменяется. В приведенной ниже таблице указаны правильные углы для разнообразных конфигураций изделий.

Примеры

Количество сторон	Угол скоса или наклона
4	45°
5	36°
6	30°
7	25,7°
8	22,5°
9	20°
10	18°

Данные таблицы даны для изделий, все стороны которых имеют одинаковую длину. Если необходимая вам конфигурация не приведена в таблице, используйте следующую формулу: разделите 180° на количество сторон, чтобы получить угол скоса (если материал установлен вертикально) или угол наклона (если установлен горизонтально).

Комбинированное пиление (Рис. R3)

Комбинированное пиление - это одновременное пиление со скосом и с наклоном. Этот метод пиления используется для изготовления рам или ящиков с наклонными стенками наподобие того, что изображен на Рис. R3.

Примечание: Если угол пиления постоянно изменяется, следите, чтобы зажимные рукоятки установки угла наклона и скоса были надежно затянуты. Их необходимо фиксировать после выполнения любых изменений угла торцевания или скоса кромок. Приведенная ниже диаграмма (таблица 1) поможет выбрать правильный угол наклона и угол скоса для комбинированного пиления. Чтобы воспользоваться этой таблицей, выберите нужный угол «А» (Рис. R3) своего изделия и установите этот угол в соответствующую дугу в таблице. Перейдите с этой точки по таблице прямо вниз, чтобы найти нужный угол наклона и прямо напротив вы найдете правильный угол скоса. Установите на пиле указанные углы и выполните несколько пробных разрезов. Попрактикуйтесь в совмещении вырезанных деталей до тех пор, пока не освоитесь с данной процедурой.

Пример: Чтобы сделать ящик с 4 сторонами с внешними углами в 26° (угол «А», Рис. R3), используйте верхнюю правую кривую. Найдите метку 26° на кривой диаграммы. Проведите горизонтальную линию до любой из сторон для определения угла скоса, который стоит установить на пиле (42°). Таким же образом проведите вертикальную линию до нижнего или верхнего края для определения угла наклона, который следует установить на пиле (18°). Всегда выполняйте пробные разрезы на нескольких обрезках дерева для проверки настроек пилы.

Пиление профилей плинтусов (Рис. S)

Прямыерезы под углом 90°:

Приложите заготовку к направляющей, как показано на Рис. S. Включите пилу, дождитесь, пока диск разгонится до максимальной скорости и медленно опустите раму, выполняя распил.

Распил профилей плинтусов шириной до 90 мм, вертикально расположенных вплотную к направляющей

Расположите материал, как показано на Рис. R. При

распиле плинтус должен располагаться задней стороной вплотную к направляющей, а нижней частью – к столу.

	Внутренний угол	Наружный угол
Левая сторона	Скос влево 45° Сохраняйте левую сторону распила	Скос вправо 45° Сохраняйте левую сторону распила
Правая сторона	Скос вправо 45° Сохраняйте правую сторону распила	Скос влево 45° Сохраняйте правую сторону распила

Для заготовки, размер которой не превышает 90 мм, распил осуществляется так, как описано выше.

Пиление потолочных плинтусов

Для создания соединений, потолочный плинтус необходимо крайне точно распилить с помощью комбинированного распила.

Две плоские поверхности данного отрезка потолочного плинтуса должны иметь такие углы среза, чтобы при их соединении получился угол точно 90°. У большинства, но не у всех, потолочных плинтусов верхняя задняя секция (прилегающая к потолку) имеет угол 52°, а нижняя задняя секция (прилегающая к стене) имеет угол 38°.

Ваша торцовочная пила обладает предварительно установленными фиксированными точками угла скоса в 31,6° влево и вправо для пиления потолочных плинтусов под правильным углом. Также на градуированной шкале угла наклона имеется отметка 33,8°.

В таблице «Установка угла наклона/тип реза» приведены правильные настройки для пиления потолочных плинтусов. (Для установки угла скоса и угла наклона даны точные значения, которые сложно выставить на пиле.) Так как в большинстве помещений идеальные углы в 90° отсутствуют, вам все равно придется тщательно регулировать ваши настройки.

Инструкции по пилению потолочных плинтусов, уложенных горизонтально, с применением метода комбинированного пиления

- ◆ Расположите потолочный плинтус на распиловочном столе задней плоской поверхностью вниз (36) (Рис. Т1).
- ◆ Ниже приведены настройки для стандартных потолочных плинтусов с верхним углом 52° и нижним углом 38°.

Установка угла наклона	Тип реза
33,8°	ЛЕВАЯ СТОРОНА, ВНУТРЕННИЙ УГОЛ: 1. Верхняя сторона плинтуса прижата к направляющей 2. Угол скоса установлен вправо на 31,62° 3. Сохраняйте левый конец распила

Установка угла наклона	Тип реза
33,8°	ПРАВАЯ СТОРОНА, ВНУТРЕННИЙ УГОЛ: 1. Нижняя сторона плинтуса прижата к направляющей 2. Угол скоса установлен влево на 31,62° 3. Сохраняйте левый конец распила
33,8°	ЛЕВАЯ СТОРОНА, ВНЕШНИЙ УГОЛ: 1. Нижняя сторона плинтуса прижата к направляющей 2. Угол скоса установлен влево на 31,62° 3. Сохраняйте правый конец распила
33,8°	ПРАВАЯ СТОРОНА, ВНЕШНИЙ УГОЛ: 1. Верхняя сторона плинтуса прижата к направляющей 2. Угол скоса установлен вправо на 31,62° 3. Сохраняйте правый конец распила

Примечание: При установке угла скоса и угла наклона для всех комбинированных резов помните, что углы потолочных плинтусов требуют повышенной точности, соблюдения которую при настройке чрезвычайно сложно. Поскольку лишь небольшое количество помещений имеют углы между стеной и потолком точно в 90°, настройки каждый раз могут слегка изменяться, поэтому всегда проверяйте правильность настроек на обрезках материала.

Альтернативный способ резки потолочных плинтусов

Расположите плинтус под углом между направляющей (11) и распиловочным столом (36), верхней стороной на столе и нижней стороной к направляющей, как показано на Рис. Т1.

Преимуществом данного метода при пилении потолочных плинтусов является отсутствие необходимости в пилении с наклоном. Небольшие изменения угла скоса могут выполняться без воздействия на угол наклона. Таким образом, если необходимо использование углов, которые не соответствуют 90°, пилу можно легко и быстро настроить для такого применения.

Инструкции по пилению потолочных плинтусов, расположенных под углом между направляющей и основанием пилы, с применением всех видов резов

Данная пила может использоваться для пиления группы одинаковых потолочных плинтусов, общий размер которых не превышает 14 мм × 92 мм.

- ◆ Расположите плинтус под углом таким образом, чтобы нижняя часть плинтуса (часть плинтуса, примыкающая к стене после установки) примыкала к направляющей (11), а верхняя часть плинтуса оставалась на

распиловочном столе (36), как показано на Рис. T2.

- ◆ Находящиеся под углом плоские поверхности должны плотно прилегать к направляющей и столу (36) под прямым углом.

	Внутренний угол	Наружный угол
Левая сторона	Скос вправо 45° Сохраняйте правую сторону распила	Скос влево 45° Сохраняйте правую сторону распила
Правая сторона	Скос влево 45° Сохраняйте левую сторону распила	Скос вправо 45° Сохраняйте левую сторону распила

Специальные резы

Никогда не производите пиление, если материал не закреплен на столе и не прижат вплотную к направляющей.

Изогнутый материал (Рис. U1, U2)

При пиление изогнутых материалов располагайте заготовки так, как показано на рисунке U1, и ни при каких обстоятельствах не располагайте их так, как показано на рисунке U2. Неправильное расположение заготовки может явиться причиной защемления лезвия пильного диска до завершения реза.

Пиление круглых профилей

Во избежание перекатывания, круглые профили должны быть закреплены при помощи зажимов или надежно прижиматься вплотную к направляющей. Это очень важно иметь в виду при выполнении резов под углом.

Распиловка длинных заготовок (Рис. V)

Иногда деревянная заготовка может быть слишком длинной для того, чтобы поместиться под нижним защитным кожухом. Чтобы приоткрыть защитный кожух над заготовкой, выключите пилу, положите правую руку на рабочую рукоятку, а большой палец правой руки на внешнюю верхнюю часть защитного кожуха и проверните его немного вверх, ровно настолько, чтобы открыть заготовку, как показано на Рис. L. Прежде чем запустить двигатель, отпустите защитный кожух. Во время распила механизм защитного кожуха будет функционировать надлежащим образом. Используйте этот прием только в случаях острой необходимости.

НИКОГДА НЕ ПРИВЯЗЫВАЙТЕ, НЕ ЗАКЛЕИВАЙТЕ ЛИПКОЙ ЛЕНТОЙ И НЕ УДЕРЖИВАЙТЕ КАКИМ-ЛИБО ДРУГИМ СПОСОБОМ ЗАЩИТНЫЙ КОЖУХ ОТКРЫТЫМ ВО ВРЕМЯ РАБОТЫ ПИЛЫ.

Техническое обслуживание

Внимание! Чтобы снизить риск получения серьезной травмы, необходимо выключить инструмент и извлечь батарею перед транспортировкой, прежде чем выполнять какую-либо регулировку либо удалять/устанавливать

какие-либо дополнительные принадлежности. Случайный запуск может привести к травме.

Внимание! Для снижения риска травм ЗАПРЕЩАЕТСЯ прикасаться к острым краям пильного диска руками, выполняя какое-либо техническое обслуживание. ЗАПРЕЩАЕТСЯ использовать смазку и чистящие средства (в особенности аэрозольные) вблизи пластмассового кожуха. Поликарбонат, используемый в защитном кожухе, подвергается воздействию определенных химических веществ.

- ◆ Все подшипники являются герметичными. Они смазаны на весь срок эксплуатации и не требуют технического обслуживания.
- ◆ Регулярно очищайте участки вокруг основания И ПОД НИМ и поворотным столом от пыли и опилок. Несмотря на наличие отверстий для вывода мусора, некоторое количество пыли все равно будет скапливаться внутри.
- ◆ Щетки рассчитаны на несколько лет эксплуатации. Для замены щеток, сдайте инструмент в ближайший сервисный центр на ремонт.

Возможные неисправности и способы их устранения

Неисправность	Возможная причина	Решение
Пила не включается.	Не установлена батарея.	Установка аккумуляторной батареи. См. раздел «Установка и извлечение аккумуляторной батареи».
	Аккумуляторная батарея разряжена.	Зарядите аккумуляторную батарею. См. раздел «Зарядка аккумуляторной батареи».
	Щетки изношены	Замените щетки в авторизованном сервисном центре.
Неудовлетворительное качество резы.	Пильный диск затупился.	Замените диск. См. раздел «Замена или установка нового пильного диска».
	Диск установлен задом наперед.	Переверните диск. См. раздел «Замена или установка нового пильного диска».
	Камедь или смола на диске.	Снимите диск и прочистите грубой стальной мочалкой и скипидаром или чистящим средством для духовых шкафов.
	Неправильный диск для типа выполняемых работ.	Смените тип диска.

Неисправность	Возможная причина	Решение
Мигает рабочая подсветка.	Аккумуляторная батарея разряжена	Зарядите аккумуляторную батарею. См. раздел «Зарядка аккумуляторной батареи».
Чрезмерная вибрация устройства.	Пила недостаточно крепко смонтирована на столе или верстаке.	Затяните все фиксаторы. См. раздел «Установка на верстаке»
	Стоп или верстак стоят на неровной поверхности.	Установите на ровную поверхность.
Неточные распилы под косым углом.	Износ пильного диска.	Замените диск. См. раздел «Замена или установка нового пильного диска».
	Шкала скоса отрегулирована неправильно.	Проверьте и отрегулируйте. См. подраздел «Регулировка шкалы скоса» в разделе «Сборка и регулировка».
	Диск не находится под прямым углом к направляющей.	Проверьте и отрегулируйте. См. подраздел «Регулировка шкалы скоса» в разделе «Сборка и регулировка».
	Диск не под прямым углом к столу.	Проверьте и отрегулируйте направляющую. См. подраздел «Регулировка прямого угла по отношению к столу» в разделе «Сборка и регулировка».
	Заготовка сдвигается	Зафиксируйте заготовку вплотную к направляющей при помощи зажима или резиновым клеем приклейте к направляющей шлифовальную бумагу с зернистостью 120.
Диск застревает в заготовке.	Пластина для пропила повреждена или изношена.	Обратитесь в авторизованный сервисный центр.
Диск застревает в заготовке.	Распиловка заготовок изогнутой формы.	См. подраздел «Заготовки изогнутой формы» в разделе «Специальные разрезы».

Технические характеристики

SFMC5701 (H1)			
Напряжение	В		18
Скорость	ход/ мин.		3 800
Внешний диаметр диска	мм		190
Диаметр посадочного отверстия	мм		16
Макс. ширина пропила	мм		1,8
Вес без аккумуляторной батареи	кг		10
Толщина диска	мм		1,0
Скос (макс. положения)	°		47
Наклон (макс. положения)	°		47
0° скос	по горизонтали	мм	50 x 216
	по вертикали	мм	90 x 15
45° скос вправо	по горизонтали	мм	50 x 152
	по вертикали	мм	90 x 15
45° скос влево	по горизонтали	мм	50 x 152
	по вертикали	мм	90 x 15
45° наклон влево	по горизонтали	мм	50 x 152
	по вертикали	мм	50 x 15

Аккумуляторная батарея		SFMCB201 / SB201	SFMCB202 / SB202	SFMCB204 / SB204	SFMCB206
Напряжение	В пост. тока	18	18	18	18
Емкость	Ач	1,5	2,0	4,0	6,0
Тип		Ионно-литиевая	Ионно-литиевая	Ионно-литиевая	Ионно-литиевая

Зарядное устройство		SFMCB11	SFMCB12	SFMCB14
Входное напряжение	В перем. тока	230	230	230
Выходное напряжение	В пост. тока	18	18	18
Ток	А	1,25	2	4

Уровень звукового давления в соответствии с EN 62841:

L_{рА} (звуковое давление) 83,0 дБ(А), Погрешность (К) 3 дБ(А)L_{WA} (акустическая мощность) 94,5 дБ(А), Погрешность (К) 3 дБ(А)

Защита окружающей среды



Раздельный сбор. Изделия и аккумуляторные батареи с данным символом на маркировке запрещается утилизировать с обычными бытовыми отходами.

Изделия и аккумуляторные батареи содержат материалы, которые могут быть извлечены или переработаны, снижая потребность в исходном сырье.

Пожалуйста, утилизируйте электрические изделия и аккумуляторные батареи в соответствии с местными нормами. Дополнительная информация доступна по адресу www.2helpU.com

Заявление о соответствии нормам ЕС ДИРЕКТИВА ПО МЕХАНИЧЕСКОМУ ОБОРУДОВАНИЮ



SFMC5701 торцовочная пила

Stanley Europe заявляет, что продукция, описанная в разделе «Технические характеристики» соответствует: EN62841-1:2015, EN62841-3-9:2015+A11:2017

Эти продукты также соответствуют Директивам 2006/42/ЕС, 2014/30/EU и 2011/65/EU.

За дополнительной информацией обращайтесь в компанию STANLEY FATMAX по адресу, указанному ниже или приведенному на задней стороне обложки руководства.

Нижеподписавшийся несет ответственность за составление технической документации и составил данную декларацию по поручению компании STANLEY FATMAX.

Эд Хиггинс (Ed Higgins)

Директор отдела потребительских электроинструментов
Stanley Europe, Egide Walschaertsstraat 14-18,
2800 Mechelen, Belgium
08.05.2020

Посетите наш веб-сайт www.stanley.eu/3, чтобы зарегистрировать свое новое изделие STANLEY FATMAX и получить информацию о новинках и специальных предложениях.

"Дополнительная информация:

Дату изготовления (код даты) указан на корпусе инструмента. Код даты, который так же включает год изготовления, отштампован на поверхности корпуса изделия. Пример: 2021 46 XX, где 2021 – год изготовления, 46 неделя изготовления, XX – код завода изготовителя. ТОВАР СЕРТИФИЦИРОВАН. Орган по сертификации "РОСТЕСТ Москва", Адрес: 119049, г. Москва, улица Житная, д. 14, стр. 1; 117418, Москва, Нахимовский просп., 31 (факт.).

Тел.: (499) 1292311, (495) 6682893, E mail: office@rostest.ru
И изготовитель: Изготовитель: Блэк энд Деккер Холдингс ГмбХ, Германия, 65510, Идштайн, ул. Блэк энд Деккер, 40, тел. +496126212790.

Уполномоченное изготовителем юр.лицо: ООО "Стэнли Блэк энд Деккер", 117485, город Москва, улица Обручева, дом 30/1, строение 2, Телефон: + 7 (495) 258 3981, факс: + 7 (495) 258 3984, E mail: inbox@dewalt.com. Сведения о импортере указаны в сопроводительной документации и/или на упаковке."

Гарантия

Компания Stanley Europe с уверенностью в качестве своей продукции предлагает клиентам гарантию на 12 месяцев с момента покупки. Данная гарантия является дополнительной и ни в коей мере не направлена на ущемление ваших юридических прав. Гарантия действует на территории стран-участниц Европейского союза и в Европейской зоне свободной торговли.

Чтобы подать заявку по гарантии, заявка должна соответствовать положениям и условиям STANLEY FATMAX, кроме того, вам потребуется предъявить продавцу или авторизованному специалисту по ремонту подтверждение покупки. Положения и условия 1-летней гарантии Stanley Europe и местонахождение ближайшего авторизованного специалиста по ремонту можно узнать через Интернет по адресу www.2helpU.com или связавшись с местным представительством Stanley Europe по адресу, указанному в данном руководстве.





Приложение к руководству по эксплуатации электрооборудования для определения месяца производства по номеру текущей календарной недели года

Электрооборудование торговых марок "Dewalt", "Stanley", "Stanley FatMAX", "BLACK+DECKER".

Директивы 2014/30/EU ЕВРОПЕЙСКОГО ПАРЛАМЕНТА И СОВЕТА от 26 февраля 2014 г. "О гармонизации законодательств Государств-членов ЕС в области электромагнитной совместимости", 2006/42/ЕС ЕВРОПЕЙСКОГО ПАРЛАМЕНТА И СОВЕТА от 17 мая 2006 г. "О машинах и оборудовании", 2014/35/EU ЕВРОПЕЙСКОГО ПАРЛАМЕНТА И СОВЕТА от 26 февраля 2014 г. "О гармонизации законодательств государств-членов в области размещения на рынке электрооборудования, предназначенного для использования в определенных пределах напряжения".
Серийный выпуск.

ТОВАР СЕРТИФИЦИРОВАН

Орган по сертификации "РОСТЕСТ- Москва", Адрес: 119049, г. Москва, улица Житная, д. 14, стр. 1; 117418, Москва, Нахимовский просп., 31 (фактический), Телефон: (499) 1292311, (495) 6682893, Факс: (495) 6682893, E-mail: office@rostest.ru

Изготовитель: Изготовитель: Блэк энд Деккер Холдингс ГмБХ, Германия, 65510, Идштайн, ул. Блэк энд Деккер, 40, тел. +496126212790.

Уполномоченное изготовителем юр.лицо:

ООО "Стэнли Блэк энд Деккер", 117485, город Москва, улица Обулева, дом 30/1, строение 2
Телефон: + 7 (495) 258-3981, факс: + 7 (495) 258-3984, E-mail: inbox@dewalt.com

Сведения о импортере указаны в сопроводительной документации и/или на упаковке

Хранение.

Необходимо хранить в сухом месте, вдали от источников повышенных температур и воздействия солнечных лучей. При хранении необходимо избегать резкого перепада температур. Хранение без упаковки не допускается

Срок службы.

Срок службы изделия составляет 5 лет. Не рекомендуется к эксплуатации по истечении 5 лет хранения с даты изготовления без предварительной проверки.

Дата изготовления (код даты) указана на корпусе инструмента.

Код даты, который также включает год изготовления, отштампован на поверхности корпуса изделия.

Пример:

2014 46 XX, где 2014 –год изготовления, 46-неделя изготовления.

Определить месяц изготовления по указанной неделе изготовления можно согласно приведенной ниже таблице.

Транспортировка.

Категорически не допускается падение и любые механические воздействия на упаковку при транспортировке.

При разгрузке/погрузке не допускается использование любого вида техники, работающей по принципу захима упаковки.

Перечень критических отказов, возможные ошибочные действия персонала.

Не допускается эксплуатация изделия:

- При появлении дыма из корпуса изделия
- При поврежденном и/или оголенном сетевом кабеле
- при повреждении корпуса изделия, защитного кожуха, рукоятки
- при попадании жидкости в корпус
- при возникновении сильной вибрации
- при возникновении сильного искрения внутри корпуса

Критерии предельных состояний.

- При поврежденном и/или оголенном сетевом кабеле
- при повреждении корпуса изделия

Месяц	Январь	Февраль	Март	Апрель	Май	Июнь	Июль	Август	Сентябрь	Октябрь	Ноябрь	Декабрь	Год производства
Неделя	1	5	9	14	18	23	27	31	36	40	44	49	2018
	2	6	10	15	19	24	28	32	37	41	45	50	
	3	7	11	16	20	25	29	33	38	42	46	51	
	4	8	12	17	21	26	30	34	39	43	47	52	
Неделя			13		22			35			48		2019
	1	6	10	14	18	23	27	31	36	40	45	49	
	2	7	11	15	19	24	28	32	37	41	46	50	
	3	8	12	16	20	25	29	33	38	42	47	51	
	4	9	13	17	21	26	30	34	39	43	48	52	
Неделя					22			35		44			2020
	1	6	10	14	19	23	27	32	36	40	45	49	
	2	7	11	15	20	24	28	33	37	41	46	50	
	3	8	12	16	21	25	29	34	38	42	47	51	
	4	9	13	17	22	26	30	35	39	43	48	52	
Неделя				18		31			44				2021
	2	6	10	14	19	23	27	32	36	41	45	49	
	3	7	11	15	20	24	28	33	37	42	46	50	
	4	8	12	16	21	25	29	34	38	43	47	51	
	5	9	13	17	22	26	30	35	39	44	48	52	
Неделя				18		31			40			1	2022
	2	6	10	15	19	23	28	32	36	41	45	49	
	3	7	11	16	20	24	29	33	37	42	46	50	
	4	8	12	17	21	25	30	34	38	43	47	51	
	5	9	13	18	22	26	31	35	39	44	48	52	
			14			27			40			1	

**STANLEY
FATMAX**

3 ГОДА ГАРАНТИИ
ТРЕБУЕТСЯ ОНЛАЙН РЕГИСТРАЦИЯ
СТАНДАРТНАЯ ГАРАНТИЯ 1 ГОД
sfm.stanley.ru

ГАРАНТИЙНЫЕ УСЛОВИЯ

Уважаемый покупатель!

1. Поздравляем Вас с покупкой высококачественного изделия STANLEY FATMAX и выражаем признательность за Ваш выбор.
2. При покупке изделия требуйте проверки его комплектности и исправности в Вашем присутствии. В комплекте с инструментом должен быть инструкция по эксплуатации и гарантийные условия производителя на русском языке. Сохраняйте надёжно срок гарантии Вашего документа, удостоверяющий факт покупки изделия. Убедитесь, что в чеке указаны: фиксированный номер чека, модель/наименование изделия, дата продажи и название торговой организации. z
3. Во избежание недоразумений убедительно просим Вас: перед началом работы с изделием внимательно ознакомиться с инструкцией по его эксплуатации. Прямовой основой действующих гарантийных условий является действующее законодательство. Гарантийный срок на данное изделие составляет 12 месяцев* и исчисляется со дня продажи. В случае устранения недостатков изделия гарантийный срок продлевается на период его нахождения в ремонте. Срок службы изделия составляет 5 лет со дня продажи.
4. В случае возникновения каких-либо проблем в процессе эксплуатации изделия рекомендуем Вам обращаться только в уполномоченные сервисные центры STANLEY FATMAX, адреса и телефоны которых Вы можете найти на сайте www.2merfj.com или узнать в магазине. Наши сервисные станции это не только квалифицированный ремонт, но и широкий ассортимент запчастей и принадлежностей.
5. Производитель рекомендует проводить периодическую проверку и техническое обслуживание изделия в уполномоченных сервисных центрах.
6. Наши гарантийные обязательства распространяются только на неисправности, выявленные в течение гарантийного срока и вызванные дефектами материалов или сборки изделия.
7. **Гарантийные условия не распространяются на неисправности изделия, возникшие в результате:**
 - 7.1. Несоблюдения пользователем предельной инструкции по эксплуатации изделия, применения изделия не по назначению, неправильному хранению, использованию при экстремных, различных материалах и условиях, не предусмотренных производителем.
 - 7.2. Механического повреждения (сколы, трещины и разрушения) внутренних и внешних деталей изделия, основных и вспомогательных рукояток, сетевого электрического кабеля, вызванного внешним ударным или любым иным воздействием.
 - 7.3. Попадания в вентиляционные отверстия и проникновения внутрь



ОБЯЗАТЕЛЬНО СОХРАНИТЕ КАССОВЫЙ ЧЕК

- изделия посторонних предметов, материалов или веществ, не являющихся отходами, сопровождающими применение изделия по назначению, такими как: стружка, опилки, песок, и пр.
- 7.4. Воздействий на изделие неблагоприятных атмосферных и иных внешних факторов, таких как: дождь, снег, повышенная влажность, нагрев, агрессивные среды, несоответствие параметров питающей электросети, указанных на инструменте.
 - 7.5. Стихийного бедствия. Повреждения или утрата изделия, связанное с непредвиденными бедствиями, стихийными явлениями, в том числе вследствие действия непреодолимой силы (пожар, молния, потоп и другие природные явления). Это также вследствие перепадов напряжения в электросети и другими причинами, которые не входят в контроль производителя.
- 8. Гарантийные условия не распространяются:**
- 8.1. На инструменты, подвергшиеся вскрытию, ремонту или модификации вне уполномоченного сервисного центра.
 - 8.2. На детали и узлы, имеющие следы естественного износа, такие как: приводные ремни и колесца, угловые щетки, смзак, подшипники, зубчатое зацепление редукторов, резиновые уплотнения, сальники, направляющие ролики, муфты сцепления, бойки, толкатели, стволы, и т.п.
 - 8.3. На сменные и расходные части: цепи, зажимные гайки и фитинги, фильтры, ножи, шлифовальные подошвы, цепи, звездочки, пыльные шины, защитные кожухи, пилки, сверла, пыльные и шлифовальные диски, фрезы, сверла, буры и т.п.
 - 8.4. На неисправности, возникшие в результате перегрузки инструмента (как механической, так и электрической), повлекшей выход из строя одновременно двух и более деталей и узлов, таких как: ротор и статор обоих обмоток статора ведомой и ведущей шестерни редуктора или других узлов и деталей. К безусловным признакам перегрузки изделия относятся, помимо прочего: появление цветов побежалости, деформация или оплавление деталей и узлов изделия, потемнение или обугливание изоляции проводов электродвигателя под воздействием высокой температуры.

* Зарегистрируйте ваш новый электроинструмент STANLEY FATMAX чтобы получить 3 года гарантии.

- требуется регистрация продукта в течение 4-х недель со дня покупки;
- для регистрации посетите наш сайт sfm.stanley.ru



Горячая линия
8-800-1000-876

Актуальную информацию об обслуживании
в интересующем вас городе вы можете узнать на сайте
service.stanley.ru

- Список авторизованных сервисных центров
- Поиск ближайшего сервисного центра
- Руководство по эксплуатации
- Технические характеристики
- Список деталей и запасных частей
- Схема сборки инструмента

15-04-2021

NA065919

ГАРАНТИЙНОЕ ОБСЛУЖИВАНИЕ

С БЕСПЛАТНОЙ ДОСТАВКОЙ

Теперь вы можете сдать инструмент в сервис, даже если его нет в вашем городе.

Скачать/распечатать инструкцию с сайта

service.stanley.ru



Отметки о проведении сервисного обслуживания

№1	№2	№3	№4
№ заказа	№ заказа	№ заказа	№ заказа
Дата поступления	Дата поступления	Дата поступления	Дата поступления
Дата ремонта	Дата ремонта	Дата ремонта	Дата ремонта
Печать и подпись сервисного центра	Печать и подпись сервисного центра	Печать и подпись сервисного центра	Печать и подпись сервисного центра



ПОДАРОК ЗА ОТЗЫВ*

- 1 Зарегистрируйся на **my.stanley.ru**
- 2 Напиши отзыв о покупке
- 3 Получи подарок на выбор**



*Акция проводится на территории Российской Федерации. Подробные условия акции указаны на **my.stanley.ru**

** Подарок может отличаться от изображенного, актуальный перечень см. на **my.stanley.ru**

Сфера застосування

Розсувна комбінована торцювальна пила SFMCS701 виробництва STANLEY FATMAX призначена лише для розпилу деревини, пластмаси і кольорових металів. Цей пристрій призначений для професійного використання, а також для приватних непрофесійних користувачів.

Інструкції з техніки безпеки

Загальні правила безпеки для електричного інструмента



Увага! Прочитайте всі попередження та інструкції з техніки безпеки, а також рисунки та специфікації щодо електричного інструменту. Невиконання наведених нижче попереджень та інструкцій може призвести до ураження електричним струмом, пожежі та/або серйозних травм.

Збережіть всі попередження та інструкції для використання в майбутньому. Термін «електричний інструмент» в усіх попередженнях, перерахованих нижче, стосується використовуваних вами інструментів, що працюють від мережі енергоспоживання (з використанням електричного кабелю) або батарей (без кабелю).

1. Безпека робочої зони

- Тримайте робочу зону чистою та добре освітленою. Невпорядковані й темні робочі зони збільшують імовірність нещасного випадку.
- Не використовуйте електричні інструменти у вибухонебезпечній атмосфері, наприклад у присутності займистих рідин, газів та пилу. Електричні інструменти створюють іскри, що можуть запалити пил або випаровування.
- Тримайте дітей та сторонніх подалі під час використання інструменту. Відвернення уваги може призвести до втрати контролю.

2. Електрична безпека

- Вилка електричного інструмента має відповідати розетці. Ніколи жодним чином не змінюйте вилку. Не використовуйте адаптери з заземленими електричними інструментами. Немодифіковані вилки та розетки, що відповідають їм, зменшують ризик ураження електричним струмом.
- Уникайте контакту тіла із заземленими поверхнями, такими як труби, радіатори, плити та холодильники. Якщо ваше тіло заземлене, збільшується ризик ураження електричним струмом.
- Не залишайте електричні інструменти під дощем або за умов підвищеної вологості. Вода, що потрапляє в електричний інструмент, підвищує ризик

ураження електричним струмом.

- Не використовуйте кабель живлення не за призначенням. Ніколи не переносьте, не тягніть та не відключайте електричний інструмент від розетки електроживлення за допомогою шнура. Тримайте шнур подалі від високих температур, мастила, гострих предметів та рухомих деталей. Пошкоджені або перекручені шнури підвищують ризик ураження електричним струмом.
 - При використанні електричного інструменту на вулиці, використовуйте подовжувачий шнур, що підходить для використання на вулиці. Використання шнура, що підходить для вулиці, знижує ризик ураження електричним струмом.
 - Якщо неможливо уникнути використання електричного інструменту за умов підвищеної вологості, використовуйте джерело електроживлення, захищене пристроєм залишкового струму (RCD). Використання RCD знижує ризик ураження електричним струмом.
- ### 3. Особиста безпека
- Будьте в стані готовності, дивіться, що ви робите, та використовуйте загальний глузд, коли ви працюєте з електричним інструментом. Не використовуйте електричний інструмент, коли ви втомлені або знаходитесь під впливом наркотичних речовин, алкоголю або ліків. Втрата уваги під час роботи з електричним інструментом може призвести до серйозних тілесних ушкоджень.
 - Використовуйте особисті засоби безпеки. Завжди використовуйте засоби захисту очей. Засоби безпеки, такі як протипилова маска, нековзкі безпечні черевички, захисний шолом та засоби захисту слухового апарату, використані для відповідних умов, зменшують імовірність особистих травм.
 - Уникайте випадкового запуску. Переконайтесь в тому, що вимикач знаходиться в позиції Вимк. перед підключенням до джерела живлення та/або акумулятора, переміщенням або перенесенням пристрою. Якщо ви переносите інструмент, тримаючи палець на перемикачі, або підключаєте живлення з перемикачем в позиції Увімк., це може призвести до нещасного випадку.
 - Зніміть всі налаштувальні ключі або гайкові ключі перед вмиканням електричного інструмента. Гайковий ключ, що залишився прикріпленим до якоїсь деталі електричного пристрою, що обертається, може призвести до травм.
 - Не намагайтесь дотягнутись і працювати у незручному положенні. Завжди утримуйте правильну постановку ніг і рівновагу. Це дає вам

зможу краще контролювати інструмент в непередбачуваних ситуаціях.

- f. **Вдягайте відповідний одяг. Не вдягайте вільний одяг або прикраси. Тримайте ваше волосся, одяг та рукавички подалі від рухомих деталей. Вільний одяг, прикраси або довге волосся можуть зачепитися за рухомі деталі.**
 - g. **Якщо передбачені пристрої для підключення до засобів виділення та збирання пилу, переконайтеся, що вони правильно підключені та використовуються. Використання таких пристроїв зменшує ризик виникнення небезпечних ситуацій, що пов'язані з потраплянням пилу.**
 - h. **Навіть якщо ви добре знаєте інструмент та часто його використовуйте, не розслабляйтесь і не забувайте про принципи техніки безпеки. Необережні дії можуть за долю секунди призвести до важких тілесних ушкоджень.**
4. **Використання електричного інструмента та догляд за ним**
 - a. **Не застосовуйте надмірні зусилля під час роботи з інструментом. Використовуйте електричний інструмент, який відповідає завданню, що виконується. Правильно обраний інструмент виконає завдання краще та безпечніше за умов, для яких він був розроблений.**
 - b. **Не використовуйте інструмент, вмикач якого не вмикає та не вимикає його. Будь-який електричний інструмент, який не може управлятися вмикачем, є небезпечним і має бути відремонтований.**
 - c. **Відключіть вилку від джерела живлення та/або зніміть акумуляторний блок з електричного інструмента перед тим, як робити будь-які налаштування, змінювати додаткове обладнання чи зберігати електричні інструменти. Ці профілактичні заходи зменшують ризик випадкового запуску електричного інструмента.**
 - d. **Зберігайте вимкнені електричні інструменти подалі від дітей та не дозволяйте особам, що не знайомі з електричним інструментом або цими інструкціями, використовувати електричний інструмент. Електричні інструменти є небезпечними, якщо вони використовуються некваліфікованими користувачами.**
 - e. **Технічне обслуговування електричних інструментів та приладдя. Перевіряйте несумісність або заїдання рухомих деталей, наявність ушкоджених частин та інших умов, що можуть впливати на роботу електричного інструмента. Якщо є пошкодження, відремонтуйте електричний інструмент перед використанням.**

Багато нещасних випадків є результатом того, що інструмент не пройшов відповідного технічного обслуговування.

- f. **Тримайте ріжучі інструменти гострими та чистими. Правильно доглянуті ріжучі інструменти з гострими ріжучими кромками мають меншу ймовірність заїдання, та ними легше керувати.**
 - g. **Використовуйте електричний інструмент, приладдя та деталі інструмента тощо у відповідності до цих інструкцій, зважаючи на умови використання та роботу, яка має бути виконана. Використання електричних інструментів не за призначенням може призвести до виникнення небезпечних ситуацій.**
 - h. **Всі ручки та поверхні для тримання інструменту повинні бути сухими та без залишків мастила. Слизькі ручки та жирні поверхні не дозволяють безпечно працювати та контролювати інструмент у неочікуваних ситуаціях.**
5. **Використання та догляд за інструментом, що працює від акумулятора**
 - a. **Заряджайте інструмент лише за допомогою зарядного пристрою, що вказаний виробником. Зарядний пристрій, що підходить до одного типу акумуляторів, може призвести до пожежі, коли використовується з іншим акумулятором.**
 - b. **Використовуйте електричні інструменти лише зі спеціально розробленими комплектами батарей. Використання інших акумуляторів може призвести до травм або пожежі.**
 - c. **Коли акумулятори не використовуються, зберігайте їх подалі від металевих предметів, як скріпки, монети, ключі, цвяхи, гвинти або інші невеликі предмети, що можуть призвести до замикання двох контактів. Коротке замикання клем акумулятора може призвести до вибуху або пожежі.**
 - d. **За невідповідних умов використання рідина може витікати з батареї, уникайте контакту з цією рідиною. Якщо контакт таки стався, промийте забруднену ділянку водою. Якщо рідина потрапила в очі, промийте водою та зверніться до лікаря. Рідина, що витікає з батареї, може призвести до подразнень та опіків.**
 - e. **Не використовуйте акумулятор або інструмент, який пошкоджено або змінено. Пошкоджені або модифіковані акумулятори можуть поводити себе непередбачуваним чином, призводячи до пожежі, вибуху або тілесним ушкодженням.**
 - f. **Не піддавайте акумулятор або інструмент впливу вогню або надмірних температур. Вплив вогню або температури вище 130 °C може спричинити вибух.**

g. Виконуйте всі інструкції щодо зарядки та не заряджайте акумулятор або інструмент за межами температурного діапазону, вказаного в інструкціях. Неналежна зарядка або зарядка поза межами вказаного температурного діапазону може пошкодити акумулятор та підвищити ризик пожежі.

6. Обслуговування

- a. Надавайте ваш електричний інструмент для обслуговування кваліфікованим спеціалістом з ремонту та використовуйте тільки ідентичні замініні деталі. Це забезпечить безпеку електричного пристрою.
- b. Не обслуговуйте пошкоджені акумулятори самостійно. Обслуговування акумуляторів мають виконувати представники виробника або працівники офіційного сервісного центру.

Інструкції з техніки безпеки для торцювальних пилок

- ◆ Торцювальні пилки призначені для різання деревини або подібних їй виробів, їх не можна використовувати з абразивними відрізними кругами для різання чорних матеріалів, наприклад, брусків, стрижнів, шпів тощо. Абразивний пил приводить до заїдання рухомих частин, таких як нижній захисний кожух. Іскри від абразивного різання можуть спалити нижній кожух, планку пропилу та інші пластикові деталі.
- ◆ Використовуйте затискачі для надійної фіксації заготовки, коли це можливо. Якщо заготовка утримується рукою, завжди тримайте руку на відстані якнайменше 100 мм по обидва боки від пильного диска. Не використовуйте цю пилку для різання занадто маленьких деталей, які неможливо надійно затиснути або тримати вручну. Якщо рука знаходиться занадто близько до пильного диска, виникає підвищений ризик травмування в результаті контакту з ним.
- ◆ Заготовку слід нерухомо затискати або утримувати на напрямній та на столі. Забороняється подавати заготовку на диск або розрізати з «вільними руками». Заготовки, що не утримуються або рухаються, можуть бути викинуті з високою швидкістю, що може спричинити травму.
- ◆ Проштовхніть пилку через заготовку. Не тягніть пилку через заготовку. Щоб виконати різання, підійміть ріжучу голівку і витягніть її над заготовкою без різання, запустіть двигун, натисніть на ріжучу голівку і проштовхніть пилку через заготовку. Різка на хід пилки може призвести до того, що пильний диск зазіє на заготовку і різко перекине вузол пилки в бік оператора.
- ◆ Ніколи не перетинайте рукою лінію розпилу ані спереду, ані ззаду пильного диска. Утримання заготовки «навхрест», тобто утримання заготовки праворуч від пильного диска лівою рукою або навпаки є дуже небезпечним.
- ◆ Під час обертання пильного диска не наближайтеся до напрямної жодної рукою ближче, ніж на 100 мм по обидва боки пильного диска, щоб видалити тирсу або з будь-якої іншої причини. Близькість пильного диска під час обертання до руки може бути не очевидною і призвести до серйозних травм.
- ◆ Перед виконанням різання огляньте заготовку. Якщо заготовка зігнута або викривлена, затисніть її зовнішньої зігнутою стороною до напрямної. Завжди стежте за тим, щоб між заготовкою, напрямною і столом не було зазору по лінії розрізу. Вигнуті або викривлені заготовки можуть скручуватися або зміщуватися і при різанні можуть стати причиною заїдання на пильному диску, що обертається. В заготовці не повинно бути цвяхів або сторонніх предметів.
- ◆ Не використовуйте пилку, поки не очистите стіл від усіх інструментів, тирси тощо, окрім заготовки. Невеликі уламки, вільні шматки дерева або інші предмети, що потрапляють на диск, що обертається, можуть бути викинуті з високою швидкістю.
- ◆ Розпилюйте одну заготовку за раз. Неможливо належним чином затиснути або закріпити кілька покладених в штабель заготовок, вони можуть зачепитися за диск або зрушитись під час різання.
- ◆ Перед використанням переконайтеся, що торцювальна пилка змонтована або встановлена на рівній та міцній робочій поверхні. Рівна і міцна робоча поверхня знижує ризик нестійкості торцювальної пилки.
- ◆ Плануйте свою роботу. Кожного разу, коли ви змінюєте кут нахилу або скосу, переконайтеся, що регульована напрямна встановлена правильно для утримання заготовки, і не заважають диску та системі захисних елементів. Не включаючи інструмент і без заготовки на столі зробіть повну імітацію різання пильним диском, щоб переконатися у відсутності перешкод або небезпеки порізів напрямної.
- ◆ Для заготовки, ширина або довжина якої більше, ніж стіл, забезпечте відповідний опору, таку як висувні столи, пильні козли тощо. Заготовки, які довше або ширше, ніж стіл для торцювальної пилки, можуть перекидатися, якщо не забезпечена надійна опора. Якщо відрізана частина або заготовка перекидається, вона може підняти нижній кожух або бути викинута пильним диском під час обертання.
- ◆ Забороняється використовувати іншу особу замість висувного стола або в якості додаткової опори. Нестабільна опора заготовки може призвести

до заїдання диска або зміщення заготовки під час операції різання, втягуючи вас і помічника до диска, що обертається.

- ◆ **Забороняється притискати відрізану частину до пильного диска, що обертається, або затискати її будь-яким способом.** При обмеженні, тобто при використанні обмежувачів довжини, відрізнана частина може заклинюватися на лезі і бути відкинута із силою.
- ◆ **Завжди використовуйте затискач або кріплення, призначене для правильного утримання круглих матеріалів, таких як стрижні або труби.** Стрижні мають схильність котитися під час різання, що призводить до того, що диск «кусається» і затягує до себе вашу руку.
- ◆ **Дайте диску досягти повної швидкості перед контактом із заготовкою.** Це зменшить ризик викидання заготовки.
- ◆ **Якщо заготовку або диск заклонило, вимкніть пилку.** Зачекайте, доки всі рухомі частини зупиняться і від'єднайте штекер від джерела живлення та/або вийміть акумуляторну батарею. Потім звільніть матеріал, що застряг. Продовження різання із затиснутою заготовкою може призвести до втрати контролю або пошкодження торцювальної пилки.
- ◆ **Після завершення різання відпустіть перемикач, тримайте ріжучу голівку вниз і дочекайтеся зупинки пильного диска перед витяганням відрізаної частини.** Небезпечно дотикатися рукою до диска, який рухається за інерцією.

Додаткові інструкції з техніки безпеки для торцювальних пилок

- ◆ Використання за призначенням описане в цьому керівництві з використання. Використання аксесуарів або приладдя, виконання будь-яких дій з інструментом, що суперечать рекомендаціям цієї інструкції, може становити небезпеку травмування людини та/або пошкодження майна.
- ◆ Не використовуйте тріснуті/вигнуті/пошкоджені/деформовані пильні диски.
- ◆ Замініть планку пропили після зносу.
- ◆ Не використовуйте пильні диски більшого або меншого діаметру, ніж рекомендовано. Зверніться до технічних даних, щоб дізнатися, який диск вам потрібен. Використовуйте лише диски, що вказані в цьому посібнику та відповідають стандарту EN 847-1.
- ◆ Не використовуйте пильні диски зі швидкорізальної сталі (HSS).



Увага! Контакт з пилом або вдихання пилу, який виникає внаслідок розпилювання, може загрожувати здоров'ю оператора та присутнім стороннім особі. Необхідно використовувати протипилову маску, яка призначена спеціально для захисту від пилу та випаровувань, та переконайтеся, що особи, які знаходяться в робочій зоні, також використовують засоби захисту.

- ◆ Не працюйте з матеріалом, що містить азбест. Азбест вважається канцерогенним.
- ◆ При роботі з пильними дисками і грубим матеріалом надягайте рукавиці (коли це можливо, пильні диски слід носити в тримачі).
- ◆ Носіть засоби захисту органів слуху, щоб знизити ризик втрати слуху.
- ◆ Пропонується використовувати спеціальні шумні пильні диски.
- ◆ Носіть засоби захисту очей, щоб знизити ризик отримання травми.
- ◆ При розпилюванні деревини використовуйте пилосбірник з комплекту поставки.
- ◆ **Тримайте інструмент за ізольовану поверхню при виконанні операцій коли ріжучі аксесуари можуть торкнутися проводки або власного кабелю.** При контакті ріжучого елемента з дротом під напругою може з'явитися напруга в металевих деталях інструменту, що може призвести до ураження оператора електричним струмом
- ◆ Виберіть диск, що підходить для різання матеріалу.
- ◆ Не використовуйте пристрій без встановленого захисного кожуха. Не використовуйте пристрій, якщо захисний кожух не функціонує або не обслуговується належним чином.
- ◆ Переконайтеся, що важіль фіксації кута нахилу надійно зафіксований.
- ◆ Перед кожним розпилом необхідно переконатися у надійній фіксації пристрою.
- ◆ Всі ручки інструменту повинні бути сухими, чистими та без залишків мастила.
- ◆ Тримайте пристрій в чистоті і не допускайте попадання в нього силуваних матеріалів, наприклад, стружки і обрізків.
- ◆ Переконайтеся, що пристрій і робоча зона оснащені відповідним загальним або локальним освітленням.
- ◆ Забороняється допускати до роботи з пристроєм непідготовлених осіб.
- ◆ Перед використанням переконайтеся, що пильне полотно встановлено вірно. Переконайтеся, що пильний диск обертається у потрібному напрямку. Пильне полотно має бути гострим. Дотримуйтеся інструкції щодо змащування та заміни витратних матеріалів.

- ◆ Переконайтеся, що швидкість, зазначена на пильному диску, як мінімум дорівнює швидкості, зазначеній на пилці.
- ◆ Переконайтеся, що всі прокладки та кільця шпинделя відповідають способам використання, зазначеним компанією STANLEY FATMAX.
- ◆ Ремонт системи наведення лінії різання має здійснюватися в офіційному сервісному центрі або персоналом сервісного центру компанії STANLEY FATMAX.
- ◆ Перед виконанням будь-яких робіт із обслуговування інструменту або заміни диска, вийміть акумулятор з пристрою.
- ◆ Ніколи не здійснюйте очищення, технічне обслуговування, видалення обрізків або інших частин заготовки із зони різання, коли пристрій працює і ріжуча головка не знаходиться в неробочому положенні.
- ◆ За можливості закріплюйте інструмент на верстаку.
- ◆ Перед виконанням будь-якої роботи перевірте, щоб були затягнені всі фіксуючі ручки і рукоятки.
- ◆ Ніколи не використовуйте пилку без вставки для столу.
- ◆ Ніколи не зупиняйте рух двигуна інструменту, щоб будь-яким чином протидіяти вільному обертанню диска, це може випадково призвести до серйозних нещасних випадків.
- ◆ Перед використанням або встановленням будь-якого приладдя, вивчіть відповідне керівництво з експлуатації. Невірне використання приладдя може призвести до пошкодження інструменту.
- ◆ Перш ніж відпустити перемикач, витягніть диск із вставки столу в заготовці.
- ◆ Ніколи нічого не вставляйте між лопатками вентилятора, щоб зупинити вал двигуна.
- ◆ Захисний кожух диска автоматично піднімається при опусканні важелю і опускається, закриваючи диск, якщо важіль піднімається. Кожух можна підняти вручну для заміни дисків або для огляду пили. Ніколи не піднімайте захисний кожух диска вручну, якщо пристрій не вимкнено.
- ◆ Періодично оглядайте вентиляційні отвори двигуна, вони повинні бути чистими і без тирси.
- ◆ Ніколи не допускайте, щоб попереджувальні знаки на електричному інструменті було неможливо розпізнати.
- ◆ Ніколи не вставляйте на електричний інструмент. При перекиданні електричного інструменту або при контакті з пильним диском можливі важкі травми.
- ◆ Не торкайтеся до пильного диска після роботи до його охолодження. Під час використання пильний диск надмірно нагрівається.
- ◆ Щоб уникнути травм від матеріалів, що викидаються, вийміть акумулятор із пилки, щоб уникнути випадкового запуску, а потім видаліть дрібні матеріали.
- ◆ Перед використанням і після будь-якого технічного обслуговування необхідно перевірити працездатність за-

хисного кожуха диска. Дану перевірку слід проводити, коли пилка вимкнена і акумулятор вийнятий. Підніміть і опустіть важіль, щоб переконатися, що кожух закриває диск, але не стикається з ним. Якщо захисний кожух не працює належним чином, зверніться до сервісного центру для ремонту електричного інструменту. Зателефонуйте до служби підтримки клієнтів STANLEY FATMAX, щоб зв'язатися з найближчим сервісним центром.

- ◆ **Ця торцювальна пилка призначена лише для розпили деревини, пластмаси і кольорових металів.** Не використовуйте пилку для розпилюванні матеріалів, не рекомендованих виробником.
- ◆ Не торкайтеся до пильного диска після роботи до його охолодження. Під час використання пильний диск надмірно нагрівається.



Увага! Різання пластмаси, заболони деревини з покриттям та інших матеріалів може призвести до накопичення розплавленого матеріалу на кінчиках пильного диска і його корпусі, збільшуючи ризик перегрівання і заїдання диска при різанні.

Безпека оточення

- ◆ Цей зарядний пристрій можуть використовувати діти від 8 років та особи зі зниженими фізичними, сенсорними та розумовими можливостями або з недостатнім досвідом та знаннями, якщо вони знаходяться під наглядом та отримали інструкції щодо використання цього пристрою безпечним чином і зрозуміли можливу небезпеку.
- ◆ Не дозволяйте дітям грати з пристроєм. Не дозволяйте дітям очищувати пристрій та виконувати його технічне обслуговування.

Залишкові ризики

- Наступні ризики можуть залишитися при використанні пилки:
- Незважаючи на виконання всіх відповідних правил техніки безпеки та використання захисних пристроїв, неможливо уникнути деяких залишкових ризиків. Сюди належать:
- ◆ Травми через контакт з деталями, що рухаються/обертаються.
 - ◆ Порушення слуху.
 - ◆ Ризик нещасного випадку, викликаний незакритими деталями пильного диска, що обертається.
 - ◆ Ризик травми при заміні деталей, дисків або аксесуарів.
 - ◆ Ризик затиснення пальців при відкритті захисних кожухів.

- ◆ Небезпека для здоров'я через вдихання пилу, що утворюється при розпилюванні деревини, особливо дубу, берези та ДВП.
- ◆ Травми через занадто тривале використання інструменту. Під час використання будь-якого інструменту протягом тривалого періоду часу не забувайте робити регулярні перерви.

Шум

Значення шуму були виміряні з дотриманням стандартних методів тестування та можуть використовуватися для порівняння одного інструменту з іншим.

Задекларовані значення шуму можна також використовувати для попереднього оцінювання шумового впливу.

Увага! Значення шуму під час використання інструмента можуть відрізнятись від задекларованих в залежності від способів використання інструмента, в першу чергу від типу заготовки, що обробляється.

Увага! Завжди надягайте засоби індивідуального захисту для органів слуху. За певних умов та тривалості використання шум від цього виробу може сприяти втраті слуху. Пам'ятайте про наступні фактори, що впливають на інтенсивність шуму:

- ◆ Використовуйте пильні диски, розроблені для зменшення рівня шуму,
- ◆ Використовуйте тільки добре заточені пильні диски, і
- ◆ Використовуйте спеціально розроблені нешумні пильні диски.

Написи на інструменті

На інструменті нанесені подані нижче позначки та код дати:

Увага! Щоб зменшити ризик травм, користувач повинен прочитати посібник з експлуатації.

Використовуйте захисні окуляри

Використовуйте засоби захисту органів слуху

Використовуйте респіратор

Цей продукт не можна використовувати дітям до 16 років

Тримайте руки подалі від диска

Зона, заборонена для рук. Тримайте пальці та руки подалі від пильних дисків, які обертаються

Вдягайте рукавиці під час роботи з пильними дисками

Не дивіться на лампу, що працює

Додаткові інструкції з техніки безпеки для батарей та зарядних пристроїв

Увага! Цей пристрій можна використовувати лише з джерелом живлення, що надається в комплекті.

Примітка. Рекомендований діапазон робочих температур інструмента – від 4 °C до 40 °C.

Батареї

- ◆ Ніколи не намагайтесь відкривати батарею.
- ◆ Не занурюйте батарею у воду.
- ◆ Не зберігайте у місцях, де температура може перевищувати 40 °C.
- ◆ Заряджайте лише за температури навколишнього середовища між 10 °C та 40 °C.
- ◆ Заряджайте лише за допомогою зарядного пристрою, що надається з інструментом.
- ◆ При утилізації батарей дотримуйтесь інструкцій, наведених у розділі «Захист навколишнього середовища».



Не заряджайте пошкоджені батареї.

Зарядні пристрої

- ◆ Використовуйте зарядний пристрій Stanley FatMax для зарядки батарей лише того інструмента, з яким він був у комплекті. Інші батареї можуть вибухнути, спричинивши травми та пошкодження.
- ◆ Ніколи не намагайтесь заряджати батареї, що не підлягають зарядці.
- ◆ Негайно замінюйте пошкоджені дроти живлення.
- ◆ Уникайте контакту зарядного пристрою з водою.
- ◆ Не відкривайте корпус зарядного пристрою.
- ◆ Не розбирайте зарядний пристрій.



Зарядний пристрій призначений лише для використання в приміщенні.



Прочитайте інструкції цього посібника перед використанням.

Електрична безпека



Зарядний пристрій має подвійну ізоляцію, тому заземлення непотрібне. Завжди перевіряйте відповідність джерела живлення напрузі, що вказана на табличці з паспортними даними. Ніколи не намагайтесь замінювати зарядний пристрій звичайним мережним штепселем.

- ◆ Якщо силовий кабель пошкоджений, його необхідно замінити у виробника або в офіційному сервісному центрі Stanley FatMax для уникнення небезпеки.

Компоненти

Цей пристрій оснащено всіма або кількома з указаних нижче компонентів.

1. Тригерний перемикач
2. Ручка управління
3. Монтажні отвори
4. Нижній захисний кожух
5. Ручка фіксації кута скосу
6. Засувка фіксації скосу
7. Планка пропилу
8. Шкала повороту
9. Індикатор шкали повороту
10. Ручки для перенесення
11. Напрямна
12. Ручка фіксації кута нахилу
13. Рейки
- 13а. Ремінець на липучці
14. Отвір для пиловідведення.
15. Акумулятор
16. Вимикач робочого освітлення
17. Важіль блокування
18. Гвинт фіксації рейки
19. Затискний монтажний отвір
20. Штифт блокування

Збирання (рис. А)

Ваша торцювальна пилка зібрана в картонній коробці.

- ◆ Відкрийте коробку і підніміть пилку за допомогою ручок для перенесення (10) в основі пилки (рис. А).
- ◆ Розмістіть пилку на гладкій рівній поверхні, наприклад, на верстаті або міцному столі.
- ◆ Переверте монтажну схему на 2 сторінці цього посібника, щоб ознайомитися з пилкою та її різними деталями. Розділ про коригування буде посилатися на ці терміни, і ви повинні знати деталі і де вони знаходяться.
- ◆ Ручка фіксації кута скосу (5) не збирається для транспортування. Вийміть ручку фіксації кута скосу (5) з упаковки і нагвинтіть її на пилку, положення див. на рисунках G та J.
- ◆ Ваша пилка має вбудований отвір для пиловідведення (14), який дозволяє встановлювати пилозбірник (35), що постачається у комплекті, але не зібраний, або промислому систему пиловидалення (рис. N).

Планка пропилу (рис. J)

Планка пропилу (7) кріпиться до столу за допомогою 6 гвинтів. Планка пропилу (7) не регулюється.

Примітка. Якщо планка пропилу (7) зношена, пошкоджена

або потребує заміни, ремонт має здійснюватися в офіційному сервісному центрі або персоналом сервісного центру компанії STANLEY FATMAX.

Стопорний штифт (рис. F)

Увага! Стопорний штифт слід використовувати ТІЛЬКИ при перенесенні або зберіганні пилки. НІКОЛИ не використовуйте стопорний штифт для будь-яких операцій різання.

Примітка. Щоб підняти, переносити та підтримувати торцювальну пилку під час транспортування, використовуйте дві ручки для перенесення (10), розташовані по обидва боки у основі пилки (рис. А).

Щоб зафіксувати пильну головку в нижньому положенні, опустіть пильну головку вниз, вставте стопорний штифт (20) і відпустіть пильну головку. Це дозволить безпечно утримувати пильну головку внизу при транспортуванні пили з місця на місце. Щоб відпустити, натисніть на ріжучу головку вниз і витягніть штифт.

Увага! Завжди переконайтесь, що інструмент вимкнено, а акумулятор вийнято з інструменту, перш ніж регулювати або перевіряти його роботу.

Зарядка батареї (рис. B)

Необхідно зарядити батарею перед першим використанням, а також коли вона не може забезпечити достатню потужність для виконання завдань, які легко виконувались раніше. Батарея може стати теплою під час зарядки; це нормально та не є показником проблеми.

Увага! Не заряджайте батарею за температури навколишнього середовища нижче 10 °C або вище 40 °C. Рекомендована температура зарядки: приблизно 24 °C.

Примітка. Зарядний пристрій не заряджає батарею, якщо її температура нижче приблизно 10 °C або вище 40 °C.

Батарею потрібно залишити у зарядному пристрої, який автоматично почне її заряджати, коли температура батареї підніметься або зменшиться.

Примітка. Щоб забезпечити максимальну продуктивність та тривалість роботи літій-іонного акумулятора, повністю зарядіть його перед першим використанням.

- ◆ Підключіть зарядний пристрій (21) до відповідної розетки перед встановленням акумулятора (15).
- ◆ Зелений індикатор зарядки (21а) буде блимати постійно, вказуючи на те, що процес зарядки розпочався.
- ◆ Після завершення зарядки зелений індикатор зарядки (21а) залишається постійно включеним. Це означає, що акумулятор (15) повністю заряджений та може бути вийнятий та використовуватися одразу або залишатися в зарядному (21) пристрої.

- ◆ Не тримайте акумулятори розрядженими більше 1 тижня. Термін служби батареї значно зменшується, якщо вона зберігається у незарядженому стані.

Режими світлодіода зарядного пристрою

	Заряджається: Зелений світлодіод блимає	
	Повністю заряджений: Зелений світлодіод постійно горить	
	Затримка через надмірно високу/низьку температуру батареї: Зелений світлодіод блимає Червоний світлодіод постійно горить	

Примітка. Навіть сумісний зарядний пристрій не буде заряджати несправний акумулятор. Зарядний пристрій розпізнає несправну акумуляторну батарею та не ввімкне світловий індикатор.

Примітка. Це також може свідчити про проблему з зарядним пристроєм. Якщо виявлено проблему із зарядним пристроєм, віднесите зарядний пристрій та акумулятор для перевірки в авторизований сервісний центр.

Залишення батареї в зарядному пристрої

Батареї можна залишити в зарядному пристрої на необмежений час з індикатором, який працює. Зарядний пристрій буде підтримувати акумуляторну батарею у повністю зарядженому стані.

Затримка через надмірно високу/низьку температуру акумулятора

Якщо зарядний пристрій визначає, що батарея є занадто гарячою або занадто холодною, він автоматично вмикає режим температурної затримки, зелений світлодіодний індикатор (21a) буде періодично блимати, а червоний світлодіодний індикатор (21b) буде постійно горіти, припиняючи процес зарядки, доки батарея не досягне відповідної температури. Зарядний пристрій автоматично перемикається в режим зарядки батареї. Ця функція забезпечує максимальний термін служби батареї.

Індикатор стану зарядки акумулятора (рис. С)

Акумулятор містить індикатор стану зарядки для швидкого визначення заряду батареї, як показано на рисунку В. Натиснувши кнопку стану зарядки (15a), можна легко переглянути, скільки заряду залишилося в акумуляторі, як показано на рисунку С.



Установлення та знімання акумулятора (рис. D, E)

- ◆ Щоб установити батарею (15), вирівняйте її відносно відповідного відсіку в (22) інструменту. Встановіть батарею у відсік та натисніть, щоб батарея стала на місце.
- ◆ Щоб вийняти батарею, натисніть на кнопку фіксатора (15b), одночасно виштовхуючи батарею з відсіку, як показано на рис. E.

Зміна чи встановлення нового пильного диска (рис. G, H, I)

Увага! Щоб знизити ризик серйозних травм, вимкніть інструмент та вийміть акумулятор перед транспортуванням, виконанням будь-яких налаштувань або зніманням/установленням додаткового обладнання чи приладдя. Випадковий запуск може призвести до тілесних ушкоджень.

Виймання диска

- ◆ Вийміть акумулятор (15) з пилки.
- ◆ Підніміть важіль в верхнє положення і підніміть нижній захисний кожух (4) якомога вище.
- ◆ Послабте, але не знімайте передній гвинт захисного кронштейна (24), поки кронштейн (25) не буде піднятий настільки, щоб отримати доступ до гвинта диска (26). Нижній захисний кожух залишиться піднятим через положення гвинта захисного кронштейна.
- ◆ Натисніть кнопку фіксації шпинделя (28), обережно повертаючи пильний диск рукою (29), поки він не зафіксується.
- ◆ Тримаючи кнопку натиснутою, послабте гвинт диска (26) іншою рукою та шестигранною стороною гайкового ключа з комплекту постачання. (Ліве різьблення, повертайте за годинниковою стрілкою.)
- ◆ Зніміть гвинт (26) за допомогою шестигранної сторони гайкового ключа з комплекту постачання, а також зовнішню шайбу затиску (30) та пильний диск (29). Внутрішню шайбу затиску (31) можна залишити на шпинделі (32).

Встановлення пильного диска

- ◆ Вийміть акумулятор (15) з пилки.
- ◆ З піднятим важелем, відкритим нижнім захисним кожухом (4), а також піднятим захисним кронштейном (25) встановіть пильний диск (29) на шпиндель (32) та у внутрішній затиск диска (31) зубцями на диску, спрямованими в бік обертання, вказаний на пилі.

- ◆ Встановіть зовнішню шайбу затиску (30) на шпindel ь (32).
- ◆ Встановіть гвинт диска (26) і, зафіксувавши фіксатор шпindel ь (28), міцно затягніть гвинт (26) за допомогою гайкового ключа з комплекту постачання (поверніть ліве різьблення проти годинникової стрілки).
- ◆ Поверніть захисний кронштейн (25) у його вихідне повністю нижнє положення та міцно затягніть гвинт захисного кронштейна (24) для утримання його на місці.

Система наведення лінії різання

Увага! Не дивіться на джерело робочого світла. Це може призвести до серйозних травм очей.

Примітка. Необхідно зарядити та підключити акумулятор до торцювальної пилки.

Систему наведення лінії різання можна увімкнути або вимкнути лише за допомогою вимикача робочого освітлення (16).

Щоб прорізати існуючу накреслену лінію на шматку дерева, увімкніть систему наведення лінії різання за допомогою вимикача робочого освітлення (16) (а не головного тригера), після чого потягніть ручку управління (2) вниз, щоб наблизити пильний диск до деревини.

На деревині з'явиться тїнь від диска. Ця лінія тїні представляє собою матеріал, який пильний диск видалить під час розрізу.

Щоб правильно розташувати розріз по накресленій лінії, сумістіть накреслену лінію з краєм тїні від диска. Майте на увазі, що вам, можливо, доведеться відрегулювати кут скосу або нахилу, щоб точно відповідати накресленій лінії. Ваша пила оснащена функцією відмови акумулятора.

Лампа робочого освітлення починає блимати, коли заряд батареї підходить до кінця або коли батарея занадто гаряча. Зарядіть батарею перед продовженням різання. Вказівки щодо зарядження батареї див. в пункті «Процедура зарядження» розділу «Важливі вказівки з безпеки для всіх батарей».

Елемент керування скосом (рис. J)

Ручка фіксації скосу (5) та кнопка розблокування кута скосу (6) дозволяють повертати пилу на 47° вправо та на 47° вліво. Засувка фіксації скосу буде автоматично розташовуватися під кутом 0°, 15°, 22,5°, 31,6° та 45° як зліва, так і справа. Щоб повернути пилку, розблокуйте механізм блокування скосу, повернувши ручку фіксації кута скосу (5) проти годинникової стрілки, щоб розблокувати, і за годинниковою стрілкою, щоб заблокувати. Потягніть засувку фіксації скосу (6) вгору і встановіть бажаний кут скосу на шкалі повороту (8). Зафіксуйте ручку фіксації кута скосу (5), повернувши за годинниковою стрілкою.

Ручка фіксації кута нахилу (рис. K)

Ручка фіксації кута нахилу дозволяє нахилити пилку на 48° вліво. Для налаштування кута нахилу поверніть ручку фіксації кута нахилу (12) проти годинникової стрілки для послаблення. Щоб затягнути, поверніть ручку фіксації кута нахилу за годинниковою стрілкою.

ОБЕРЕЖНО! Небезпека затиснення. Обов'язково затягніть ручку фіксації кута нахилу, перш ніж регулювати блокування.

Тригерний перемикач (рис. L)

Щоб увімкнути пилку, натисніть важіль блокування (17) вліво,

а потім натисніть тригерний перемикач (1). Пила працюватиме, доки перемикач буде залишатись натисненим. Дозвольте інструменту досягти повної робочої швидкості до того, як зробити розріз. Щоб вимкнути пилу, відпустіть тригерний перемикач. Перш ніж піднімати головку пили, дайте пилі зупинитися. Блокування включення не передбачене. Тригер має отвір (1а), що дозволяє повісити замок та заблокувати вимикач.

Ваша пила не оснащена автоматичним електричним гальмом, проте пильний диск зупиняється за 5 секунд після відпускання вимикача. Час гальмування неможливо налаштувати. Якщо час зупинки неодноразово перевищує 5 секунд, зверніться до авторизованого сервісного центру Stanley FatMax для обслуговування інструменту.

Завжди слідкуйте за тим, щоб пильний диск зупинився перед витягуванням його з розрізу.

Видалення пилу (рис. M)

Увага! Щоб знизити ризик серйозних травм, вимкніть інструмент та вийміть акумулятор перед транспортуванням, виконанням будь-яких налаштувань або змінами/установленням додаткового обладнання чи приладдя. Випадковий запуск може призвести до тілесних ушкоджень. Ваша пила має вбудований отвір для пилівідведення (14), який дозволяє встановлювати пилозбірник (35) з комплекту постачання або промислову систему пиловидалення.

Прикріплення пилозбірника

- ◆ Прикріпіть пилозбірник (35) до порту для видалення пилу (14), як зображено на рисунку M.
- ◆ Пилососну трубку (38 – що не входить в комплект постачання) можна встановити в отвір для пиловідведення (14), а не до пилозбірника (35). Для цього встановіть пилососну трубку (38) замість пилозбірника (35), див. рисунок M.
- ◆ Під час роботи з пилкою використовуйте ремінець на липучці (13а), щоб утримувати пилососну трубку (38) окремо від рейок (13).

Примітка. Ремінець на липучці (13а) не є ручкою для перенесення і не повинен використовуватися для переміщення або транспортування пилки.

Випорожнення пилозбірника

- ◆ Зніміть пилозбірник (35) з пилки. Щоб випорожнити пилозбірник, акуратно потрусіть або постукайте по ньому.
- ◆ Прикріпіть пилозбірник назад до порту для видалення пилу (14).

Ви можете помітити, що не весь пил вдалося усунути з пилозбірника. Це не вплине на ефективність різання, але призведе до зниження коефіцієнту пилоуловлювання пили. Щоб відновити коефіцієнт пилоуловлювання пили, під час випорожнення пилозбірника натискайте на пружину всередині нього та стукайте ним по краю баку для сміття або контейнеру для пилу.

Увага! Працювати з цією пилкою дозволяється лише тоді, коли на неї встановлений пилозбірник. Деревний пил може представляти небезпеку для дихання.

Різання за допомогою вашої пилки

Якщо повзунок не використовується, переконайтесь, що пильна головка відсунута якнайдалі назад і гвинт фіксації рейки (18) затягнутий. Це запобіжить ковзанню пили по рейках при фіксації заготовки.

Примітка. ЗАБОРОНЯЄТЬСЯ РІЗАТИ ЧОРНІ МЕТАЛИ АБО КАМ'ЯНУ КЛАДКУ ЦІЮ ПИЛКОЮ (ДОЗВОЛЯЄТЬСЯ РІЗАТИ КОЛЬОРОВІ МЕТАЛИ ЦІЮ ПИЛКОЮ). Не використовуйте абразивні диски.

Примітка. Щоб отримати важливу інформацію про нижній захисний кожух перед різанням, див. пункт «Використання захисного кожуха та видимість» у розділі «Налаштування».

Поперечні розрізи (рис. N)

Торцювання виконується шляхом різання деревини під будь-яким кутом поперек волокон. Пряме торцювання виконується з важелем важіль в нульовому положенні. Встановіть і заблокуйте важіль скосу на нуль, міцно притисніть деревину до столу і напрямної. Затягнувши гвинт фіксації рейки (18), включіть пилу, натиснувши на тригерний перемикач (1).

Коли пила набере швидкість (близько 1 секунди), плавно і повільно опустіть важіль для розпилу деревини. Перед тим як підняти ріжучу голівку, дайте диску повністю зупинитися.

При різанні заготовок розміром понад 2 x 4 (51 x 102) використовуйте рух назад при ослабленому гвинті фіксації рейки (18). Потягніть пилку на себе, опустіть ріжучу головку вниз до заготовки і повільно штовхайте пилку назад, щоб завершити різання. Не допускайте контакту пильного диска з верхньою частиною заготовки при витягуванні. Пилу може відкинути до вас, що може призвести до тілес-

них ушкоджень або пошкодження заготовки.

Увага! Завжди використовуйте робочий затиск, щоб підтримувати контроль і зменшити ризик пошкодження заготовки та отримання травм, якщо ваші руки під час різання повинні знаходитися на відстані 6" (152 мм) від леза.

Примітка! Необхідно ослабити гвинт фіксації рейки (18), щоб запобігти ковзанню пили по рейках.

Поперечні розрізи виконуються за допомогою важеля скосу під кутом, відмінним від нуля.

Часто цей кут складає 45° для створення кутів, але може бути встановлений в діапазоні від нуля до 47° вліво або 47° вправо. Зробіть розріз, як описано вище.

При виконанні косоного розрізу на заготовках ширше 2 x 6, які коротше по довжині, завжди розташуйте довшу сторону до напрямної (рис. O).

Щоб прорізати існуючу накреслену лінію на шматку дерева, підберіть кут якомога точніше. Обріжте деревину трохи далі і вимірте від накресленої лінії до ріжучої кромки, щоб визначити, в якому напрямку відрегулювати кут скосу і повторіть різання. Для цього буде потрібно трохи потренуватися, але це широко використовувана практика.

Фаскові розпили

Різання фасок – це поперечне різання, виконане пильним диском під кутом нахилу до деревини. Для того, щоб встановити нахил, ослабте ручку фіксації кута нахилу (12) і посуньте пилку вліво за бажанням. Після встановлення необхідного кута нахилу міцно затягніть фіксатор кута нахилу. Кути нахилу можна встановлювати в діапазоні від 3° праворуч до 48° ліворуч.

Якість розрізу

Чистота поверхні залежить від декількох параметрів.

Якість різання залежить від матеріалу, типу леза, гостроти леза і швидкості різання. Якщо необхідні особливо гладкі зрізи, наприклад, при виготовленні плінтусів або іншої точної роботи, потрібно використовувати добре заточений (60-зубцевий, з твердосплавними напайками) диск при дуже малій, рівномірній швидкості різання.

Добре закріплюйте заготовку; при різанні заготовка не повинна рухатися або переміщатися.

Перед тим як підняти пильну голівку, завжди давайте диску повністю зупинитися. Якщо відколюються маленькі тріски із задньої сторони розрізу, можна приклеїти в місці пропили смужку клейкої стрічки. Ріжте разом зі стрічкою, потім обережно зніміть стрічку.

Для різних варіантів використання див. список рекомендованих пильних дисків для вашої пилки і виберіть той, який краще всього відповідає вашим потребам. Див. пункт «Пильні диски» у розділі «Додаткове приладдя».

Положення тіла та рук (рис. O1–O4)

Вірне розташування тіла та рук при роботі з торцювальною пилкою робить різання простішим, більш точним та більш безпечним. Ніколи не розташовуйте руки біля пильних поверхонь. Не розташовуйте руки ближче ніж 6" (152 мм) від пильного полотна. Добре притискайте заготовку до столу та напрямно при розрізанні. Утримуйте руки в тому ж положенні до відпускання вимикача та повної зупинки пильного диска.

ЗАВЖДИ ВИКОНУЙТЕ ІМІТАЦІЮ РІЗАННЯ (БЕЗ ЖИВЛЕННЯ) ПЕРЕД ПОЧАТКОМ РОЗРІЗУ, ЩОБ ВИ МОГЛИ ПОБАЧИТИ ШЛЯХ ПИЛЬНОГО ДИСКА. НЕ СХРЕЩУЙТЕ РУКИ, ЯК ПОКАЗАНО НА РИСУНКУ O3.

Утримуйте обидві ноги на підлозі та утримуйте рівновагу. При пересуванні важеля косу вліво та вправо стежте за ним та стійте трошки на стороні від пильного диска. Працюючи по розміченій на заготовці лінії, в процесі розпилювання слідкуйте за лінією дивлячись через жалюзійні отвори в захисному кожуху.

Закріпіть заготовку.

Увага! Щоб знизити ризик серйозних травм, вимкніть інструмент та вийміть акумулятор перед транспортуванням, виконанням будь-яких налаштувань або зніманням/установленням додаткового обладнання чи приладдя. Випадковий запуск може призвести до тілесних ушкоджень.

Увага! Затиснута, збалансована і надійно закріплена перед різанням заготовка може стати незбалансованою після завершення різання. Незбалансоване навантаження може привести до перекидання пили або всього, до чого вона кріпиться, наприклад, столу або верстака. При виконанні розрізу, який може стати незбалансованим, правильно утримуйте заготовку і стежте за тим, щоб пила була міцно закріплена болтами на стійкій поверхні. Могуть виникнути травми.

Увага! При використанні затиску лапка затиску повинна залишатися закріпленою над підставкою пили. Завжди закріплюйте заготовку на підставці пили, а не на будь-якій іншій частині робочої зони. Переконайтеся, що лапка затиску не затиснута на краю підставки пили.

Увага! Завжди використовуйте робочий затиск, щоб підтримувати контроль і зменшити ризик пошкодження заготовки та отримання травм, якщо ваші руки під час різання повинні знаходитися на відстані 6" (152 мм) від леза. Якщо ви не можете закріпити заготовку на столі і прикріпити її до напрямної рукою (неправильна форма тощо) або ваша рука буде знаходитися менш ніж в 6" (152 мм) від леза, слід використовувати затиск або інше пристосування.

Скористайтеся затиском для матеріалу з комплекту постачання вашої пили. Щоб придбати затиск для матеріалу,

зверніться до свого місцевого продавця або в сервісний центр компанії Stanley FatMax.

Інші пристосування, такі як пружинні, брусківні або С-образні затиски, можуть підходити для певних розмірів і форм матеріалу. Дотримуйтеся обережності при виборі і встановленні цих затисків. Перед виконанням різання слід виконати пробну імітацію різання.

Встановлення затиску (рис. P)

- ◆ Вставте затиск (37) у отвір (19) за напрямною. Затиск має бути спрямований у бік задньої частини торцювальної пили. Канавка на штовку затиску має бути повністю вставлена в основу. Переконайтеся, що ця канавка повністю вставлена в основу торцювальної пили. Якщо канавку видно, затиск не буде надійним.
- ◆ Поверніть затиск на 180° у бік передньої частини торцювальної пилки.
- ◆ Поверніть ручку, щоб відрегулювати затиск вгору або вниз, а потім за допомогою ручки тонкого регулювання міцно затисніть заготовку.

Примітка. Помістіть затиск на протилежному боці підставки при нахилі. **ЗАВЖДИ ВИКОНУЙТЕ ІМІТАЦІЮ РІЗАННЯ (БЕЗ ЖИВЛЕННЯ) ПЕРЕД ПОЧАТКОМ РОЗРІЗУ, ЩОБ ПОБАЧИТИ ШЛЯХ ПИЛЬНОГО ДИСКА. ПЕРЕКОНАЙТЕСЯ, ЩО ЗАТИСК НЕ ЗАВАЖАЄ РОБОТІ ПИЛКИ АБО ЗАХИСНИХ ПРИСТОСУВАНЬ.**

Регулювання

Ваша торцювальна пила повністю і точно регулюється на заводі в процесі виробництва. Якщо змінилися налаштування при перевезенні або з будь-якої іншої причини, для настройки пилки скористайтеся наведеними нижче інструкціями.

Виконані один раз, ці налаштування повинні служити протягом тривалого часу. Приділіть трохи часу, щоб уважно виконати ці вказівки, аби зберегти точність, на яку здатна ваша пила.

Регулювання шкали повороту (рис. Q1)

Зафіксуйте важіль в нижньому положенні. Розблокуйте ручку фіксації кута скосу (5) та повертайте важіль скосу, доки засувка фіксації скосу (6) не заблокує її в положенні скосу 0°. Не блокуйте ручку фіксації кута скосу. Прикладіть косинець до напрямної пилки та до диска, як показано на рисунку. (Не торкайтесь краю зубців пильного полотна косинцем. Це призведе до неточності вимірювання.) Якщо пильний диск не зовсім перпендикулярно прилягає до напрямної, послабте і перемістіть напрямну для матеріалу, доки диск не стане перпендикулярним до напрямної, як виміряно за допомогою косинця (малки). На цьому етапі не звертайте увагу на стрілку кута скосу.

Підгонка малки до столу (рис. Q2)

Щоб вирівняти кут нахилу диска відносно столу, зафіксуйте важіль в нижньому положенні за допомогою стопорного штифта (20). Прикладіть малку до диска, переконавшись, що вона не знаходиться на верхівці зубця. Відпустіть ручку фіксації кута нахилу (5) і переконайтеся, що важіль щільно прилягає до обмежувача кута нахилу 0°. Поверніть регулювальний гвинт кута нахилу 0° за допомогою насадки на 1/2" (12,7 мм) (не входить до комплекту поставки) по мірі необхідності так, щоб диск був під кутом 0° до столу відповідно до вимірів малкою.

Використання захисного кожуха та видимість (рис. V)

Увага! Безбезпека затиснення. Щоб зменшити ризик отримання травм, тримайте великий палець під ручкою управління, коли тягнете її вниз. Якщо ручку управління тягнути вниз, нижній захисний кожух буде рухатися вгору, що може викликати затиснення.

Нижній захисний кожух (4) на пилі призначений для автоматичного відкриття диска при опусканні важеля і для закривання диска при піднятті важеля.

Перед кожним використанням або після здійснення регулювань прокрутіть важіль (без живлення) і переконайтеся, що захисний кожух плавно відкривається та закривається повністю. Він не повинен контактувати з диском. При підняттю вгору важелі підійміть захисний кожух (без живлення), як показано на рис. V, і відпустіть. Захисний кожух має швидко та повністю закритися.

Не використовуйте пилку, якщо захисний кожух не рухається вільно та не фіксується відразу ж. Під час роботи пилки захисний кожух не дозволяється затискати або прив'язувати у відкритому положенні.

Кожух можна підняти вручну для заміни дисків або для огляду пили.

НИКОЛИ НЕ ПІДНИМАЙТЕ НИЖНІЙ КОЖУХ ВРУЧНУ ДО ЗУПИНКИ ДИСКА.

Примітка. Певні спеціальні розрізи матеріалу великих розмірів вимагають ручного піднімання захисного кожуху. Див. пункт «Різка великого матеріалу» у розділі «Спеціальні розрізи».

Передня частина захисного кожуха має решітку, що покращує видимість при розпилюванні. Хоча жалюзі значно зменшують розлітання сміття, у кожуха є отвори. Слід завжди носити захисні окуляри.

Рейкова напрямна

Періодично перевіряйте рейки (13) на наявність люфту або зазору. Рейки можна очистити сухою чистою тканиною.

Виготовлення картинних рам, невеликих ящиків та інших виробів з чотирма сторонами (рис. R1, R2)

Щоб краще зрозуміти, як виготовляти наведені тут вироби, ми пропонуємо вам спробувати кілька простих проектів з використанням деревних відходів, поки ви не «відчуєте» свою пилку.

Ваша пилка — це ідеальний інструмент для скошування кутів, як показано на рисунку R1. На ескізі A Рисунку R2 показано з'єднання, виконане за допомогою регулювання фасок, що дозволяє скосити краї двох дощок на 45° і отримати кут 90°. Для цього з'єднання важіль скосу був заблокований в нульовому положенні, а регулювання кута нахилу — на 45°. Дощку необхідно було розмістити на столі пили плоским боком до столу та вузькою стороною до напрямної. Розріз можна отримати, змінюючи кут скосу вправо або вліво, при цьому широка поверхня дошки має бути направлена до напрямної.

Різання профілів та інших рам (рис. R2)

На ескізі B рисунку R2 показано з'єднання, виконане шляхом установки важеля скосу на 45°, щоб з'єднати дві дошки під кутом 90°. Для виконання цього типу з'єднання встановіть кут нахилу на нуль, а важіль скосу — на 45°. Знову розмістіть дошку на столі плоским боком до столу та вузькою стороною до напрямної.

На Рисунках R1 і R2 показані тільки чотиристоронні об'єкти.

При змін кількості сторін, потрібно змінювати кут скосу або нахилу. На наведеній нижче таблиці показані правильні кути для різних фігур.

Приклади

Кількість сторін	Кут скосу або нахилу
4	45°
5	36°
6	30°
7	25,7°
8	22,5°
9	20°
10	18°

У таблиці передбачається, що всі сторони мають рівну довжину. Для фігур, не показаних в таблиці, використовуйте наступну формулу: 180°, поділені на кількість сторін, дорівнюють куту скосу (якщо матеріал розрізаний вертикально) або нахилу (якщо матеріал розрізаний, лежачи на поверхні плоско).

Комбіноване різання (рис. R3)

Комбіноване різання – це коли і кут скоосу, і кут нахилу не дорівнюють нулю. Такі розрізи потрібно виконувати при виготовленні рам або ящиків з похилими стінками, як показано на рисунку R3.

Примітка. Якщо при роботі потрібно змінювати кути скоосу і нахилу постійно, перевірте, щоб перед включенням пили були надійно зафіксовані обидві фіксуючі ручки. Тобто потрібно надійно затягувати фіксуючі ручки після кожної зміни кута скоосу або нахилу. Діаграма в кінці цього посібника (Таблиця 1) допоможе обрати потрібні кути нахилу і скоосу для найбільш розповсюджених виробів. При використанні діаграми потрібно спочатку визначити потрібний кут «А» (рис. R3) і відкласти на відповідній дузі діаграми. Від цієї точки необхідно провести пряму донизу, щоб отримати кут нахилу, і горизонтальну пряму, щоб отримати кут різання. Встановіть отримані кути на пилі і зробіть кілька пробних відрізів. Потренуйтеся підганяти відрізані шматки разом до тих пір, поки не виробите навички для цієї процедури і не відчуєте себе з нею комфортно.

Приклад: Щоб зробити 4-сторонній ящик з кутами нахилу сторін 26° (кут «А», рис. R3), використовуйте крайню праву дугу. Знайдіть 26° на шкалі дуги. Проведіть горизонтальну пряму в будь-який бік і отримайте кут скоосу пилки (42°). Аналогічно проведіть вертикальну пряму донизу або догори і отримайте кут нахилу пили (18°). Завжди потрібно виконувати кілька пробних розрізів, щоб перевірити установки пили.

Різнання плінтусів (рис. S)

Прямі розрізи під кутом 90°:

Розмістіть дерев'яну заготовку на напрямній і утримуйте її на місці, як показано на рисунку S. Увімкніть пилу, дайте їй набрати повну швидкість і плавно опустіть ріжучу головку в розріз.

Різнання плінтуса до 3,5" (90 мм) у висоту по вертикалі до напрямної

Розмістіть матеріал, як показано на Рисунку S. Всі розрізи слід виконувати з задньої сторони плінтуса до напрямної і з нижньої сторони плінтуса до столу.

	Внутрішній кут	Зовнішній кут
Ліва сторона	Скіс зліва 45° Отримувана деталь буде знаходитись зліва від диска	Скіс справа 45° Отримувана деталь буде знаходитись зліва від диска
Права сторона	Скіс справа 45° Отримувана деталь буде знаходитись справа від диска	Скіс зліва 45° Отримувана деталь буде знаходитись справа від диска

Матеріал до 3,5" (90 мм) можна різати, як описано вище.

Різнання карнизів

Для того, щоб правильно підігнати карниз, необхідно виконати комбінування з високою точністю.

Дві плоскі поверхні на цій частині карниза знаходяться під кутом, який при складенні становить рівно 90°. У більшості, але не у всіх карнизів верхній задній кут (секція, яка плоско прилягає до стелі) становить 52°, а нижній задній кут (частина, яка плоско прилягає до стіни) – 38°.

Ваша торцювальна пила має спеціальні встановлені точки фіксації під кутом 31,6° зліва і справа для різання карнизів під потрібним кутом. На шкалі нахилу також є відмітка 33,8°.

Налаштування нахилу/діаграма типів розрізів дає правильні параметри для різання карнизів. (Цифри для регулювання параметрів скоосу і нахилу дуже точні і задаються на пилі не так просто.) Оскільки в більшості приміщень кути не дорівнюють точно 90°, вам все одно доведеться точно налаштувати параметри.

Інструкція з різання карнизів при укладанні на плоску поверхню і використання властивостей комбінування

- ◆ Покладіть форму на стіл пилки широкою задньою поверхнею вниз (36) (рис. T1).
- ◆ Нижче наведені параметри для стандартного карниза з кутами 52° і 38°.

Налаштування нахилу	Тип розрізу
33,8°	ЛІВА СТОРОНА, ВНУТРІШНІЙ КУТ: 1. Верхня частина форми навпроти напрямної 2. Скіс стола встановлений праворуч під кутом 31,62° 3. Отримувана деталь буде знаходитись зліва від диска
33,8°	ПРАВА СТОРОНА, ВНУТРІШНІЙ КУТ: 1. Нижня частина форми навпроти напрямної 2. Скіс стола встановлений ліворуч під кутом 31,62° 3. Отримувана деталь буде знаходитись зліва від диска
33,8°	ЛІВА СТОРОНА, ЗОВНІШНІЙ КУТ: 1. Нижня частина форми навпроти напрямної 2. Скіс стола встановлений ліворуч під кутом 31,62° 3. Отримувана деталь буде знаходитись справа від диска
33,8°	ПРАВА СТОРОНА, ЗОВНІШНІЙ КУТ: 1. Верхня частина форми навпроти напрямної 2. Скіс стола встановлений праворуч під кутом 31,62° 3. Отримувана деталь буде знаходитись справа від диска

Примітка. Під час налаштування кутів нахилу і скоосу для всіх комбінованих скоосів пам'ятайте, що кути, приведені для карнизу, дуже точні і їх важко точно налаштувати. Так як їх можна легко зрушити, і лише в небагатьох приміщен-

нях є точні прямі кути, всі параметри треба перевірити на формах з відходів.

Альтернативний спосіб різання карнизів

Розмістіть форму під кутом між напрямною (11) і столом пилки (36), верхня сторона форми має знаходитися на столі, а нижня — на напрямній, як показано на рисунку T1. Перевага такого методу різання карнизів полягає в тому, що не потребується різання фасок. Незначні зміни кута скосу можна виконувати без впливу на кут нахилу. Таким чином, при виявленні кутів, відмінних від 90°, пилку можна швидко і легко підігнати під них.

Інструкція з різання карнизів під кутом між напрямною і столом пилки для всіх розрізів

За допомогою цієї пилки можна вирізати вкладені карнизи до 9/16" (14 мм) x 3-5/8" (92 мм).

- ◆ Нахиліть форму так, щоб нижня частина форми (частина якої спрямована до стіни при установці) була спрямована до напрямної (11), а верхня частина — спиралася на стіл пилки (36), як показано на рисунку T2.
- ◆ Похилі «площини» на задній стороні форми мають бути розташовані прямо на напрямній і столі (36) пили.

	Внутрішній кут	Зовнішній кут
Ліва сторона	Скіс справа під кутом 45° Отримувана деталь буде знаходитись справа від диска	Скіс зліва під кутом 45° Отримувана деталь буде знаходитись справа від диска
Права сторона	Скіс зліва під кутом 45° Отримувана деталь буде знаходитись зліва від диска	Скіс справа під кутом 45° Отримувана деталь буде знаходитись зліва від диска

Спеціальні розрізи

Ніколи не розрізуйте матеріал, не виконавши фіксацію матеріалу до столу та до напрямної.

Зігнутий матеріал (рис. U1, U2)

При різанні зігнутого матеріалу завжди розташуйте його так, як показано на рисунку U1, а не так, як показано на рисунку U2. Неправильне розташування матеріалу може призвести до заїдання диска практично в момент завершення різання.

Різнання круглого матеріалу

Круглий матеріал слід міцно притиснути або закріпити до напрямної, щоб запобігти його скочуванню. Це особливо важливо при виконанні розрізів під кутом.

Різнання великого матеріалу (рис. V)

Час від часу вам може попастися шматок дерева, занадто великий, щоб розташувати його під нижнім захисним кожухом. Для очищення шкіха від деревини, вимкніть пилку і тримаючи праву руку на ручці управління, помістіть

великий палець правої руки за межами верхньої частини кожуха і переверніть його так, щоб очистити від деревини (див. рисунок V). Перед початком роботи двигуна відпустіть кожух. Захисний механізм буде працювати належним чином під час різання. Робіть це тільки при необхідності. **НІКОЛИ НЕ ПРИВ'ЯЗУЙТЕ, НЕ ПРИКЛЕЮЙТЕ ТА НЕ ФІКСУЙТЕ ЗАХИСНИЙ КОЖУХ ІНШИМ ЧИНОМ ПРИ РОБОТІ З ПИЛКОЮ.**

Технічне обслуговування

Увага! Щоб знизити ризик серйозних травм, вимкніть інструмент та вийміть акумулятор перед транспортуванням, виконанням будь-яких налаштувань або зніманням/установленням додаткового обладнання чи приладдя. Відпадовий запуск може призвести до тілесних ушкоджень. **Увага!** Щоб знизити ризик серйозних травм, НЕ торкайтеся гострих кінчиків пильного диска пальцями або руками під час обслуговування. НЕ використовуйте мастила та очищувачі (особливо спрей або аерозоль) поблизу пластикового кожуха. Полікарбонатний матеріал, що використовується в кожусі, піддається впливу певних хімічних речовин.

- ◆ Всі підшипники герметичні. Вони змащуються на все життя і не потребують подальшого обслуговування.
- ◆ Періодично очищайте весь пил та деревну стружку навколо та ПІД основним столом та роторним столом. Незважаючи на те, що зазори призначені для проходування кризь них сміття, накопичуйтеся деякий пил.
- ◆ Щітки розраховано на кілька років використання. Якщо їх колись доведеться замінити, поверніть інструмент до найближчого сервісного центру для ремонту.

Пошук та усунення несправностей

Проблема	Можлива причина	Рішення
Пила не запускається.	Батарея не встановлена.	Встановіть батарею. Див. розділ «Встановлення та витягування акумулятора».
	Акумулятор не заряджений.	Зарядіть акумулятор. Див. розділ «Процедура зарядження».
	Щітки зношені	Замініть щітки в авторизованому сервісному центрі.
Пила робить незадовільні розрізи.	Невігострений диск.	Замініть диск. Див. розділ «Заміна або установка нового пильного диска».
	Диск встановлено задом наперед.	Поверніть диск. Див. розділ «Заміна або установка нового пильного диска».
	На диску гума або смола.	Витягніть диск і очистіть його грубою сталевю мочалкою і скипидаром або побутовим очисником для духовок.
	Диск не відповідає виконуваній роботі.	Змініть тип диска.
Лампа робочого освітлення блимає.	Акумулятор не заряджений	Зарядіть акумулятор. Див. розділ «Процедура зарядження».

Проблема	Можлива причина	Рішення
Пристрій надмірно вібрає.	Пилка ненадійно закріплена на стійці або робочому столі.	Затягніть всі кріпильні пристосування. Див. розділ «Кріплення до верстаку».
	Стійка або верстак стоїть на нерівній підлозі.	Встановіть на рівні поверхні.
	Пильний диск пошкоджений.	Замініть диск. Див. розділ «Заміна або установка нового пильного диска».
Косі розрізи виходять неточними.	Шкала повороту відрегульована неправильно.	Перевірте та відрегулюйте. Див. пункт «Регулювання шкали повороту» в розділі «Налаштування».
	Диск знаходиться не під прямим кутом до напрямної.	Перевірте та відрегулюйте. Див. пункт «Регулювання шкали повороту» в розділі «Налаштування».
	Диск знаходиться не під прямим кутом до столу.	Перевірте та відрегулюйте напрямку. Див. пункт «Регулювання куту нахилу відносно столу» в розділі «Налаштування».
	Переміщення заготовки	Надійно закріпіть заготовку до напрямної або приклейте наждачний папір із зернистістю 120 до напрямної за допомогою каучукового клею.
Планка пропили зношена або пошкоджена.	Віднесіть до авторизованого сервісного центру.	
Матеріал затискає пильний диск.	Різання зігнутого матеріалу.	Див. пункт «Зігнутий матеріал» в розділі «Спеціальні розрізи».

Скіс під кутом 0°	горизонтальний	мм	50 x 216
	вертикальний	мм	90 x 15
Скіс справа під кутом 45°	горизонтальний	мм	50 x 152
	вертикальний	мм	90 x 15
Скіс зліва під кутом 45°	горизонтальний	мм	50 x 152
	вертикальний	мм	90 x 15
Нахил зліва під кутом 45°	горизонтальний	мм	50 x 152
	вертикальний	мм	50 x 15

Батарея		SFMCB201	SFMCB202	SFMCB204	SFMCB206
Напруга	V _{пост. струму}	18	18	18	18
Ємність	Ампер-годин	1,5	2,0	4,0	6,0
Тип		Літій-іонна	Літій-іонна	Літій-іонна	Літій-іонна

Зарядний пристрій		SFMCB11	SFMCB12	SFMCB14
Вхідна напруга	V _{змін. струму}	230	230	230
Вихідна напруга	V _{пост. струму}	18	18	18
Струм	A	1,25	2	4

Рівень звукового тиску згідно з EN 62841:	
L _{РА} (звуковий тиск)	83,0 дБ(A), похибка (K) 3 дБ(A)
L _{WA} (звуковий тиск)	94,5 дБ(A), похибка (K) 3 дБ(A)

Захист навколишнього середовища



Роздільний збір. Пристрої та батареї, позначені цим символом, не можна викидати зі звичайним побутовим сміттям.

Пристрої та акумулятори містять матеріали, які можна відновити та переробити, що зменшить потребу у сировині.

Будь ласка, віддавайте електричні інструменти та акумулятори на переробку відповідно до місцевих постанов. Більш детальну інформацію можна отримати на сайті www.2helpU.com

Технічні характеристики

SFMC5701 (H1)		
Напруга	V	18
Швидкість	об/хв	3 800
Зовнішній діаметр диска	мм	190
Діаметр отвору	мм	16
Макс. ширина пропили диска	мм	1,8
Маса без батареї	кг	10
Товщина диска	мм	1,0
Макс. кут скосу	°	47
Макс. кут нахилу	°	47

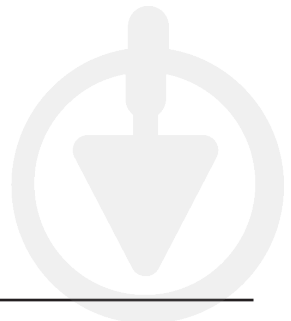

Декларація про відповідність нормам ЄС ДИРЕКТИВА ДЛЯ МЕХАНІЧНОГО ОБЛАДНАННЯ



Розсувна комбінована торцювальна пила SFMCS701

Компанія Stanley Europe заявляє, що продукти, описані у розділі «Технічні дані» відповідають вимогам: EN62841-1:2015, EN62841-3-9:2015+A11:2017

Ці продукти також відповідають Директивам 2006/42/EC, 2014/30/EU і 2011/65/EU.

Для отримання додаткової інформації зверніться до компанії STANLEY FATMAX за наведеною нижче адресою або прочитайте інформацію на зворотному боці цього посібника.

Особа, що підписалася нижче, несе відповідальність за упорядкування файлу технічних характеристик та робить цю заяву від компанії STANLEY FATMAX.

Ed Higgins (Ед Хіггінс)

Директор з побутових електроінструментів
Stanley Europe, Egide Walschaertsstraat14-18,
2800 Мехелен, Бельгія
08.05.2020

Гарантія

Компанія Stanley Europe впевнена в якості своєї продукції та пропонує споживачам гарантію тривалістю 12 місяців з дати покупки. Ця гарантія доповнює і жодним чином не обмежує ваші законні права. Ця гарантія є чинною на території країн-членів Європейського Союзу та в європейській зоні вільної торгівлі.

Позив за гарантією повинен відповідати умовам компанії Stanley FATMAX, при цьому вам необхідно буде надати доказ покупки продавцю або спеціалісту офіційного сервісного центру. Умови 1-річної гарантії компанії Stanley Europe та місцезнаходження найближчого сервісного центру можна дізнатися в інтернеті на сайті www.2helpU.com або звернувшись до місцевого представництва компанії Stanley Europe за адресою, вказаною в цьому посібнику.



Виробник:
"Stanley Black & Decker Deutschland GmbH" Black-&-Decker Str.40, D-65510 Idstein, Німеччина



STANLEY
FATMAX
ГАРАНТІЙНИЙ ТАЛОН
3 РОКИ
ГАРАНТІЇ

- Вітаємо Вас з покупкою високоякісного виробу Stanley FATMAX і висловлюємо вдячність за Ваш вибір.
- При покупці виробу вимагайте перевірки його комплектності і справності у Вашій присутності, інструкцію з експлуатації та заповнений гарантійний талон українською мовою. В гарантійному талоні повинні бути внесені: модель, дата продажу, серійний номер, дата виробництва інструменту; назва, печатка і підпис торгової організації. За відсутності у Вас правильно заповненого гарантійного талону, а також при невідповідності зазначених у ньому даних ми будемо змушені відхилити Ваші претензії щодо якості даного виробу.
- Щоб уникнути непорозумінь, переконливо просимо Вас перед початком роботи з виробом уважно ознайомитися з інструкцією з його експлуатації. Правовою основою справжніх гарантійних умов є чинне Законодавство. Гарантійний термін на даний виріб складає 36 місяців і обчислюється з дня продажу. У разі усунення недоліків виробу, гарантійний строк продовжується на період його перебування в ремонті. Термін служби виробу становить 5 років з дня продажу.
- У разі виникнення будь-яких проблем у процесі експлуатації виробу рекомендуємо Вам звертатися тільки в уповноважені сервісні центри Stanley FATMAX, адреси та телефони яких Ви зможете знайти в гарантійному талоні, на сайті www.2helpU.com або дізнатися в магазині. Наші сервісні станції - це не тільки кваліфікований ремонт, але і широкий асортимент запчастин і аксесуарів.
- Виробник рекомендує проводити періодичну перевірку і технічне обслуговування виробу в уповноважених сервісних центрах.
- Наші гарантійні зобов'язання поширюються тільки на несправності, виявлені протягом гарантійного терміну і викликані дефектами виробництва та \ або матеріалів.
- Гарантійні умови не поширюються на несправності виробу, що виникли в результаті:
 - Недотримання користувачем приписів інструкції з експлуатації виробу, застосування виробу не за призначенням, неправильного зберігання, використання приладдя, витратних матеріалів і запчастин, що не передбачені виробником.
 - Механічного пошкодження (відколю, тріщини і руйнування) внутрішніх і зовнішніх деталей виробу, основних і допоміжних рукояток, мережевого кабелю, що викликані зовнішнім ударним або будь-яким іншим впливом
 - Потраплення у вентиляційні отвори та проникнення всередину виробу сторонніх предметів, матеріалів або речовин, що не є відходами, які супроводжують застосування виробу за призначенням, такими як: стружка, тирса, пісок, та ін.
 - Впливу на виріб несприятливих атмосферних і інших зовнішніх факторів, таких як дощ, сніг, підвищена вологість, нагрівання, агресивні середовища, невідповідність параметрів електромережі, що зазначені на інструменті.
 - Стихійного лиха. Пошкодження або втрати виробу, що пов'язані з непередбаченими лихами, стихійними явищами, у тому числі внаслідок дії непереборної сили (пожежа, блискавка, потоп і інші природні явища), а також внаслідок перепадів напруги в електромережі та іншими причинами, які знаходяться поза контролем виробника.
- Гарантійні умови не поширюються:
 - На інструменти, що піддавались розкриттю, ремонту або модифікації поза уповноваженим сервісним центром.
 - На деталі, вузли та матеріали, що мають сліди природного зносу, такі як: приводні ремені і колеса, вугільні щітки, мастило, підшипники, зубчасті зчеплення редукторів, гумові ущільнення, сальники, направляючі ролики, муфти, вижимачі, бойки, штовхачі, стволи тощо.
 - На змінні частини: патрони, цанги, затискні гайки і фланці, фільтри, ножі, шліфувальні підшови, ланцюги, зірочки, пильні шини, захисні кошуки, пилки, абразиви, пильні і абразивні диски, фрези, свердла, бури тощо
 - На несправності, що виникли в результаті перевантаження інструменту (як механічного, так і електричного), що спричинили вихід з ладу одночасно двох і більше деталей і вузлів, таких як: ротора і статора, обох обмоток статора, веденої і ведучої шестерні редуктора або інших вузлів і деталей. До безумовних ознак перевантаження виробу відносяться, крім інших: поява кольорів мільниці, деформація або оплавлення деталей і вузлів виробу, потемніння або обуглювання ізоляції проводів електродревуна під впливом високої температури.

Товар отриманий в справному стані, без видимих ушкоджень, в повній комплектації, перевірений у моїй присутності, претензій щодо якості товару не маю. З умовами гарантійного обслуговування ознайомлений і згоден.

П. І. Б. та підпис власника _____

Шановні клієнти, наша мережа авторизованих сервісних центрів постійно розширюється. Актуальну інформацію про обслуговування в місті, що цікавить вас, ви можете дізнатися на сайті

www.2helpU.com

Редакція ВК/12-12-2018

Інформація про інструмент

Найменування інструменту	
Модель	
Найменування продавця	
Дата продажу	

Серійний номер/Дата виробництва

Інструмент	
Зарядний пристрій	
Акумулятор 1	
Акумулятор 2	

М.П.
ПродавцяНа сайті www.2helpU.com доступні наступні функції:

- Список авторизованих сервісних центрів
- Зручний пошук найближчого сервісного центру
- Керівництво з експлуатації
- Технічні характеристики
- Список деталей і запасних частин
- Схема складання інструменту

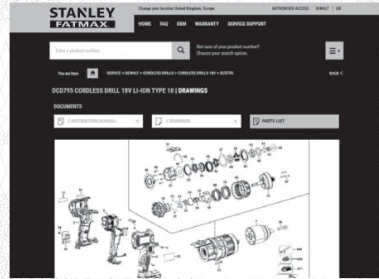
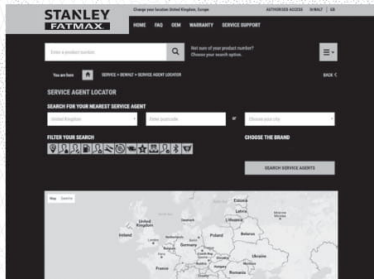

Також дану інформацію ви можете отримати,
зателефонувавши за номером:
0 (800) 211 521 в Україні

ВІДІТКА ПРО ПРОВЕДЕННЯ СЕРВІСНОГО ОБСЛУГОВУВАННЯ

№1	№2	№3	№4
№ замовлення	№ замовлення	№ замовлення	№ замовлення
Дата прийому	Дата прийому	Дата прийому	Дата прийому
Дата ремонту	Дата ремонту	Дата ремонту	Дата ремонту
Печатка і підпис сервісного центру	Печатка і підпис сервісного центру	Печатка і підпис сервісного центру	Печатка і підпис сервісного центру

