

Обов'язково ознайомтеся  
перед початком роботи!

Інструкція



## Генератор інверторний у шумозахисному кожусі

KS 2000i S  
KS 2000iG S  
KS 3000i S  
KS 3000iG S  
KS 4000iE S  
KS 4000iEG S  
KS 6000iE S  
KS 9500iE S ATSR

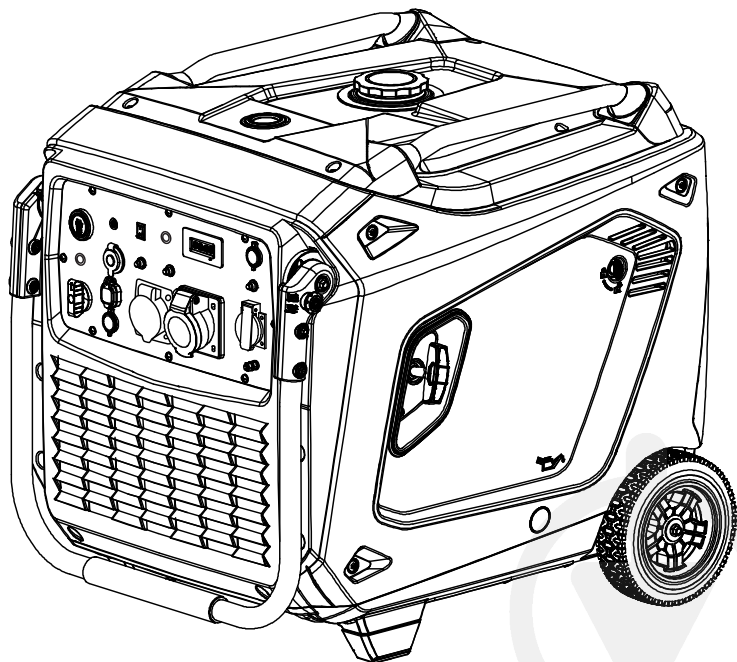



Дякуємо Вам за вибір продукції **Könnner & Söhnen®**. Ця інструкція містить стислий опис техніки безпеки, використання і налагодження. Більш детальну інформацію ви можете знайти та ознайомитись на сайті офіційного виробника у розділі підтримка за посиланням [konner-sohnen.com/pages/instructions](http://konner-sohnen.com/pages/instructions)

Також перейти у розділ підтримки та завантажити інструкцію можна просканувавши QR код або на сайті офіційного імпортера **Könnner & Söhnen®** за посиланням [www.konner-sohnen.com.ua](http://www.konner-sohnen.com.ua)



*Обов'язково ознайомтеся перед початком роботи!*

Виробником продукції **Könnner & Söhnen®** можуть бути внесені деякі зміни, які можуть бути не відображені в даній інструкції, а саме:

- виробник залишає за собою право на внесення змін у дизайн, комплектацію та конструкцію виробу;
- зображення та малюнки в інструкції з експлуатації є схематичними та можуть відрізнятися від реальних вузлів та написів на продукції.

В кінці інструкції міститься контактна інформація, якою Ви можете скористатись в разі виникнення проблем. Вся інформація в даній інструкції по експлуатації оновлена на момент друку. Актуальний перелік сервісних центрів Ви можете знайти на сайті офіційного імпортера за посиланням [www.konner-sohnen.com.ua](http://www.konner-sohnen.com.ua)



**УВАГА - НЕБЕЗПЕЧНО!**



**Недотримання рекомендації, що позначена цим знаком, може призвести до серйозних травм або загибелі оператора чи сторонніх осіб.**



**ВАЖЛИВО!**



**Корисна інформація у використанні апарату.**

## ЗАХОДИ БЕЗПЕКИ

1

### РОБОЧА ЗОНА



**УВАГА - НЕБЕЗПЕЧНО!**



Під час використання генератора слід звернути увагу на фактичне споживання електроенергії підключених електроприладів, включаючи коефіцієнт потужності ( $\cos\phi$ ) і необхідну пускову потужність, яка для пристроїв з двигунами може бути у кілька разів вищою від номінальної потужності та не повинна перевищувати максимальну потужність генератора.



**УВАГА - НЕБЕЗПЕЧНО!**

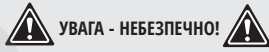

Зверніть увагу на кількість фаз генератора та електромережі. Трифазний генератор повинен використовуватись тільки для трифазних споживачів. Підключення трифазного генератора до трифазної мережі будинка за відсутності трифазних споживачів електроенергії - заборонено.

**УВАГА - НЕБЕЗПЕЧНО!**

**Оскільки вихлопні газы містять отруйні вуглекислий (CO<sub>2</sub>) та чадний (CO) газы, небезпечні для життя, генератор категорично заборонено розміщувати в житлових будівлях, приміщеннях сполучених із житловими будинками загальною системою вентиляції, інших приміщеннях, з яких вихлопні газы можуть потрапити до житлових приміщень.**

- Забороняється використовувати генератор під дощем, снігом та в умовах високої вологості, торкатися генератора вологими руками та залишати на тривалий час під прямим сонячним промінням влітку. Рекомендовано зберігати та використовувати під навісом або у добре вентиляваному приміщенні.
- Встановлювати генератор необхідно на рівну тверду горизонтальну поверхню (на відстані мін. 1 м). Встановлюйте генератор на відстані не ближче ніж 1 м до передньої панелі керування та не ближче ніж 50 см з кожної сторони, включаючи верхню частину генератора. Для зменшення вібрації під час роботи та уникнення пошкоджень поверхні, де встановлений генератор, він обладнаний демпферами.
- Не використовуйте генератор поблизу легкозаймистих газів, рідин або пилу. При роботі вихлопна система генератора сильно нагрівається що може призвести до займання цих матеріалів або вибуху.
- Притримуйтеся чистоти та хорошого освітлення у робочій зоні, аби уникнути травм.
- Не допускайте сторонніх осіб, дітей або тварин близько при роботі з генератором.
- Використання захисного взуття та захисних рукавиць при роботі з генератором є обов'язковим.

### ЕЛЕКТРИЧНА БЕЗПЕКА

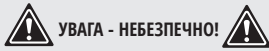
**УВАГА - НЕБЕЗПЕЧНО!**

**Пристрій виробляє електроенергію. Дотримуйтеся правил безпеки аби уникнути ураження електричним струмом.**

- Схема проводки для генератора має відповідати правилам монтажу та вимогам дійсного законодавства.
- Генератори призначені як переносні джерела живлення та мають базовий захист шляхом ізоляції струмопровідних частин відповідно до DIN VDE 0100-410. Струмопровідні кабелі ізолювані від рами генератора (IT-система з ізолюваною нейтраллю). Електричні прилади можуть підключатися безпосередньо до розеток генератора без додаткових захисних заходів.

**ВАЖЛИВО!**

**Підключення розподільчого щита для живлення більше ніж одного електричного приладу може виконуватися лише кваліфікованими електриками або електротехнічно проінструктованими особами з дотриманням відповідних заходів безпеки.**

- Правильний монтаж електричної проводки для підведення резервної потужності має здійснювати кваліфікований електрик у відповідності до всіх електротехнічних правил та норм.
- Не можна допускати подачу струму з електричної мережі в генератор при відновленні електропостачання.
- В умовах підвищеної вологості генератор експлуатувати забороняється. Не допускайте потрапляння вологи у генератор, адже це збільшує ризик враження електричним струмом.
- Уникайте прямого контакту зі заземленими поверхнями (труби, радіатори і т.д.).
- Будьте пильні, працюючи з силовим дротом. Негайно замініть його в разі пошкодження, оскільки пошкоджений дріт збільшує ризик враження електричним струмом.
- Не відключайте та не підключайте споживачі електроенергії до генератора, стоячи у воді, на вологому або сирому ґрунті.
- Не торкайтесь частин генератора, що знаходяться під напругою.
- До генератора підключайте лише такі споживачі, що відповідають електротехнічним характеристикам і номінальній потужності генератора.

- Все електричне обладнання зберігайте сухим та чистим. Дроти, ізоляція яких пошкоджена або зіпсована, замінійте. Також слід замінювати зношені, пошкоджені або заржавілі контакти.



**ВАЖЛИВО!**



**Забороняється підключати до генератора пристрої, здатні створювати імпульси струму та направляти енергію у сторону генератора (стабілізатори напруги, пристрої з електронними гальмами, on-grid та гібридні інвертори тощо).**

Генератор і споживачі електроенергії утворюють замкнуту систему, елементи якої впливають один на одного. Така система суто фізично відрізняється від мережі загального користування, оскільки такі фактори, як незбалансоване навантаження фаз і нелінійне споживання струму споживачами електроенергії, мають значно більший вплив і можуть призвести до пошкодження самого генератора, а також підключених споживачів електроенергії.



**ВАЖЛИВО!**



**Пристрій має використовуватись лише за призначенням. Використання пристрою не за призначенням позбавляє покупця права на безкоштовний гарантійний ремонт.**

### ОСОБИСТА БЕЗПЕКА

- Забороняється працювати з генератором, якщо ви втомлені, знаходитесь під впливом сильнодіючих медичинських препаратів, наркотичних речовин або алкоголю. Під час роботи неувага може стати причиною серйозних травм.

- Уникайте мимовільного запуску. При виключенні генератору, переконайтесь, що вимикач знаходиться у положенні OFF (Викл).



**УВАГА - НЕБЕЗПЕЧНО!**



**Невиконання даних вимог може призвести до загоряння або вибуху генератора, а також до загоряння електричної проводки в будівлі.**

- Не працюйте в умовах поганої вентиляції. Вихлопні гази містять в собі отруйний чадний газ, який становить загрозу життю!

- Переконайтесь у відсутності сторонніх предметів на генераторі при його включенні. Пристрій має використовуватись лише за призначенням. Використання пристрою не за призначенням позбавляє покупця генератора права на безкоштовний гарантійний ремонт. Не дозволяється сидіти, стояти на генераторі та поводитись з технікою неналежним чином.

- Завжди зберігайте стійке положення та рівновагу при запуску генератора.

- Не перенавантажуйте генератор, використовуйте його лише за призначенням

### ЗАХОДИ БЕЗПЕКИ ПРИ РОБОТІ З БЕНЗИНОВИМ ГЕНЕРАТОРОМ

- Під час роботи генератор не можна підключати паралельно до інших джерел живлення. Генератор можна заправляти лише у вимкненому стані.

- Установка генератора має здійснюватись на відстані як мінімум 1 м . від об'єктів, що легко займаються, вибухонебезпечних та спалахуючих речовин, оскільки його двигун нагрівається під час роботи.

- Не можна заливати пальне при працюючому генераторі.

- Забороняється паління під час заливання пального.

- **Використовуйте лише неетилований бензин з октановим числом 90-95, що містить не більше 10% етанолу.** Використання керосину або іншого пального не допускається! Завжди дотримуйтесь рекомендацій виробника щодо терміну придатності та зберігання палива. Паливо в баку контактує з повітрям, що може вплинути на його якість. З часом, залежно від якості палива, у поплавковій камері карбюратора накопичуються відкладення, які необхідно регулярно зливати, щоб карбюратор працював належним чином. Якщо генератор не використовується протягом тривалого періоду часу, ми рекомендуємо повністю злити бензин з карбюратора та бака через зливний гвинт на карбюраторі, щоб уникнути утворення відкладень у паливній системі. Недотримання цих рекомендацій може призвести до поломки карбюратора.

- Слідкуйте за наповненням паливного баку, не допускайте його переповнення.
- Забороняється торкатись вихлопної системи після запуску генератора та під час його роботи.
- Експлуатація поряд з водою, під час дощу, снігу при можливості намокання обладнання не допускається.
- Перед початком роботи з генератором необхідно з'ясувати, яким чином здійснюється аварійна зупинка генератора.



**УВАГА - НЕБЕЗПЕЧНО!**



**Пальне забруднює землю та ґрунтові води. Не допускайте витікання бензину з баку!**

## ЗАХОДИ БЕЗПЕКИ ПРИ РОБОТІ З ГАЗОБЕНЗИНОВИМ ГЕНЕРАТОРОМ



**ВАЖЛИВО!**



**Для газобензинових моделей в якості газу дозволяється використовувати лише пропан-бутанову суміш для автомобілів! Заборонено використовувати будь-який інший газ!**

- Не починайте роботу з генератором при підключеному навантаженні. Відключіть навантаження перед зупинкою двигуна.
- Всі споживачі електроенергії дозволяється підключати тільки після прогрівання генератора! В карбюраторі можуть залишатися залишки пального і через це, при підключенні електроприладів, від самого початку двигун може працювати нестабільно.
- Відключіть навантаження перед зупинкою двигуна, потім перекрийте вентиль, коли двигун зупиниться, переключіть стартовий ключ в положення OFF та перекрийте подачу газу.
- Перед використанням, переконайтеся, що всі шланги та роз'єми надійно під'єднані.
- Якщо відбувся витік газу, перекрийте надходження газу в балоні та якнайшвидше вимкніть всі електроприлади.
- При зупинці двигуна спочатку відключіть всі прилади, під'єднані до генератора, потім перекрийте вентиль, потім, коли двигун зупиниться, переключіть стартовий ключ в положення «OFF» та перекрийте подачу газу.



**УВАГА - НЕБЕЗПЕЧНО!**



**При роботі генератора на зрідженому газі слідкуйте, щоб поруч з генератором не було іскор.**



**УВАГА - НЕБЕЗПЕЧНО!**



**Заборонено залишати вентиль на газовому балоні відкритим при неробочому генераторі. Заборонено використовувати режим роботи генератора на газу в підвальних приміщеннях.**



**УВАГА - НЕБЕЗПЕЧНО!**



**Зверніть увагу! Одночасно використовувати бензин та зріджений газ заборонено! При використанні бензину необхідно припинити подачу газу. При використанні газу припиніть подачу бензину.**



ОПИС СИМВОЛІВ БЕЗПЕКИ ПРИ РОБОТІ З ГЕНЕРАТОРОМ

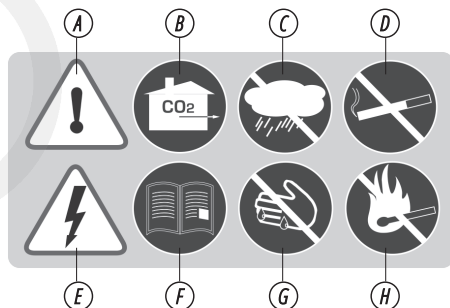

- A.** Будьте уважними при використанні пристрою! Дотримуйтесь правил безпеки, що вказані в інструкції з експлуатації.
- B.** Використовуйте генератор лише у приміщеннях, що добре провітрюються, або на вулиці. Вихлопні гази містять CO<sub>2</sub>, пари якого становлять небезпеку для життя.
- C.** Не використовуйте та не зберігайте пристрій в умовах підвищеної вологості.
- D.** Не паліть під час використання генератору!

- E.** Пристрій виробляє електроенергію. Дотримуйтесь правил безпеки аби уникнути ураження електричним струмом.
- F.** Уважно прочитайте інструкцію з експлуатації перед використанням пристрою.
- G.** Не торкайтеся генератора вологими чи брудними руками.
- H.** Дотримуйтесь правил пожежної безпеки, не використовуйте відкрите полум'я поблизу генератора.
- I.** Не торкайтесь! Глушник при роботі генератора нагрівається.

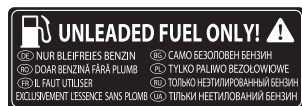

**Використовуйте лише неетилований бензин з октановим числом 90-95, що містить не більше 10% етанолу.**



Вказується рівень шуму. Для різних моделей цей показник відрізняється. Всі показники наведені в розділі «Технічні характеристики генераторів».



Вказівка щодо необхідного рівня оливи в картері

**MAINTAIN AIR FILTER!**

▲ Clean up in cleansing solvent (not flammable) and dry up once every 50 hours (every 10 hours in usually dusty conditions) and then immerse in clean engine oil until saturated, squeeze out excessive oil.

RECOMMENDED MAINTENANCE SCHEDULE

Чистку повітряного фільтра необхідно здійснювати кожні 50 годин роботи генератора (в умовах підвищеної забрудненості кожні 10 годин).

МОДЕЛІ KS 2000i S, KS 2000iG S, KS 3000i S, KS 3000iG S

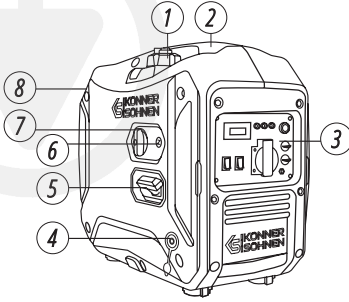

1. Вентиляційний отвір кришки паливного баку
2. Транспортувальна ручка
3. Панель керування
4. Вхід для підключення газового шлангу LPG
5. Ручний стартер-ручка
6. Повітряна заслонка (для моделей KS 2000iG S)
7. Перемикач типу пального для моделей KS 2000iG S, KS 3000iG S.
8. Кришка технічного обслуговування (з іншої сторони генератора)

ПАНЕЛЬ ДЛЯ МОДЕЛЕЙ KS 2000i S, KS 2000iG S

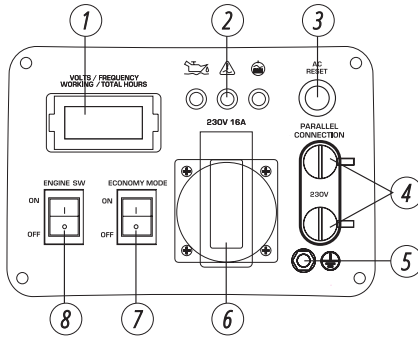

1. LED-дисплей
2. Індикатори рівня оливи, перенавантаження, напруги.
3. Кнопка AC RESET
4. Роз'єм для паралельного підключення генераторів
5. Болт заземлення
6. Розетка змінного струму Schuko 230V (2x-Schuko 230V для моделей KS 3000i S, KS 3000iG S)

ПАНЕЛЬ ДЛЯ МОДЕЛЕЙ KS 3000i S, KS 3000iG S

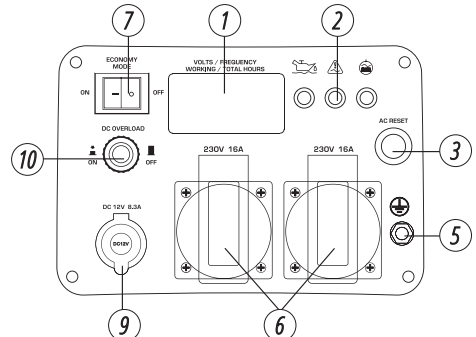

7. Перемикач економного режиму (Economy mode)
8. Вмикач двигуна ВІМК./ЛВІМК. для моделі KS 2000iG S. Для моделі KS 2000i S, KS 3000i S багатофункційний вмикач двигуна знаходиться на корпусі генератора (см. «Загальний вигляд», п. 7).
9. Розетка постійного струму 12В/8.3А
10. Запобіжник постійного струму

МОДЕЛІ KS 4000iE S, KS 4000iEG S, KS 6000iE S

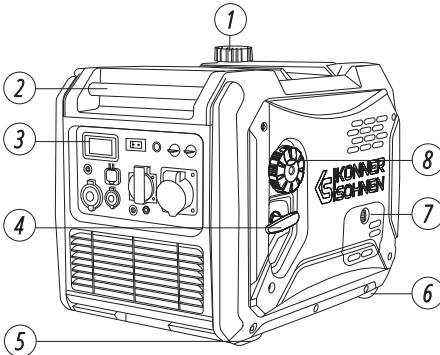

1. Кришка паливного баку
2. Транспортувальна ручка
3. Панель керування
4. Ручний стартер-ручка
5. Ніжки для гасіння вібрації
6. Транспортувальні колеса
7. Кришка технічного обслуговування
8. Вмикач двигуна (багатофункційний вмикач двигуна для моделі KS 4000iEG S)

### ПАНЕЛЬ ДЛЯ МОДЕЛІ KS 4000iE S

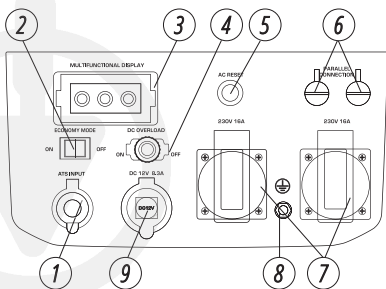

1. Підключення для зовнішнього модулю АВР
2. Перемикач економного режиму (Economy mode)
3. Багатофункційний LED-дисплей (LED-дисплей для моделей KS 4000iEG S)
4. Запобіжник постійного струму
5. Кнопка AC RESET
6. Роз'єм для паралельного підключення генераторів

### ПАНЕЛЬ ДЛЯ МОДЕЛІ KS 4000iEG S

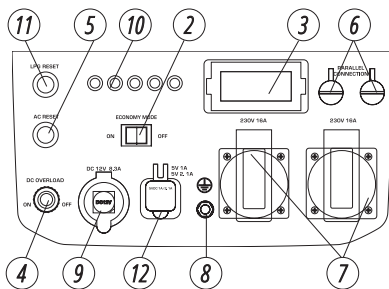

7. Розетки змінного струму 2×Schuko 230В
8. Болт заземлення
9. Розетка постійного струму 12В/8.3А
10. Індикатори рівня оливи, перенавантаження, напруги (+ 2 індикатора типу пального для моделі KS 4000iEG S)
11. Перемикач типу пального
12. USB-виходи 2×5V

### ПАНЕЛЬ ДЛЯ МОДЕЛІ KS 6000iE S

1. Запобіжник постійного струму 12В
2. Багатофункційний LED-дисплей
3. USB-виходи 2×5V
4. Розетка змінного струму Schuko 230В
5. Перемикач економного режиму (Economy mode)
6. Кнопка Reset
7. Роз'єм для паралельного підключення генераторів
8. Розетка змінного струму CEE 230В 32А
9. Болт заземлення
10. Захист від перевантаження розетки 16А
11. Підключення для зовнішнього модулю АВР
12. Розетка постійного струму 12В/8.3А

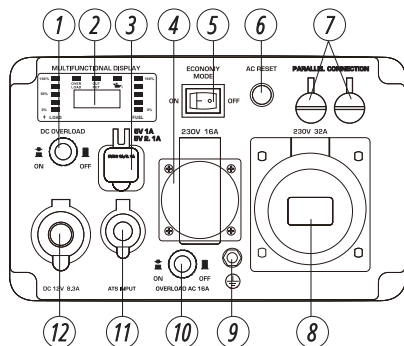

### МОДЕЛЬ KS 9500iE S ATSR

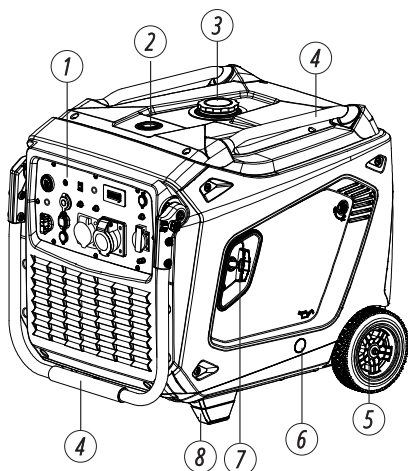

1. Панель керування
2. Індикатор рівня палива
3. Кришка паливного баку
4. Транспортувальна ручка
5. Транспортувальні колеса
6. Кришка технічного обслуговування (для заміни моторної оливи)
7. Ручний стартер-ручка
8. Ніжки для гасіння вібрації

## ПАНЕЛЬ ДЛЯ МОДЕЛІ KS 9500iE S ATSR

1. Кнопка СТАРТ/СТОП
2. Роз'єм для зарядки батареї
3. Перемикач економного режиму (Economy mode)
4. Кнопка AC RESET
5. Багатофункційний LED-дисплей
6. Підключення для зовнішнього модулю AVR
7. Захист розеток від перевантаження
8. Розетка змінного струму Schuko 230V
9. Болт заземлення
10. Розетка змінного струму CEE 230V 63 A
11. Розетка змінного струму CEE 230V 32A
12. Запобіжник постійного струму 12В
13. USB-виходи 2x5V
14. З'єднання для зовнішніх контактів управління PF
15. Паливний кран
16. Розетка постійного струму 12В/8.3А
17. Вмикач управління пультом ДУ

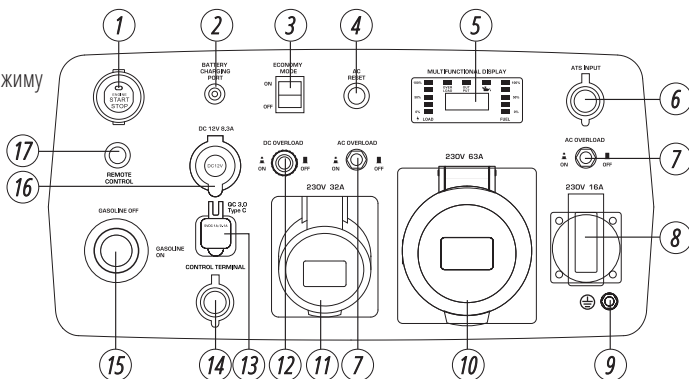

**Виробник залишає за собою право на внесення змін до комплектації, дизайну та конструкції виробів. Зображення в інструкції схематичні і можуть відрізнятися від реальних вузлів та написів на виробі.**



**ВАЖЛИВО!**



## КОМПЛЕКТАЦІЯ ГЕНЕРАТОРА

4

1. Генератор
2. Пакування
3. Інструкція з експлуатації
4. Свічний ключ
5. Викрутка PH2 6,0 мм
6. Чохол для аксесуарів



Окрім складових частин, що зазначені на малюнку бензинового генератора, газобензиновий генератор обладнаний шлангом підключення зрідженого газу до генератора. В комплект входить:

1. Додатковий редуктор на шланзі, що кріпиться на балон (30-50 мБар).
2. Шланг підключення до газового балону (1,5 м).

Під'єднайте до LPG-виходу шланг газового з'єднання



для моделей KS 2000iG S, KS 3000iG S



для моделі KS 4000iEG S



Модель	KS 2000i S	KS 2000iG S
Напруга	230 В	
Максимальна потужність	2.0 кВт	2.0* кВт
Номинальна потужність	1.8 кВт	1.8* кВт
Частота	50 Гц	
Сила струму (max)	8.7 А	8.7 А
Розетки	1×Schuko 230В 16А	
Тип запуску	ручний	ручний
Об'єм паливного баку	5 л	5 л
Час роботи при навантаженні 50% (бензин)**	5.5 год.	5.5 год.
LED-дисплей	лічильник мотогодин, частота, вольтаж	
Рівень шуму Lpa(7м)/Lwa	62/90 дБ	62/90 дБ
Вихід 12В	–	–
USB + Type C	USB QC3.0 + Type C	–
Модель двигуна	KS 100i	KS 100i
Об'єм двигуна	79.8 см³	79.8 см³
Тип двигуна	бензиновий 4-тактний	газ/бензин 4-тактний
Потужність двигуна	2.5 к. с.	2.5 к. с.
Можливість паралельного підключення генераторів	+	+
Об'єм картера	0.35 л	0.35 л
Коефіцієнт потужності	cosφ 1 (230В)	cosφ 1 (230В)
Вихід АВР	–	–
Розміри бруто (ДхВхШ)	570×350×565 мм	715×350×565 мм
Акумулятор літій-іонний	–	–
Вага нетто	19 кг	19 кг
Клас захисту	IP23M	
<b>Допустиме відхилення від номінальної напруги – не більше ніж 5%</b>		

\*При роботі на газу потужність генератора зменшується на 10%.

\*\*Витрата палива залежить від безлічі факторів, таких як навантаження, якість палива, час року, висота над рівнем моря, технічний стан генератора.

Для забезпечення надійності та збільшення моторесурсу генератора пікові потужності можуть бути незначно обмежені автоматами захисту.

Оптимальними умовами експлуатації є температура навколишнього середовища 17-25°C, барометричний тиск 0,1 МПа (760 мм рт. ст.), відносна вологість повітря 50-60%. При зазначених умовах навколишнього середовища генератор здатний на максимальну продуктивність в розрізі заявлених характеристик. При відхиленнях від зазначених показників навколишнього середовища можливі зміни в продуктивності генератора.

Звертаємо увагу, що для продовження строку експлуатації генератора не рекомендуються тривалі навантаження понад 80% від номінальної потужності.

Модель	KS 3000i S	KS 3000iG S
Напруга	230 В	230 В
Максимальна потужність	3.3 кВт	3.3* кВт
Номинальна потужність	3.0 кВт	3.0* кВт
Частота	50 Гц	50 Гц
Сила струму (max)	14.3 А	14.3 А
Розетки	2×Schuko 230В 16А	2×Schuko 230В 16А
Тип запуску	ручний	ручний
Об'єм паливного баку	5 л	5 л
Час роботи при навантаженні 50% (бензин)**	4 год.	4 год.
LED-дисплей	лічильник мотогодин, частота, вольтаж	
Рівень шуму Lpa(7м)/Lwa	68/95 дБ	68/95 дБ
Вихід 12В	12В/8.3А	12В/8.3А
USB + Type C	–	–
Модель двигуна	KS 160i	KS 160i
Об'єм двигуна	143 см <sup>3</sup>	143 см <sup>3</sup>
Тип двигуна	бензиновий 4-тактний	газ/бензин 4-тактний
Потужність двигуна	5 к. с.	5 к. с.
Можливість паралельного підключення генераторів	–	–
Об'єм картера	0.4 л	0.4 л
Коефіцієнт потужності	cosφ 1 (230В)	cosφ 1 (230В)
Вихід АВР	–	–
Розміри бруто (ДхВхШ)	570×350×565 мм	715×350×565 мм
Акумулятор літій-іонний	–	–
Вага нетто	22.5 кг	22.5 кг
Клас захисту	IP23M	
<b>Допустиме відхилення від номінальної напруги – не більше ніж 5%</b>		

\*При роботі на газу потужність генератора зменшується на 10%.

\*\*Витрата палива залежить від безлічі факторів, таких як навантаження, якість палива, час року, висота над рівнем моря, технічний стан генератора.

Для забезпечення надійності та збільшення моторесурсу генератора пікові потужності можуть бути незначно обмежені автоматами захисту.

Оптимальними умовами експлуатації є температура навколишнього середовища 17-25°C, барометричний тиск 0,1 МПа (760 мм рт. ст.), відносна вологість повітря 50-60%. При зазначених умовах навколишнього середовища генератор здатний на максимальну продуктивність в розрізі заявлених характеристик. При відхиленні від зазначених показників навколишнього середовища можливі зміни в продуктивності генератора.

Звертаємо увагу, що для продовження строку експлуатації генератора не рекомендуються тривалі навантаження понад 80% від номінальної потужності.

Модель	KS 4000iE S	KS 4000iEG S
Напруга	230 В	
Максимальна потужність	4.4 кВт	4.4* кВт
Номинальна потужність	4.0 кВт	4.0* кВт
Частота	50 Гц	
Сила струму (max)	19.1 А	17.4 А
Розетки	2×Schuko 230В 16А	
Тип запуску	ручний/електро	ручний/електро
Об'єм паливного баку	13 л	13 л
Час роботи при навантаженні 50% (бензин)**	7 год. 50 хв.	7 год. 50 хв.
LED-дисплей	багатофункційний***	
Рівень шуму Lpa(7м)/Lwa	66/97 дБ	66/97 дБ
Вихід 12В	12В/8.3А	12В/8.3А
USB + Type C	USB QC 3.0 + Type C	
Модель двигуна	KS 240i	KS 240i
Об'єм двигуна	223 см <sup>3</sup>	223 см <sup>3</sup>
Тип двигуна	бензиновий 4-тактний	газ/бензин 4-тактний
Потужність двигуна	7.5 к. с.	7.5 к. с.
Можливість паралельного підключення генераторів	+	+
Об'єм картера	0.6 л	0.6 л
Коефіцієнт потужності	cosφ 1 (230В)	cosφ 1 (230В)
Вихід АВР	+	-
Розміри бруто (ДхВхШ)	675×500×575 мм	675×500×575 мм
Акумулятор літій-іонний	1.6 А·год	1.6 А·год
Вага нетто	38 кг	41 кг
Клас захисту	IP23M	
<b>Допустиме відхилення від номінальної напруги – не більше ніж 5%</b>		

\*При роботі на газу потужність генератора зменшується на 10%.

\*\*Витрата палива залежить від безлічі факторів, таких як навантаження, якість палива, час року, висота над рівнем моря, технічний стан генератора.

\*\*\*Багатофункційний LED-дисплей: навантаження, рівень пального, частота, вольтаж, лічильник могодин; індикатор рівня оливи, індикатор перенавантаження, індикатор роботи.

Для забезпечення надійності та збільшення моторесурсу генератора пікові потужності можуть бути незначно обмежені автоматами захисту.

Оптимальними умовами експлуатації є температура навколишнього середовища 17-25°C, барометричний тиск 0,1 МПа (760 мм рт. ст.), відносна вологість повітря 50-60%. При зазначених умовах навколишнього середовища генератор здатний на максимальну продуктивність в розрізі заявлених характеристик. При відхиленнях від зазначених показників навколишнього середовища можливі зміни в продуктивності генератора.

Звертаємо увагу, що для продовження строку експлуатації генератора не рекомендуються тривалі навантаження понад 80% від номінальної потужності.

Модель	KS 6000iE S	KS 9500iE S ATSR
Напруга	230	
Максимальна потужність	5.5 кВт	9.5 кВт
Номинальна потужність	5.0 кВт	9.0 кВт
Частота	50 Гц	
Сила струму (max)	23.9 А	41.3 А
Розетки	1×Schuko 230В 16А, 1×CEE 230V 32А	1×Schuko 230В 16А, 1×CEE 230В 32А, 1×CEE 230V 63А,
Тип запуску	ручний/електро	ручний/електро/дистанційний
Об'єм паливного баку	14.5 л	30 л
Час роботи при навантаженні 50% (бензин)**	7 год.	10 год. 15 хв.
LED-дисплей	багатофункційний***	
Рівень шуму Lpa(7м)/Lwa	70/97 дБ	70/97 дБ
Вихід 12В	12В/8.3А	12В/8.3А
USB + Type C	USB QC3.0 + Type C	USB QC3.0 + Type C
Модель двигуна	KS 240i	KS 480i
Об'єм двигуна	223 см <sup>3</sup>	438 см <sup>3</sup>
Тип двигуна	бензиновий 4-тактний	бензиновий 4-тактний
Потужність двигуна	7.5 к. с.	14.2 к. с.
Можливість паралельного підключення генераторів	+	-
Об'єм картера	0.65 л	1.2 л
Коефіцієнт потужності	cosφ 1 (230В)	cosφ 1 (230В)
Вихід АВР	+	+
Розміри бруто (ДхВхШ)	715×525×640 мм	905×715×815 мм
Акумулятор літій-іонний	1.6 А·год	3 А·год
Вага нетто	43 кг	85 кг
Клас захисту	IP23M	
<b>Допустиме відхилення від номінальної напруги – не більше ніж 5%</b>		

\*При роботі на газу потужність генератора зменшується на 10%.

\*\*Витрата палива залежить від безлічі факторів, таких як навантаження, якість палива, час року, висота над рівнем моря, технічний стан генератора.

\*\*\*Багатофункційний LED-дисплей: навантаження, рівень пального, частота, вольтаж, лічильник мотогодин; індикатор рівня оливи, індикатор перенавантаження, індикатор роботи.

Для забезпечення надійності та збільшення моторесурсу генератора пікові потужності можуть бути незначно обмежені автоматами захисту.

Оптимальними умовами експлуатації є температура навколишнього середовища 17-25°C, барометричний тиск 0,1 МПа (760 мм рт. ст.), відносна вологість повітря 50-60%. При зазначених умовах навколишнього середовища генератор здатний на максимальну продуктивність в розрізі заявлених характеристик. При відхиленнях від зазначених показників навколишнього середовища можливі зміни в продуктивності генератора.

Звертаємо увагу, що для продовження строку експлуатації генератора не рекомендуються тривалі навантаження понад 80% від номінальної потужності.

Перед запуском пристрою слід пам'ятати, що сумарна потужність споживачів, що підключаються, не має перевищувати номінальну потужність генератора.



**ВАЖЛИВО!**



Інверторні генератори виробляють 230 В 50 Гц і їх не можна використовувати як заміну загальної електромережі для пристроїв призначених для подачі енергії у електромережу (мережеві інвертори, гібридні інвертори, мікроінвертори, тощо). Такі пристрої можуть сприймати напругу 230 В 50 Гц від інверторного генератора як загальну електромережу та пошкодити його шляхом подачі енергії у його сторону.



**ВАЖЛИВО!**



Переконайтеся, що панель управління, жалюзі і нижня сторона інвертора добре охолоджуються, туди не потрапляє дрібні шматочки твердих матеріалів, бруд, вода. Неправильна робота охолоджувача може призвести до пошкодження двигуна, інвертора або альтернатора.

#### ІНДИКАТОР РІВНЯ ОЛИВИ (ЧЕРВОНИЙ)

Індикатор рівня оливи загоряється, коли рівень оливи занадто низький. Запалювання вимикається, і двигун зупиняється. Двигун не запуститься поки Ви не додасте оливи.

#### ІНДИКАТОР ЗМІННОГО СТРУМУ

Коли генератор працює та виробляє електроенергію, лампочка індикатора змінного струму є увімкненою.

#### ІНДИКАТОР RUN/ПЕРЕНАВАНТАЖЕННЯ

Індикатор перенавантаження загоряється, коли відбувається перенавантаження підключеного генератора, блок управління інвертором перегрівається або піднімається вихідна напруга змінного струму.

Якщо увімкнеться індикатор перенавантаження, двигун продовжить свою роботу, але генератор припинить виробляти електроенергію. У такому випадку, необхідно виконати наступні дії:

1. Вимкніть всі підключені електричні пристрої та зупиніть двигун.
2. Знизьте загальну потужність підключених приладів до номінальної потужності генератора.
3. Перевірте, чи не засмітилася вентиляційна решітка. Видаліть, якщо є, зайвий бруд або сміття.
4. Після перевірки, запустіть двигун.



**ВАЖЛИВО!**



Індикатор перенавантаження може горіти протягом декількох секунд після старту або при підключенні електричних пристроїв, які вимагають великий пусковий струм, наприклад, компресор або індикатор напруги. Проте, це не є ознакою несправності.

#### ВЕНТИЛЯЦІЙНИЙ ОТВІР КРИШКИ ПАЛИВНОГО БАКУ (ДЛЯ МОДЕЛЕЙ СЕРІЇ KS 2000, KS 3000)

Кришка паливного баку оснащена вентиляційним отвором для подачі повітря в паливний бак. Під час роботи двигуна вентиляційний отвір має бути в положенні «ON» (ВІДЧ). Це дозволить паливу поступати в карбюратор для роботи двигуна. Після зупинки дати генератору охолонути та закрийте вентиляційний отвір на кришці паливного баку. Коли генератор не використовується, закрийте вентиляційний отвір в положення «OFF».

**ГВИНТ ЗАЗЕМЛЕННЯ**

Гвинт заземлення. Гвинт заземлення, залежно від побудованої за допомогою генератора мережі, має бути підключений або до шини вирівнювання потенціалів (ІТ-мережа), або до системи заземлення (ТN-мережа). Генератор побудований як ІТ-система (ізольована нейтраль) і не має внутрішнього з'єднання між нейтраллю (N) та захисним заземленням (PE). Для мобільного застосування та прямого живлення споживачів заземлення генератора не потрібне. Вирівнювання потенціалів відбувається через контакти PE розеток і підключення болта заземлення не потрібне. Споживачі мають обов'язково мати контакт PE для вирівнювання потенціалу між генератором та споживачами. Підключення зовнішньої системи розподілу може виконуватися лише кваліфікованим електриком, дотримуючись усіх встановлених заходів безпеки.

Відповідальність за дотримання національних норм та правильне визначення типу встановлення покладеється на кваліфікованого електрика.

**Будь-які зміни щодо з'єднання нейтралі із заземленням (Neutral–Earth) повинні виконуватися виключно кваліфікованим електриком відповідно до місцевих нормативних вимог.**

**ЗАХИСНИЙ ВИМИКАЧ ПОСТІЙНОГО СТРУМУ**

Захисний вимикач постійного струму автоматично переходить в «OFF» (ВИКЛ), коли струм підключеного до виходу 12В споживача вище номінального. Для того, щоб використовувати це обладнання знову, нажміть через деякий час захисний вимикач DC OVERLOAD.

**ВАЖЛИВО!**

Якщо захисний вимикач DC OVERLOAD вимкнеться, зменшіть навантаження підключеного електричного пристрою. Якщо після цього вимикач вимикається знову, припиніть роботу й зверніться до найближчого сервісного центру Könnner & Söhnen®.

**ПЕРЕВІРКА ПЕРЕД ПОЧАТКОМ РОБОТИ****8****ПЕРЕВІРТЕ РІВЕНЬ ПАЛЬНОГО**

1. Відкрутіть кришку паливного баку та перевірте рівень пального у баку.
2. Залийте пальне до рівня паливного фільтра.
3. Щільно закрутіть кришку паливного баку.
4. Для моделей закритого типу відкрийте вентиляційний отвір забору повітря на кришці бака.

**Рекомендоване пальне:** неетилований бензин з октановим числом 90-95, що містить не більше 10% етанолу.

**Ємність паливного бака:** дивіться таблицю технічних характеристик.

**ВАЖЛИВО!**

Негайно витріть пролите паливо чистою, сухою, м'якою тканиною, так як паливо може нанести шкоду пофарбованій поверхні або пластмасовій деталі.

**ВАЖЛИВО!**

Обов'язково дотримуйтеся терміну придатності бензину. Якщо генератор не використовуватиметься протягом тривалого періоду, завжди зливайте бензин з карбюратора та, за необхідності, з паливного бака. Відкладення в паливній системі можуть призвести до несправностей двигуна.

**ПЕРЕВІРТЕ РІВЕНЬ ОЛИВИ**

Генератор транспортується без моторної оливи. Не заводьте двигун до заповнення достатньою кількістю моторної оливи.

1. Відкрийте кришку технічного обслуговування (мал.1).
2. Відкрутіть щуп рівня оливи (мал. 2.1 в моделі серії KS 4000 та мал. 2.2 в моделі серії KS 6000) та протріть його чистою тканиною.

3. Налийте моторну оливу. Рекомендована кількість оливи до кожної моделі зазначена в таблиці технічних характеристик
4. Вставте щуп, не вкручуючи його.
5. Перевірте рівень оливи по мітці на щупі.
6. Залейте оливу, якщо рівень виявиться нижче мітки.
7. Закрутіть щуп рівня оливи.

**Рекомендована моторна олива:** SAE 10W30, SAE 10W40.

**Рекомендований сорт моторної оливи:** API Service SG типу або вище.

**Кількість моторної оливи:** дивіться таблицю технічних характеристик.

Мал. 1



Мал. 2.1

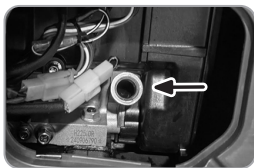

Мал. 2.2

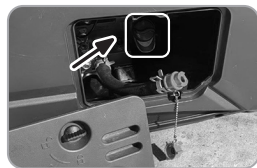

## ПОЧАТОК РОБОТИ

# 9

**Перед запуском двигуна** переконайтесь, що потужність споживачів струму відповідає можливостям генератора. Забороняється перевищувати його номінальну потужність. **Не підключайте пристрої до запуску двигуна!**



**ВАЖЛИВО!**



**Не змінюйте налаштування контролера стосовно кількості палива або регулятора обертів (це регулювання було зроблене перед продажем). В іншому випадку можливі зміни в роботі двигуна або його поломки.**



**УВАГА - НЕБЕЗПЕЧНО!**



**Під час споживання потужності між номінальною та максимальною потужністю генератор не повинен працювати довше 5 секунд. Таке споживання має місце, наприклад, під час запуску електродвигуна. Пускова потужність двигуна споживача не повинна перевищувати максимальну пускову потужність генератора.**



**УВАГА - НЕБЕЗПЕЧНО!**



**Резервні генератори не повинні працювати безперервно (наприклад, шляхом додавання палива до баку або підключення до великого паливного баку) або довше, ніж рекомендовано: для LPG/бензинових або бензинових генераторів 4-6 годин, (в залежності від навантаження).**

Даний матеріал носить виключно інформативний характер і не є інструкцією з інсталяції чи підключення обладнання до мережі, але ми наполегливо просимо прочитати рекомендації наведені нижче. Підключення обладнання в кожному індивідуальному випадку повинен виконувати сертифікований електрик, який виконує інсталяцію та електричне підключення обладнання, згідно з місцевим законодавством і нормами. Виробник не несе відповідальність за неправильне підключення обладнання, а також не несе відповідальність за можливий матеріальний і фізичний збиток, що може статися в результаті неправильної інсталяції, підключення або експлуатації обладнання.

### ВВЕДЕННЯ В ЕКСПЛУАТАЦІЮ

1. Налийте моторну оливу. Рекомендована кількість оливи до кожної моделі зазначена в таблиці технічних характеристик.

2. Перевірте рівень оливи масляни щупом. Він має бути між позначками MIN та MAX на масляному щупі.
3. Перевірте рівень пального.
4. Перевірте повітряний фільтр на правильність встановлення.

### ПЕРШІ 20 ГОДИН РОБОТИ ГЕНЕРАТОРУ СЛІД ДОТРИМУВАТИСЬ НАСТУПНИХ ВИМОГ:

1. У період введення в експлуатацію не підключайте навантаження, потужність якого перевищує 50% номінальної (робочої) потужності агрегату.
2. Після перших 20 годин роботи обов'язково замініть оливу. Її краще зливати поки двигун ще не охолонув після роботи, в цьому випадку олива зіллється найбільш швидко.
3. Перевірте та прочистіть повітряний фільтр, паливний фільтр та свічку запалювання.



**ВАЖЛИВО!**



**Перед початком експлуатації генератора, необхідно підключити дріт заземлення до клеми заземлення.**

З метою запобігання розрядки акумулятора під час зберігання генератора, він постачається з від'єднаним мінусом. Для під'єднання акумулятору в моделі генератора KS 4000iE S виконайте наступні дії:



1. Відкрийте кришку технічного обслуговування.

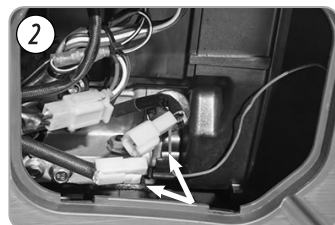

2. Під'єднайте мінус акумулятора шляхом з'єднання його кабелю.

Для під'єднання акумулятору в моделі генератора KS 6000iE S виконайте наступні дії:



1. Відкрийте праву бічну панель

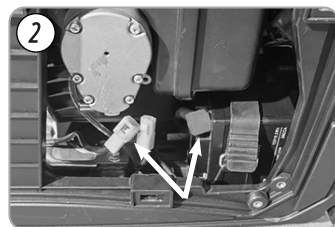

2. Під'єднайте мінус акумулятора шляхом з'єднання його кабелю.

### ЗАПУСК ДВИГУНА



**ВАЖЛИВО!**



**Порада:** Якщо двигун зупиняється незабаром після запуску або взагалі не запускається, рекомендуємо злити відкладення з карбюратора та перевірити рівень оливи. Генератор оснащений захистом від низького рівня оливи, і двигун зупиниться, якщо рівень оливи в двигуні занадто низький.



**ВАЖЛИВО!**



Відкладення з поплавкової камери карбюратора слід регулярно зливати. Якщо генератор не використовується протягом тривалого часу, закрийте паливний кран і злийте паливо з карбюратора, щоб запобігти можливо-му утворенню відкладень всередині карбюратора.

**ДЛЯ МОДЕЛЕЙ KS 4000iE S, KS 6000iE S**

1. Перевірте рівень оливи.
2. Перевірте рівень пального.
3. Поверніть колесо багатofункційного вмикача в положення «START» (для моделі KS 4000iE S, KS 6000iE S - положення «RUN»).
4. Відкрийте вентиляційний отвір на кришці паливного баку в положення «ON» (для моделей KS 6000iE S).
- 5.1 Для запуску ручним стартом (в моделях KS 4000iE S, KS 6000iE S) потягніть ручку стартера доти, доки не відчуєте легкий опір, потім необхідно відносно різко смикнути її на себе. Повільно вертайте рукоятку стартера рукою, не відпускайте її різко.
- 5.2 Для запуску електростартом натисніть червону кнопку на багатofункційному вмикачі двигуна. (мал. 3)
6. Після запуску двигуна поверніть колесо багатofункційного вмикача в положення «RUN» (мал. 3).

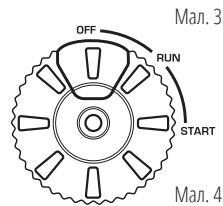

Мал. 3

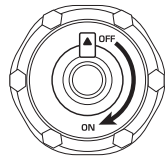

Мал. 4

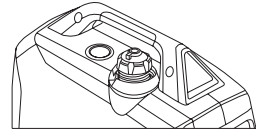

Мал. 5

**ДЛЯ МОДЕЛІ KS 2000i S, KS 3000i S**

1. Перевірте рівень оливи.
2. Перевірте рівень пального.
3. Відкрийте вентиляційний отвір на кришці паливного баку в положення «ON» (мал. 4).
4. Поверніть ручку повітряної заслонки в положення «START». (мал. 5)
5. Потягніть ручку стартера доти, доки не відчуєте легкий опір, потім необхідно відносно різко смикнути її на себе. Повільно вертайте рукоятку стартера рукою, не відпускайте її різко.
6. Переведіть ручку повітряної заслонки в положення «RUN» (мал. 5).

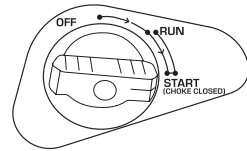

**Порада:** для забезпечення тривалої роботи двигуна генератора важливо дотримуватись наступних порад:

- Перед підключенням навантаження, дайте можливість двигуна попрацювати протягом 1-2 хвилин, щоб він прогрівся.
- При відключенні навантаження, після тривалої праці, не глушіть генератор. Дайте йому можливість попрацювати без навантаження протягом 1-2 хвилин, щоб він охолонув

**ВАЖЛИВО!****ДЛЯ МОДЕЛІ KS 9500iE S ATSR****УВАГА!**

Генератори з електростартером постачаються з літєвим акумулятором, який необхідно підключити під час вводу генератора в експлуатацію та зарядити залежно від рівня заряду через порт заряджання акумулятора за допомогою адаптера з конектором SAE, що постачається у комплекті. Для заряджання акумулятора рекомендуємо використовувати зарядний пристрій із захистом від зворотної полярності та контактами SAE, наприклад, KS-B2A з вихідною напругою до 14 В у режимі LFP.

1. Перевірте рівень оливи.
2. Перевірте рівень пального.
3. Від'єднайте споживачів від генератора, якщо вони підключені.
4. Поверніть паливний кран у положення «ON».
5. Вимкніть ECONOMY MODE, якщо він увімкнений.
- 6.1 Запуск за допомогою ручного стартера:

Потягніть за ручку стартера, доки не відчуєте легкий опір. Швидко потягніть за ручку стартера на повну довжину. Повільно відпустіть стартер. Повторюйте цей процес, доки двигун не запуститься.

### 6.2 Запуск за допомогою кнопки START/STOP:

Натисніть кнопку START/STOP приблизно на 1-2 секунди, щоб запустити генератор. Розпочнеться процес запуску.

### 6.3 Запуск за допомогою пульта дистанційного керування:

Натисніть кнопку REMOTE CONTROL на генераторі, щоб активувати дистанційне керування. Натисніть кнопку ON на пульті дистанційного керування приблизно на 1-2 секунди, щоб запустити генератор.

### 6.4 Запуск через CONTROL TERMINAL:

Генератор можна запустити (замкнути) та зупинити (розімкнути) за допомогою зовнішніх безпотенційних контактів.



**УВАГА!**



**Забороняється подавати напругу на контакти CONTROL TERMINAL. Керуючі контакти повинні бути безпотенційними.**

Якщо спроба запуску електростартером не вдалася, рекомендуємо почекати 10 секунд перед наступною спробою запуску, щоб запобігти перегріву електростартера. Якщо акумулятор більше не має достатньої потужності для запуску, його необхідно зарядити через BATTERY CHARGING PORT за допомогою відповідного зарядного пристрою з вихідною напругою до 14-14,5 В (наприклад, KS-B2A). Перехідний адаптер до роз'єму SAE входить до комплекту. Зважайте увагу на правильну полярність підключення.



**УВАГА!**



**Регулярно перевіряйте рівень заряду літєвої стартерної батареї та за потреби заряджайте її. Електроніка керування споживає електроенергію, щойно MAIN SWITCH увімкнено.**

Стартерна батарея генератора заряджається під час роботи генератора. Щоб повністю зарядити батарею, генератор повинен працювати 1-2 години. Тому ми рекомендуємо заряджати батарею за допомогою зовнішнього зарядного пристрою, якщо генератор працює недостатньо довго для відновлення заряду батареї після старту.

Якщо генератор за допомогою дистанційного запуску не запускається з трьох спроб, натисніть кнопку «OFF» на пульті, зупиніть повторний запуск і спробуйте запустити вручну або після усунення несправності. Інакше можливе пошкодження стартера чи батареї.

Якщо не планується використання впродовж 48 годин, вимкніть перемикач запуску та паливоподачу, щоб уникнути витоку палива та зниження ресурсу батареї.

### ЩОДЕННЕ ВИКОРИСТАННЯ СТАРТОВОЇ БАТАРЕЇ ГЕНЕРАТОРА:

- Теоретично рівень заряду слід підтримувати вище 60% для продовження строку служби батареї.
- Не запускайте генератор багато разів підряд за короткий час, щоб уникнути пошкодження батареї або ланцюга. Якщо генератор не запускається після 5 спроб, припиніть запуск і проведіть діагностику.
- Якщо не використовується тривалий час, заряджайте батарею перед зберіганням, від'єднайте мінусову клему, зберігайте в сухому прохолодному місці. Щомісячно заряджайте, щоб запобігти втраті ємності через саморозряд.
- Якщо батарея не заряджається або не запускає двигун, перевірте її на розряд або пошкодження. Якщо батарея розряджена або несправна – замініть її. Генератор можна запустити вручну, навіть якщо батарея пошкоджена або повністю розряджена.



**УВАГА - НЕБЕЗПЕЧНО!**



**Не допускайте одночасне підключення двох або більше пристроїв. Для запуску багатьох пристроїв потрібна велика потужність. Пристрої необхідно підключати одне за одним згідно їх максимальної допустимої потужності. Не підключайте навантаження в перші 2 хвилини після запуску генератора.**

**ДЛЯ ЗАПУСКУ НА ГАЗУ ГЕНЕРАТОРІВ (KS 2000iG S, KS 3000iG S, KS 4000iEG S)**

1. Перевірте рівень оливи.
2. В інверторних генераторах KS 4000iEG S застосовано інтелектуальну систему перемикання виду палива. Для того щоб використовувати газ як паливо вам потрібно під'єднати шланг до відповідного роз'єму та відкрити вентиль на газовому балоні. Електромагнітний клапан самостійно перекриє подачу бензину із бензобака.
3. Під'єднайте до LPG-виходу шланг газового з'єднання (сторона **A** під'єднується до з'єднання LPG на генераторі та щільно затягується вручну).
4. Під'єднайте шланг стороною, де розміщений редуктор, до газового балону (сторона **B** під'єднується до балону на мал. 6).
5. Відкрийте вентиль подачі газу на балоні, переконайтесь, що немає витоку газу.
6. Для моделей KS 2000iG S, KS 3000iG S натисніть кнопку на нульовому редукторі тиску (прикручений разом із газовим редуктором) на 2–3 секунди, щоб заповнити шланг газом.
7. Поверніть багатофункційний вимикач двигуна в положення між «RUN» і «START», щоб повітряна заслінка була напіввідкритаю.
8. Для запуску ручним стартом потягніть ручку стартера доти, доки не відчуте легкий опір, потім необхідно відносно різко смикнути її на себе. Повільно вертайте рукоятку стартера рукою, не відпускайте її різко. Для запуску електростартом натисніть червону кнопку на багатофункційному вимикачі двигуна. (мал. 3)
9. Після запуску двигуна поверніть колесо багатофункційного вимикача в положення «RUN» (мал. 3).
10. При першому використанні для заповнення газової магістралі газом поверніть ключ в положення «OFF» (або кнопка запуску в положення «OFF») і повільно потягніть ручку стартера на всю довжину шнура 2-3 рази.

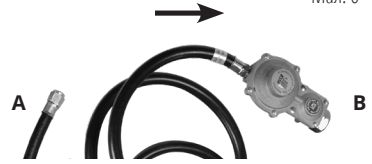

Мал. 6

**Для моделі KS 2000iG S:** Закрийте повітряну заслінку наполовину (втягніть заслінку наполовину), якщо генератор ще не прогрітий. Встановіть кнопку GASOLINE FUEL SWITCH у положення OFF, встановіть ENGINE START в положення ON, візьміться за ручку стартера і повільно потягніть її до відчуття спротиву. Різким рухом втягніть стартер на всю довжину шнура. Генератор має завестися. Якщо цього не відбулося, повторіть цю дію. Повільно вертайте рукоятку стартера рукою, не відпускайте її різко. Відкрийте повітряну заслінку - натисніть на ручку управління повітряною заслінкою.

**ВАЖЛИВО!**

**Перед зміною виду палива відключіть навантаження від генератора. Кнопка режиму ECONOMY MODE повинна знаходитися в положенні «OFF».**

**Для моделі KS 2000iG S:** Рекомендовано зупинити генератор перед перемиканням з бензину на газ! Залишки бензину в карбюраторі ускладнюють запуск двигуна на газу. Дайте генератору випарювати весь бензин, поки він сам не зупиниться. Для цього при працюючому генераторі закрийте паливний кран і дочекайтеся повної зупинки генератора. Після цього запускайте генератор на газу. Також можна злити залишки бензину з карбюратора перед запуском на газу.

Для зливу бензину з карбюратора - перекрийте паливний кран подачі бензину і дочекайтеся поки генератор трохи охолоне. Не допускайте протікання палива на генератор. Закрутіть гвинт назад. Запустіть генератор на газу згідно з інструкцією запуску на газу.

Для модифікації моделей KS 2000i, KS 3000i (мал. 7) - відкрутіть 4 гвинти на боковій панелі. Відкрутіть гвинт **C** та злийте залишки пального з карбюратора через трубку **D**, підставивши під неї ємність для бензину. Уникайте протікання бензину. Закрутіть гвинт. Встановіть кришку корпусу генератора назад. Запустіть генератор на газу.



Мал. 7

## ДЛЯ ЗАПУСКУ ГАЗОБЕНЗИНОВОГО ГЕНЕРАТОРА НА БЕНЗИНІ (KS 2000iG S, KS 3000iG S, KS 4000iEG S)

1. Перекрийте вентиль подачі газу на балоні.
2. Відкрийте вентиляційний отвір на кришці паливного баку в положення ON
3. Переведіть перемикач пального в положення ON та закрийте повітряну заслонку на панелі (для моделей KS 2000iG S, KS 3000iG S).
4. Запустіть двигун ручним або електростартом.
5. Відкрийте повітряну заслонку (для моделей KS 2000iG S, KS 3000iG S).



**ВАЖЛИВО!**



**Розташовуйте балон з газом лише вертикально, відповідно до інструкції з експлуатації газових балонів. Горизонтальне розміщення газових балонів приводить до виходу з ладу редуктора генератора.**

Зміну типу пального можна робити не зупиняючи генератор. При перемиканні з бензину на газ, перші 2-3 хвилини генератор може працювати нестабільно і в генераторі може спрацювати захист від низької напруги. Через 2-3 хвилини після запуску на газу коли генератор буде працювати стабільно, якщо горить червона лампочка (індикатор перевантаження), натисніть кнопку AC RESET і генератор відновить подачу напруги на розетки.

**Якщо під час використання бензину необхідно переключитися на подачу газу, підключіть шланг газу, відкрийте вентиль подачі газу та натисніть кнопку LPG RESET на панелі керування, щоб перейти на роботу генератора на газу.**

**Якщо під час використання зрідженого газу необхідно перейти на бензин, потрібно лише відключити подачу газу, генератор автоматично перейде на роботу на бензині, без інших операцій.**

Для моделей з електростартом, перевірте, чи заряджений акумулятор, за необхідності зарядіть спеціальним зарядним пристроєм для літій-іонних акумуляторних батарей, або запусіть генератор за допомогою ручного старту і дайте йому попрацювати без навантаження для підзарядки.



**УВАГА!**



**Генератор обладнаний електронікою! Слідкуйте за рівнем заряду акумулятора і не допускайте його повного розрядження! Генератор не зможе запуститися або працювати належним чином з повністю розрядженим акумулятором, навіть при запуску ручним стартером.**



**ВАЖЛИВО!**



**Порада: Якщо двигун гложне або не запускається, поверніть вмикач двигуна в положення «START», а потім потягніть ручку ручного старту. Якщо індикатор рівня оливи мерехтить протягом декількох секунд, додайте оливи та перезапустіть двигун.**



**Заборонено заводити генератор з ввімкненим режимом Economy Mode. Економічний режим слід вмикати тільки після запуску генератора і тільки при невеликому навантаженні. Активуйте економічний режим лише за навантаження до 20% від номінальної потужності. Недотримання цієї вимоги може призвести до виходу з ладу генератора та позбавлення гарантійного ремонту.**

#### ФУНКЦІЯ «ECONOMY MODE»

1. Запустіть двигун.
2. Встановіть кнопку Economy mode в положення «ON».
3. Підключіть пристрій до розетки змінного струму.
4. Переконайтеся, що контрольний індикатор змінного струму світиться.
5. Увімкніть електричний пристрій.



**ВАЖЛИВО!**



**Economy Mode слід вимикати під час запуску генератора та вмикати лише при навантаженнях до 20% від номінальної потужності, щоб оберти двигуна були нижчими при низьких навантаженнях для економії палива.**

Напруга на конденсаторах інверторного модуля в Economy mode підтримується нижчою, що економить паливо при низьких навантаженнях. Однак підключення потужніших електричних пристроїв може призвести до перевантаження та відхилення від синусу форми напруги, доки двигун не досягне необхідних обертів. Вимкніть Economy mode, якщо плануєте підключити потужніші електричні пристрої.



**ВАЖЛИВО!**



**Переконайтеся, що пускова потужність електроприладів з двигунами не перевищує максимальної потужності генератора.**

#### ФУНКЦІЯ «ПАРАЛЕЛЬ»

Ви маєте можливість збільшити загальну вихідну потужність генераторів з'єднавши два інверторних генератора разом за допомогою пристрою для паралельного з'єднання KS PU1 від Könnner & Söhnen®. При паралельному підключенні двох генераторів, ви зможете на виході отримати сумарну номінальну потужність даних моделей. При паралельному з'єднанні генераторів втрата потужності становить 0.2 кВт від загальної номінальної потужності, що може бути отримана (підходить до всіх моделей інверторних генераторів Könnner & Söhnen®).

#### ПЕРЕД ЗУПИНКОЮ ГЕНЕРАТОРА ВИМКНІТЬ ВСІ ПРИСТРОЇ!

Не зупиняйте генератор, з включеними приладами. Це може вивести генератор або пристрої з ладу!



## ДЛЯ ЗУПИНКИ ДВИГУНА ВИКОНАЙТЕ НАСТУПНІ ДІЇ (КРІМ МОДЕЛЕЙ KS 2000i S, KS 2000iG S, KS 3000i S, KS 3000iG S):

Мал. 8

1. Вимкніть всі пристрої.
2. Дайте генератору попрацювати без навантаження 1-2 хвилини.
3. Поверніть колесо багатофункційного вмикача в положення «OFF» (мал. 9).
4. Закрийте вентиль подачі газу
5. Від'єднайте прилади від розеток.
6. Після зупинки дати генератору охолонути та закрийте вентиляційний отвір на кришці паливного баку (положення «OFF», мал. 8, при зупинці роботи на бензині).

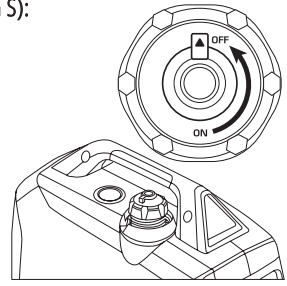

## МОДЕЛІ KS 2000i S, KS 2000iG S, KS 3000i S, KS 3000iG S

1. Вимкніть всі пристрої.
2. Дайте генератору попрацювати без навантаження 1-2 хвилини.
3. Встановіть вимикач двигуна в положення «OFF» (ВИКЛ).
4. Встановіть багатофункційний вмикач в положення «OFF» (мал. 9), для газобензинових моделей - переведіть ручку переключення пального в положення «OFF»/закрийте вентиль подачі газу.
5. Дайте генератору охолонути.
6. Від'єднайте прилади від розеток.
7. Після зупинки дати генератору охолонути та закрийте вентиляційний отвір на кришці паливного баку (положення «OFF», мал. 8, для моделей KS 2000i S, KS 2000iG S, KS 3000i S, KS 3000iG S - при зупинці роботи на бензині).

Мал. 9

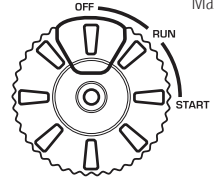

Мал. 10

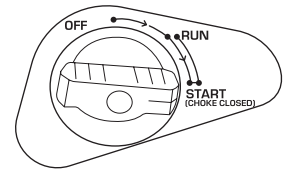

## МОДЕЛЬ KS 9500iE S ATSR

1. Вимкніть всі пристрої.
2. Перемикніть енергозберігаючий перемикач «Economy mode» у положення «Вимкнено».
3. Вимкніть автоматичний вимикач змінного струму.
4. Легко натисніть кнопку швидкого запуску/зупинки.
4. Поверніть паливний перемикач у положення «вимкнено».
5. Дайте генератору охолонути.
6. Від'єднайте прилади від розеток.



УВАГА!



У разі потреби екстреної зупинки генератора — переведіть перемикач генератора у положення «вимкнено».



ВАЖЛИВО!



Інверторні генератори від Könnér & Söhnen комплектуються літєвими акумуляторами з робочою напругою аналогічною звичайним свинцево-кислотним акумуляторам.

Під час роботи генератора акумулятор заряджається автоматично. При необхідності зарядити акумулятор зовнішнім пристроєм рекомендуємо використовувати зарядний пристрій KS-B2A або зарядний пристрій для зарядки свинцево-кислотних мотоциклетних акумуляторів з максимальною напругою 14-14.5В та зарядним струмом до 2А.

## ЗАРЯДКА ЗОВНІШНЬОГО АКУМУЛЯТОРА 12В

1. Запустіть двигун.
2. Підключіть червоний дріт до позитивної (+) клеми акумулятора.
3. Підключіть чорний дріт до мінусової (-) клеми акумулятора.
4. Підключіть дріт до розетки постійного струму 12В/8А на панелі генератора.
5. Встановіть ECONOMY MODE у положення «OFF» (ВИМКНЕНО), щоб почати зарядку акумулятора.
6. Переведіть запобіжник постійного струму 12В в положення ON.



**ВАЖЛИВО!**



- Переконайтесь, що режим ECONOMY MODE вимкнений під час зарядки акумулятора.
- Обов'язково підключіть червоний дріт зарядного пристрою до позитивної клеми акумулятора (+), а чорний дріт до негативної (-) клеми акумулятора. Не змінюйте ці позиції.
- Підключіть зарядний пристрій до клем батареї надійно, аби вони не були відключені через вібрації двигуна або інші дії.
- Гніздо 12В може бути використане для підзарядки акумуляторів лише як аварійне джерело і не є повноцінним приладом для зарядки акумуляторів.
- Захисний пристрій постійного струму автоматично вимикається, якщо струм вище номінального під час зарядки батареї. Для відновлення зарядки акумулятора, вклучіть запобіжник постійного струму натиснувши на кнопку «ON» (ВКЛ).

У разі повторного спрацювання захисного вимикача виходу 12В, зупиніть процес зарядки батареї, тому що струм заряду перевищує допустимий. Забороняється заряджати акумулятори, якщо їх струм споживання вище 8.3 А (залежить від моделі генератора).



**УВАГА - НЕБЕЗПЕЧНО!**



**Роз'єм 12 В в генераторі призначений лише для підзарядки акумуляторів на 12В і не є джерелом живлення чутливих приладів на 12В.**



Дотримуйтесь всіх приписів інструкції! Список адрес сервісних центрів Ви можете знайти на сайті ексклюзивного імпортера: [www.konner-sohnen.com.ua](http://www.konner-sohnen.com.ua)

Адреса головного сервісного центру: [service.ua@dimaxgroup.com](mailto:service.ua@dimaxgroup.com)

Тел.: (096) 967 43 31, (095) 539 95 37

## РЕКОМЕНДОВАНИЙ ГРАФІК ТЕХНІЧНОГО ОБСЛУГОВУВАННЯ

Вузол	Дія	При кожному запуску	Перший місяць або через 20 годин	Кожні 3 місяці або через 50 годин	Кожні 6 місяців або через 100 годин	Кожен рік або через 300 годин
Моторна олива	Перевірка рівня	✓				
	Заміна		✓	✓		
Повітряний фільтр	Перевірка/Чистка	✓	✓	✓		
	Заміна				✓	
Свічка запалювання	Чистка		✓	✓		
	Заміна				✓	
Паливний бак	Перевірка рівня	✓				
	Чистка					✓
Паливний фільтр	Перевірка (чистка)		✓	✓		

- Якщо генератор часто працює при високій температурі або високому навантаженні, оливу слід замінювати кожні 25 мотогодин.

- Якщо двигун часто працює в запиленних приміщеннях або інших важких умовах, очищайте повітряний фільтр кожні 10 годин.

- Якщо Ви пропустили час технічного обслуговування, проведіть його якомога швидше, щоб зберегти двигун генератора справним.



**ВАЖЛИВО!**



**У випадку збитків через пошкодження внаслідок не виконаних робіт по техобслуговуванню, виробник відповідальності не несе.**

## РЕКОМЕНДОВАНІ ОЛИВИ

Використовуйте оливу для 4-тактних двигунів SAE10W-30, SAE10W-40. Моторні оливи з іншою в'язкістю, ніж вказана в таблиці, можуть бути використані тільки якщо середня температура повітря в вашому регіоні не виходить за межі зазначеного температурного діапазону.

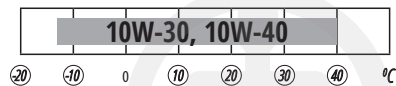

При зниженні рівня оливи, її необхідно додати для забезпечення правильної роботи генератора. Перевіряти рівень оливи необхідно згідно графіку технічного обслуговування. Додаткова інформація розміщена у актуальній повній версії інструкції на нашому сайті.

## ДЛЯ ЗЛИВАННЯ ОЛИВИ ВИКОНАЙТЕ ТАКІ ДІЇ:

1. Зливайте оливу поки двигун ще не охолонув. Це забезпечить швидкий та повний злив оливи.
2. Вдягніть захисні рукавиці щоб уникнути потрапляння оливи на шкіру.
3. Відкрийте кришку технічного обслуговування (мал. 11).
4. Під генератором помістіть ємність для зливу оливи.
5. Відкрутіть зливну кришку, що розташована на двигуні (мал. 12).
6. Почекайте, поки олива зтече.
7. Кришку зливного отвору встановіть на місце та добре затягніть її.
8. Закрийте кришку технічного обслуговування (мал. 11).



Мал. 11

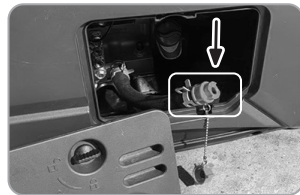

Мал. 12



**ПРИМІТКА**



**Моторне масло можна відкачати за допомогою маслосбірного насоса замість зливання.**

## ОБСЛУГОВУВАННЯ ПОВІТРЯНОГО ФІЛЬТРУ

13

Чистку повітряного фільтру необхідно здійснювати кожні 50 годин роботи генератора (в умовах підвищеної забрудненості кожні 10 годин).

### ОЧИЩЕННЯ ФІЛЬТРУ:

1. Відкрийте зажими на верхній кришці повітряного фільтру.
2. Зніміть губчатий фільтруючий елемент.
3. Видаліть весь бруд усередині пуского корпусу повітряного фільтру.
4. Фільтруючий елемент ретельно промийте в теплій мильній воді.
5. Просушіть губчатий фільтр.
6. Сухий фільтруючий елемент змочіть моторним маслом, після чого надлишки масла віджіміть

## ОБСЛУГОВУВАННЯ СВІЧОК ЗАПАЛЮВАННЯ

14

Свічка запалювання має бути цілою, не мати нагару і мати правильний зазор.

### ПЕРЕВІРКА СВІЧКИ ЗАПАЛЕННЯ:

1. Зніміть ковпачок свічки запалення.
2. Свічку запалювання викрутіть за допомогою відповідного ключа.
3. Огляньте свічку запалювання. В разі, якщо вона тріснула, її необхідно замінити. Рекомендовано використання свічки запалювання F7TC.
4. Виміряйте зазор. Він має бути в межах 0,7-0,8 мм.
5. При повторному використанні свічки запалювання, її необхідно почистити від нагару за допомогою металевої щітки. Після цього виставте правильний зазор.

## ОБСЛУГОВУВАННЯ ГЛУШНИКА ТА ІСКРОГАСНИКА

15

Двигун і глушник будуть дуже гарячими після того, як генератор був запущений. Не торкайтесь двигуна або глушника будь-якою частиною тіла або одягу під час огляду або ремонту, поки вони ще не охолонули.

Видаліть гвинти, а потім потягніть на себе за захисну кришку. Відпустіть болти, а потім зніміть кришку, екран і іскрогасник глушника. Очистіть нагар на екрані глушника та іскрогасник металеву щіткою. Огляньте екран глушника і іскрогасник. Замініть їх, якщо вони пошкоджені. Встановіть іскрогасник. Встановіть екран глушника і кришку глушника. Встановіть кришку і затягніть гвинти.



**ВАЖЛИВО!**



**Зіставте виступ іскрогасника з отвором в глушнику труби.**

## ФІЛЬТР ПАЛИВНОГО БАКА

16



**ВАЖЛИВО!**



**Ніколи не використовуйте бензин під час паління або в безпосередній близькості від відкритого полум'я.**

1. Зніміть кришку та фільтр паливного бака.
2. Очистіть фільтр за допомогою бензину.
3. Протріть фільтр і встановіть його.
4. Встановіть кришку паливного бака.

Переконайтеся, що кришка паливного бака щільно затягнута.

## ОБСЛУГОВУВАННЯ АКУМУЛЯТОРА

17

Рекомендуємо перевіряти рівень заряду літєвого стартового акумулятора, встановленого в генераторах з електростартером, кожні три місяці. Акумулятор необхідно підзаряджати за допомогою зарядного пристрою з режимом LFP (наприклад, KS-B2A). Як альтернатива, можна запустити генератор приблизно на одну годину, щоб дозволити акумулятору зарядитися.

## ЗБЕРІГАННЯ ГЕНЕРАТОРА

18



**ВАЖЛИВО!**



**Генератор завжди має зберігатися та транспортуватися з зачиненим вентиляційним отвором!**

Приміщення, в якому зберігається пристрій, має бути сухим та непильним, мати хорошу вентиляцію. Місце зберігання має бути недоступним для дітей та тварин. Рекомендовано зберігати та використовувати генератор при температурі від  $-20^{\circ}\text{C}$  до  $+40^{\circ}\text{C}$ , уникайте попадання прямих сонячних променів, опадів на генератор. При використанні та зберіганні газобензинового генератора, газовий балон має знаходитися в приміщенні при температурі не нижче  $+10^{\circ}\text{C}$ . Якщо температура буде нижча, газ не буде випаровуватись.



**ВАЖЛИВО!**



**Генератор має завжди знаходитися в готовому до експлуатації стані. Тому у випадку несправностей у пристрої, їх слід усунути перед встановленням генератора на зберігання.**



**ВАЖЛИВО!**



**Перед довготривалим зберіганням генератора під час роботи двигуна закрийте паливний кран паливного баку та дайте двигуну випацювати бензин з карбюратору. Дочекайтеся самостійної зупинки двигуна.**

## ПРИ ДОВГОТРИВАЛОМУ ПРОСТОЇ ГЕНЕРАТОРА ДОТРИМУЙТЕСЬ ТАКИХ УМОВ:

- Зовнішні частини генератора та двигуна, особливо ребра охолодження, необхідно ретельно очистити.
- Гвинт поплавкової камери карбюратора відкрутити, камеру спустошити.
- Зняти свічку запалення.
- Гвинт зливу оливи необхідно відкрутити, а оливу злити.
- В циліндр залити чайну ложку моторної оливи (5–10 мл). Після цього потягніть шнур стартера декілька разів, щоб масло розподілилось по стінках циліндру.
- Вставте (вверніть) свічку запалювання.
- Ручку стартера потягніть до появи опору, щоб поршень зайняв положення верхньої точки такту стискання. В результаті впускні та випускні клапани генератора будуть закриті і зберігання пристрою в такому вигляді не допустить внутрішньої корозії двигуна.
- Плавню відпустіть ручку стартера.
- Зніміть клєми з акумулятора. Змастіть клєми акумулятора та клєми під'єднання мастилом для захисту від окислення.

## ТРАНСПОРТУВАННЯ ГЕНЕРАТОРА

# 19



**ВАЖЛИВО!**



**Рекомендуємо заповнювати бак лише на 70%, щоб уникнути проливання палива під час роботи генератора та його транспортування.**

Для зручного транспортування генератора використовуйте упакування, в якому генератор продається. Зафіксуйте коробку з генератором щоб уникнути перекидання генератора на бік під час перевезення. Перед переміщенням генератора злийте пальне та від'єднайте клєми від акумулятора. Для переміщення генератора на об'єкті з місця на місце підіймайте його, тримаючи за раму. Будьте уважні - генератор має велику вагу (від 40 до 90 кг). Для переміщення генератора знадобиться мінімум два чоловіки. Рухайтесь обережно, не підставляйте ноги під раму генератора.

## УТИЛІЗАЦІЯ ГЕНЕРАТОРА ТА АКУМУЛЯТОРА

# 20

Для запобігання нанесення шкоди навколишньому середовищу необхідно відокремити генератор та акумулятор від звичайних відходів і здати їх в спеціальні місця для утилізації.



Несправність	Можлива причина	Варіант усунення
<b>Не запускається двигун</b>	Ключ запалювання (кнопка) двигуна встановлений у положення ВІМК	Встановіть ключ запалювання двигуна (кнопку) у положення ВКЛ
	Паливний кран встановлений у положення ЗАЧИН	Поверніть паливний кран у положення ВІДЧ
	Відчинена повітряна заслонка	Закрийте важіль повітряної заслонки
	Немає пального в баку	Залийте пальне в бак
	У баку знаходиться брудне чи старе пальне	Замініть паливо в баку
Свічка запалювання закопилася або має пошкодження; неправильна відстань між електродами	Очистіть свічку запалення або замініть на нову; встановіть правильну відстань між електродами	
<b>Знижено потужність двигуна / важко запускається</b>	Паливний бак забруднився	Очистіть паливний бак
	Повітряний фільтр забруднився	Очистіть повітряний фільтр
	Вода в паливному баку та/або в карбюраторі; карбюратор закупорений	Опорожніть паливний бак, паливопровід та карбюратор
	Неправильна відстань між електродами свічки запалювання	Встановіть правильну відстань між електродами
<b>Двигун перегрівається</b>	Ребра охолодження забруднені	Очистіть ребра охолодження
	Повітряний фільтр забруднився	Очистіть повітряний фільтр
<b>Двигун запускається, але на виході немає напруги</b>	Спрацював автоматичний вимикач	Встановіть позицію вимикача у положення ВКЛ
	Неякісні кабеля підключення	Перевірте справність кабелів; при використанні подовжувача замініть його
	Несправність підключеного пристрою	Спробуйте підключити інший пристрій.
<b>Генератор працює, але не підтримує підключені електричні прилади</b>	Перенавантаження пристрою	Спробуйте підключити меншу кількість устаткування
	Коротке замикання одного з підключених пристроїв	Спробуйте відключити несправний пристрій
	Повітряний фільтр забруднився	Прочистіть повітряний фільтр
	Недостатні оберти двигуна	Зверніться в сервісний центр

Пристрій	Потужність
Праска	500-1100 Вт
Фен для волосся	450-1200 Вт
Кавоварка	800-1500 Вт
Електроплита	800-1800 Вт
Тостер	600-1500 Вт
Обігрівач	1000-2000 Вт
Пилосос	400-1000 Вт
Радіоприймач	50-250 Вт
Гриль	1200-2300 Вт
Духовий шкаф	1000-2000 Вт
Холодильник	100-150 Вт
Телевізор	100-400 Вт
Перфоратор	600-1400 Вт
Дриль	400-800 Вт
Морозильна камера	100-400 Вт
Точильний станок	300-1100 Вт
Дискова пила	750-1600 Вт
КШМ	650-2200 Вт
Електролобзик	250-700 Вт
Електрорубанок	400-1000 Вт
Компресор	750-3000 Вт
Водяний насос	750-3900 Вт
Розпилювальний станок	1800-4000 Вт
Електрокосарка	750-3000 Вт
Електродвигуни	550-5000 Вт
Вентилятори	750-1700 Вт
Установка високого тиску	2000-4000 Вт
Кондиціонер	1000-5000 Вт

На інверторні генератори, мотопомпи, бензинові та електричні культиватори, блоки АВР, блоки для паралельного з'єднання, мультимашину с навісним обладнанням та іншу техніку діє гарантія один рік з моменту продажу товару, що підтверджується записом і печаткою продавця в гарантійному талоні.

Протягом гарантійного терміну всі несправності, що виникли за вини виробника, усуваються безкоштовно. Гарантійний ремонт здійснюється тільки за наявності повністю заповненого гарантійного талону, підпису Покупця про згоду з гарантійними умовами, та документа, що підтверджує купівлю (касовий чек, товарний чек або накладна). За їх відсутності, а також при наявності помилок або незавірених печаткою продавця виправлень чи нерозбірливих написів в гарантійному талоні чи відривному купоні, гарантійний ремонт не здійснюється, претензії з приводу якості не приймаються, а гарантійний талон вилучається сервісним центром як недійсний.

Пристрій приймається на ремонт лише в чистому вигляді та при повній комплектації.

#### ГАРАНТІЯ НЕ РОЗПОВСЮДУЄТЬСЯ:

- Якщо користувач не дотримувався приписів інструкції з експлуатації.
- Якщо на виробі пошкоджено або відсутні ідентифікаційні стікери чи етикетки, серійні номери тощо.
- Якщо несправності виробу виникли в результаті неправильного транспортування, зберігання та обслуговування не належним чином.
- При наявності механічних пошкоджень (тріщини, відколи, сліди ударів і падінь, деформація корпусу, мережевого шнура, вилки) або будь-яких інших елементів конструкції), в тому числі отриманих в результаті замерзання води (утворення льоду) – при наявності всередині агрегату сторонніх предметів.
- Якщо виріб був встановлений та підключений до електромережі з порушенням або при використанні не за призначенням.
- Якщо заявлену несправність не може бути продіагностовано, чи продемонстровано.
- Якщо належна робота виробу може бути відновлена в результаті очищення від пилу і бруду, відповідного налаштування, технічного обслуговування, заміни мастила тощо.
- У разі використання виробу для потреб, пов'язаних зі здійсненням підприємницької діяльності.
- При виявленні несправностей, що виникли як результат перевантаження виробу. Ознаками перевантаження вважається оплавлення чи зміна кольору деталей у наслідок дії високої температури, пошкодження на поверхнях циліндру або поршня, руйнування поршневих кілець, шатунових вкладишів.
- Гарантія не розповсюджується на вихід з ладу автоматичного регулятора напруги виробу через недбале використання та недотримання правил експлуатації.
- При виявленні несправностей, причиною яких є нестабільність роботи електромережі користувача.
- При наявності несправностей, викликаних внутрішнім або зовнішнім забрудненням, таким як забруднення паливної чи мастильної системи, або системи охолодження.
- У разі наявності на електричних кабелях чи штепсельних вилках ознак механічного чи термічного пошкодження.
- У разі наявності всередині виробу сторонніх рідин і предметів, металевої стружки тощо.
- Якщо несправність виникла в результаті використання не оригінальних запасних частин і матеріалів, мастил тощо.
- При наявності несправності в двох чи більше вузлах, які не пов'язані між собою.
- Якщо поломка виникла в результаті природних чинників – бруд, пил, вологість, висока чи низька температура, стихійні лиха.
- При виході з ладу ротора та статора одночасно.
- На деталі, що швидко зношуються та комплектуючі (свічки запалення, форсунки, шків, фільтруючі та запобіжні елементи, акумулятори, знімні пристосування, ремені, гумові ущільнювачі, пружини щеплення, осі, ручні стартери, мастило, оснащення, робочі поверхні, шланги, ланцюги та шини).

- На профілактичне обслуговування (чищення, змащування, промивання), встановлення та регулювання.
- Якщо виріб розкривався, самостійно ремонтувався, при внесенні змін у конструкцію.
- При несправностях, що виникли у наслідок природного зносу в результаті тривалого використання (закінчення ресурсу).
- Якщо після виявлення несправності експлуатація виробу не була зупинена і продовжувалась.
- На акумуляторні батареї, які надаються з обладнанням, діє гарантія три місяці.
- При використанні не якісного чи не відповідного типу палива.





# EC Declaration of Conformity

Nr. 254

The following products have been tested by us with the listed standards and found in compliance with the European Community Machinery Directive 2006/42/EC, Electromagnetic compatibility Directive (EMC) 2014/30/EC, Noise Directive 2000/14/EC.

Manufacturer: DIMAX INTERNATIONAL GmbH  
 Address: Flinger Broich 203, 40235 Duesseldorf, Germany  
 Product: Inverter generators "Können & Söhnen"  
 Type / Model: KS 2000i S, KS 2000iG S, KS 3000i S, KS 3000iG S,  
 KS 4000iE S, KS 4000iEG S, KS 6000iE S, KS 9500iE S ATSR

The statement is based on a single evaluation of above mentioned products. It does not imply an assessment of the whole production and does not permit the use of the test lab. logo. The manufacturer should ensure that all product in series production are in conformity with the product sample detailed in this report. The applicant should hold the whole technical report at disposal of the competent all the right.

Applied EC Directives: 2006/42/EC Machinery Directive  
 2014/30/EU Electromagnetic compatibility Directive (EMC)  
 2000/14/EC Noise Directive( amended in 2005/88/EC)  
 (EU) 2016/1628 Non-Road mobile machinery emissions  
 (EU)2017/654 amended by (EU) 2018/989  
 (EU)2017/655 amended by (EU) 2018/987  
 (EU)2017/656 amended by (EU) 2018/988

Applied Standards: EN ISO 8528-13:2016  
 EN 55012:2007+A1  
 EN 61000-6-1:2007  
 00/14/EC  
 55/88/EC  
 EN ISO 3744:1995

Gasoline engines KS 100i, KS 160i, KS 240i, KS 260i correspond to European Emission Standard Stage V. This is confirmed by EU TYPE - APPROVAL CERTIFICATE issued by department of transport of Luxembourg. Technical service responsible for carrying out the test - TÜV Rheinland Luxemburg GmbH. Date of issue 30/10/2018

### 2000/14/EC\_2005/88/EC Annex VI

For models KS 2000i S, KS 2000iG S Noise measured Lwa = 90 dB (A)  
 For models KS 3000i S, KS 3000iG S Noise measured Lwa = 95 dB (A)  
 For model KS 4000iE S, KS 4000iEG S, KS 6000iE S, KS 9500iE S ATSR Noise measured Lwa = 97 dB (A)

Notification body , responsible for 2006/42/EC Machinery Directive, 2014/30/EU Electromagnetic compatibility Directive (EMC) and 2000/14/EC Noise Directive certificate issuing is TÜV Rheinland LGA Products GmbH , Tillystraße 2, 90431 Nürnberg, Country: Germany, Phone: +49 (0) 9116555225, Fax: +49 (0) 9116555226, Email: service@de.tuv.com, Website: www.tuv.com/safety  
 Notified Body number: 0197



**Issued Date:** 2025-11-11  
**Place of issue:** Duesseldorf  
**Director:** Fomin P.

**DIMAX**  
 International GmbH  
 Flinger Broich 203, 40235 Düsseldorf  
 USt-ID DE296177274  
 koenner-soehnen.com  
*P. Fomin*

We DIMAX INTERNATIONAL GmbH hereby declare that specified above conforms covering European Parliament and Council Directives, 2006/42/EC of 17 May 2006 Machinery Directive, Electromagnetic compatibility Directive (EMC) 2014/30/EC of 26 February 2014, Noise Directive 2000/14/EC of 8 May 2000. The CE mark above can be used under the responsibility of manufacturer. After completion of an EC declaration of Conformity and compliance with all relevant EC directives.



## КОНТАКТИ

### Deutschland:

Hergestellt unter Lizenz und Kontrolle der DIMAX International GmbH.

Importeur und Vertreter in Deutschland:  
DIMAX International GmbH, Flinger Broich 203,  
40235 Düsseldorf, Deutschland. Produziert in VRC.  
amazon@dimaxgroup.com  
[www.konner-sohnen.com](http://www.konner-sohnen.com)

---

### European Union:

Manufactured under license and control of DIMAX International GmbH, Flinger Broich 203, 40235 Duesseldorf, Germany.

Importer and representative in Netherlands DIMAX International Poland Ltd, Południowa 8 st, 05-830 Stara Wieś, Poland. Assembled in PRC.  
amazon@dimaxgroup.com  
[www.konner-sohnen.com](http://www.konner-sohnen.com)

---

### The United Kingdom:

Innovation Trade Ltd., 63/66 Hatton Garden Fifth Floor, Suite 23, London, EC1N 8LE, info.uk@dimaxgroup.de

### Technical support

support.uk@dimaxgroup.de  
[www.konner-sohnen.uk](http://www.konner-sohnen.uk)

---

### France:

Fabriqué sous licence et contrôle de DIMAX International GmbH, Flinger Broich 203, 40235 Düsseldorf, Allemagne.

Importateur et représentant en France et en Belgique  
DIMAX International Poland Ltd, Południowa 8 st, 05-830 Stara Wieś, Pologne. Assemblé en RPC.  
amazon@dimaxgroup.com  
[www.konner-sohnen.fr](http://www.konner-sohnen.fr)

---

### España:

Fabricado bajo licencia y control de DIMAX International GmbH, Flinger Broich 203, 40235 Düsseldorf, Alemania.

Importador y representante en España de DIMAX International Poland Ltd, Południowa 8 st, 05-830 Stara Wieś, Polonia.  
Ensamblado en la República Popular China.  
amazon@dimaxgroup.com  
[www.konner-sohnen.es](http://www.konner-sohnen.es)

---

### Polska:

Wyprodukowano na licencji i pod kontrolą DIMAX International GmbH, Flinger Broich 203, 40235 Duesseldorf, Niemcy.

Importer i przedstawiciel w Polsce:  
DIMAX International Poland Sp.z o. o. ul. Południowa 8, 05-830 Stara Wieś, Polska. Zmontowany w CRL.  
amazon@dimaxgroup.com  
[www.konner-sohnen.pl](http://www.konner-sohnen.pl)

---

### Україна:

Виготовлено за ліцензією та під контролем DIMAX International GmbH, Flinger Broich 203, 40235 Дюссельдорф, Німеччина.

Імпортер та представник в Україні:  
ТОВ "ТЕХНО ТРЕЙД КС" вул. Електротехнічна 47, 02225, м. Київ, Україна. Змонтовано в КНР

[www.konner-sohnen.com.ua](http://www.konner-sohnen.com.ua)

