



MAXX^{PRO}



U20-WIFI



УВАГА



Прочитайте всі запобіжні рекомендації та інструкції в цьому посібнику перед використанням цього обладнання. Збережіть цей посібник для подальшого використання.

ПОСІБНИК З ВИКОРИСТАННЯ БІГОВОЇ ДОРОЖКИ

Зміст

I. ВАЖЛИВІ ЗАБЕЗПЕЧЕННЯ	3
II. ОСНОВНІ ТЕХНІЧНІ ХАРАКТЕРИСТИКИ	6
III. МОНТАЖ.....	6
IV. РЕКОМЕНДАЦІЇ ЩОДО ТРЕНУВАННЯ	9
V. РОБОТА БІГОВОЇ ДОРІЖКИ.....	10
VI. ТЕХНІЧНЕ ОБСЛУГОВУВАННЯ.....	22
VII. ІНФОРМАЦІЯ ПРО ПЕРЕРОБКУ	24
VII. ПОШИРЕНІ ПОМИЛКИ	24
IX. ГАРАНТІЯ	26

I. ВАЖЛИВІ ЗАСТЕРЕЖЕННЯ



Мінімальний зріст користувача	140 cm	Максимальна вага користувача	100 kg.
-------------------------------	---------------	------------------------------	----------------

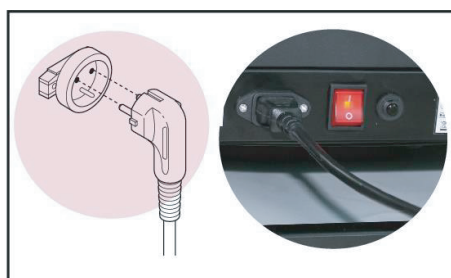

УВАГА:

КЛЮЧ БЕЗПЕКИ МАЄ МАГНІТ, ЯКИЙ ПОТРІБНО ВСТАНОВИТИ В ДИСПЛЕЙ. НА КІНЦІ ШНУРКА Є ЗАЖИМ, ЯКИЙ ПОТРІБНО ПРИКРИПИТИ ДО ОДЯГУ. БІГОВА ДОРІЖКА ПОЧНЕ ПРАЦЮВАТИ, ТІЛЬКИ ЯКЩО КЛЮЧ БУДЕ РОЗМІЩЕНИЙ В ДИСПЛЕЙ. ЦЕ ВАЖЛИВО.

ПРАВИЛЬНЕ ЗМАЩУВАННЯ БІГОВОЇ ДОРІЖКИ СИЛІКОНОВОЮ ОЛІЄЮ АБО ТЕФЛОНОМ ДІЙСНО ВАЖЛИВЕ. ЦЕ ЗМАЩУВАННЯ ПОТРІБНО ВИКОНУВАТИ РЕГУЛЯРНО ЗАЛЕЖНО ВІД КІЛЬКОСТІ ОСІБ ЩО КОРИСТУЮТЬСЯ І, НАВІТЬ, ПЕРЕД ЇЇ ПЕРШИМ ВИКОРИСТАННЯМ.

ПРОТЯГОМ ГАРАНТІЙНОГО ПЕРІОДУ ВИ ПОВИННІ ЗБЕРЕГТИ ОРИГІНАЛЬНУ УПАКОВКУ З ЇЇ ЗАХИСТОМ, ЧЕКОМ НА ПОКУПКУ, ІНСТРУКЦІЮ ТА КОМПОНЕНТАМИ.

Щоб зменшити ризик отримання серйозних травм, уважно прочитайте всі важливі рекомендації та попередження щодо використання бігової доріжки перед її використанням.

Наша компанія не несе відповідальності за тілесні ушкодження чи пошкодження майна в результаті

використання цього продукту.

1. Перед початком будь-якої програми тренувань проконсультуйтеся з лікарем. Це особливо важливо для людей старше 35 років, людей з проблемами здоров'я та вагітних жінок.
2. Власник повинен переконатися, що всі користувачі правильно проінформовані про попередження.
3. Використовуйте обладнання, як описано в посібнику з експлуатації.
4. Зберігайте обладнання в закритому приміщенні, подалі від пилу та вологи. Не зберігайте його в гаражі, на задньому дворі або біля води. Вологість, пил і вода можуть призвести до несправності обладнання та анулювати його гарантію.
5. Поставте пристрій на рівну поверхню. Якщо поверхня нерівна, це може вплинути на належне функціонування. Деякі моделі містять вирівнювачі або вирівнювальні нитки позаду ніжок, які допомагають вирівнювати. Будь ласка, прочитайте посібник, щоб перевірити, чи ваш пристрій оснащено ними.
6. Пристрій необхідно розмістити у вентильованому місці. Не використовуйте його в місцях з розпилювачами або кисневими дозаторами. Повітря, яким ви дихаєте, за наявності вищевказаних приладів може стати причиною нещасного випадку.
7. Тримайте дітей молодше 12 років і домашніх тварин подалі від обладнання. Дотримуйтеся безпечної дистанції.
8. Перевірте в посібнику максимальну вагу, яку може витримати ваше обладнання. Надмірна вага може призвести до несправності операційної системи, на яке не поширюється гарантія.
9. Носіть відповідний одяг і взуття. Не використовуйте невідповідний одяг, який може зачепитися.
10. Якщо ваше обладнання працює через блок живлення: переконайтеся, що шнур живлення та вилка знаходяться в хорошому стані. Виконуйте підключення лише тоді, коли ланцюг має заземлення, інакше це може спричинити пошкодження обладнання або майна, які не покриваються гарантією. Шнури живлення повинні бути подалі від гарячих поверхонь.
11. Якщо це блок із живленням від батареї: перевірте та переконайтеся, що вони достатньо заряджені, щоб дисплей працював повністю.
12. Якщо ваше обладнання забезпечено ключем безпеки, ознайомтеся з продуктом перед його використанням. Ключ безпеки має магніт, який потрібно вставити в дисплей. На кінці шнурка є затискач, який потрібно прикріпити до одягу. Бігова доріжка почне працювати, лише якщо ключ помістити в дисплей. ЦЕ НЕОБХІДНО.
13. Якщо ваш пристрій працює завдяки джерелу живлення: не вмикайте його, поки ви на полотні. Двигун був би необов'язково навантажений. Правильний спосіб – розташуватися з розкритими ногами, кожна з боків полотна, і почати, коли це відбувається.
14. Якщо ваш пристрій працює від джерела живлення: перевірте швидкість, яку він може досягти, для вашої безпеки. Найкраще регулювати швидкість поступово, щоб уникнути різких змін.
15. Якщо ваш пристрій працює від електричної мережі: ніколи не залишайте машину без нагляду, коли вона працює. Вийміть ключ безпеки, переведіть кнопку «увімк.» у положення «вимк.» та від'єднайте шнур живлення.
16. Якщо ваше обладнання оснащено датчиком пульсу, ви маєте знати, що це не медичний інструмент. Він розроблений як допомога під час тренування та визначає тенденції частоти серцевих скорочень. Існують деякі фактори, які можуть впливати на точність інтерпретації частоти серцевих скорочень, наприклад, рухи користувача.
17. Тренажер не займає багато місця, оскільки його можна скласти. Після складання переконайтеся, що все добре зібрано в т.ч. до системи блокування, якщо він має замок або гідравлічний двигун. Не намагайтеся

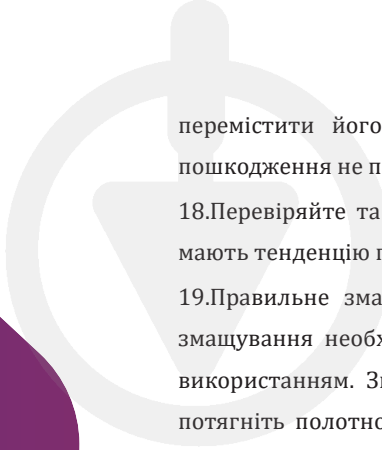

перемістити його або підняти, якщо ви не застраховані. Якщо тренажер не застрахований, його пошкодження не покриватиметься гарантією.

18.Перевіряйте та затягуйте всі гвинти на регулярній основі, тому що через вібрацію гвинти та гайки мають тенденцію послаблюватися. Гарантія не покриває збитки, спричинені недостатнім обслуговуванням.

19.Правильне змащування бігової доріжки силіконовою олією або тефлоном ДІЙСНО ВАЖЛИВО. Це змащування необхідно виконувати регулярно залежно від кількості людей, навіть перед його першим використанням. Змащування слід проводити таким чином: від'єднайте обладнання від електромережі, потягніть полотно збоку одним рукою та намажте дошку олією. Будь ласка, повторіть цю процедуру з іншого боку. Підключіть обладнання до джерела живлення і поверніть кнопку «увімкнення» («червону» кнопку) у правильне положення (I), вставте ключ безпеки та дайте бігівій доріжці попрацювати кілька хвилин без будь-якої ваги. Регулярно повторюйте цю дію.20.Дві людини знадобляться, щоб дістати тренажер з упаковки. В іншому випадку збитки, заподіяні в цей момент, не покриваються гарантією.

21.Не дозволяйте жодному предмету впасти в канавки біля полотна.

22.Якщо пристрій працює через шнур живлення: завжди від'єднуйте шнур живлення перед чищенням, після тренування та перед виконанням будь-яких робіт з технічного обслуговування.

23.Цей пристрій призначений для домашнього використання та для внутрішнього приміщення, а не для бізнес-середовища чи ззовні приміщень.

24.Робіть тренування з розтяжками до та після занятьдля уникнення травм.

25.Пийте воду до, під час і після тренування.

26. Якщо ви починаєте відчувати біль або запаморочення під час тренування: НЕГАЙНО ПРИПИНІТЬ.

27.ВИ ПОВИННІ ЗБЕРЕГТИ ОРИГІНАЛЬНУ УПАКОВКУ З ЇЇ ЗАХИСТОМ, ІНСТРУКЦІЮ ТА КОМПОНЕНТАМИ ПРОТЯГОМ ГАРАНТІЙНОГО ПЕРІОДУ.

28. Аксесуари можуть відрізнятиса від інших моделей.

29. Цей електронний виріб ні за яких обставин не можна викидати до муніципального смітника. З метою збереження навколишнього середовища цей продукт має бути перероблений відповідно до чинного законодавства вашої країни. Щоб дізнатися більше про цю процедуру, зверніться до своєї міської ради.

30. Якщо вам потрібна технічна допомога або порада щодо встановлення частин, ви можете зв'язатися з нами в місцях продажу товару

ЩОБ МАТИ ДОСТУП ДО ЦЬОЇ ПОСЛУГИ, ВИ ПОВИННІ ЗБЕРІГАТИ КВИТАНЦІЮ ПРО ПОКУПКУ
ЗБЕРІГАЙТЕ ЦІ ПОРАДИ ДЛЯ ДОВІДКИ В МАЙБУТНЬОМУ



II. ОСНОВНІ ТЕХНІЧНІ ХАРАКТЕРИСТИКИ







Вхідна напруга	220V±10%
Частота	50/60 HZ
Розмір бігового полотна	1215 mm X 480 mm
Функції	ЧАС, Швидкість, Дистанція, Калорії, MP3 вхід , Підключення додатку Gfit через Bluetooth, сенсорний екран з WIFI
Діапазон швидкості	1.0-15 КМ/Г
Нахил	Без нахилу
Максимальна вага користувача	100 кг
Потужність	2.5 КС

III. МОНТАЖ



ПРИМІТКА: ДЛЯ ЗБИРАННЯ ПОТРІБНІ ДВІ ОСІБИ

Головна	Назва	Кількість
		1. Основний каркас

1. Основний каркас					
No.	Фурнітура	К-ть	No.	Фурнітура	К-ть
①	 M10x44	2	⑥	 Силіконове масло	1
②	 M10x69	2	⑦	 Інструкція користувача	1
③	 5mm Ключ	1	⑧	Ключ захисту 	1
④	 6mm Ключ	1			
⑤	 Мульти Ключ	1			

КРОК 1

1. Витягніть машину з упаковки вдвох та поставте її на рівну підлогу, а інші пристосування покладіть поруч із машиною.
2. Підніміть дисплей у напрямку стрілки А в положення, показане на малюнку 2. Використовуйте 2 ручки M10x44, щоб зафіксувати дисплей і трубку підставки.
3. Одна людина, яка стоїть на платформі для бігу та штовхає дисплей і трубу підставки під кутом стрілки В (як показано на малюнку 3), використовуйте дві ручки M10x69, щоб зафіксувати трубу підставки та платформу для бігу.

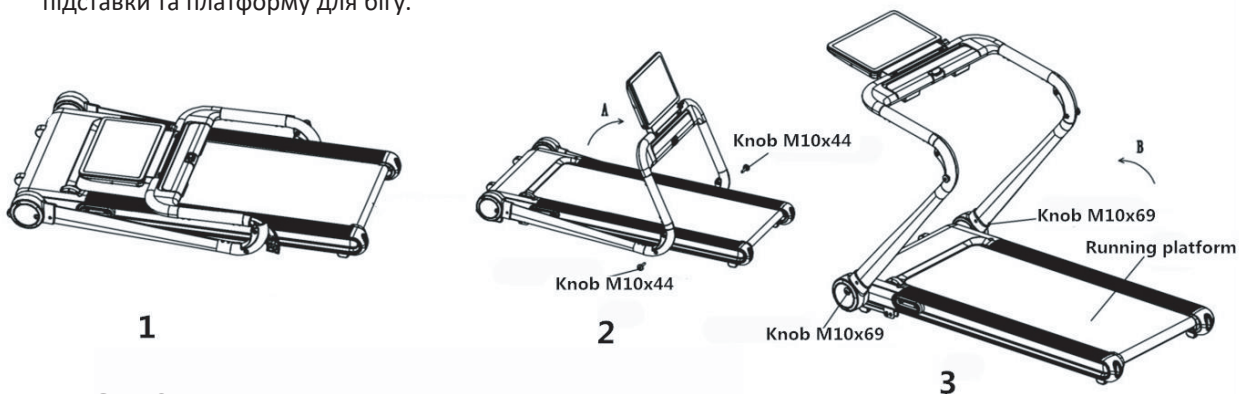

КРОК 2

Прикріпіть ключ безпеки, увімкніть вимикач живлення, а потім натисніть кнопку запуску, щоб використовувати тренажер.



КРОК 3

Коли закінчите використання, складіть бігову доріжку, щоб заощадити місце: спочатку зніміть 2 ручки M10X69, потім поставте дисплей і трубку підставки в кут (як показано на малюнку 5) відповідно до напрямку стрілки C, потім зніміть 2 ручки M10x44 і складіть їх (як показано на малюнку 6); Знову зафіксуйте ручку M10x69 з 2 шт., потім підніміть бігову доріжку в напрямку стрілки D, щоб бігова доріжка перебувала у вертикальному положенні.

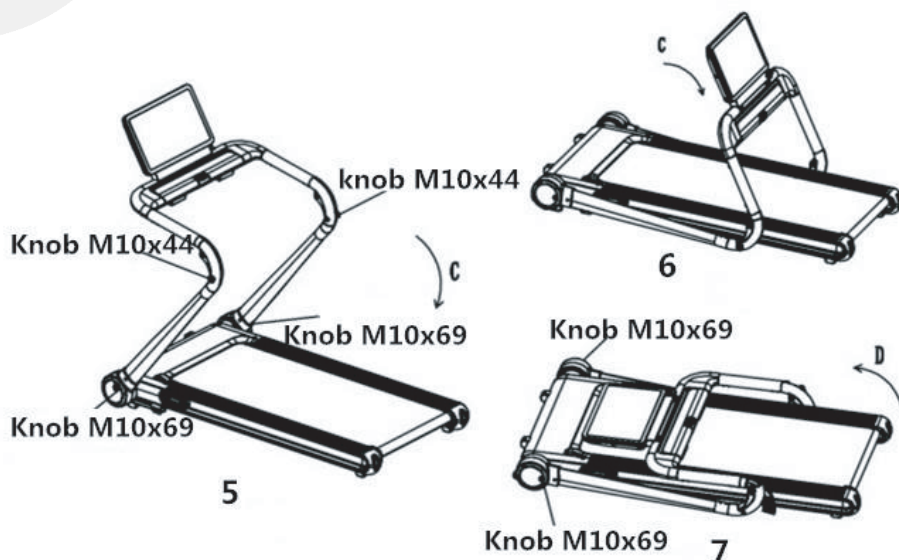

КРОК 4

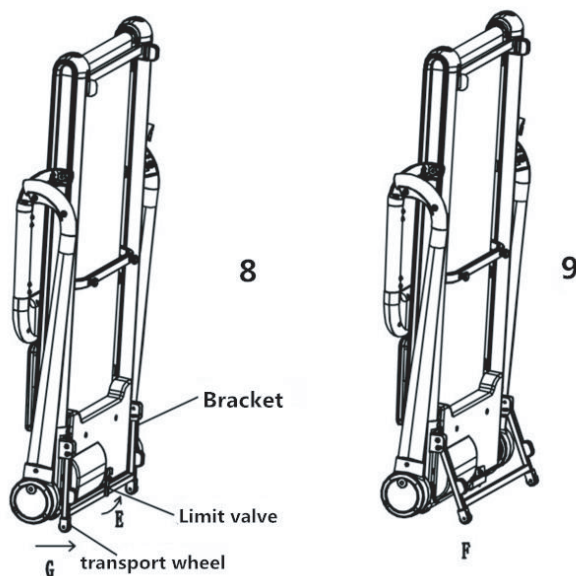

Після того, як бігова доріжка у вертикальному положенні, штовхніть обмежувальний клапан у напрямку стрілки E, доки він не від'єднається від кронштейна, потім перемістіть колесо в положення стрілки G до положення F, зберігання (Мал. 8, 9). Якщо потрібна бігова доріжка, кронштейн бігової доріжки необхідно закріпити на обмежувальному клапані, як показано на малюнку 8, а потім встановити відповідно до малюнків 1–4.

IV. Рекомендації щодо тренувань

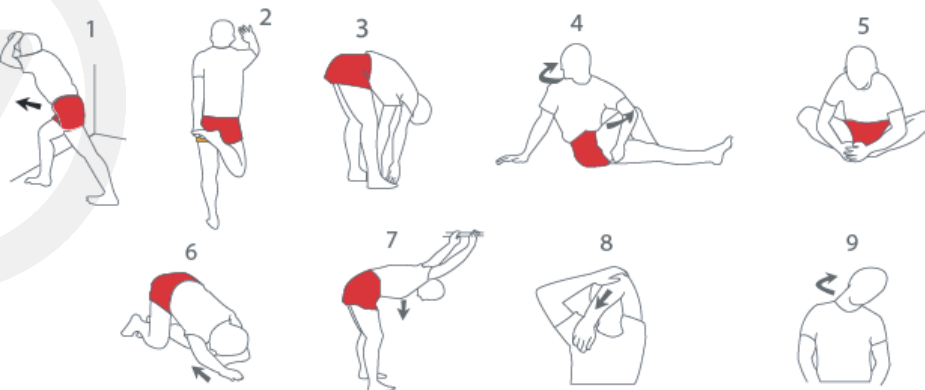

УВАГА: перш ніж почати використовувати цю або будь-яку програму вправ, проконсультуйтеся з лікарем. Це особливо важливо для людей старше 35 років або для людей з проблемами здоров'я.

Якщо ваше обладнання оснащено датчиком пульсу, пам'ятайте, що це не медичний інструмент. Декілька факторів можуть змінювати точність інтерпретації частоти серцевих скорочень. Датчик пульсу - лише підмога для тренувань, що визначає загальні тенденції пульсу.

ПРОГРАМА З РОЗМІНКОВИМИ ТРЕНУВАННЯМИ:

РОЗМІНКА: почніть розтягуватися та злегка активувати м'язи між 5 та 10 хвилинами. Розминка підвищить вашу тілесну температуру, частоту серцевих скорочень і кровообіг, підготуючи вас до тренувань.

- **ТРЕНУВАННЯ, СКОРЕКУВАНЕ НА ЗОНІ ТРЕНУВАННЯ:** виконуйте кілька вправ протягом 20-30 хвилин із частотою пульсу (не підтримуйте частоту серцевих скорочень більше 20 хвилин протягом перших тижнів програми вправ). Дихайте постійно і глибоко під час тренування (ні в якому разі не затримуйте дихання).

- **ОХОЛОДЖЕННЯ:** Завершіть вправами на розтяжку протягом 5-10 хвилин. Розтяжка підвищує гнучкість м'язів і допомагає уникнути травм після тренувань.

ЧАСТОТА ТРЕНУВАНЬ: щоб бути у формі або покращити свою форму, виконуйте три тренування щотижня з днем відпочинку між тренуваннями. Після кількох місяців регулярних тренувань ви зможете виконувати до п'яти тренувань на тиждень.

V. РОБОТА БІГОВОЇ ДОРІЖКИ

1. Домашня сторінка:

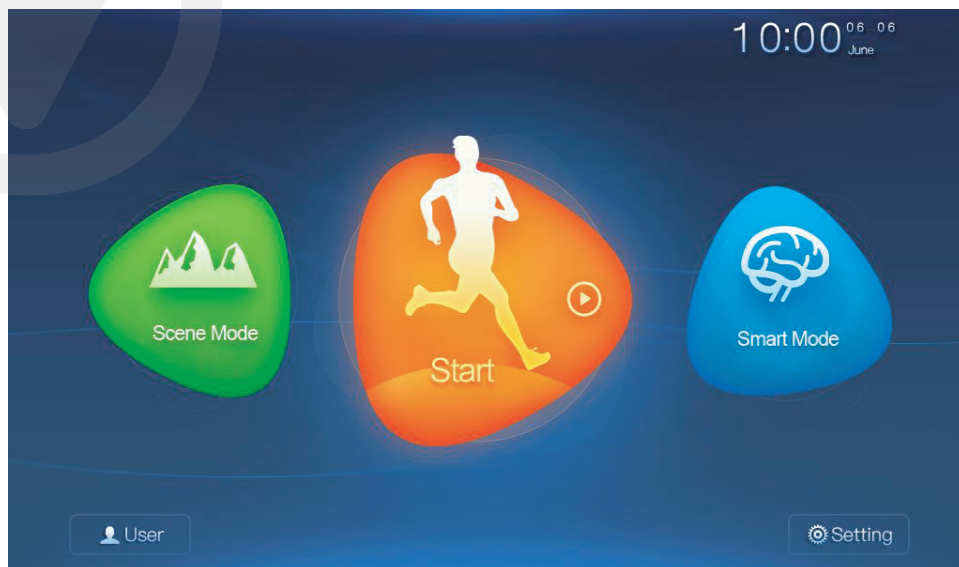

-LCD відображає такі функції:

- 1) Сюжетний режим: натисніть, щоб увійти в сюжетний режим
- 2) Розумна модель: натисніть, щоб увійти в розумний режим
- 3) Пуск: натисніть, щоб запустити бігову доріжку, ви можете регулювати швидкість і нахил відповідно до своїх вподобань.

2. Наступний екран

Він має багато попередньо налаштованих програм, але не може встановити програму самостійно, оскільки системний простір обмежений.

Натисніть на лівий верхній кут “”, ви можете повернутися на головну сторінку.

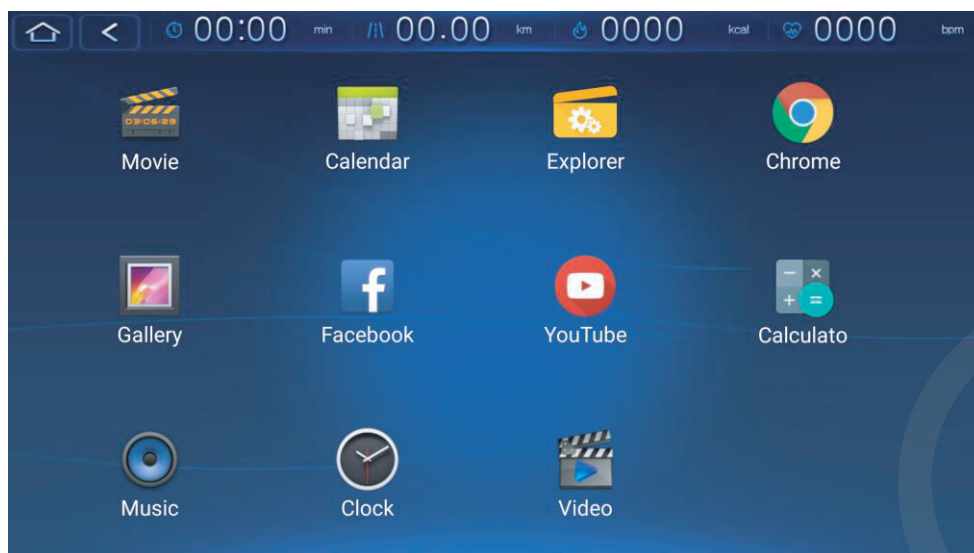

3. Екран №3

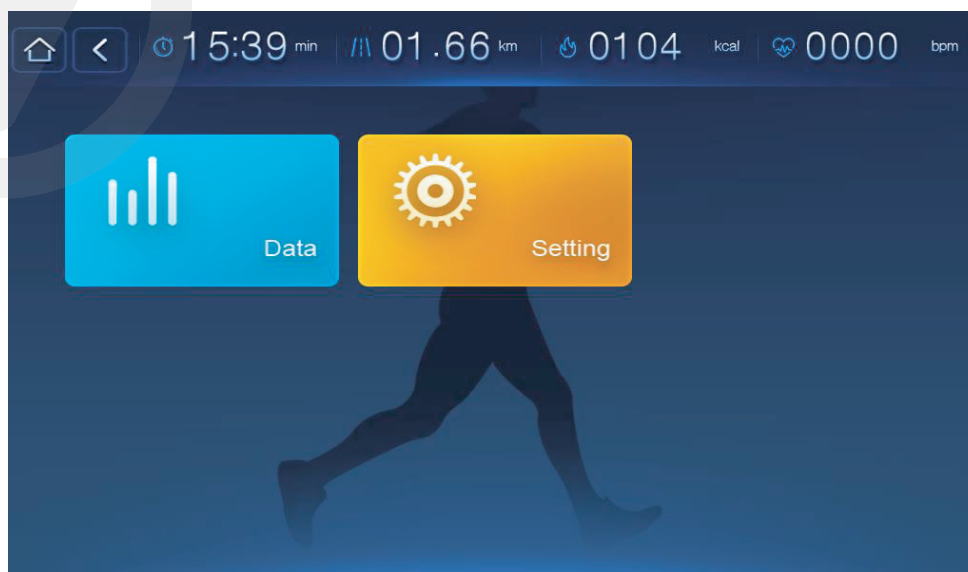

1) Дані

- Натисніть «Дані», щоб увійти, цей інтерфейс може відображати щоденні поточні дані або щоденні поточні дані за кожен місяць.

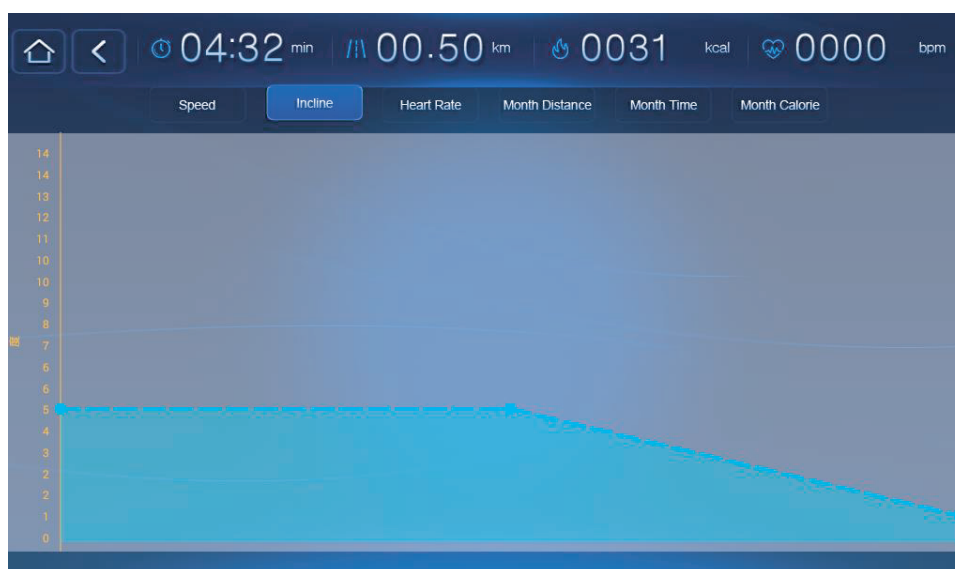

Примітка: завдяки адаптації системного часу бігової доріжки з часом мережевого сервера. Для точного відображення даних підключіть Wi-Fi перед запуском.

1) Налаштування

Налаштування WIFI

Натисніть «Налаштування», щоб увійти в інтерфейс, виберіть налаштування системи, з'явиться сигнал Wi-Fi, натисніть його та підключіться до Wi-Fi.

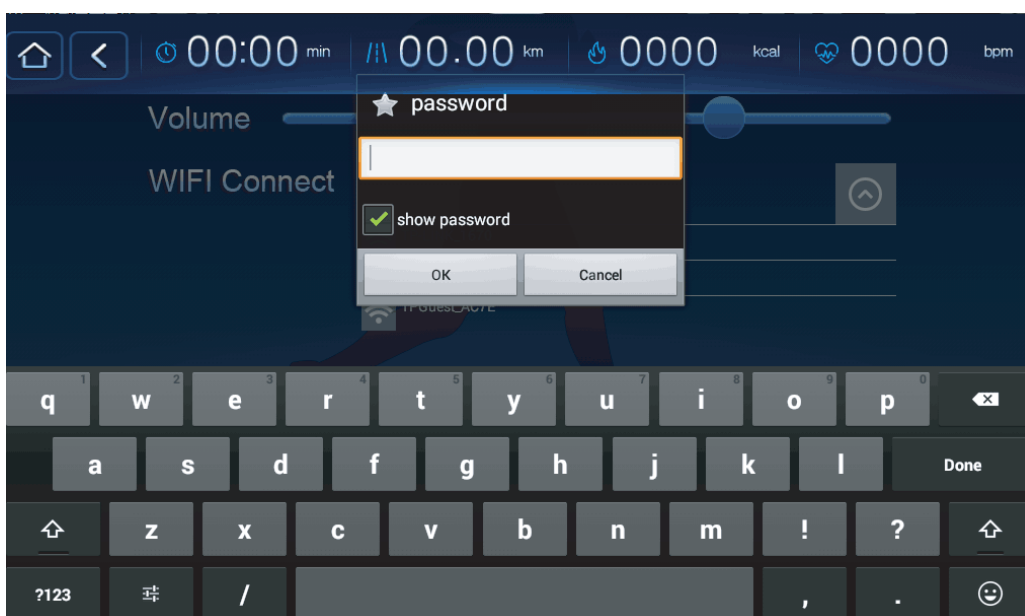

4. Запуск і зупинка бігової доріжки:

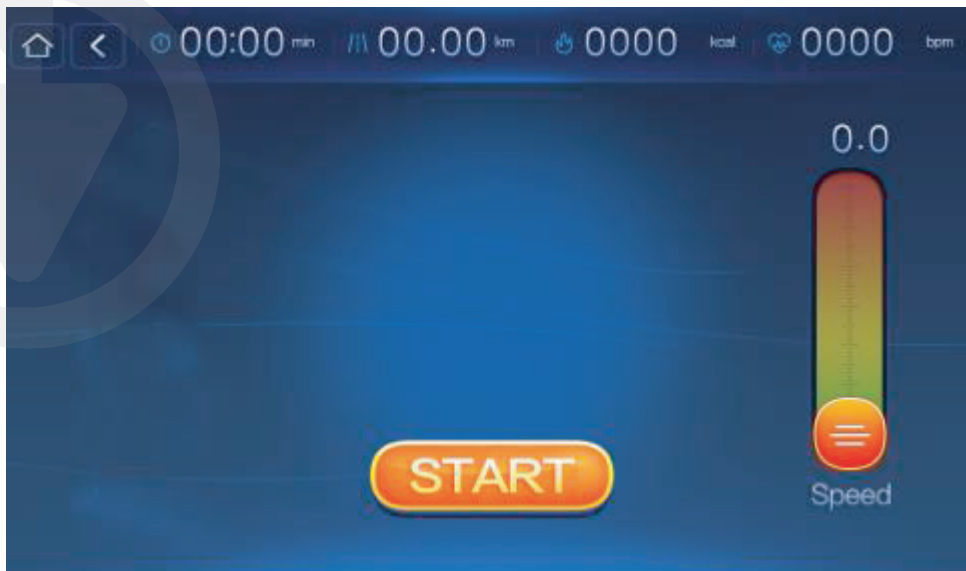

1) Запустіть бігову доріжку

На першій сторінці домашньої сторінки натисніть кнопку «СТАРТ», щоб увійти в робочий інтерфейс.



2) Зупиніть бігову доріжку

натисніть кнопку «СТОП», ви можете припинити біг. Або натисніть клавішу «СТОП» безпосередньо на будь-якій сторінці, щоб зупинити роботу

Натисніть на лівий верхній кут “” або “”, ви можете повернутися на головну сторінку. На домашній сторінці початковий «початок» відобразатиметься як «Робота».

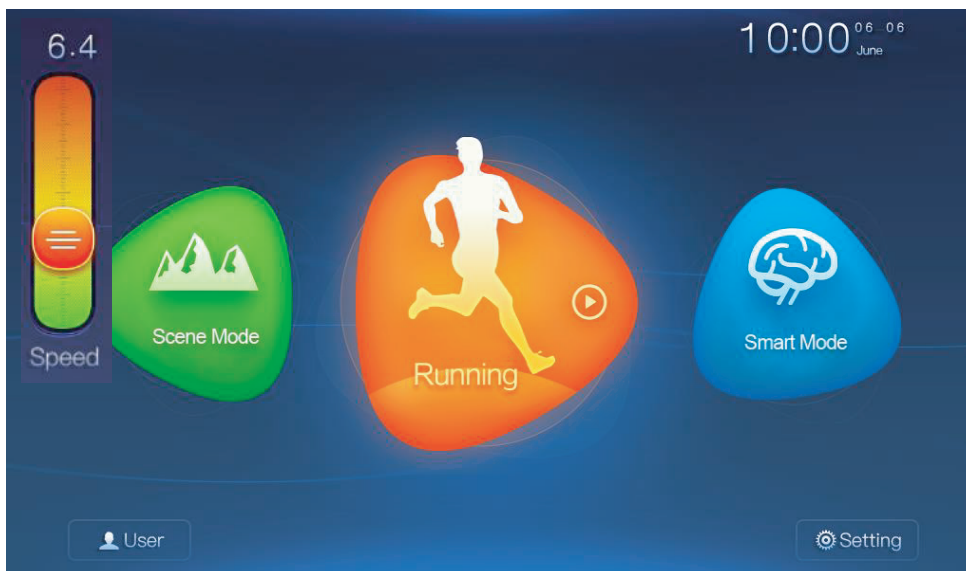

3) Регулювання швидкості

Під час бігу на біговій доріжці швидкість можна регулювати, пересуваючи ковзаючий блок. Або на будь-якій сторінці, натиснувши клавішу швидкості для налаштування.

Інші дані в інтерфейсі БІГ

 56:44 min

: Час Бігу

 0009 km

: Дистанція

 0059 kcal

: Спалені калорії

 0000 bpm

: Поточна частота серцевих скорочень, прикладіть

обидві руки до пульсу, покаже частоту серцевих скорочень.

Примітка: цей коефіцієнт не можна використовувати як медичні дані, лише для орієнтовної довідки.

5. Розумний режим

1) рівневий режим

Всього 8 рівнів, вони все складніше і складніше, користувачам потрібно пройти попередній рівень, потім можна перейти на наступний.

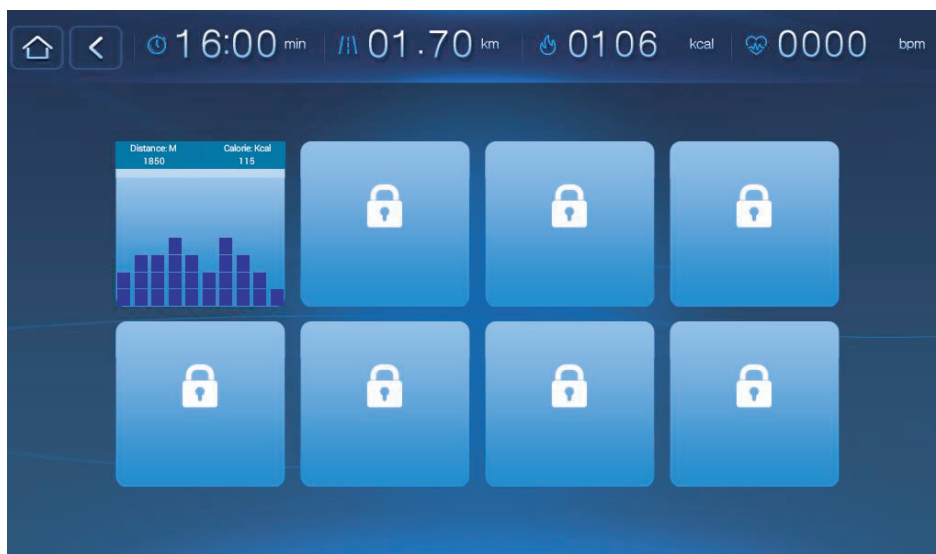

2) Аеробний біг

«Аеробний біг» - це різновид стилю бігу низької інтенсивності, всього 8 видів програм.

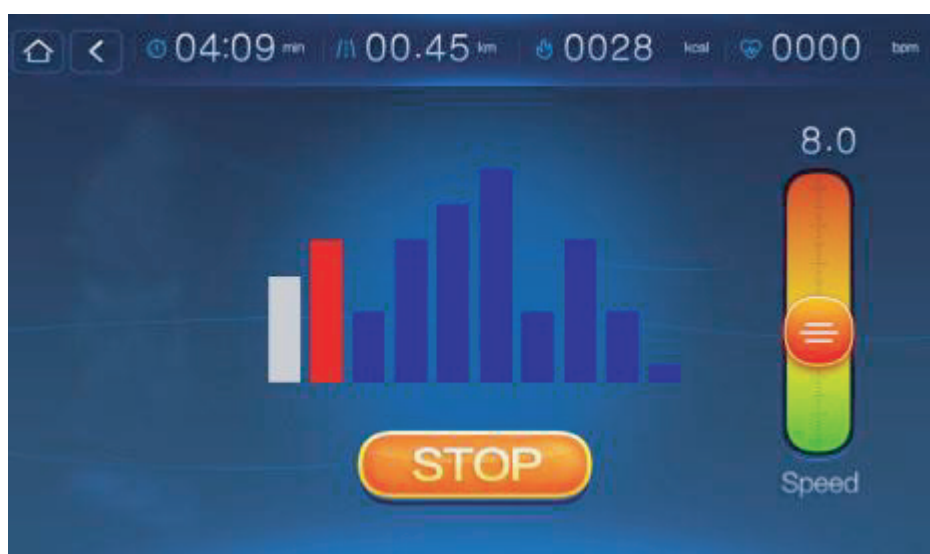

3) Стрункий біг

«Стрункий біг» — це стиль бігу середньої інтенсивності, всього 12 видів програм.

Клацніть, щоб увійти в одну програму, гістограма означає різну швидкість, біла гістограма представляє завершений сегмент, червона гістограма представляє поточний сегмент, синя гістограма представляє незавершені сегменти. Система за замовчуванням становить 3 хвилини для сегмента, користувач може регулювати швидкість і нахил під час бігу.



4) Інтенсивний біг

«Інтенсивний біг» вимагає від користувачів певної швидкості бігу та навичок, що не підходить для новачків. Всього 12 видів програм.



4) Індивідуальний режим

Користувач може встановити час бігу, швидкість, нахил відповідно до особистих хобі, в програму можна включити кілька сегментів.

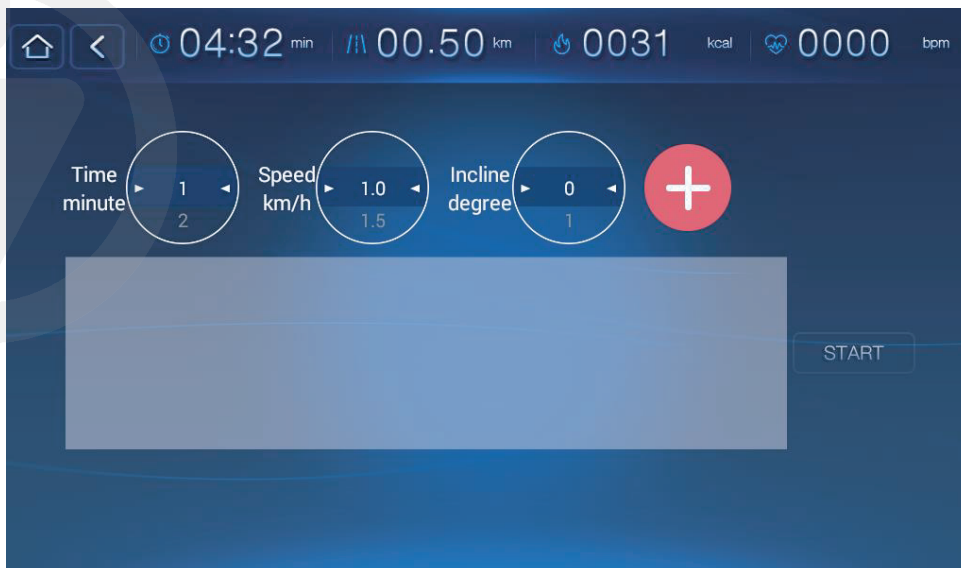

6) Режим встановлення цілей

Користувач може встановити цільовий час, відстань і калорії, а потім натиснути «СТАРТ», щоб бігати, після досягнення мети бігова доріжка автоматично зупиняється.



6 Сюжетний режим

Користувач може вибрати будь-яку сцену, яка йому подобається, а потім натиснути «СТАРТ», відчуваючи, ніби бігає в цій сцені.

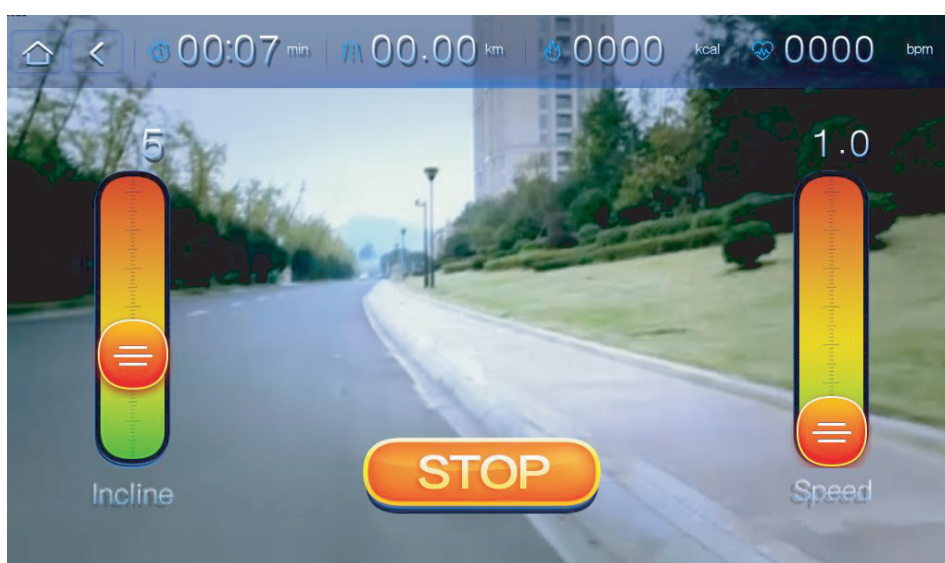

7 Користувач

Натисніть кнопку «Користувач» на головній сторінці, щоб увійти в інтерфейс користувача. У системі є "гость" за замовчуванням, ви можете змінити інформацію за замовчуванням, а також додати особистий обліковий запис.

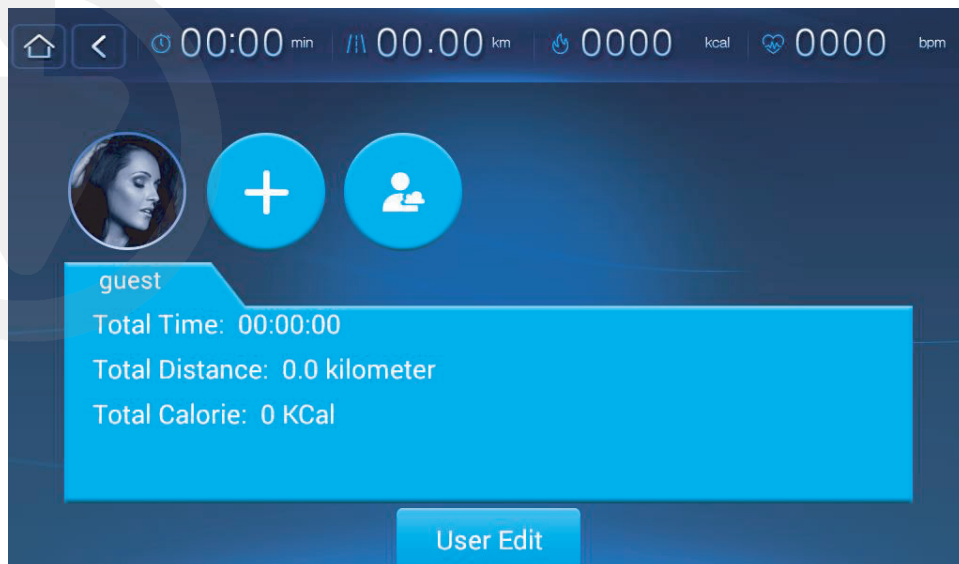

1) Редагувати інформацію про користувача

Натисніть «Редагувати користувача», щоб змінити інформацію про поточного користувача

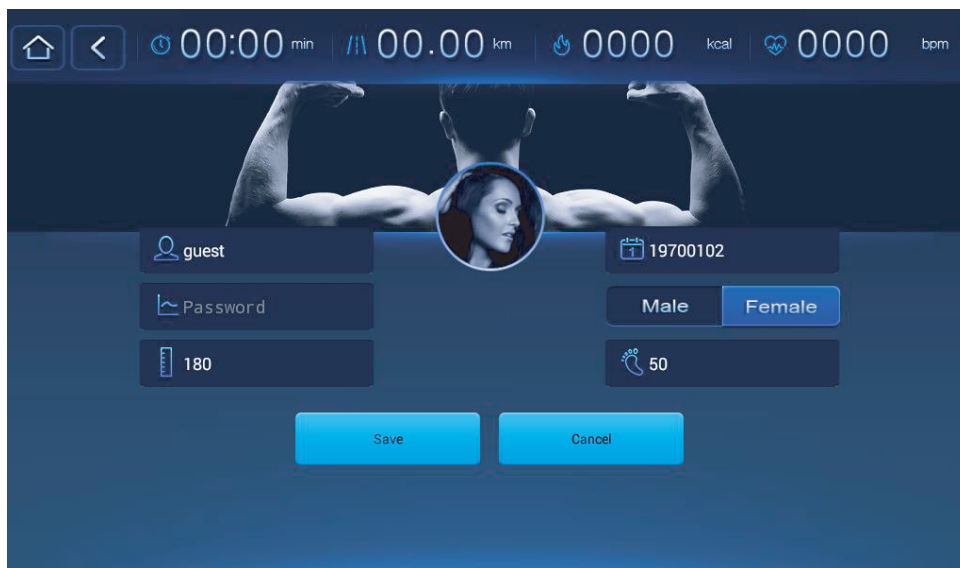

2) Додати нового користувача

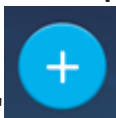

Натисніть "+" кнопку для додавання нового користувача та редагування інформації про нового користувача.

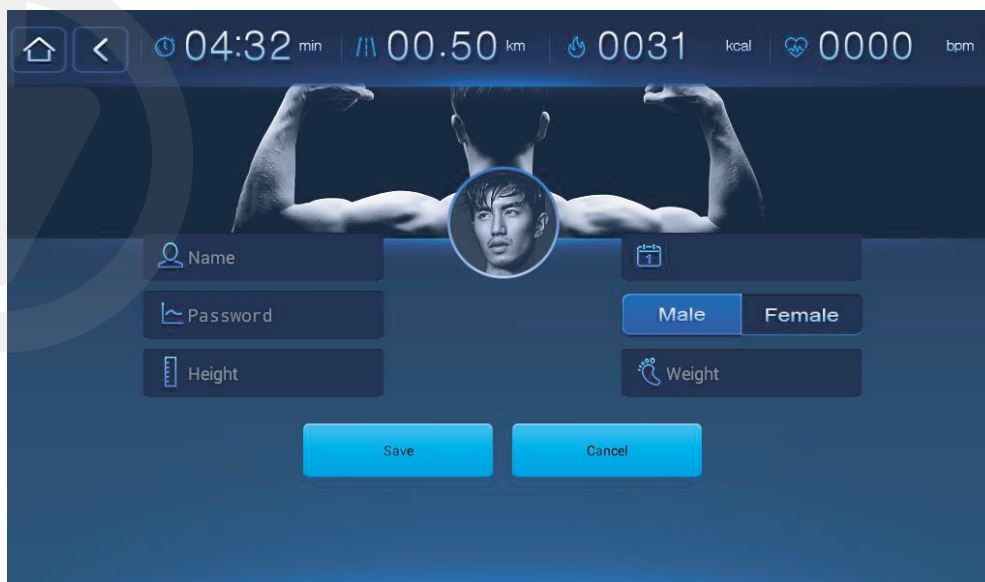

2) Вхід користувача

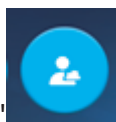

Натисніть " " кнопку для входу в інтерфейс входу користувача. Виберіть автоматичний вхід, тоді наступного разу автоматично ввійдете в обліковий запис. Або виберіть «запам'ятати пароль», не потрібно вводити пароль повторно.

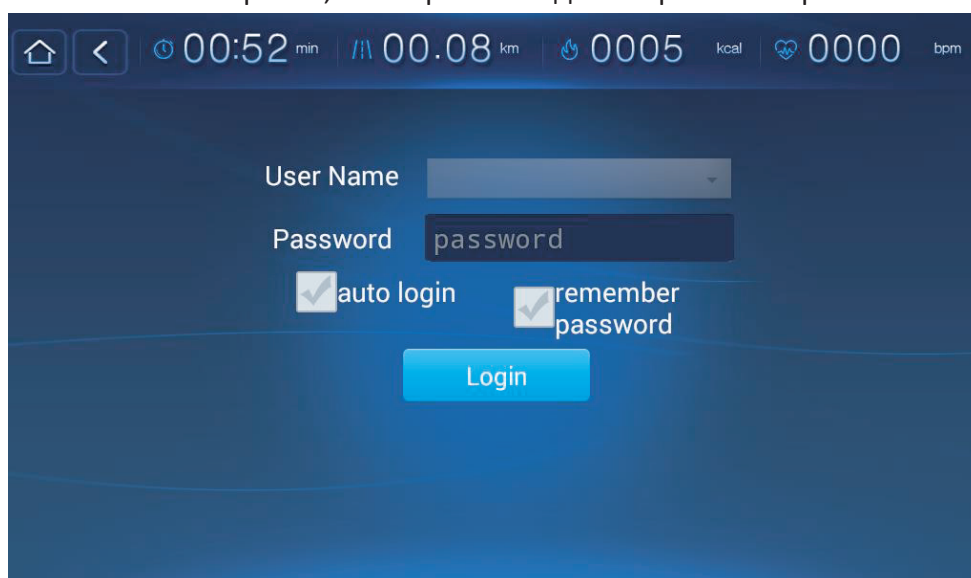

9 Ключ безпеки

Коли бігова доріжка працює, витягніть ключ безпеки, система відобразить «safety switch off». За цієї умови можна натиснути будь-яку клавішу.

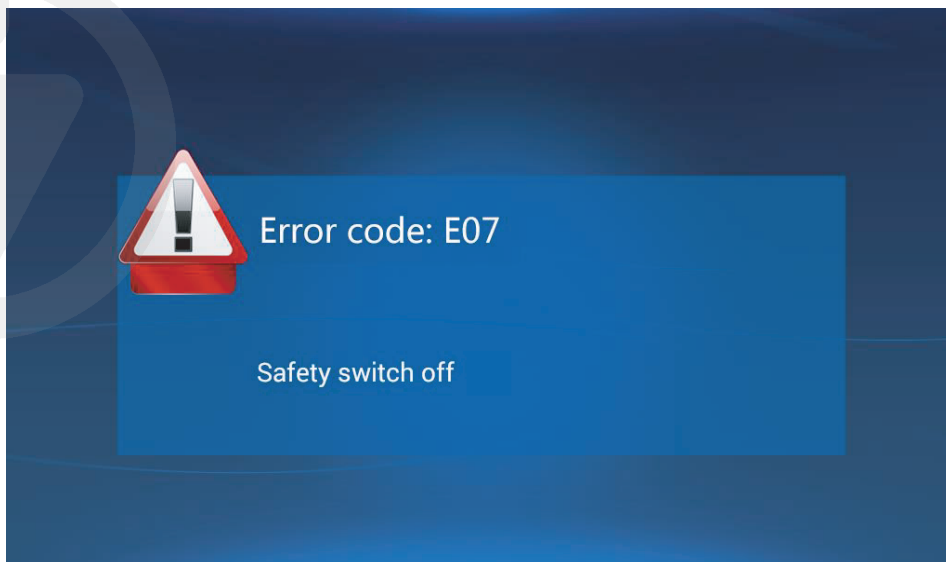

ДОДАТОК GFIT



VI. ОБСЛУГОВУВАННЯ

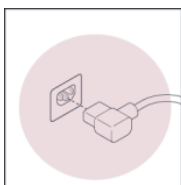

Цей виріб необхідно заземлити.
Якщо шнур живлення пошкоджений, його необхідно замінити у на рекомендований шнур живлення.

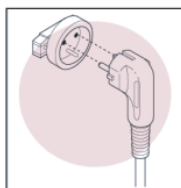

НЕ СПЛУТУЙТЕ ШНУР ЖИВЛЕННЯ



РЕГУЛЯРНЕ ОБСЛУГОВУВАННЯ БІГОВОЇ ДОРІЖКИ

- **ЗБЕРІГАННЯ:** Зберігайте обладнання в закритому місці, подалі від пилу та вологи. Не зберігайте його ні в гаражі, ні на задньому дворі, ні біля води. Вологість, пил і вода можуть пошкодити його та вплинути на його функціонування
- **ЕЛЕКТРИЧНИЙ КАБЕЛЬ:** переконайтеся, що кабель і вилка знаходяться в ідеальному стані. Електричні кабелі повинні бути подалі від гарячих поверхонь
- **ГВИНТИ ТА З'ЄДНУВАЛЬНІ КАБЕЛІ:** Регулярно контролюйте та затягуйте гвинти, тому що через вібрацію гвинти та гайки мають тенденцію послаблюватися.

ЗМАЩУВАННЯ: Це правильне змащування бігової доріжки силіконовим мастилом або тефлоном дійсно важливі. Таке змащування необхідно проводити регулярно

залежно від його використання, а також ще до першого використання.

а) Етап змащування підножки такий: (див. малюнок вище)

б) Зупиніть бігове полотно та складіть бігову доріжку.

с) Переверніть бігове полотно позаду основної рами.

Вставте горщик із мастилом якомога глибше в середину бігового полотна. Нанесіть мастило на внутрішню сторону бігового полотна. Змастіть обидві сторони бігового полотна.

- Після завершення змащування запустіть машину зі швидкістю 1 км/год, щоб бігове полотно розповсюдило змащення по всій поверхні.
- Після певного часу бігу бігову доріжку необхідно налаштувати спеціальною силіконовою олією цимол для змащування.

Пропозиція:

< 3 год/тиждень	2 місяці
4 – 7 год/тиждень	1 місяць
> 8 год/тиждень	15 днів

Не змащуйте більше, ніж потрібно. Пам'ятайте: регулярне та розумне змащування має подовжити термін служби вашої бігової доріжки.

ВИРІВНЯЙТЕ ТА НАТЯГНІТЬ РЕМІНЬ БІГОВОЇ ДОРІЖКИ

- **ВИРІВНЯЙТЕ РЕМІНЬ:** через його використання ремінь може зміщуватися з центру. Якщо ремінь перемістився



вліво, запустіть бігову доріжку та збільште швидкість до 3 миль/год. Використовуйте гайковий ключ на 6 мм, щоб повернути фіксований лівий болт за годинниковою стрілкою або поверніть нерухомий правий болт проти годинникової стрілки. Не затягуйте ремінь занадто сильно, щоб мати можливість ходити. Повторюйте цю процедуру, доки ремінь не буде правильно вирівняний.

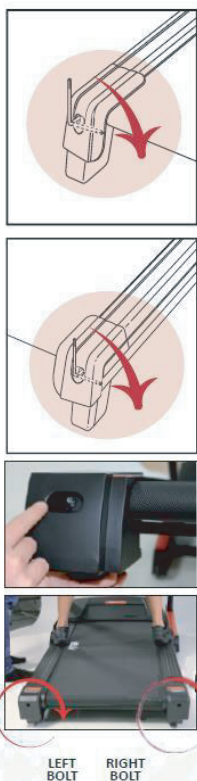
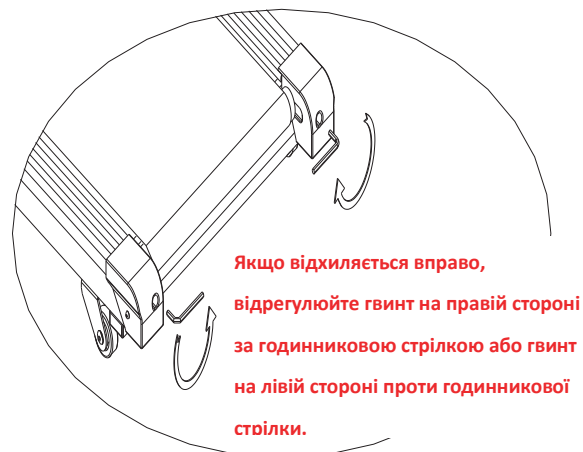
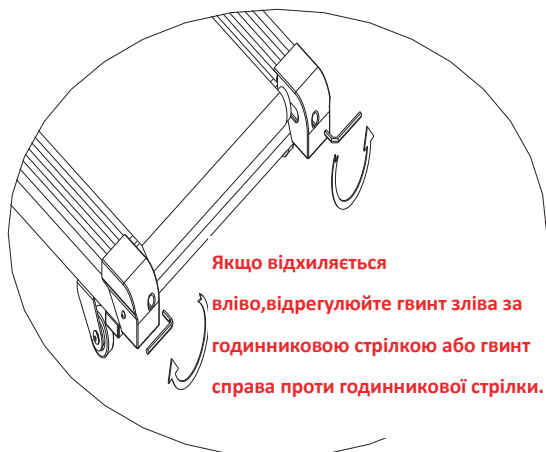

- **НАТЯГНІТЬ РЕМІНЬ:** (якщо ремінь ковзає по біговій доріжці під час ходьби). Запустіть бігову доріжку та збільште швидкість до 3 миль на годину. Використовуючи гайковий ключ на 6 мм, поверніть обидва болти на 1/4 за годинниковою стрілкою. Якщо ремінь добре натягнутий для ходьби, ви повинні мати можливість підтягнути кожну сторону пояса на 5 або 7 см від платформи. Будьте обережні та тримайте ремінь на одній лінії. Повторюйте цю процедуру, доки ремінь не затягнеться належним чином.

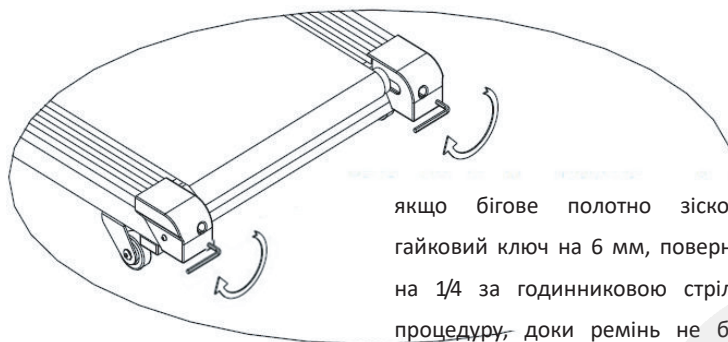

якщо бігове полотно зісковзує, використовуйте гайковий ключ на 6 мм, поверніть обидва бічні болти на 1/4 за годинниковою стрілкою. Повторюйте цю процедуру, доки ремінь не буде належним чином натягнутий.

- **НАТЯГНІТЬ ПРИВОДНИЙ РЕМІНЬ:** якщо приводний ремінь послабився після використання протягом певного періоду часу, вам

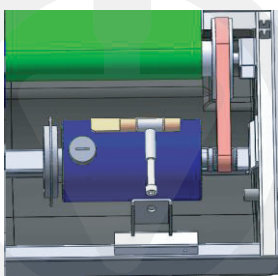

Регулювальний болт

необхідно:

(1) Відкрийте кришку двигуна.

(2) За допомогою ключа на 6 мм поверніть регулювальний болт за годинниковою стрілкою.

Повторюйте цю процедуру, доки привідний ремінь не стане слизьким.

- **ЧИЩЕННЯ:** не використовуйте абразивні засоби. Досить вологої ганчірки.
- **ВИРІВНЮВАННЯ:** Якщо ваш пристрій оснащено вирівнювальними колесами, будь ласка, відрегулюйте їх, щоб уникнути вібрацій і, отже, несправностей.
- **ЗБЕРІГАЙТЕ ЦІ ПОРАДИ ЩОДО ТЕХНІЧНОГО ОБСЛУГОВУВАННЯ ДЛЯ ДОВІДКИ В МАЙБУТНЬОМУ**

VII. ІНФОРМАЦІЯ ПРО ПЕРЕРОБКУ



Цей електронний продукт не можна викидати разом із міським сміттям. Щоб зберегти навколишнє середовище, цей продукт має бути перероблений після завершення терміну служби відповідно до вимог законодавства.

VIII. ПОШИРЕНІ ПОМИЛКИ

Факт відмови	Можлива причина	Рішення
Дисплей не запускається	<ol style="list-style-type: none"> 1. З'єднання сигнального дроту погане або пошкоджене. 2. Погано підключається. 3. Дія захисту від перевантаження. 4.. Згорів трансформатор. 	<ol style="list-style-type: none"> 1. Повторно підключіть сигнальний провід або замініть новий провід. 2. Повторно підключив шнур живлення. 3. Скинути захист від перевантаження. 4. Змініть новий трансформатор.
Мотор не працює	<ol style="list-style-type: none"> 1. Ключ безпеки не прикріплений. 2. Шнур живлення не під'єднано. 3. Сигнальний провід друкованої плати підключено погано. 4.. Пошкодження друкованої плати. 	<ol style="list-style-type: none"> 1. Прикріпіть запобіжник. 2. Повторно підключіть шнур живлення. 3. Повторно підключіть сигнальну лінію. 4.. Замініть на нову друковану плату. 5. Замініть на новий двигун.

	5. Пошкодження двигуна.	
Помилка E01	1. Сигнальний кабель погано під'єднано. 2. Пошкодження сигнального дроту.	1. Повторно підключіть сигнальний дріт. 2. Замініть на новий сигнальний дріт
Помилка E02	1. Вибухозахисний захист. 2. Друкована плата спалена. 3. Провід двигуна погано підключений.	1. Перевірте вхідну напругу. 2. Замініть на нову друковану плату. 3. Повторно підключіть дріт двигуна.
Помилка E03	1. Датчик швидкості погано підключений або датчик швидкості пошкоджений. 2. Дріт двигуна погано підключений або пошкоджений двигун.	1.1. Повторно підключіть провід датчика швидкості або замініть на новий. 2. Повторно підключіть провід двигуна або замініть на новий двигун.
Помилка E04	Неуспішність включення нахилу.	Повторно підключіть дріт нахилу двигуна та повторно вивчіть програму.
Помилка E05	1. Захист від перевантаження. 2.2. Мотор згорів. 3. Друкована плата спалена. 4. Вхідна напруга занадто низька.	1. Вимкніть машину та перезапустіть. 2. Замініть на новий двигун. 3. Замініть на нову друковану плату. 4. Перевірте вхідну напругу.
Помилка E08	1. Пошкодження друкованої плати. 2. Пошкодження трубки запобіжника або IGBT. 3.3. Дріт двигуна погано підключений.	1. Замінити на нову друковану плату 2. Замініть на нову трубку запобіжника або IGBT. 3. Повторно підключіть дріт двигуна.
Помилка E0a	Бігова доріжка не працює нормально.	Перезапустіть бігову доріжку.

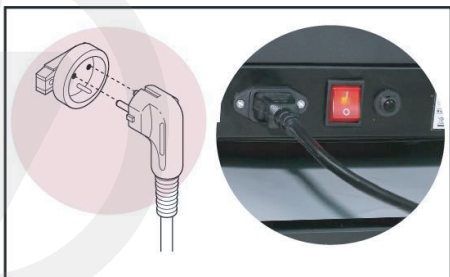

Правильне змащування бігової доріжки силіконовим мастилом або тефлоном ДІЙСНО ВАЖЛИВЕ. Це змащування НЕОБХІДНО ВИКОНУВАТИ РЕГУЛЯРНО ЗАЛЕЖНО

ВІД КІЛЬКОСТІ ОСІБ, І, НАВІТЬ ПЕРЕД ЇЇ ПЕРШИМ ВИКОРИСТАННЯМ.

ПРОТЯГОМ ГАРАНТІЙНОГО ПЕРІОДУ ВИ ПОВИННІ ЗБЕРЕГТИ ОРИГІНАЛЬНУ УПАКОВКУ З ЗАХИСТОМ, ЧЕКОМ НА ПОКУПКУ, ІНСТРУКЦІЮ ТА КОМПОНЕНТИ



MAXX^{PRO}

