

**DEWALT**®



**[www.DEWALT.com](http://www.DEWALT.com)**

**DCE531**

Fig. A

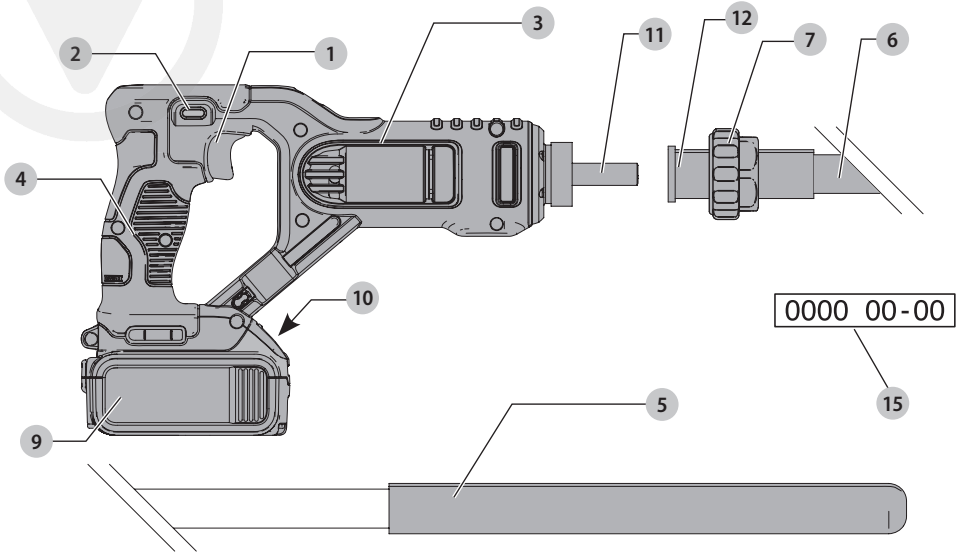

Fig. B

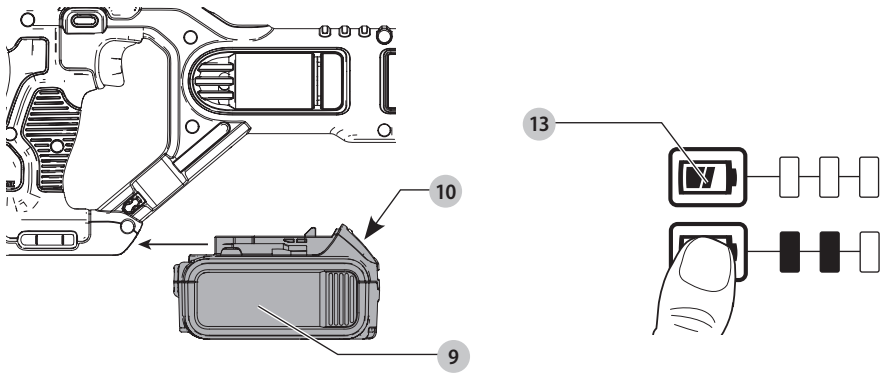

Fig. C

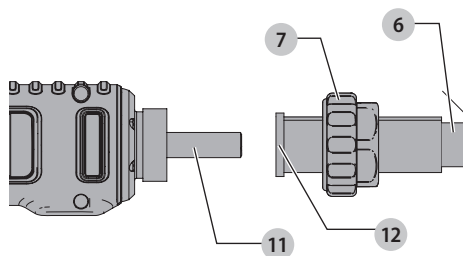

Fig. D

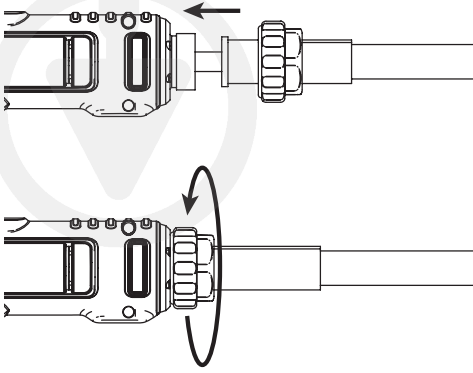

Fig. E

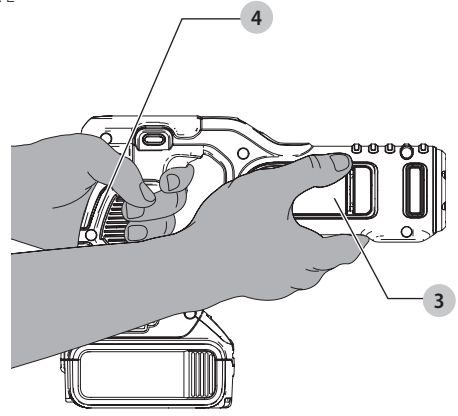
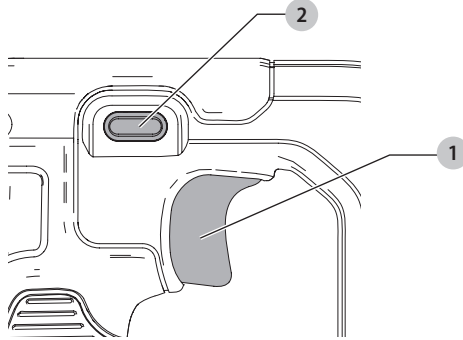



Fig. F



# CONCRETE VIBRATOR

## DCE531

 **WARNING:** Read all safety warnings, instructions, illustrations, and specifications in this manual, including the battery and charger sections provided in an original tool manual or the separate Batteries and Chargers manual. Manuals can be obtained by contacting Customer Service (refer to the back page of this manual).

### Technical Data

		DCE531
Voltage	V <sub>DC</sub>	18
Type		1
Battery type		Li-Ion
Power output	MWO	360
Vibrations per minute	vpm	15000
Shaft length	m	1.2
Head diameter	mm	28.6
Weight (without battery pack)	kg	3.08
Noise values and vibration values (triaux vector sum) according to EN60745-2-12		
L <sub>PA</sub> (emission sound pressure level)	dB(A)	75
L <sub>WA</sub> (sound power level)	dB(A)	87
K (uncertainty for the given sound level)	dB(A)	5
Vibration emission value a <sub>H</sub> =		
	m/s <sup>2</sup>	2.8
Uncertainty K =		
	m/s <sup>2</sup>	1.6

The vibration and/or noise emission level given in this information sheet has been measured in accordance with a standardised test given in EN60745 and may be used to compare one tool with another. It may be used for a preliminary assessment of exposure.

 **WARNING:** The declared vibration and/or noise emission level represents the main applications of the tool. However, if the tool is used for different applications, with different accessories or is poorly maintained, the vibration and/or noise emission may differ. This may significantly increase the exposure level over the total working period. An estimation of the level of exposure to vibration and/or noise should also take into account the times when the tool is switched off or when it is running but not actually doing the job. This may significantly reduce the exposure level over the total working period.

Identify additional safety measures to protect the operator from the effects of vibration and/or noise such as: maintain the tool and the accessories, keep the hands warm (relevant for vibration), organisation of work patterns.

### EC-Declaration of Conformity Machinery Directive



#### Concrete Vibrator DCE531

We, the manufacturer as stated below, declare that these products described under **Technical Data** are in compliance with:

2006/42/EC, EN60745-1:2009+A11:2010, EN60745-2-12:2009.

These products also comply with Directive 2014/30/EU and 2011/65/EU.F or more information, please contact us at the following address or refer to the back of the manual.

The undersigned is responsible for compilation of the technical file and makes this declaration on behalf of the manufacturer.





Markus Rompel  
Vice President of Engineering Europe  
Stanley Black & Decker Deutschland GmbH  
DeWALT, Richard-Klinger-Straße 11,  
65510 Idstein, Germany  
31.12.2024



**WARNING:** To reduce the risk of injury, read the instruction manual.

### Definitions: Safety Guidelines

The definitions below describe the level of severity for each signal word. Please read the manual and pay attention to these symbols.

-  **DANGER:** Indicates an imminently hazardous situation which, if not avoided, **will** result in **death or serious injury**.
-  **WARNING:** Indicates a potentially hazardous situation which, if not avoided, **could** result in **death or serious injury**.
-  **CAUTION:** Indicates a potentially hazardous situation which, if not avoided, **may** result in **minor or moderate injury**.
- NOTICE:** Indicates a practice **not related to personal injury** which, if not avoided, **may** result in **property damage**.
-  Denotes risk of electric shock.
-  Denotes risk of fire.

### GENERAL POWER TOOL SAFETY WARNINGS

 **WARNING:** Read all safety warnings, instructions, illustrations and specifications provided with this power tool. Failure to follow all instructions listed below may result in electric shock, fire and/or serious injury.

#### SAVE ALL WARNINGS AND INSTRUCTIONS FOR FUTURE REFERENCE

The term "power tool" in the warnings refers to your mains-operated (corded) power tool or battery-operated (cordless) power tool.

#### 1) Work Area Safety

a) **Keep work area clean and well lit.** Cluttered or dark areas invite accidents.

b) **Do not operate power tools in explosive atmospheres, such as in the presence of flammable liquids, gases or dust.** Power tools create sparks which may ignite the dust or fumes.

c) **Keep children and bystanders away while operating a power tool.** Distractions can cause you to lose control.

## 2) Electrical Safety

a) **Power tool plugs must match the outlet. Never modify the plug in any way. Do not use any adapter plugs with earthed (grounded) power tools.** Unmodified plugs and matching outlets will reduce risk of electric shock.

b) **Avoid body contact with earthed or grounded surfaces, such as pipes, radiators, ranges and refrigerators.** There is an increased risk of electric shock if your body is earthed or grounded.

c) **Do not expose power tools to rain or wet conditions.**

Water entering a power tool will increase the risk of electric shock.

d) **Do not abuse the cord. Never use the cord for carrying, pulling or unplugging the power tool. Keep cord away from heat, oil, sharp edges or moving parts.** Damaged or entangled cords increase the risk of electric shock.

e) **When operating a power tool outdoors, use an extension cord suitable for outdoor use.** Use of a cord suitable for outdoor use reduces the risk of electric shock.

f) **If operating a power tool in a damp location is unavoidable, use a residual current device (RCD) protected supply.** Use of an RCD reduces the risk of electric shock.

## 3) Personal Safety

a) **Stay alert, watch what you are doing and use common sense when operating a power tool. Do not use a power tool while you are tired or under the influence of drugs, alcohol or medication.** A moment of inattention while operating power tools may result in serious personal injury.

b) **Use personal protective equipment. Always wear eye protection.** Protective equipment such as a dust mask, non-skid safety shoes, hard hat or hearing protection used for appropriate conditions will reduce personal injuries.

c) **Prevent unintentional starting. Ensure the switch is in the off position before connecting to power source and/or battery pack, picking up or carrying the tool.** Carrying power tools with your finger on the switch or energising power tools that have the switch on invites accidents.

d) **Remove any adjusting key or wrench before turning the power tool on.** A wrench or a key left attached to a rotating part of the power tool may result in personal injury.

e) **Do not overreach. Keep proper footing and balance at all times.** This enables better control of the power tool in unexpected situations.

f) **Dress properly. Do not wear loose clothing or jewellery. Keep your hair and clothing away from moving parts.** Loose clothes, jewellery or long hair can be caught in moving parts.

g) **If devices are provided for the connection of dust extraction and collection facilities, ensure these are connected and properly used.** Use of dust collection can reduce dust-related hazards.

h) **Do not let familiarity gained from frequent use of tools allow you to become complacent and ignore tool safety principles.** A careless action can cause severe injury within a fraction of a second.

## 4) Power Tool Use and Care

a) **Do not force the power tool. Use the correct power tool for your application.** The correct power tool will do the job better and safer at the rate for which it was designed.

b) **Do not use the power tool if the switch does not turn it on and off.** Any power tool that cannot be controlled with the switch is dangerous and must be repaired.

c) **Disconnect the plug from the power source and/or remove the battery pack, if detachable, from the power tool before making any adjustments, changing accessories, or storing power tools.** Such preventive safety measures reduce the risk of starting the power tool accidentally.

d) **Store idle power tools out of the reach of children and do not allow persons unfamiliar with the power tool or these instructions to operate the power tool.** Power tools are dangerous in the hands of untrained users.

e) **Maintain power tools and accessories. Check for misalignment or binding of moving parts, breakage of parts and any other condition that may affect the power tool's operation. If damaged, have the power tool repaired before use.** Many accidents are caused by poorly maintained power tools.

f) **Keep cutting tools sharp and clean.** Properly maintained cutting tools with sharp cutting edges are less likely to bind and are easier to control.

g) **Use the power tool, accessories and tool bits, etc. in accordance with these instructions, taking into account the working conditions and the work to be performed.** Use of the power tool for operations different from those intended could result in a hazardous situation.

h) **Keep handles and grasping surfaces dry, clean and free from oil and grease.** Slippery handles and grasping surfaces do not allow for safe handling and control of the tool in unexpected situations.

## 5) Battery Tool Use and Care

a) **Recharge only with the charger specified by the manufacturer.** A charger that is suitable for one type of battery pack may create a risk of fire when used with another battery pack.

b) **Use power tools only with specifically designated battery packs.** Use of any other battery packs may create a risk of injury and fire.

c) **When battery pack is not in use, keep it away from other metal objects, like paper clips, coins, keys, nails, screws or other small metal objects, that can make a connection from one terminal to another.** Shorting the battery terminals together may cause burns or a fire.

d) **Under abusive conditions, liquid may be ejected from the battery; avoid contact. If contact accidentally occurs, flush with water. If liquid contacts eyes, additionally seek medical help.** Liquid ejected from the battery may cause irritation or burns.

e) **Do not use a battery pack or tool that is damaged or modified.** Damaged or modified batteries may exhibit unpredictable behaviour resulting in fire, explosion or risk of injury.

f) **Do not expose a battery pack or tool to fire or excessive temperature.** Exposure to fire or temperature above 130 °C may cause explosion.

g) **Follow all charging instructions and do not charge the battery pack or tool outside the temperature range specified in the instructions.** Charging improperly or at temperatures outside the specified range may damage the battery and increase the risk of fire.

## 6) Service

a) **Have your power tool serviced by a qualified repair person using only identical replacement parts.** This will ensure that the safety of the power tool is maintained.

b) **Never service damaged battery packs.** Service of battery packs should only be performed by the manufacturer or authorised service providers.

### Additional Safety Rules for Concrete Vibrator

• **Do not operate this tool for long periods of time. Vibration caused by the operating action of this tool may cause permanent injury to fingers, hands, and arms.** Use gloves to provide extra cushion, take frequent rest periods, and limit daily time of use.

• **Do not hold flex-shaft casing when in use. It is not insulated and may become electrically charged if it comes into contact with an electrical source.** Hold the tool only by the plastic handle and housing to prevent electric shock.

• **Make sure hands are not wet when using tool.**

• **Keep hands away from moving parts. Never place your hands near the vibrator head.**

• **Do not hold vibrator head when starting the tool or during operation.** Serious personal injury may result.

• **Ensure switch is in the off position and disconnect battery pack before cleaning the vibrator head or flex-shaft casing.**

• **Use gloves when cleaning the vibrator head.** Concrete is caustic and may cause personal injury.

• **Keep hands and body parts clear of immediate work area.**

• **Do not overreach.** Maintain proper footing and balance at all times. This enables better control of the tool in unexpected situations.

• **Use both hands for safe handling of this tool (Fig. F).** This tool should not be used while standing on a ladder.

• **This tool is intended only for vibrating concrete.** Any other use of the product may cause serious personal injury.

• **Actuating tool may result in flying debris, collation material or dust which could harm operator's eyes.** The operator and all those persons in the general area should wear approved safety glasses with permanently attached side shields. Approved safety glasses are imprinted with the characters "Z87.1". It is the employer's responsibility to enforce the use of eye protection equipment by the tool operator and other people in the work area. To minimize risk of flying debris only operate tool while vibrator head is fully submerged in the wet, mixed, poured concrete.

• **Do not use tool in a concrete mixer. Serious personal injury may result.**

• **Disconnect battery pack from the tool whenever assembling or disassembling the tool, performing any maintenance or repair, moving the tool or when the tool is unattended.**

• **When assembling or disassembling the flex-shaft casing from the power unit, the internal flex-shaft core may act like a spring.** Slowly separate flex-shaft core from the flex shaft casing, while wearing eye protection and gloves to prevent personal injury.

• **Do not alter or modify the tool in any way.**

• **Do not use tool in or around grain hoppers, flammable dust, gases or fumes.** The tool may produce a spark that could ignite gases causing an explosion.

• **Do not point the tool at co-workers or yourself at any time. No horseplay! Work safe! Respect the tool as a working implement.**

• **Do not use for food preparation.**

### Residual Risks

In spite of the application of the relevant safety regulations and the implementation of safety devices, certain residual risks cannot be avoided. These are:

• **Impairment of hearing.**

• **Risk of personal injury due to flying particles.**

• **Risk of burns due to accessories becoming hot during operation.**

• **Risk of personal injury due to prolonged use.**

### Battery Type

These battery packs may be used:

Battery	(kg)	Battery	(kg)
DCB546	1.08	DCB183/B/G	0.40
DCB547/G	1.46	DCB184/B/G	0.62
DCB548	1.46	DCB185	0.35
DCB549	2.12	DCB187	0.54
DCB181	0.35	DCB189	0.54
DCB182	0.61	DCBP034/G	0.32

Refer to the battery/charger manual for more information.

### Package Contents

The package contains:

1 Concrete vibrator

1 Instruction manual

1 Li-Ion battery pack (C1, D1, E1, L1, M1, P1, S1, T1, X1, Y1 models)

2 Li-Ion battery packs (C2, D2, E2, L2, M2, P2, S2, T2, X2, Y2 models)

3 Li-Ion battery packs (C3, D3, E3, M3, P3, S3, T3, X3, Y3 models)

**NOTE:** Battery packs, chargers and kitboxes are not included with N models. Battery packs and chargers are not included with NT models. B models include Bluetooth® battery packs.

**NOTE:** The Bluetooth® word mark and logos are registered trademarks owned by the Bluetooth® SIG, Inc., and any use of such marks by DEWALT is under license. Other trademarks and trade names are those of their respective owners.

• **Check for damage to the tool, parts or accessories which may have occurred during transport.**

• **Take the time to thoroughly read and understand this manual prior to operation.**

### Markings on Tool

The following pictograms are shown on the tool:



Read instruction manual before use.



Wear ear protection.



Wear eye protection.



Visible radiation. Do not stare into light.

### Date Code Position (Fig. A)

The production date code **15** consists of a 4-digit year followed by a 2-digit week and is extended by a 2-digit factory code.

## Description (Fig. A)

**▲ WARNING:** Never modify the power tool or any part of it. Damage or personal injury could result.

- 1 Trigger switch
- 2 Lock-off button
- 3 Housing
- 4 Handle
- 5 Vibrator head
- 6 Flex shaft casing
- 7 Collar
- 8 Flex-shaft core (not shown; inside casing)
- 9 Battery pack
- 10 Battery release button
- 11 Spindle
- 12 Flange

## Intended Use

The DCE531 concrete vibrator has been designed for professional concrete consolidation and compacting applications.

**DO NOT** use under wet conditions or in the presence of flammable liquids or gases.

This concrete vibrator is a professional power tool.

**DO NOT** let children come into contact with the tool. Supervision is required when inexperienced operators use this tool.

- **Young children and the infirm.** This appliance is not intended for use by young children or infirm persons without supervision.
- This product is not intended for use by persons (including children) suffering from diminished physical, sensory or mental abilities; lack of experience, knowledge or skills unless they are supervised by a person responsible for their safety. Children should never be left alone with this product.

## ASSEMBLY AND ADJUSTMENTS

**▲ WARNING:** To reduce the risk of serious personal injury, turn tool off and disconnect battery pack before making any adjustments or removing/installing attachments or accessories. An accidental start-up can cause injury.

**▲ WARNING:** Use only batteries and chargers.

### Inserting and Removing the Battery Pack from the Tool (Fig. B)

**NOTE:** Make sure your battery pack **9** is fully charged.

#### To Install the Battery Pack into the Tool Handle

1. Align the battery pack with the rails inside the tool's handle (Fig. B).
2. Slide it into the handle until the battery pack is firmly seated in the tool and ensure that you hear the lock snap into place.

#### To Remove the Battery Pack from the Tool

1. Press the battery release button **10** and firmly pull the battery pack out of the tool handle.
2. Insert battery pack into the charger.

### Fuel Gauge Battery Packs (Fig. B)

Some DEWALT battery packs include a fuel gauge **13**, which consists of three green LED lights that indicate the level of charge remaining in the battery pack.

To actuate the fuel gauge, press and hold the fuel gauge button. A combination of the three green LED lights will illuminate,

designating the level of charge left. When the level of charge in the battery is below the usable limit, the fuel gauge will not illuminate and the battery will need to be recharged.

**NOTE:** The fuel gauge is only an indication of the charge left on the battery pack. It does not indicate tool functionality and is subject to variation based on product components, temperature and end-user application.

## Attaching the Shaft (Fig. C, D)

1. Ensure that the plastic collar **7** is inserted over the flex-shaft casing **6** as shown in Fig. C.
2. Insert the spindle **11** into the flex-shaft opening.
3. Manoeuvre the flex-shaft casing **6** back and forth until the parts slide together as shown in Fig. D.
4. Ensure that the flex-shaft flange **12** is snug against tool.
5. Firmly tighten the collar **7** by hand as shown in Fig. D. Do not use a wrench to tighten.

## OPERATION

### Instructions for Use

**▲ WARNING:** Always observe the safety instructions and applicable regulations.

**▲ WARNING:** To reduce the risk of serious personal injury, turn tool off and disconnect battery pack before making any adjustments or removing/installing attachments or accessories. An accidental start-up can cause injury.

### Proper Hand Position (Fig. E)

**▲ WARNING:** To reduce the risk of serious personal injury, ALWAYS use proper hand position as shown.

**▲ WARNING:** To reduce the risk of serious personal injury, ALWAYS hold securely in anticipation of a sudden reaction.

Proper hand position requires one hand on the housing **3**, with the other hand on the main handle **4**.

### Trigger Switch (Fig. A)

1. To turn the tool "ON", depress the trigger switch **1**. The vibration intensity is variable depending upon how far the trigger is depressed.
2. To turn the tool "OFF", release the trigger switch.

### Lock-Off Button (Fig. F)

1. To select Locked-Off, depress the lock-off button **2** on the left side of the tool. When changing the position of the lock-off button, be sure the trigger is released.
2. To operate the tool, select the ON position by releasing the trigger switch **1** and depress the lock-off button **2** on the right side of the tool, as shown in Fig. F.

### To Operate (Fig. A, E, F)

1. Using both hands, as shown in Fig. E, firmly hold the housing **3** of the concrete vibrator while inserting the vibrator head **5** into the poured concrete.

2. Depress the lock-off button **2** to the ON position and depress trigger switch **1**.

**NOTE:** For best results, it is usually best to keep the vibrator head **5** vertical at all times and to avoid side-to-side movement. It is generally best to insert the vibrator head **5** into the concrete, turn the vibrator on, then turn it off before pulling the vibrator head straight out of the concrete.

3. Move the vibrator head **5** to the next location and repeat above steps.

## MAINTENANCE

Your power tool has been designed to operate over a long period of time with a minimum of maintenance. Continuous satisfactory operation depends upon proper tool care and regular cleaning.

**▲ WARNING: To reduce the risk of serious personal injury, turn tool off and disconnect battery pack before making any adjustments or removing/installing attachments or accessories. An accidental start-up can cause injury.**

The charger and battery pack are not serviceable.

Please refer to the back page of this manual for service centre contact information, or visit [www.2helpU.com](http://www.2helpU.com).



### Flex-Shaft Lubrication

The flex-shaft casing is properly lubricated at the factory. It is recommended for every 100 hours of use, the flex-shaft core be removed and wiped with a clean, dry cloth and high-temperature grease be applied.

Use caution to avoid dirt and other contaminants from entering the casing or touching the core when removing and cleaning the flex-shaft core. Avoid low-temperature grease, which may collect at the bottom of the shaft, causing leaks.

Do not disassemble vibrator head. The vibrator head is sealed at the factory and contains a special high-performance lubricant. Breaking the seal and adding incorrect lubricant will significantly decrease the performance and life of the tool. If vibrator head is damaged or needs lubricant, take the tool to a DEWALT authorised service centre.

### Cleaning

**▲ WARNING: Electrical shock and mechanical hazard.** Disconnect the plug from the power source and/or remove the battery pack, if detachable, from the product before cleaning.

**▲ WARNING: To ensure safe and efficient operation, always keep the product and the ventilation slots (if applicable) clean. Ventilation slots can be cleaned using a dry, soft non-metallic brush and/or a suitable vacuum cleaner. Do not use water or any cleaning solutions.**

**▲ WARNING: Blow dirt and dust out of the main housing with dry air as often as dirt is seen collecting in and around the ventilation slots. Wear approved eye protection and approved dust mask when performing this procedure.**

**▲ WARNING: Never use solvents or other harsh chemicals for cleaning the non-metallic parts of the product. These chemicals may weaken the materials used in these parts. Use a cloth dampened only with water and mild soap. Never let any liquid get inside the product. Never immerse any part of the product into a liquid.**

### Optional Accessories

**▲ WARNING: Since accessories, other than those offered by DEWALT, have not been tested with this product, use of such accessories with this tool could be hazardous. To reduce the risk of injury, only DEWALT-recommended accessories should be used with this product.**

Consult your dealer for further information on the appropriate accessories.

## Protecting the Environment



Products/batteries are recyclable, but if marked with the crossed-out bin, they must not be disposed of with normal household waste.

Run the batteries down completely and separate them, and separate any light sources from the product if possible. It is the user's responsibility to delete personal data from the product. Then take the waste to an official waste collection centre or a participating retailer who will often accept it free of charge. Packaging should be discarded based on the marked material code. Operating and safety instructions should only be discarded once the applicable product is no longer in use.

Please check with your local community/municipality for waste management guidance. For further information, visit [www.2helpU.com](http://www.2helpU.com) and scan the above QR code.



# ПЕРЕХОДНИК DEWALT FLEXVOLT® K DEWALT POWERSHIFT™ DCE531

**ВНИМАНИЕ:** Прочтите все предупреждения по технике безопасности, инструкции, иллюстрации и технические характеристики в этом руководстве, включая разделы об аккумуляторных батареях и зарядных устройствах, представленные в оригинальном руководстве по инструменту или в отдельном руководстве «Аккумуляторные батареи и зарядные устройства». Руководства можно получить, обратившись в службу поддержки клиентов (см. последнюю страницу данного руководства).

## Технические характеристики

DCE531		
Напряжение	V <sub>пост. тока</sub>	18
Тип		1
Тип аккумуляторной батареи		Ионно-литиевая
Выходная мощность	MWO	360
Вибраций в минуту	вibr./мин	15000
Длина вала	м	1,2
Диаметр вибронаконечника	мм	28,6
Вес (без аккумуляторной батареи)	кг	3,08

Значения шума и вибрации (сумма векторов в трех плоскостях) в соответствии с EN60745-2-12

$L_{pA}$ (уровень звукового давления)	дБ(A)	75
$L_{WA}$ (уровень акустической мощности)	дБ(A)	87
K (погрешность для заданного уровня мощности)	дБ(A)	5
Значение вибрационного воздействия $a_{rh}$ =	м/с <sup>2</sup>	2,8
Погрешность K =	м/с <sup>2</sup>	1,6

Значение шумовой эмиссии и/или эмиссии вибрации, указанное в данном справочном листке, было получено в соответствии со стандартным тестом, приведенным в EN60745, и может использоваться для сравнения инструментов. Кроме того, оно может использоваться для предварительной оценки воздействия вибрации.

**▲ ОСТОРОЖНО!** Заявленное значение шумовой эмиссии и/или эмиссии вибрации относится к основным областям применения инструмента. Однако, если инструмент используется для различных целей, с различными дополнительными принадлежностями или при ненадлежащем уходе, то уровень шума и/или вибрации может измениться. Это может привести к значительному увеличению уровня воздействия вибрации в течение всего рабочего периода.

При расчете приблизительного значения уровня воздействия шума и/или вибрации также необходимо учитывать время, когда инструмент выключен или то

время, когда он работает на холостом ходу. Это может привести к значительному снижению уровня воздействия вибрации в течение всего рабочего периода.

Определите дополнительные меры техники безопасности для защиты оператора от воздействия шума и/или вибрации, а именно: поддержание инструмента и дополнительных принадлежностей в рабочем состоянии, создание комфортных условий работы (соответствующих вибрации), хорошая организация рабочего места.

## Декларация о соответствии нормам ЕС

### Директива по механическому оборудованию



### Вибратор для бетона DCE531

Указанный ниже производитель заявляет, что продукты, описанные в разделе «Технические характеристики», соответствуют:

2006/42/EC, EN60745-1:2009+A11:2010, EN60745-2-12:2009.

Эти продукты также соответствуют Директивам 2014/30/EU и 2011/65/EU. Чтобы получить более подробную информацию, обратитесь по адресу, указанному ниже или приведенному на задней стороне обложки руководства.

Нижеподписавшийся несет ответственность за составление технической документации и составил данную декларацию по поручению производителя.

Маркус Ромпель (Markus Rompel)  
Вице-президент отдела по разработке  
и производству в Европе  
Stanley Black & Decker Deutschland GmbH  
DeWALT, Richard-Klinger-Straße 11,  
65510 Idstein, Germany  
31.12.2024



**ВНИМАНИЕ:** Во избежание риска получения травм, прочитайте инструкцию по эксплуатации.

### Определения: Предупреждения безопасности

Ниже описывается уровень опасности, обозначаемый каждым из предупреждений. Прочитайте руководство и обратитесь внимание на данные символы.

**▲ ОПАСНО:** Указывает на чрезвычайно опасную ситуацию, которая, в случае несоблюдения соответствующих мер безопасности, неизбежно приведет к серьезной травме или смертельному исходу.

**▲ ВНИМАНИЕ:** Указывает на потенциально опасную ситуацию, которая, в случае несоблюдения

соответствующих мер безопасности, **может** привести к **серьезной травме или смертельному исходу**.

**▲ ПРЕДУПРЕЖДЕНИЕ:** Указывает на потенциально опасную ситуацию, которая, в случае несоблюдения соответствующих мер безопасности, **может** стать причиной **получения травм средней или легкой степени тяжести**.

**ПРИМЕЧАНИЕ:** Означает ситуацию, **не связанную с получением травм**, но которая, если пренебречь правилами, **может** привести к **материальному ущербу**.

**▲** Указывает на риск поражения электрическим током.

**▲** Указывает на риск возгорания.

## **ОБЩИЕ ПРАВИЛА ТЕХНИКИ БЕЗОПАСНОСТИ ПРИ ИСПОЛЬЗОВАНИИ ЭЛЕКТРОИНСТРУМЕНТОВ**

**▲ ВНИМАНИЕ:** **Прочитайте и просмотрите все предупреждения, инструкции, иллюстрации и спецификации по данному электроинструменту.** Несоблюдение всех приведенных ниже инструкций может стать причиной поражения электрическим током, возгорания и/или тяжелой травмы.

### **СОХРАНИТЕ ВСЕ ИНСТРУКЦИИ ДЛЯ ПОСЛЕДУЮЩЕГО ИСПОЛЬЗОВАНИЯ**

Термин «электроинструмент» в предупреждениях относится к работающим от сети (проводным) электроинструментам или работающим от аккумуляторной батареи (беспроводным) электроинструментам.

#### **1) Безопасность на рабочем месте**

a) **Следите за чистотой и хорошим освещением на рабочем месте.** Захламленное или плохо освещенное рабочее место может стать причиной несчастного случая.

b) **Запрещается работать с электроинструментами во взрывоопасных местах, например, вблизи легковоспламеняющихся жидкостей, газов и пыли.** Искры, которые появляются при работе электроинструментов могут привести к воспламенению пыли или паров.

c) **Следите за тем, чтобы во время работы с электроинструментом в зоне работы не было посторонних и детей.** Отвлекаясь от работы вы можете потерять контроль над инструментом.

#### **2) Электробезопасность**

a) **Штепсельная вилка электроинструмента должна соответствовать розетке. Никогда не меняйте вилку инструмента. Запрещается использовать переходники к вилкам для электроинструментов с заземлением.** Использование оригинальных штепсельных вилок, соответствующих типу сетевой розетки снижает риск поражения электрическим током.

b) **Избегайте контакта с заземленными поверхностями, такими как трубы, радиаторы и холодильники.** Если вы будете заземлены, увеличивается риск поражения электрическим током.

c) **Запрещается оставлять электроинструмент под дождем и в местах повышенной влажности. При**

попадании воды в электроинструмент риск поражения электротоком возрастает.

d) **Берегите кабель от повреждений. Никогда не используйте кабель для переноски инструмента, не тяните за него, пытайтесь отключить инструмент от сети. Держите кабель подальше от источников тепла, масла, острых углов или движущихся предметов.** Поврежденный или запутанный кабель питания повышает риск поражения электрическим током.

e) **При работе с электроинструментом на открытом воздухе используйте удлинитель, подходящий для использования на улице.**

Использование кабеля питания, предназначенного для использования вне помещения, снижает риск поражения электрическим током.

f) **Если использование электроинструмента в условиях повышенной влажности неизбежно, используйте устройства защитного отключения (УЗО) для защиты сети.** Использование УЗО сокращает риск поражения электрическим током.

#### **3) Обеспечение индивидуальной безопасности**

a) **Будьте внимательны, смотрите, что делаете и не забывайте о здоровом смысле при работе с электроинструментом. Запрещается работать с электроинструментом в состоянии усталости, наркотического, алкогольного опьянения или под воздействием лекарственных препаратов.** Незвнимательность при работе с электроинструментом может привести к серьезным телесным повреждениям.

b) **Используйте индивидуальные средства защиты. Всегда используйте защитные очки.** Средства защиты, такие как пылезащитная маска, обувь с нескользящей подошвой, каска и защитные наушники, используемые при работе, уменьшают риск получения травм.

c) **Примите меры для предотвращения случайного включения. Перед тем как подключить электроинструмент к сети и/или аккумуляторной батарее, возьмите инструмент или перенести его на другое место, убедитесь в том, что выключатель находится в положении «Выкл.». Если при переноске электроинструмента он подключен к сети, и при этом ваш палец находится на выключателе, это может стать причиной несчастных случаев.**

d) **Уберите все регулировочные или гаечные ключи перед включением электроинструмента.** Ключ, оставленный на вращающейся части электроинструмента, может привести к травме.

e) **Не пытайтесь дотянуться до слишком удаленных поверхностей. Обувь должна быть удобной, чтобы вы всегда могли сохранять равновесие.** Это позволит лучше контролировать электроинструмент в непредвиденных ситуациях.

f) **Одевайте соответствующим образом. Избегайте носить свободную одежду и ювелирные украшения. Следите за тем, чтобы волосы и одежда не попадали под движущиеся детали.** Возможно

наматывание свободной одежды, ювелирных изделий и длинных волос на движущиеся детали.

г) **При наличии устройств для подключения оборудования для удаления и сбора пыли необходимо обеспечить правильность их подключения и эксплуатации.** Использование устройства для пылеудаления сокращает риски, связанные с пылью.

h) **Не позволяйте хорошему знанию от частого использования инструментов стать причиной самонадеянности и игнорирования правил техники безопасности.** Небрежное действие может повлечь серьезные травмы за долю секунды.

#### 4) Эксплуатация электроинструмента и уход за ним

a) **Избегайте чрезмерной нагрузки электроинструмента. Используйте электроинструмент в соответствии с назначением.** Правильно подобранный электроинструмент выполнит работу более эффективно и безопасно при стандартной нагрузке.

b) **Не пользуйтесь инструментом, если не работает выключатель.** Любой инструмент, управляемый выключением и включением которого невозможно, опасен, и его необходимо отремонтировать.

c) **Перед выполнением любых настроек, сменой аксессуаров или прежде чем убрать инструмент на хранение, отключите его от сети и/или снимите с него аккумуляторную батарею, если ее можно снять.** Такие превентивные меры безопасности сокращают риск случайного включения электроинструмента.

d) **Храните электроинструмент в недоступном для детей месте и не позволяйте работать с инструментом людям, не имеющим соответствующих навыков работы с такого рода инструментами.** Электроинструмент представляет опасность в руках неопытных пользователей.

e) **Поддерживайте электроинструмент и принадлежности в исправном состоянии. Проверьте, не нарушена ли центровка или не заклинены ли движущиеся детали, нет ли повреждений или иных неисправностей, которые могли бы повлиять на работу электроинструмента. В случае обнаружения повреждений, прежде чем приступить к эксплуатации электроинструмента, его нужно отремонтировать.** Большинство несчастных случаев происходит из-за электроинструментов, которые не обслуживаются должным образом.

f) **Содержите режущий инструмент в остро заточенном и чистом состоянии.** Вероятность заклинивания инструмента, за которым следят должным образом и который хорошо заточен, значительно меньше, а работать с ним легче.

g) **Используйте электроинструменты, принадлежности и насадки в соответствии с данными инструкциями, принимая во внимание условия работы и характер выполняемой работы.** Использование электроинструмента для выполнения

операции, для которых он не предназначен, может привести к созданию опасных ситуаций.

h) **Все рукоятки и поверхности захватывания должны быть сухими и без следов смазки.** Скользкие рукоятки и поверхности захватывания не позволяют обеспечить безопасность работы и управления инструментом в непредвиденных ситуациях.

#### 5) Использование аккумуляторных электроинструментов и уход за ними

a) **Используйте для зарядки аккумуляторной батареи только указанное производителем зарядное устройство.** Использование зарядного устройства определенного типа для зарядки других батарей может привести к возгоранию.

b) **Используйте для электроинструмента только батареи указанного типа.** Использование других аккумуляторных батарей может стать причиной травмы и пожара.

c) **Оберегайте батарею от попадания в нее скрепок, монет, ключей, гвоздей, болтов или других мелких металлических предметов, которые могут вызывать замыкание контактов.** Короткое замыкание контактов аккумуляторной батареи может привести к пожару или получению ожогов.

d) **При повреждении батареи, из нее может вытечь электролит. Не прикасайтесь к нему. При случайном контакте с электролитом смойте его водой. При попадании электролита в глаза обратитесь за медицинской помощью.** Жидкость, находящаяся внутри батареи, может вызвать раздражение или ожоги.

e) **Не используйте поврежденные или измененные аккумуляторные батареи или инструменты.** Поврежденные или измененные аккумуляторные батареи могут работать непредсказуемо, что может привести к возгоранию, взрыву или риску получения травм.

f) **Не подвергайте аккумуляторные батареи или инструмент воздействию огня или повышенной температуры.** Открытый огонь или воздействие высокой температуры выше 130 °C может привести к взрыву.

g) **Следуйте всем инструкциям по зарядке и не заряжайте аккумуляторную батарею или инструмент вне температурного диапазона, указанного в инструкции.** Неправильная зарядка или зарядка вне указанного температурного диапазона может привести к повреждению батареи и увеличить риск возгорания.

#### 6) Обслуживание

a) **Обслуживание электроинструмента должен проводить квалифицированный специалист с использованием только оригинальных запасных частей.** Это позволит обеспечить безопасность обслуживаемого электрифицированного инструмента.

b) **Не выполняйте обслуживание поврежденных электро батарей.** Обслуживание аккумуляторных батарей должно выполняться только производителем или авторизованными поставщиками услуг.

## Дополнительные правила техники безопасности для вибраторов для бетона

- **Не используйте данный инструмент в течение длительных промежутков времени.** Вибрация, вызванная выполняемыми работами, может стать причиной хронических заболеваний пальцев, кистей и суставов рук. Надевайте перчатки для дополнительной амортизации, чаще делайте перерывы и ограничивайте время работы в течение рабочего дня.
- **Не держитесь за корпус гибкого вала во время работы.** Он не оснащен изоляцией и может получить электрический заряд при контакте с источником электроэнергии. Удерживайте инструмент только за пластмассовую рукоятку и корпус для предотвращения поражения электрическим током.
- **Не используйте инструмент мокрыми руками.**
- **Держите руки подальше от движущихся частей.** Никогда не держите руки возле вибронаконечника.
- **Не держите вибронаконечник в руках при запуске инструмента или во время работы.** В противном случае существует риск получения тяжелой травмы.
- **Перед чисткой гибкого вала или вибронаконечника убедитесь, что выключатель находится в положении «выкл.» и из инструмента извлечен аккумулятор.**
- **Используйте перчатки при чистке вибронаконечника.** Бетон обладает разведующими свойствами и может нанести травмы.
- **Держите руки и другие части тела подальше от рабочей области.**
- **Не пытайтесь дотянуться до слишком удаленных поверхностей.** Всегда сохраняйте устойчивое положение и равновесие. Это позволит лучше контролировать инструмент в непредвиденных ситуациях.
- **В целях безопасности, держите инструмент обеими руками (Рис. F).** Инструмент не следует использовать, стоя на лестнице.
- **Инструмент предназначен только для виброуплотнения бетона.** Любое другое использование инструмента может привести к тяжелым травмам.
- **Приведение в действие инструмента может привести к отлетающим фрагментам, обломкам материала или пыли, которая может причинить вред глазам оператора.** Оператор и все присутствующие в зоне работ должны носить подходящие защитные очки с постоянно закрепленными боковыми щитками. Подходящие защитные очки отмечены маркировкой «Z87.1». Работодатель несет ответственность за выполнение правил ношения средств защиты глаз оператором и другими лицами в зоне работ. Чтобы свести к минимуму риск разлета обломков, используйте инструмент только тогда, когда виброголовка полностью погружена во влажный, смешанный, залитый бетон.
- **Не используйте инструмент в бетономешалке.** В противном случае существует риск получения тяжелой травмы.
- **Отсоединяйте аккумуляторную батарею от инструмента во время сборки или разборки инструмента, выполнения технического обслуживания или ремонта, перемещения**

**инструмента или если инструмент остается без присмотра.**

- **При снятии или установке гибкого вала на инструмент внутренний стержень гибкого вала может отпружинить.** Аккуратно отделите внутренний стержень от гибкого вала, надев защитные очки и перчатки, чтобы предотвратить получение травмы.
- **Запрещается любым способом вносить изменения или модифицировать изделие.**
- **Не используйте инструмент рядом с зерновыми бункерами, легковоспламеняющейся пылью, газами или парами.** Инструмент может создавать искры, которые могут поджигать газы, что приведет к взрыву.
- **Ни в коем случае не направляйте инструмент на себя или на коллегу.** Инструмент не игрушка! Работайте безопасно! Относитесь к рабочему инструменту со всей серьезностью.
- **Запрещается для приготовления продуктов питания.**

## Остаточные риски

Несмотря на соблюдение соответствующих инструкций по технике безопасности и использование предохранительных устройств, некоторые остаточные риски невозможно полностью исключить. А именно:

- ухудшение слуха;
- риск травм от разлетающихся частиц;
- риск получения ожогов в результате нагревания инструмента в процессе работы;
- риск получения травмы в результате продолжительной работы.

## Тип аккумуляторной батареи

Могут использоваться следующие типы батарей:

Аккумуляторная батарея	(кг)	Аккумуляторная батарея	(кг)
DCB546	1,08	DCB183/B/G	0,40
DCB547/G	1,46	DCB184/B/G	0,62
DCB548	1,46	DCB185	0,35
DCB549	2,12	DCB187	0,54
DCB181	0,35	DCB189	0,54
DCB182	0,61	DCBP034/G	0,32

Более подробную информацию см. в руководстве по эксплуатации аккумуляторной батареи/зарядного устройства.

## Комплект поставки

В комплект входят:

- 1 Вибратор для бетона
- 1 Руководство по эксплуатации
- 1 Ионно-литиевая аккумуляторная батарея (модели C1, D1, E1, L1, M1, P1, S1, T1, X1, Y1)
- 2 Ионно-литиевые аккумуляторные батареи (модели C2, D2, E2, L2, M2, P2, S2, T2, X2, Y2)
- 3 Ионно-литиевые аккумуляторные батареи (модели C3, D3, E3, M3, P3, S3, T3, X3, Y3)

**ПРИМЕЧАНИЕ:** Аккумуляторные батареи, зарядные устройства и инструментальные ящики не входят в комплект поставки для моделей N. Аккумуляторные батареи и зарядные устройства не входят в комплект поставки для

моделей NT. Модели B включают в себя аккумуляторные батареи Bluetooth®.

**ПРИМЕЧАНИЕ:** Словесный товарный знак и логотип Bluetooth® являются зарегистрированными товарными знаками Bluetooth®, SIG либо использование этих знаков DEWALT лицензировано. Другие торговые марки и названия принадлежат их владельцам.

- Проверьте инструмент, его детали или дополнительные принадлежности на предмет повреждений, которые могли возникнуть во время транспортировки.
- Найдите время и внимательно прочитайте руководство по эксплуатации и разберитесь в нем, прежде чем приступить к работе.

## Маркировка на инструменте

На инструмент нанесены следующие обозначения:



Перед началом работы прочтите руководство по эксплуатации.



Используйте защитные наушники.



Используйте защитные очки.



Видимое излучение. Не направляйте луч в глаза.

## Местоположение кода даты (Рис. А)

Код даты изготовления **15** состоит из 4 цифр года, за которыми следуют 2 цифры недели и 2 цифры заводского кода.

## Описание (Рис. А)

**▲ ВНИМАНИЕ:** Никогда не вносите изменения в конструкцию электроинструмента или какой-либо его части. Это может привести к повреждениям или травмам.

- 1 Курковый пусковой выключатель
- 2 Кнопка блокировки пускового выключателя
- 3 Корпус
- 4 Основная рукоятка
- 5 Вибронаконечник
- 6 Корпус гибкого вала
- 7 Зажимное кольцо
- 8 Гибкий стержень (не показан; находится внутри корпуса)
- 9 Аккумуляторная батарея
- 10 Отпирающая кнопка батареи
- 11 Шпиндель
- 12 Фланец

## Назначение

Ваш DCE531 вибратор для бетона предназначен для профессиональных работ по уплотнению и трамбованию бетона.

**НЕ ИСПОЛЬЗУЙТЕ** в условиях повышенной влажности или поблизости от легковоспламеняющихся жидкостей или газов.

Этот вибратор для бетона является профессиональным электроинструментом.

**НЕ РАЗРЕШАЙТЕ** детям прикасаться к инструменту. Использование инструмента неопытными пользователями должно происходить под контролем опытного лица.

• **Малолетние дети и люди с ограниченными физическими возможностями.** Данный инструмент не предназначен для использования маленькими детьми или людьми с ограниченными физическими возможностями, если они не находятся под присмотром лица, отвечающего за их безопасность.

• Данный инструмент не предназначен для использования лицами (включая детей) с ограниченными физическими, психическими и умственными возможностями, не имеющими опыта, знаний или навыков работы с ним, если они не находятся под наблюдением лица, ответственного за их безопасность. Никогда не оставляйте детей с этим инструментом без присмотра.

## СБОРКА И РЕГУЛИРОВКА

**▲ ВНИМАНИЕ:** Чтобы снизить риск получения серьезной травмы, необходимо выключить инструмент и отсоединить батарею, прежде чем выполнять какую-либо регулировку либо удалять/устанавливать какие-либо насадки или дополнительные принадлежности. Случайный запуск может привести к травме.

**▲ ВНИМАНИЕ:** Используйте только зарядные устройства и аккумуляторные батареи марки DEWALT.

## Установка и извлечение аккумуляторной батареи из инструмента (Рис. В)

**ПРИМЕЧАНИЕ:** Убедитесь, что аккумуляторная батарея **6** полностью заряжена.

### Установка батареи в инструмент

- 1 Совместите аккумуляторную батарею **6** с выемкой на внутренней стороне инструмента (Рис. В).
- 2 Задвиньте ее в инструмент так, чтобы аккумуляторная батарея плотно встала на место и убедитесь, что услышали щелчок от вставшего на место замка.

### Извлечение батареи из инструмента

- 1 Нажмите кнопку фиксатора батареи **5** и вытащите батарею из инструмента.
- 2 Вставьте батарею в зарядное устройство, как указано в разделе данного руководства, посвященном зарядному устройству.

## Индикатор уровня заряда аккумуляторной батареи (Рис. В)

В некоторых аккумуляторных батареях DEWALT есть датчик **13** заряда, который включает три зеленых светодиодных индикатора, показывающих уровень оставшегося заряда аккумуляторной батареи.

Для включения датчика заряда, нажмите и удерживайте кнопку датчика заряда. Загорятся три зеленых светодиода, показывая уровень оставшегося заряда. Когда уровень заряда аккумуляторной батареи будет ниже уровня, необходимого для использования, светодиоды перестанут гореть и аккумуляторную батарею следует зарядить.

**ПРИМЕЧАНИЕ:** Датчик заряда аккумуляторной батареи показывает уровень оставшегося заряда. Он не показывает работоспособность устройства и его показания могут меняться в зависимости от компонентов продукта, температуры и сфер применения.

## Установка вала (Рис. С, D)

1. Убедитесь, что пластиковое зажимное кольцо **7** надето поверх гибкого вала **6** как показано на Рис. С.
2. Вставьте шпindelь **11** в отверстие гибкого вала.
3. Двигайте гибкий вал вперед и назад, **6** пока части не примкнут друг к другу, как показано на Рис. D.
4. Убедитесь, что фланец **12** гибкого вала плотно прилегает к корпусу инструмента.
5. Крепко затяните зажимное кольцо **7** вручную, как показано на Рис. D. Не используйте для затяжки гаечный ключ.

## ЭКСПЛУАТАЦИЯ

### Инструкции по использованию

**▲ ВНИМАНИЕ:** Всегда следуйте указаниям действующих норм и правил безопасности.

**▲ ВНИМАНИЕ:** Чтобы снизить риск получения серьезной травмы, необходимо выключить инструмент и отсоединить батарею, прежде чем выполнять какую-либо регулировку либо удалять/устанавливать какие-либо насадки или дополнительные принадлежности. Случайный запуск может привести к травме.

### Правильное положение рук (Рис. E)

**▲ ВНИМАНИЕ:** Для уменьшения риска получения тяжелой травмы, **ВСЕГДА** правильно удерживайте инструмент, как показано на рисунке.

**▲ ВНИМАНИЕ:** Для уменьшения риска получения тяжелой травмы, **ВСЕГДА** надежно удерживайте инструмент, предупреждая внезапные сбои в работе.

При правильном положении рук одна рука находится на корпусе **3**, а другая на основной рукоятке **4**.

### Курковый пусковой выключатель (Рис. A)

1. Чтобы включить инструмент, нажмите на курковый пусковой выключатель **1**. Интенсивность вибрации зависит от глубины нажатия на курковый выключатель.
2. Чтобы выключить инструмент, отпустите курковый пусковой выключатель.

### Кнопка блокировки пускового выключателя (Рис. F)

1. Чтобы выбрать заблокировать выключатель, нажмите на кнопку блокировки **2** с левой стороны инструмента. При изменении положения кнопки блокировки не забывайте отпускать курковый выключатель.
2. Чтобы использовать инструмент, разблокируйте выключатель. Для этого отпустите курковый пусковой выключатель **1** и нажмите на кнопку блокировки **2** с правой стороны инструмента, как показано на Рис. F.

### Эксплуатация (Рис. A, E, F)

1. Обеими руками, как показано на Рис. E, крепко удерживайте корпус **3** вибратора для бетона и введите вибронаконечник **5** в бетонную смесь.
2. Переведите кнопку блокировки **2** в положение разблокировки и нажмите на курковый пусковой выключатель **1**.

**ПРИМЕЧАНИЕ:** Для достижения наилучших результатов обычно лучше всего держать вибронаконечник **5**

вертикально все время и избегать его перемещения из стороны в сторону. Обычно лучше всего вставить вибронаконечник **5** в бетон, включить вибратор, затем выключить его и после этого извлечь вибронаконечник из бетона.

3. Переместите вибронаконечник **5** в следующее место и повторите все шаги.

## ТЕХНИЧЕСКОЕ ОБСЛУЖИВАНИЕ

Электроинструмент имеет длительный срок эксплуатации и требует минимальных затрат на техобслуживание. Для длительной безотказной работы необходимо обеспечить правильный уход за инструментом и его регулярную очистку.

**▲ ВНИМАНИЕ:** Чтобы снизить риск получения серьезной травмы, необходимо выключить инструмент и отсоединить батарею, прежде чем выполнять какую-либо регулировку либо удалять/устанавливать какие-либо насадки или дополнительные принадлежности. Случайный запуск может привести к травме.

Зарядное устройство и аккумуляторные батареи неремонтопригодны.



### Смазка гибкого вала

Гибкий вал смазан должным образом на производстве. Рекомендуется по окончании каждых 100 часов эксплуатации извлекать из вала гибкий стержень, протирать его чистой сухой тканью и наносить термостойкую смазку. Следите, чтобы при извлечении и чистке гибкого стержня на него и на входное отверстие в вале не попала грязь и загрязняющие материалы. Избегайте использования низкотемпературной смазки, которая может собираться в нижней части вала и стать причиной появления протечек. Не разбирайте вибронаконечник. Вибронаконечник загерметизирован на производстве и содержит высокопроизводительную смазку. Вскрытие вибронаконечника и добавление неправильного типа смазки может значительно снизить производительность инструмента и сократить срок его службы. Если вибронаконечник поврежден или нуждается в смазке, отнесите инструмент в авторизованный сервисный центр DeWALT.

### Чистка

**▲ ВНИМАНИЕ:** Риск поражения электрическим током и механических повреждений. Перед чисткой продукта вынимайте вилку из источника питания и/или извлекайте из него аккумуляторную батарею, если ее можно извлечь.

**▲ ВНИМАНИЕ:** Для обеспечения безопасной и эффективной работы продукта всегда содержите его и вентиляционные отверстия (если таковые имеются) в чистоте. Вентиляционные отверстия можно очищать сухой мягкой неметаллической щеткой и/или подходящим пылесосом. Не используйте воду или какие-либо чистящие растворы.

**▲ ВНИМАНИЕ:** Выдувайте грязь и пыль из корпуса сухим сжатым воздухом по мере видимого скопления грязи внутри и вокруг вентиляционных отверстий. Надевайте

защитные очки и подходящую пылезащитную маску при выполнении данной процедуры.

**▲ ВНИМАНИЕ:** Никогда не пользуйтесь растворителями или другими сильнодействующими химическими веществами для чистки неметаллических частей продукта. Эти химикаты могут повредить структуру материала, используемого для производства таких деталей. Используйте ткань, смоченную в мягком мыльном растворе. Никогда не допускайте попадания жидкости внутрь продукта. Никогда не погружайте никакие из деталей продукта в жидкость.

### Дополнительные принадлежности

**▲ ВНИМАНИЕ:** Поскольку принадлежности, отличные от тех, которые предлагает DEWALT, не проходили тесты на данном изделии, то использование этих принадлежностей может привести к опасной ситуации. Во избежание риска получения травмы, с данным продуктом должны использоваться только рекомендованные DEWALT дополнительные принадлежности.

По вопросу приобретения дополнительных принадлежностей обращайтесь к Вашему дилеру.

### Защита окружающей среды



Изделия/аккумуляторные батареи подлежат вторичной переработке, однако при наличии символа перечеркнутого мусорного бака на маркировке их запрещается утилизировать с обычными бытовыми отходами.

Полностью разрядите батареи и отделите их, а также, если возможно, отделите все источники света от изделия. Пользователь несет ответственность за удаление личных данных из продукта. Затем отнесите отходы в официальный центр сбора мусора или к участвующему в программе розничному продавцу, который часто принимает их бесплатно. Упаковку следует выбросить в соответствии с обозначенным кодом материала. Инструкции по эксплуатации и правила техники безопасности следует утилизировать только в том случае, если изделие, к которому они относятся, больше не используется.

Пожалуйста, обратитесь в местное сообщество/ муниципалитет за рекомендациями по обращению с отходами. Для получения дополнительной информации посетите сайт [www.2helpU.com](http://www.2helpU.com) и отсканируйте приведенный выше QR-код.



# DEWALT FLEXVOLT® ДЛЯ АДАПТЕРА DEWALT POWERSHIFT™ DCE531

**ПОПЕРЕДЖЕННЯ.** Ознайомтеся з усіма попередженнями, інструкціями з техніки безпеки та специфікаціями цього посібника, включаючи розділи про акумулятор і зарядний пристрій, наведені в оригінальному посібнику з експлуатації інструмента або в окремому посібнику «Акумулятори та зарядні пристрої». Посібники можна отримати, звернувшись до служби підтримки клієнтів (див. останню сторінку цього посібника).

## Технічні характеристики

		DCE531
Напруга	V <sub>вост.</sub> <small>струму</small>	18
Тип		1
Тип акумулятора		Літій-іонний
Вихідна потужність	MWO	360
Вібрацій за хвилину	в/хв	15000
Довжина вала	м	1,2
Діаметр головки	мм	28,6
Маса (без акумулятора)	кг	3,08

Значення шуму та вібрації (векторна сума трьох векторів) відповідно до стандарту EN60745-2-12

L <sub>PA</sub> (рівень тиску звукового випромінювання)	дБ(A)	75
L <sub>WA</sub> (рівень звукової потужності)	дБ(A)	87
K (похибка для цього рівня звукового тиску)	дБ(A)	5
Значення вібрації A год =		
	м/с <sup>2</sup>	2,8
Похибка K =		
	м/с <sup>2</sup>	1,6

Значення вібрації та/або шуму, наведене в цьому документі, було виміряне згідно зі стандартизованим тестом, викладеним в EN60745 та може використовуватись для порівняння інструментів. Це значення вібрації можна також використовувати для попередньої оцінки впливу вібрації.

**▲ ПОПЕРЕДЖЕННЯ:** Заявлене значення вібрації та/або шуму відповідає вимогам цільового використання інструмента. Однак якщо інструмент використовується для виконання інших завдань, або з іншими витратними матеріалами/насадками, або не обслуговується належним чином, значення вібрації та/або шуму може відрізнятись. Це може значно збільшити рівень впливу протягом усього періоду роботи.

Оцінка рівня впливу вібрації та/або шуму має враховувати час, протягом якого інструмент є вимкненим, а також час, протягом якого він є ввімкненим, але не використовується. Це може значно зменшити рівень впливу протягом усього періоду роботи.

Визначення додаткових заходів безпеки для захисту оператора від впливу вібрації та/або шуму: технічне

обслуговування інструмента та приладдя, утримання рук у теплі (має значення для вібрації), організація режиму роботи.

## Декларація про відповідність вимогам ЄС Директива про машини, механізми та машинне обладнання



### Вібратор бетонний DCE531

Виробник заявляє, що описані в розділі **Технічні дані** вироби відповідають стандартам:

2006/42/EC, EN60745-1:2009+A11:2010, EN60745-2-12:2009.

Ці продукти також відповідають Директиві 2014/30/EU і 2011/65/EU. Для отримання додаткової інформації, будь ласка, звертайтеся до нас за адресою, вказаною нижче, або на зворотному боці цього посібника.

Нижчепідписана особа несе відповідальність за упорядкування файлу технічних даних і робить цю заяву від імені компанії виробника.

Маркус Ромпель (Markus Rompel)  
Вице-президент з розробки в Європі  
Stanley Black & Decker Deutschland GmbH  
DEWALT, Richard-Klinger-Straße 1,  
65510 Idstein, Німеччина  
31.12.2024



**ПОПЕРЕДЖЕННЯ.** Уважно прочитайте посібник з експлуатації для зниження ризику отримання травм.

### Позначення: інструкції з техніки безпеки

Визначення, наведені нижче, описують рівень важливості кожного сигнального слова. Прочитайте посібник з експлуатації та зверніть увагу на символи, наведені нижче.

**▲ НЕБЕЗПЕЧНО!** Вказує на непосредну загрозу, ігнорування якої **може призвести до смерті або серйозної травми.**

**▲ ПОПЕРЕДЖЕННЯ.** Вказує на потенційну загрозу, ігнорування якої **може призвести до смерті або серйозної травми.**

**▲ ОБЕРЕЖНО!** Вказує на потенційну загрозу, ігнорування якої **може призвести до травми легкої або середньої тяжкості.**

**ПРИМІТКА.** Вказує на ситуацію, **не пов'язану з особистою травмою**, ігнорування якої **може призвести до пошкодження майна.**

**▲** Вказує на ризик ураження електричним струмом.

**▲** Вказує на ризик виникнення пожежі.

## ЗАГАЛЬНІ ПРАВИЛА БЕЗПЕКИ ПРИ ЕКСПЛУАТАЦІЇ ЕЛЕКТРИЧНОГО ІНСТРУМЕНТА

**▲ ПОПЕРЕДЖЕННЯ:** Ознайомтеся з усіма попередженнями, інструкціями з техніки безпеки, зображеннями та специфікаціями, які поставляються з даним електричним інструментом. Невиконання нижченаведених інструкцій може призвести до ураження електричним струмом, пожежі та/або серйозних тілесних ушкоджень.

### ЗБЕРІГАЙТЕ ВСІ ПОПЕРЕДЖЕННЯ ТА ІНСТРУКЦІЇ ДЛЯ ПОДАЛЬШОГО ВИКОРИСТАННЯ

Термін «електричний інструмент» в усіх попередженнях стосується використовуваних вами інструментів, що живляться від мережі енергопостачання (з електричним кабелем) або від акумуляторів (без кабелю).

#### 1) Безпека робочої зони

- Робоча зона завжди має бути чистою та добре освітленою.** Захаращена або темна робоча зона призводить до нещасних випадків.
- Не використовуйте електричні інструменти у вибухонебезпечній атмосфері, наприклад поруч із вогненебезпечними рідинами, газами та пилом.** Електричні інструменти створюють іскри, що можуть запалити пил або пару.
- Тримайте дітей та сторонніх подалі під час використання інструмента.** Відвернення уваги може призвести до втрати контролю.

#### 2) Електрична безпека

- Вилка мережевого кабеля електричного інструмента повинна відповідати розетці. Ніколи жодним чином не змінюйте вилку. Не використовуйте адаптери з замкнутими на землю (заземленими) електричними інструментами.** Немодифіковані вилки та розетки, що підходять до них, зменшують ризик ураження електричним струмом.
- Уникайте контакту тіла з заземленими поверхнями, такими як труби, радіатори, плити та холодильники.** Якщо ваше тіло заземлене, збільшується ризик ураження електричним струмом.
- Не залишайте електричні інструменти під дощем або в умовах підвищеної вологості.** Вода, що потрапляє в електричний інструмент, підвищує ризик ураження електричним струмом.
- Не використовуйте кабелі живлення не за призначенням. Ніколи не переносьте, не тягніть та не відключайте електричний інструмент від розетки живлення за допомогою шнура. Тримайте шнур подалі від високих температур, мастила, гострих предметів та рухомих деталей.** Пошкоджені або перекручені шнури підвищують ризик ураження електричним струмом.
- При використанні електричного інструмента на вулиці, використовуйте подовжувальний шнур, що підходить для використання на вулиці.** Використання шнура, що призначений для використання поза приміщенням, знижує ризик ураження електричним струмом.

f) Якщо неможливо уникнути використання електричного інструмента в умовах підвищеної вологості, використовуйте живлення, захищене пристроєм захисного відключення (ПЗВ). Використання ПЗВ знижує ризик ураження електричним струмом.

#### 3) Особиста безпека

- Будьте уважні, дивіться, що ви робите, та будьте розсудливі, працуючи з електричним інструментом. Не використовуйте електричний інструмент, коли ви втомлені або знаходитесь під впливом наркотичних речовин, алкоголю або ліків.** Втрата уваги під час роботи з електричними інструментами може призвести до серйозних травм.
- Використовуйте особисті засоби захисту. Завжди використовуйте засоби захисту очей.** Засоби захисту, такі як протипилова маска, неслизькі безпечні черевики, захисний шолом та засоби захисту слухового апарату при використанні для відповідних умов зменшують імовірність особистих травм.
- Уникайте випадкового запуску. Переконайтесь в тому, що вимикач знаходиться в позиції Вимк., перш ніж підключати інструмент до джерела живлення та/або акумулятора, переміщувати або переносити.** Може статися нещасний випадок, коли ви переносите інструмент, тримаючи палець на вимикачі, або підключаєте електроінструменти до мережі живлення, коли увімкнений вимикач.
- Зніміть усі ключі для регулювання або гайкові ключі, перш ніж вмикаєте електричний інструмент.** Гайковий ключ, що залишився прикріпленим до якоїсь деталі електричного пристрою, що обертається, може призвести до травм.
- Не прикладайте надмірного зусилля. Завжди утримуйте правильну постановку ніг і рівновагу.** Це дає вам змогу краще контролювати інструмент в неочікуваних ситуаціях.
- Одягайтеся відповідним чином. Не вдягайте вільний одяг або прикраси. Тримайте ваше волосся та одяг подалі від рухомих деталей.** Вільний одяг, прикраси або довге волосся можуть зачепитися за рухомі деталі.
- Якщо передбачені пристрої для підключення до засобів видалення та збирання пилу, переконайтеся, що вони правильно підключені та використовуються.** Використання таких пристроїв зменшує ризик виникнення небезпечних ситуацій, що пов'язані з потраплянням пилу.
- Навіть якщо ви добре знаєте інструмент та часто його використовуєте, не розслабляйтесь та не забувайте про принципи техніки безпеки.** Необережні дії можуть за доли секунди призвести до важких тілесних ушкоджень.

#### 4) Використання електричного інструмента та догляд за ним

- Не прикладайте надмірних зусиль під час роботи з інструментом. Використовуйте електричний інструмент, який відповідає завданню, що виконується.** Правильно обраний інструмент виконає завдання краще та безпечніше за умов виконання робіт, для яких він був розроблений.

b) **Не використовуйте інструмент, якщо його неможливо ввімкнути та вимкнути за допомогою вимикача.** Будь-який електричний інструмент, яким неможливо керувати за допомогою вимикача, є небезпечним і має бути відремонтований.

c) **Від'єднайте вилку від джерела живлення та/або вийміть акумуляторну батарею, якщо вона знімається, перед будь-якими налаштуваннями електроінструменту, зміні аксесуарів або зберіганням електроінструментів.** Ці профілактичні заходи зменшують ризик випадкового запуску електричного інструмента.

d) **Зберігайте вимкнені електричні інструменти в недоступному для дітей місці та не дозволяйте особам, що не знайомі з електричним інструментом або цими інструкціями, використовувати електричний інструмент.** Електричні інструменти є небезпечними, якщо вони використовуються некваліфікованими користувачами.

e) **Технічне обслуговування електричних інструментів та приладдя. Перевіряйте неспіввсність, заїдання рухомих деталей, наявність пошкоджених частин та інших факторів, які можуть впливати на роботу електричного інструменту. Якщо є пошкодження, відремонтуйте електричний інструмент перед використанням.** Нещасні випадки часто є результатом того, що інструмент не пройшов відповідного технічного обслуговування.

f) **Різальні інструменти мають бути гострими та чистими.** Правильно доглянуті різальні інструменти з гострими різальними кромками мають меншу імовірність заїдання, та ними легше керувати.

g) **Використовуйте електричний інструмент, додаткові інструменти та деталі інструменту тощо у відповідності до цих інструкцій та відповідно до даного типу електричних інструментів, зважаючи на умови використання та роботу, яка має бути виконана.** Використання електричних інструментів не за призначенням може призвести до виникнення небезпечних ситуацій.

h) **Всі ручки та поверхні для тримання інструмента мають бути сухими, без залишків мастила.** Слизькі ручки та поверхні для тримання не дозволяють безпечно працювати та контролювати інструмент у неочікуваних ситуаціях.

## **5) Використання та догляд за інструментом, що живиться від акумулятора**

a) **Заряджайте інструмент лише за допомогою зарядного пристрою, вказаного виробником.** Зарядний пристрій, що підходить до одного типу акумуляторів, може призвести до пожежі в разі використання з іншим акумулятором.

b) **Використовуйте електричні інструменти лише за призначеннями для них акумуляторами.** Використання інших акумуляторів може призвести до травм або пожежі.

c) **Коли акумулятори не використовуються, зберігайте їх подалі від металевих предметів, таких як скріпки, монети, ключі, цвяхи, гвинти або**

**інші невеликі предмети, що можуть призвести до замикання двох контактів.** Коротке замикання клем акумулятора може призвести до вибуху або пожежі.

d) **За невідповідних умов використання рідина може вилетіти з акумулятора; уникайте контакту з цією рідиною.** Якщо контакт таки стався, промийте забруднену ділянку водою. Якщо рідина потрапила в очі, промийте водою та зверніться до лікаря. Рідина, що витікає з акумулятора, може призвести до подразнень та опіків.

e) **Не використовуйте пошкоджені або модифіковані акумулятор та інструмент.**

Пошкоджені або модифіковані акумулятори можуть поводити себе непередбачуваним чином, призводячи до пожежі, вибуху або тілесним ушкодженням.

f) **Не піддавайте акумулятор та інструмент дії вогню та надмірних температур.** Дія вогню або температури вище 130 °C може спричинити вибух.

g) **Виконуйте всі інструкції щодо зарядки; заряджайте акумулятор та інструмент тільки в межах температурного діапазону, вказаного в інструкціях.** Неналежна зарядка або зарядка поза межами вказаного температурного діапазону може пошкодити акумулятор та підвищити ризик пожежі.

## **6) Обслуговування**

a) **Надавайте ваш електричний інструмент для обслуговування кваліфікованим спеціалістом з ремонту та використовуйте тільки ідентичні замінні деталі.** Це забезпечить безпеку електричного пристрою.

b) **Ніколи не обслуговуйте пошкоджені акумулятори самостійно.** Обслуговування акумуляторів мають виконувати представники виробника або працівники офіційного сервісного центру.

## **Додаткові правила безпеки під час роботи вібратором по бетону**

- **Не використовуйте інструмент упродовж тривалого часу.** Вібрація, що виникає під час роботи з цим інструментом, може спричинити невеликовну травму пальців, рук і кистей. Для забезпечення захисного амортизуючого ефекту слід працювати у рукавицях; слід робити часті перерви для відпочинку та обмежити тривалість роботи з цим інструментом протягом дня.

- **Не тримайте корпус гнучкого вала під час використання.** Він не має ізоляції та може отримати електричний заряд, якщо буде контактувати з джерелом електрики. Тримайте інструмент лише за пластикову ручку та корпус, щоб не допустити ураження електричним струмом.

- **Під час використання інструмента руки повинні бути сухими.**

- **Тримайте руки подалі від рухомих частин. Ніколи не тримайте руки біля головки вібратора.**

- **Не тримайтеся за головку вібратора під час запуску інструмента або під час роботи.** Це може призвести до серйозних травм.

- **Перед очищенням головки або корпусу гнучкого вала вібратора переконайтеся, що перемикач знаходиться в положенні вимкнення й зніміть акумулятор.**

• Під час очищення головки вібратора використовуйте захисні рукавиці. Бетон є їдким і може спричинити тілесні ушкодження.

• Не наближайте руки та інші частини тіла безпосередньо до робочої зони.

• Не намагайтеся дотягнутися місць, які знаходяться занадто далеко. Завжди підтримуйте правильну постановку ніг і рівновагу. Це дає змогу краще контролювати інструмент у непередбачуваних ситуаціях.

• Для безпечної роботи тримайте інструмент обома руками (рис. F)). Цей інструмент не можна використовувати, стоячи на драбині.

• Цей інструмент призначений виключно для вібрування бетону. Використання виробу не за призначенням може призвести до серйозних травм.

• Під час роботи з-під інструмента можуть вилітати уламки, абразивний матеріал або пил, що є небезпечним для очей оператора. Оператор та всі інші особи, які перебувають у безпосередній близькості, повинні носити сертифіковані захисні окуляри з постійно прикріпленими бічними щитками. На схвалених для використання захисних окулярах нанесено позначення «Z87.1». Роботодавець несе відповідальність за дотримання правил використання засобів захисту органів зору оператором інструмента та іншими особами, які перебувають у робочій зоні. Щоб звести до мінімуму ризик вилітання уламків, працюйте інструментом тільки тоді, коли головка вібратора повністю занурена у вологий, перемішаний, залитий бетон.

• Не використовуйте інструмент у бетономішалці. Це може призвести до серйозних травм.

• Знімайте акумулятор щоразу, коли збираєте або розбираєте інструмент, здійснюєте його технічне обслуговування або ремонт, переміщуєте інструмент або залишаєте його без нагляду.

• Під час приєднання або від'єднання корпусу гнучкого вала від інструмента внутрішня частина серцевини гнучкого вала може спрацювати як пружина.

Повільно від'єднуйте серцевину гнучкого вала від корпусу гнучкого вала, одягнувши захисні окуляри і рукавиці, щоб запобігти отриманню травм.

• Ні в якому разі не змінюйте або не модифікуйте інструмент.

• Не використовуйте інструмент в або поблизу зернових бункерів, легкозаймистого пилу, газів або парів. Цей інструмент може утворити іскру, що здатна запалити газу, спричинивши пожежу.

• Ні в якому разі не направляйте інструмент на колег по роботі або на себе. Не метушіться! Працюйте безпечно! Розглядайте інструмент як робоче знаряддя.

• Не використовуйте для приготування їжі.

## Залишкові ризики

Дотримання всіх правил техніки безпеки та застосування пристроїв безпеки не гарантує уникнення певних залишкових ризиків. До такого переліку належать:

- Порушення слуху.
- Ризик тілесних ушкоджень через частинки, які розлітаються.

- Ризик опіків через нагрівання приладдя під час роботи.
- Ризик тілесних ушкоджень через занадто тривале використання.

## Тип акумулятора

Для експлуатації придатні акумулятори таких моделей:

Акумулятор	(кг)	Акумулятор	(кг)
DCB546	1,08	DCB183/B/G	0,40
DCB547/G	1,46	DCB184/B/G	0,62
DCB548	1,46	DCB185	0,35
DCB549	2,12	DCB187	0,54
DCB181	0,35	DCB189	0,54
DCB182	0,61	DCBP034/G	0,32

Для отримання додаткової інформації див. посібник з експлуатації акумулятора/ зарядного пристрою.

## Вміст комплекту постачання

Комплект постачання містить:

- 1 Вібратор бетонний
- 1 Посібник з експлуатації
- 1 Літій-іонний акумулятор (моделі C1, D1, E1, L1, M1, P1, S1, T1, X1, Y1)
- 2 Літій-іонні акумулятори (моделі C2, D2, E2, L2, M2, P2, S2, T2, X2, Y2)
- 3 Літій-іонні акумулятори (моделі C3, D3, E3, M3, P3, S3, T3, X3, Y3)

**ПРИМІТКА.** Акумулятори, зарядні пристрої й коробки для зберігання не входять до комплекту моделей N. Акумулятори й зарядні пристрої не входять до комплекту моделей NT. Моделі B мають акумулятори для пристроїв з підтримкою Bluetooth®.

**ПРИМІТКА.** Текстовий знак та логотипи Bluetooth® є зареєстрованими товарними знаками, що належать компанії Bluetooth® SIG, Inc. Будь-яке використання таких знаків компанією DeWALT здійснюється згідно з ліцензією. Інші торгові марки та торгові назви є власністю відповідних власників.

• Перевірте інструмент, деталі та приладдя на пошкодження, що могли виникнути під час транспортування.

• Перед використанням ретельно вивчіть цей посібник.

## Маркування інструмента

На інструменті є наступні піктограми:



Прочитайте інструкції цього керівництва перед використанням.



Використовуйте засоби захисту органів слуху.



Використовуйте засоби захисту очей.



Видиме випромінювання. Не дивіться на джерело світла.

## Розташування коду дати (рис. A)

Код дати виробництва **15** складається із 4 цифр року, за якими йдуть 2 цифри тижня і додатково 2 цифри коду підприємства.

**Опис (рис. А)**

**▲ ПОПЕРЕДЖЕННЯ.** Ніколи не модифікуйте електричний інструмент чи його деталі. Це може призвести до пошкодження майна або тілесних ушкоджень.

- 1 Тригерний перемикач
- 2 Кнопка блокування
- 3 Корпус
- 4 Рукоятка
- 5 Головка вібратора
- 6 Корпус гнучкого вала
- 7 Затискна муфта
- 8 Серцевина гнучкого вала (не показана; знаходиться всередині корпусу)
- 9 Акумуляторний блок
- 10 Кнопка розблокування акумулятора
- 11 Шпindelь
- 12 Фланець

**Використання за призначенням**

Вібратор DCE531 бетонний розроблений для професійного ущільнення та трамбування бетону.

**НЕ** використовуйте за умов підвищеної вологості або у присутності легкозаймистих рідин та газів.

Цей бетонний вібратор є професійним електричним інструментом.

**НЕ** дозволяйте дітям торкатися інструмента. Використання інструмента недосвідченими операторами потребує нагляду.

- **Діти та люди з обмеженими можливостями.** Цей пристрій не призначений для використання дітьми та особами зі зниженими розумовими та фізичними можливостями без нагляду.
- Цей виріб не призначений для використання особами (включаючи дітей) зі зниженими фізичними, сенсорними або розумовими можливостями або особами, яким бракує досвіду або знань, окрім випадків використання під наглядом особи, яка несе відповідальність за їх безпеку. Не можна залишати дітей наодинці з цим виробом.

**МОНТАЖ ТА НАЛАШТУВАННЯ**

**▲ ПОПЕРЕДЖЕННЯ:** Щоб знизити ризик серйозних тілесних ушкоджень, вимкніть інструмент та відключіть акумулятор перед виконанням будь-яких налаштувань або зніманням/встановленням додаткового обладнання або приладдя. Випадковий запуск може призвести до травм.

**▲ ПОПЕРЕДЖЕННЯ:** Використовуйте тільки DEWALT акумулятори та зарядні пристрої.

**Встановлення акумулятора в інструмент та його виймання (Рис. В)**

**ПРИМІТКА.** Переконайтесь, що ваш акумулятор **6** повністю заряджений.

**Для встановлення акумулятора в інструмент**

1. Вирівняйте акумулятор **6** по напрямних в інструменті (Рис. В).
2. Вставте акумулятор в інструмент до упору та переконайтесь, що ви почули звук клацання акумулятора, що став на місце.

**Виймання акумулятора з інструмента**

1. Натисніть кнопку розблокування **5** та витягніть акумулятор з інструменту.
2. Вставте акумулятор у зарядний пристрій, як описано у розділі щодо зарядного пристрою цього керівництва.

**Акумулятори з індикатором рівня заряду (Рис. В)**

Деякі акумулятори DEWALT оснащені індикатором заряду **13** з трьох зелених світлодіодів, що вказують рівень заряду акумулятора, що залишився.

Щоб увімкнути індикатор заряду, натисніть та утримуйте кнопку індикатора заряду. Три зелені світлодіоди будуть горіти відповідним чином, відображуючи рівень зарядки акумулятора. Коли рівень заряду акумулятора нижче відповідного ліміту, індикатор рівня заряду не горить, а акумулятор потрібно зарядити.

**ПРИМІТКА:** Індикатор рівня зарядки показує лише рівень зарядки, що залишився в акумуляторі. Він не показує функціональність інструмента, а його показники можуть змінюватись відповідно до комплектності інструмента, температури та способу застосування.

**Встановлення вала (рис. С, D)**

1. Переконайтесь, що пластикова муфта **7** вставлена над корпусом гнучкого вала **6** на рис. С.
2. Вставте шпindelь **11** в отвір гнучкого вала.
3. Посуньте корпус гнучкого вала **6** назад та вперед, щоб деталі зчепилися, як показано на рис. D.
4. Переконайтесь, що фланець гнучкого вала **12** щільно прилягає до інструмента.
5. Міцно затягніть муфту **7** рукою, як показано на рис. D. Не використовуйте гайковий ключ для затягування.

**РЕЖИМ РОБОТИ****Інструкції з використання**

**▲ ПОПЕРЕДЖЕННЯ:** Завжди дотримуйтесь усіх інструкцій з техніки безпеки та відповідних норм.

**▲ ПОПЕРЕДЖЕННЯ:** Щоб знизити ризик серйозних тілесних ушкоджень, вимкніть інструмент та відключіть акумулятор перед виконанням будь-яких налаштувань або зніманням/встановленням додаткового обладнання або приладдя. Випадковий запуск може призвести до травм.

**Належне положення рук (рис. Е)**

**▲ ПОПЕРЕДЖЕННЯ:** Щоб знизити ризик серйозних травм, **ЗАВЖДИ** правильно розташовуйте руки, як показано.

**▲ ПОПЕРЕДЖЕННЯ:** Щоб знизити ризик серйозних травм, **ЗАВЖДИ** надійно тримайте інструмент, щоб попередити випадковий віддачу.

При правильному положенні рук необхідно одну руку тримати на корпусі **3**, а іншу – на основній ручці **4**.

**Курковий перемикач (рис. А)**

1. Для увімкнення інструмента натисніть курковий перемикач. Інтенсивність вібрації змінюється залежно від того, наскільки сильно натиснути курок.
2. Щоб вимкнути інструмент, відпустіть курковий перемикач.

## Кнопка блокування (рис. F)

1. Для активації положення блокування/вимкнення, натисніть кнопку блокування **2** на лівій стороні інструмента. При зміні положення кнопки блокування переконайтесь, що курок відпущений.

2. Щоб увімкнути інструмент, виберіть положення «УВІМК.», відпустивши курок **1** та натисніть кнопку блокування **2** з правого боку інструмента, як показано на рис. F.

## Експлуатація (рис. А, Е, F)

1. Обома руками, як показано на рис. Е, міцно тримайте корпус **3** бетонного вібратора під час опускання головки вібратора **5** в залитий бетон.

2. Переведіть кнопку блокування **2** у положення «УВІМК.» та натисніть курок **1**.

**ПРИМІТКА.** Для досягнення найкращих результатів зазвичай рекомендується постійно тримати головку вібратора **5** у вертикальному положенні та уникати рухів з боку в бік. Зазвичай найкраще вставити головку вібратора **5** у бетон, увімкнути вібратор, потім вимкнути його, перш ніж витягувати головку безпосередньо з бетону.

3. Перемістіть головку вібратора **5** в наступну зону і повторіть описані вище дії.

## ТЕХНІЧНЕ ОБСЛУГОВУВАННЯ

Ваш електричний інструмент призначений для роботи протягом довгого часу з мінімальним обслуговуванням. Довга задовільна робота приладу залежить від належного обслуговування приладу та регулярного його очищення.

**▲ ПОПЕРЕДЖЕННЯ:** Щоб знизити ризик серйозних тілесних ушкоджень, вимкніть інструмент та відключіть акумулятор перед виконанням будь-яких налаштувань або змінанням/встановленням додаткового обладнання або приладдя. Випадковий запуск може призвести до травм.

Зарядний пристрій та акумулятор не підлягають обслуговуванню.



## Змащування гнучкого вала

Корпус гнучкого вала змащений належним чином на заводі. Рекомендується знімати серцевину гнучкого вала кожні 100 годин використання, протирати його чистою сухою ганчіркою та наносити високотемпературне мастило. Намагайтеся уникати потрапляння бруду та будь-яких забруднень у корпус або контакту з серцевиною під час зняття та очищення серцевини гнучкого вала. Не використовуйте низькотемпературне мастило, яке може накопичуватися на нижній частині вала, спричиняючи протікання.

Не розбирайте головку вібратора. Головка вібратора ущільнюється на заводі та містить спеціальне високоефективне мастило. Порушення ущільнення і додавання неправильного мастила значно знизить продуктивність і термін служби інструменту. Якщо вібраційна головка пошкоджена або потребує мастила, віднесіть інструмент до авторизованого сервісного центру DEWALT.

## Очищення

**▲ ПОПЕРЕДЖЕННЯ.** *Небезпека ураження електричним струмом або механічного пошкодження. Перед очищенням відключіть вилку від джерела живлення та/або вийміть акумулятор з пристрою, якщо він виймається.*

**▲ ПОПЕРЕДЖЕННЯ:** *Для безпечної і продуктивної експлуатації пристрій і вентиляційні отвори (якщо вони є) мають бути чистими. Вентиляційні отвори потрібно очищати сухою м'якою неметалічною щіткою та/або прийнятним пласмоком. Не використовуйте воду та мийні розчини.*

**▲ ПОПЕРЕДЖЕННЯ:** *Коли пил та бруд стають помітними та починають накопичуватися біля вентиляційних отворів, вдувайте бруд та пил зсередини основного корпусу за допомогою сухого повітря. Використовуйте рекомендовані засоби захисту органів зору та рекомендовану протипилову маску при виконанні цієї операції.*

**▲ ПОПЕРЕДЖЕННЯ:** *Ніколи не використовуйте розчинники та інші агресивні хімічні засоби для очищення неметалевих деталей пристрою. Такі хімічні речовини можуть нанести шкоду матеріалам, що використовуються в цих деталях. Використовуйте вологу ганчірку, змочену лише водою з м'яким милом. Не дозволяйте, щоб рідини потрапляли всередину пристрою. Ніколи не занурюйте деталі пристрою у воду.*

## Додаткові аксесуари

**▲ ПОПЕРЕДЖЕННЯ:** *Оскільки інше приладдя, що не зазначене виробником DEWALT, не перевірялося з цим пристроєм, його використання з інструментом може бути небезпечним. Необхідно використовувати лише рекомендовані DEWALT приладдя з цим пристроєм, щоб знизити ризик отримання травми. Зверніться до свого дилера для отримання подальшої інформації щодо відповідного приладдя.*

## Захист навколишнього середовища



Пристрої/акумулятори підлягають переробці, але якщо вони позначені знаком із перекресленим контейнером для сміття, їх не можна викидати зі звичайними побутовими відходами. Повністю розрядіть акумулятори і витягніть їх з приладу, а також витягніть будь-які джерела світла за можливості. Видалення будь-якої персональної інформації з виробу є відповідальністю користувача. Потім доставте їх до офіційного центру збору відходів або до представника роздрібною торгівлі, який безкоштовно приймає участь у зборі відходів. Упакування має бути утилізованим відповідно до коду маркування матеріалу. Інструкції з експлуатації та



Виробник:  
"Stanley Black & Decker Deutschland GmbH" Black-&-Decker Str.40, D-65510 Idstein, Німеччина

**DEWALT**

ГАРАНТІЙНИЙ ТАЛОН

**3 РОКИ  
ГАРАНТІЇ**

1. Вітаємо Вас з покупкою високоякісного виробу DEWALT і висловлюємо вдячність за Ваш вибір.
2. При покупці виробу вимагайте перевірки його комплекстності і справності у Вашій присутності, інструкцію з експлуатації та заповнений гарантійний талон українською мовою. В гарантійному талоні повинні бути внесені: модель, дата продажу, серійний номер, дата виробництва інструменту, назва, печатка і підпис торгової організації. За відсутності у Вас правильно заповненого гарантійного талону, а також при невідповідності зазначених у ньому даних ми будемо змушені відхилити Ваші претензії щодо якості даного виробу.
3. Щоб уникнути непорозумінь, переконливо просимо Вас перед початком роботи з виробом уважно ознайомитися з інструкцією з його експлуатації. Правовою основою справних гарантійних умов є чинне Законодавство. Гарантійний термін на даний виріб складає 36 місяці і обчислюється з дня продажу. У разі усунення недоліків виробу, гарантійний строк продовжується на період його перебування в ремонті. Термін служби виробу становить 5 років з дня продажу.
4. У разі виникнення будь-яких проблем у процесі експлуатації виробу рекомендуємо Вам звертатися тільки в уповноважені сервісні центри DEWALT, адреси та телефони яких Ви зможете знайти в гарантійному талоні, на сайті [www.2helpU.com](http://www.2helpU.com) або дізнатися в магазині. Наші сервісні станції - це не тільки кваліфікований ремонт, але і широкий асортимент запчастин і аксесуарів.
5. Виробник рекомендує проводити періодичну перевірку і технічне обслуговування виробу в уповноважених сервісних центрах.
6. Наші гарантійні зобов'язання поширюються тільки на несправності, виявлені протягом гарантійного терміну і викликані дефектами виробництва та \ або матеріалів.
7. Гарантійні умови не поширюються на несправності виробу, що виникли в результаті:
  - 7.1. Недотримання користувачем приписів інструкції з експлуатації виробу, застосування виробу не за призначенням, неправильного зберігання, використання приладдя, витратних матеріалів і запчастин, що не передбачені виробником.
  - 7.2. Механічного пошкодження (відколи, тріщини і руйнування) внутрішніх і зовнішніх деталей виробу, основних і допоміжних рукояток, мережевого кабелю, що викликані зовнішнім ударним або будь-яким іншим впливом
  - 7.3. Поتراплення у вентиляційні отвори та проникнення всередину виробу сторонніх предметів, матеріалів або речовин, що не є відходами, які супроводжують застосування виробу за призначенням, такими як: стружка, тирса, пісок, тін.
  - 7.4. Впливу на виріб несприятливих атмосферних і інших зовнішніх факторів, таких як дощ, сніг, підвищена вологість, нагрівання, агресивне середовище, невідповідність параметрів електромережі, що зазначені на інструменті.
  - 7.5. Стихійного лиха. Пошкодження або втрати виробу, що пов'язані з непереборними лихами, стихійними явищами, у тому числі внаслідок дії непереборної сили (пожежа, блискавка, потоп і інші природні явища), а також внаслідок перепадів напруги в електромережі та іншими причинами, які знаходяться поза контролем виробника.
8. Гарантійні умови не поширюються:
  - 8.1. На інструменти, що піддавалися розкриттю, ремонту або модифікації поза уповноваженим сервісним центром.
  - 8.2. На деталі, вузли та матеріали, що мають сліди природного зносу, такі як: приводні ремені і колеса, вугільні щітки, мастило, підшипники, зубчасті зчеплення редукторів, гумові ущільнення, сальники, направляючі ролики, муфти, вижимачі, бойки, штовхачі, стовпи тощо.
  - 8.3. На змінні частини: патрони, цанги, затискні гайки і фланці, фільтри, ножі, шліфувальні підшви, ланцюги, зірочки, пильні шини, захисні кожухи, пилки, абразиви, пильні і абразивні диски, фрези, свердла, бури тощо
  - 8.4. На несправності, що виникли в результаті перевантаження інструменту (як механічного, так і електричного), що спричинили вихід з ладу одночасно двох і більше деталей і вузлів, таких як: ротора і статора, обох обмоток статора, веденої і ведучої шестерень редуктора або інших вузлів і деталей. До безумовних ознак перевантаження виробу відносяться, крім інших: поява кольорів мінливості, деформація або оплвлення деталей і вузлів виробу, потемніння або обуглювання ізоляції проводів електродвигуна під впливом високої температури.

Товар отриманий в справному стані, без видимих ушкоджень, в повній комплектації, перевірений у моїй присутності, претензій щодо якості товару не маю. З умовами гарантійного обслуговування ознайомлений і згоден.

П. І. Б. та підпис власника \_\_\_\_\_

**Шановні клієнти, наша мережа авторизованих сервісних центрів постійно розширюється. Актуальну інформацію про обслуговування в місті, що цікавить вас, ви можете дізнатися на сайті**

**[www.2helpU.com](http://www.2helpU.com)**

Редакція ВК/12-12-2018

**Інформація про інструмент**

Найменування інструменту	
Модель	
Найменування продавця	
Дата продажу	

М.П.  
Продавця

**Серійний номер/Дата виробництва**

Інструмент	
Зарядний пристрій	
Акумулятор 1	
Акумулятор 2	

**На сайті [www.2helpU.com](http://www.2helpU.com) доступні наступні функції:**

- Список авторизованих сервісних центрів
- Зручний пошук найближчого сервісного центру
- Керівництво з експлуатації
- Технічні характеристики
- Список деталей і запасних частин
- Схема складання інструменту

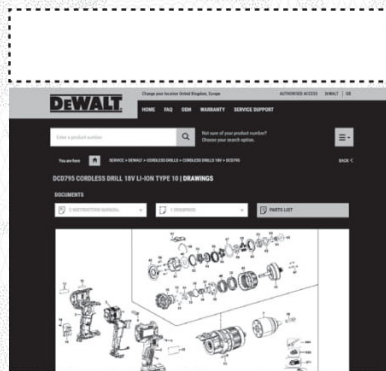
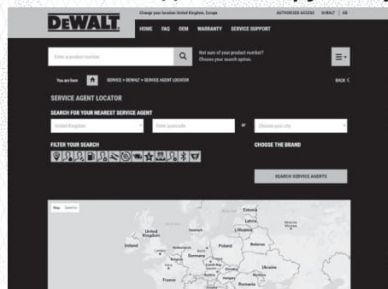

**Також дану інформацію ви можете отримати, зателефонувавши за номером:  
0 (800) 211 521 в Україні**

**ВІДМІТКА ПРО ПРОВЕДЕННЯ СЕРВІСНОГО ОБСЛУГОВУВАННЯ**

№1	№2	№3	№4
№ замовлення	№ замовлення	№ замовлення	№ замовлення
Дата прийому	Дата прийому	Дата прийому	Дата прийому
Дата ремонту	Дата ремонту	Дата ремонту	Дата ремонту
Печатка і підпис сервісного центру	Печатка і підпис сервісного центру	Печатка і підпис сервісного центру	Печатка і підпис сервісного центру

