

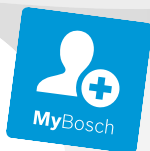

Register your  
new device on  
MyBosch now and  
get free benefits:  
[bosch-home.com/  
welcome](https://bosch-home.com/welcome)



# Прально-сушильна машина

WNA13400BY

[uk] Керівництво з експлуатації та  
інструкції зі встановлення



# Вміст

<b>1 Безпека</b> .....	<b>4</b>	<b>8 Кнопки</b> .....	<b>23</b>
1.1 Загальні вказівки .....	4	<b>9 Програми</b> .....	<b>25</b>
1.2 Використання за призначенням .....	4	<b>10 Приладдя</b> .....	<b>29</b>
1.3 Обмеження кола користувачів .....	4	<b>11 Прання</b> .....	<b>29</b>
1.4 Безпечне встановлення .....	5	11.1 Підготовка білизни .....	29
1.5 Безпечна експлуатація .....	7	11.2 Помітки на етикетках для догляду за виробами .....	30
1.6 Безпечне очищення та обслуговування .....	10	<b>12 Пральний засіб і засіб для догляду</b> .....	<b>30</b>
<b>2 Як запобігти матеріальних збитків</b> .....	<b>11</b>	<b>13 Основні відомості про користування</b> .....	<b>31</b>
<b>3 Охорона довкілля й екологічне користування</b> .....	<b>12</b>	13.1 Увімкнення приладу .....	31
3.1 Утилізація упаковки .....	12	13.2 Налаштування програми .....	31
3.2 Заощадження енергії і ресурсів .....	12	13.3 Відчинення дверцят .....	31
3.3 режим економії електроенергії .....	12	13.4 Завантаження білизни .....	31
<b>4 Установлення й підключення</b> .....	<b>12</b>	13.5 Встановлення дозатора .....	31
4.1 Розпакування приладу .....	12	13.6 Використання дозатора .....	32
4.2 Комплект поставки .....	13	13.7 Заливання прального засобу та засобу для догляду .....	32
4.3 Вимоги до місця встановлення .....	13	13.8 Запуск програми .....	33
4.4 Зніміть транспортні кріплення .....	14	13.9 Замочування білизни .....	33
4.5 Підключення приладу .....	15	13.10 Дозавантаження білизни ...	33
4.6 Вирівнювання приладу .....	16	13.11 Переривання програми прання .....	33
<b>5 Перед першим використанням</b> .....	<b>16</b>	13.12 Переривання програми сушіння .....	34
5.1 Запуск процесу прання без білизни .....	16	13.13 Виймання білизни .....	34
<b>6 Знайомство</b> .....	<b>18</b>	13.14 Вимкнення приладу .....	34
6.1 прилад .....	18	<b>14 Результат сушіння</b> .....	<b>34</b>
6.2 Кювета для пральних засобів .....	19	14.1 Зміна результату сушіння .....	34
6.3 Панель управління .....	19	<b>15 Блокув. від дітей</b> .....	<b>34</b>
<b>7 Дисплей</b> .....	<b>21</b>	15.1 Активація блокування від доступу дітей .....	34
		15.2 Деактивація блокування від доступу дітей .....	35

<b>16 Основні параметри.....</b>	<b>35</b>
16.1 Огляд основних установок..	35
16.2 Зміна основних установок ..	35
<b>17 Чищення та догляд .....</b>	<b>35</b>
17.1 Очищення барабана та змивання ворсу.....	35
17.2 Очищення кювети для пральних засобів.....	36
17.3 Прочистіть помпу для прального розчину.....	37
17.4 Очищення гумової манже- ти .....	40
<b>18 Усунення несправностей.....</b>	<b>41</b>
18.1 Екстрене розблокування.....	48
<b>19 Транспортування, зберігання й утилізація.....</b>	<b>48</b>
19.1 Демонтаж приладу.....	48
19.2 Встановлення транспорт- них кріплень .....	48
19.3 Повторна підготовка при- ладу до роботи.....	48
19.4 Утилізація старих приладів..	49
<b>20 Сервісні центри .....</b>	<b>49</b>
20.1 Номер виробу (E-Nr.) і заводський номер (FD).....	50
<b>21 Показники споживання .....</b>	<b>51</b>
<b>22 Технічні характеристики .....</b>	<b>52</b>





## 1 Безпека

Дотримуйтеся наступних правил техніки безпеки.

### 1.1 Загальні вказівки



- Будь ласка, уважно прочитайте цю інструкцію.
- Збережіть інструкцію й інформацію про прилад для пізнішого користування або для наступного власника приладу.
- Не підключайте прилад, якщо його пошкоджено під час транспортування.

### 1.2 Використання за призначенням

Користуйтеся приладом лише за таких умов:

- для машинного прання придатних до цього текстильних речей, а також призначених для ручного прання вовняних речей згідно з інструкціями з догляду на етикетці.
- з використанням водопровідної води та стандартних мийних і доглядових засобів, придатних для пральних машин.
- для сушіння й відсвіжування придатних до машинного сушіння випраних у воді текстильних речей.
- у приватних домогосподарствах і в закритих приміщеннях побутового призначення.
- на висоті щонайбільше 4000 м над рівнем моря.

### 1.3 Обмеження кола користувачів

Діти віком від 8 років, а також особи з обмеженими фізичними, сенсорними або розумовими здібностями чи з браком досвіду та/або знань можуть користуватися цим приладом тільки під наглядом або після отримання вказівок із безпечного користування приладом і після того, як вони усвідомили можливі пов'язані з цим небезпеки.

Дітям заборонено гратися з приладом.

Дітям заборонено чистити й обслуговувати прилад без нагляду дорослих.

Не підпускайте до приладу дітей до 3 років і домашніх тварин.

## 1.4 Безпечне встановлення

### **⚠ УВАГА! – Небезпека ураження електричним струмом!**

Монтаж, виконаний неналежним чином, може становити небезпеку для користувача.

- ▶ Прилад дозволено підключати до електромережі й експлуатувати лише відповідно до даних, зазначених на заводській таблиці.
  - ▶ Прилад можна підключати до електромережі змінного струму тільки через заземлену розетку, змонтовану згідно з чинними нормами.
  - ▶ Заземлювальний провід електричної системи оселі має бути прокладений згідно з чинними нормами. Установка повинна мати достатньо великий поперечний переріз кабелю.
  - ▶ Забороняється використання приладу в приміщеннях, де електрична мережа не обладнана заземлювальним проводом.
  - ▶ У разі застосування автомата захисного вимикання використовуйте лише тип, маркований цим позначенням .
  - ▶ В жодному разі не підключайте прилад до зовнішнього розподільного пристрою для живлення, наприклад, таймера або пульта дистанційного керування.
  - ▶ Не підключайте пристрій до мережі, яку регулярно вмикає та вимикає постачальник електроживлення.
  - ▶ Якщо пристрій встановлено, до мережевого штекера мережного кабелю повинен бути забезпечений вільний доступ, або, якщо це неможливо, у стаціонарно змонтованій електричній системі потрібно встановити роз'єднувач відповідно до місцевих технічних умов.
  - ▶ Установлюючи прилад, пильнуйте, щоб не перетиснути й не пошкодити кабель живлення.
- Пошкоджена ізоляція кабелю живлення — джерело небезпеки.
- ▶ Не допускайте контакту кабелю живлення з гарячими частинами приладу чи іншими джерелами тепла.

- ▶ Не допускайте контакту мережного кабелю з гострими предметами.
- ▶ Не перегинайте, не перетискайте й не переобладнуйте кабель живлення.

### **⚠ УВАГА! – Небезпека пожежі!**

Застосовувати подовжений кабель живлення й недозволені адаптери небезпечно.

- ▶ Не застосовуйте подовжувачі або багатомісні розетки.
- ▶ Застосовуйте лише адаптери, які дозволив виробник.
- ▶ Якщо шнур живлення є коротким і немає довшого шнура живлення, зверніться до професійної електромайстерні, щоб адаптувати місце монтажу вдома.

### **⚠ УВАГА! – Небезпека травмування!**

Прилад важкий — піднімати його небезпечно для здоров'я.

- ▶ Ніколи не піднімайте прилад самотужки.

### **⚠ УВАГА! – Небезпека удушення!**

Діти можуть натягти пакувальні матеріали собі на голову або загорнутися в них і задихнутися.

- ▶ Бережіть пакувальні матеріали від дітей.
- ▶ Не дозволяйте дітям гратися з пакувальним матеріалом.

### **⚠ УВАГА – Небезпека травмування!**

Під час роботи прилад може вібрувати або рухатися.

- ▶ Встановіть прилад на чисту, рівну та міцну поверхню.
- ▶ Вирівняйте прилад за допомогою ніжок та ватерпасу.

Неправильно встановлені шланги та мережні кабелі можуть спричинити відключення.

- ▶ Шланги і мережні кабелі слід розташовувати так, щоб уникнути небезпеки спотикання.

Якщо прилад переміщують за частини, що виступають, наприклад дверцята, деталі можуть відламатися.

- ▶ Не переміщуйте прилад за частини, що виступають.

**⚠ УВАГА – Небезпека порізів!**

Гострі краї приладу можуть призвести до порізів при торканні.

- ▶ Не торкайтеся гострих країв приладу.
- ▶ При встановленні та транспортуванні приладу використовуйте захисні рукавиці.

**1.5 Безпечна експлуатація****⚠ УВАГА! – Небезпека ураження електричним струмом!**

Пошкоджений прилад або пошкоджений мережний кабель – джерело небезпеки.

- ▶ Ніколи не користуйтеся пошкодженим приладом.
  - ▶ Не тягніть за мережний кабель, щоб від'єднати прилад від мережі. Завжди тягніть тільки за мережний штекер мережного кабелю.
  - ▶ Якщо прилад або мережний кабель пошкоджений, негайно від'єднайте мережевий штекер розподільного блока або вимкніть запобіжник у розподільному блоці і закрийте водопровідний кран.
  - ▶ Зателефонуйте до сервісного центру. → *Стор. 49*
- Рідина, що витекла, може спричинити ураження електричним струмом.
- ▶ Використовуйте прилад лише в закритих приміщеннях.
  - ▶ Бережіть прилад від високої температури й вологи.
  - ▶ Не можна чистити прилад за допомогою парового або високотискового приладу, а також мити струменем води зі шланга чи лійки.

**⚠ УВАГА! – Небезпека шкоди здоров'ю!**

Діти можуть зачинитися в приладі й потрапити в небезпечну для життя ситуацію.

- ▶ Не встановлюйте прилад за дверима, які блокують і ускладнюють відчинення дверцят приладу.
- ▶ Виводячи прилад з експлуатації, від'єднайте мережевий штекер мережного кабелю, а потім переріжте мережний кабель та зламайте замок дверцят приладу, щоб дверцята більше не закривалися.

При віджиманні великих виробів, що не пропускають воду, може виникнути дисбаланс та спричинити пошкодження.

- ▶ Не періть та не віджимайте у приладі великі вироби, що не пропускають воду, як-от ковдри або намотрасники.

### **⚠ УВАГА! – Небезпека удушення!**

Діти можуть удихнути чи проковтнути дрібні деталі й унаслідок цього задихнутися.

- ▶ Бережіть дрібні деталі від дітей.
- ▶ Не дозволяйте дітям гратися з дрібними деталями.

### **⚠ УВАГА! – Небезпека вибуху!**

Вугільний пил або борошно навколо приладу можуть спричинити вибух.

- ▶ Під час роботи підтримуйте зону навколо приладу чистою.

### **⚠ УВАГА! – Небезпека отруєння!**

Пральні засоби і засоби для догляду можуть призвести до отруєння внаслідок потрапляння всередину організму.

- ▶ В разі ненавмисного проковтування засобу слід звернутися до лікаря.
- ▶ Зберігайте пральні засоби і засоби для догляду в недоступному для дітей місці.

### **⚠ УВАГА! – Небезпека вибуху!**

Легкозаймісті предмети, такі як запальнички або сірники, можуть займатися під час сушіння.

- ▶ Перед сушінням вийміть всі легкозаймісті предмети з мішків для білизни.

Якщо брудна білизна контактувала з розчинниками, мастилом, воском, засобом для видалення воску, фарбою, жиром або засобом для видалення плям, вона може зайнятися під час сушіння.

- ▶ Не сушіть в цьому приладі брудну білизна.
- ▶ Перед сушінням ретельно прополощіть білизна водою та пральним засобом.
- ▶ Не використовуйте прилад, якщо білизна було попередньо очищено промисловими хімікатами.

Якщо білизну було попередньо оброблено мийними засобами, що містять займисті розчинники, це може призвести до вибуху у приладі.

- ▶ При попередній обробці білизни, ретельно прополощіть її водою перед пранням.

### **⚠ УВАГА! – Небезпека пожежі!**

Під час передчасного сушіння білизна може бути недостатньо охолодженою, що може призвести до її займання.

- ▶ Не переривайте програму сушіння передчасно.
- ▶ Якщо сушіння зупинено передчасно, негайно вийміть і розправте білизну.

### **⚠ УВАГА – Небезпека травмування!**

Не залізайте та не вставляйте на прилад – кришка приладу може зламатися.

- ▶ Не залізайте та не вставляйте на прилад.
- Не сідайте та не опирайтесь на відкриті дверцята приладу, щоб не спричинити його перекидання.
- ▶ Не сідайте та не опирайтесь на відкриті дверцята приладу.
  - ▶ Не кладіть сторонні предмети на дверцята приладу.
- Торкання руками барабана під час його обертання може призвести до травм рук.
- ▶ Зачекайте повної зупинки барабану перш ніж торкатись до нього.

### **⚠ УВАГА – Небезпека опіку!**

Під час прання при високих температурах пральний розчин нагрівається.

- ▶ Не торкайтесь гарячого прального розчину.

### **⚠ УВАГА – Небезпека хімічного опіку!**

При відкриванні кювети для пральних засобів з приладу можуть вилитися засоби для прання і догляду. Контакт з очима або шкірою може викликати подразнення.

- ▶ У разі контакту з пральними засобами та засобами для догляду ретельно промийте очі та шкіру.

- ▶ В разі ненавмисного проковтування засобу слід звернутися до лікаря.
- ▶ Зберігайте пральні засоби і засоби для догляду в недоступному для дітей місці.

## 1.6 Безпечне очищення та обслуговування

### **⚠ УВАГА! – Небезпека ураження електричним струмом!**

Ремонтні роботи, виконані неналежним чином, можуть складати небезпеку для користувача.

- ▶ Ніколи не вносьте технічні зміни у прилад або властивості приладу.
- ▶ Ремонтувати прилад дозволено тільки фахівцям.
- ▶ Для ремонту приладу дозволяється використовувати лише оригінальні запчастини.
- ▶ Щоб уникнути небезпек, у разі пошкодження кабелю живлення цього приладу його заміну має виконувати виробник, сервісний центр або особа з відповідною кваліфікацією.

Рідина, що витекла, може спричинити ураження електричним струмом.

- ▶ Перед чищенням приладу вийміть штепсель з розетки або вимкніть запобіжник в розподільному блоці.
- ▶ Не можна чистити прилад за допомогою парового або високотискового приладу, а також мити струменем води зі шланга чи лійки.

### **⚠ УВАГА! – Небезпека травмування!**

Використання неоригінальних запасних частин та приладдя небезпечно.

- ▶ Використовуйте лише оригінальні запчастини та приладдя виробника.

### **⚠ УВАГА! – Небезпека отруєння!**

Через очисні засоби, що містять розчинники, можуть утворюватися отруйні випари.

- ▶ Не використовуйте миючих засобів, які містять розчинники.

## 2 Як запобігти матеріальних збитків

### УВАГА!

Неправильне використання кондиціонера, прального засобу, засобу для догляду та миючого засобу може погіршити роботу приладу.

- ▶ Дотримуйтеся вказівок виробника щодо дозування.

Перевищення максимальної кількості завантаження вплине на роботу приладу.

- ▶ Дотримуйтеся максимальної кількості завантаження для кожної програми та не перевищуйте її.  
→ "Програми", Стор. 25

Пінопласт або гума можуть деформуватися або розплавитись при сушінні.

- ▶ Не сушіть білизну з піною.

Прилад під час транспортування захищають транспортні кріплення. Не зняті транспортні кріплення можуть призвести до матеріальних збитків та пошкодження обладнання.

- ▶ Перед вводом в експлуатацію повністю зніміть для зберігання усі транспортні кріплення.
- ▶ Перед кожним транспортуванням повністю встановлюйте усі транспортні кріплення, щоб запобігти пошкодженням.

Неправильне підключення шланга подачі води може призвести до матеріальних збитків.

- ▶ Затягніть нарізні з'єднання на шлангу подачі води вручну.
- ▶ Шланг подачі води приєднайте безпосередньо до крану води без додаткових з'єднувальних елементів, як-от адаптер, подовжувач або клапани.

- ▶ Переконайтеся, що внутрішній діаметр водопровідного крану становить щонайменше 17 мм.
  - ▶ Переконайтеся, що довжина різьби на з'єднанні з водопровідним краном становить щонайменше 10 мм.
- Занизький або зависокий тиск води може порушувати функціонування приладу.
- ▶ Переконайтеся, що тиск води у водопровідній системі становить щонайменше 100 кПа (1 бар) і максимум 1000 кПа (10 бар).
  - ▶ Якщо тиск води перевищує задане максимальне значення, між підключенням води і набором шлангів слід встановити редукційний клапан.
  - ▶ В жодному разі не підключайте прилад до змішувача безнапірного приладу для нагрівання води.
- Змінені або пошкоджені шланги для води можуть призвести до матеріальних збитків і пошкодження приладу.
- ▶ Не затискайте, не перетискайте, не змінюйте і не обрізайте шланги для води.
  - ▶ Використовуйте тільки шланги для води, що входять до комплекту приладу, або оригінальні запасні шланги.
  - ▶ Не використовуйте шланги для води, що вже були у використанні.
- Експлуатація приладу з брудною або занадто гарячою водою може призвести до пошкодження приладу та іншого майна.
- ▶ Експлуатуйте прилад лише з холодною водою з-під крану.
- Непридатні засоби для чищення можуть пошкоджувати поверхню приладу.
- ▶ Не застосовуйте гострі чи абразивні засоби для чищення.

**uk** Охорона довкілля й ощадливе користування

- ▶ Не застосовуйте засоби чищення, що мають високий вміст спирту.
- ▶ Не застосовуйте жорсткі або металеві губки.
- ▶ Рекомендується очищувати прилад водою і витирати м'яким вологим рушником.
- ▶ Залишки прального засобу, спрею та інших речовин слід видаляти одразу після контакту з приладом.

---

## 3 Охорона довкілля й ощадливе користування

### 3.1 Утилізація упаковки

Пакувальні матеріали екологічно безпечні і можуть використовуватися повторно.

- ▶ Окремі складники потрібно розсортувати й утилізувати роздільно.

### 3.2 Заощадження енергії і ресурсів

Якщо ви будете виконувати ці вказівки, прилад споживатиме менше електроенергії і води.

- Використовуйте програми з низькими температурами та більшою тривалістю прання, а також дотримуйтеся максимального завантаження.
- Дозуйте пральний засіб залежно від ступеня забруднення білизни.
- Зменште температуру прання для білизни з легким і звичайним ступенем забруднення.
- Встановіть максимальну частоту віджимання, якщо білизну слід сушити в приладі.

- Прання білизни без попереднього прання.

### 3.3 режим економії електроенергії

Якщо протягом короткого часу не керувати приладом, він автоматично перемикається в режим заощадження.

Режим заощадження електроенергії вимикається при повторному використанні приладу.

---

## 4 Установлення й підключення

### 4.1 Розпакування приладу

#### УВАГА!

Предмети, що залишилися у барабані, які не передбачені для експлуатації приладу, можуть спричинити матеріальні збитки та пошкодження приладу.

- ▶ Перед використанням вийміть з барабана предмети та приладдя, що постачається в комплекті.

1. Повністю зніміть пакувальний матеріал та захисний корпус з приладу.  
→ "Утилізація упаковки",  
Стор. 12
2. Перевірте прилад на наявність видимих пошкоджень.
3. Відчиніть дверцята. → Стор. 31
4. Витягніть приладдя із барабана.
5. Закрийте дверцята.

## 4.2 Комплект поставки

Після розпакування перевірте, чи комплект повний і чи не пошкодило якісь частини під час транспортування.

### УВАГА!

Робота з не повністю встановленим або несправним приладдям може погіршити роботу приладу або призвести до пошкодження майна та приладу.

- ▶ Не експлуатуйте прилад з не повністю встановленим або несправним приладдям.
- ▶ Перед експлуатацією приладу замініть відповідне приладдя. → "Приладдя", Стор. 29

**Зауваження:** На приладі з заводу було виконано функціональну перевірку. При цьому у приладі можуть утворитися плями, що видаляються при першому пранні.

В комплект входять:

- Прально-сушильна машина
- Супровідна документація
- Транспортні кріплення
- Заглушки для отворів
- Шланг подачі води  
→ "Підключення шланга подачі води", Стор. 15

## 4.3 Вимоги до місця встановлення

### ⚠ УВАГА!

#### Небезпека ураження електричним струмом!

Прилад має деталі, що знаходяться під напругою. Торкатися цих частин небезпечно.

- ▶ Не використовуйте прилад без кришки.

### УВАГА!

Замерзання залишкової води в приладі може спричинити його пошкодження.

- ▶ Не встановлюйте та не експлуатуйте прилад в неопалюваному приміщенні або просто неба.

Якщо прилад нахилено більш ніж на 40°, залишкова вода з приладу може витекти і спричинити пошкодження майна.

- ▶ Обережно нахилайте прилад.
- ▶ Транспортуйте прилад вертикально.

Місце встановлення	Вимоги
Цоколь	Закріпіть прилад за допомогою кріпильних пластин.
Дерев'яна плита	Розмістіть прилад на водостійкій дерев'яній плиті (товщиною не менше 30 мм), яка міцно пригвинчена до підлоги.
Кухонний гарнітур	Прилад можна встановлювати лише під суцільною стільницею, з'єднаною із сусідніми шафами. Потрібна ширина ніші: 60 см.

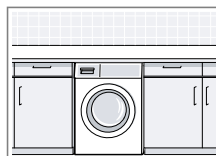
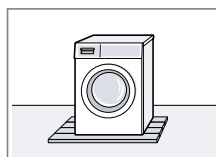

**Місце встановлення**

**Вимоги**

Біла стіни

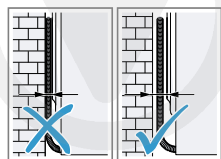

Не закріплюйте шланги та мережний кабель між стіною та приладом.

### 4.4 Зніміть транспортні кріплення

Під час транспортування прилад захищають транспортні кріплення на зворотному боці.

**Зауваження:** Зберігайте гвинти транспортних кріплень та втулки для подальшого транспортування.

1. Витягніть шланг із тримача.

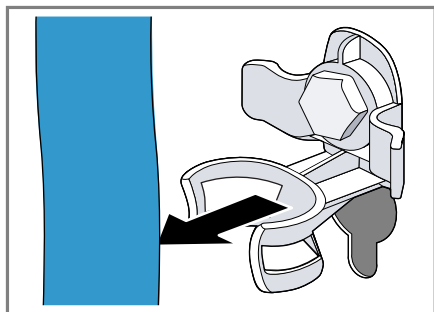

2. Відгвинтіть всі 4 транспортні кріплення за допомогою гайкового ключа на 13 ① і зніміть ②.

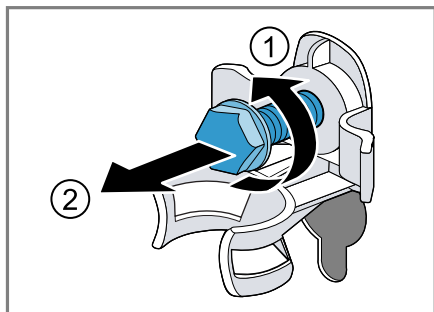

3. Зніміть мережний кабель з тримача.

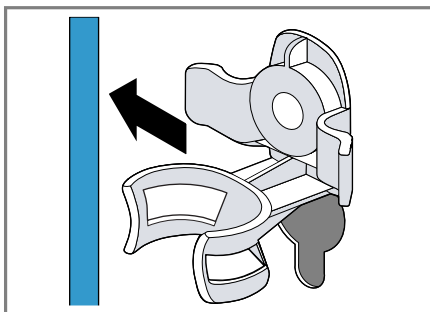

4. Вийміть 4 гільзи.

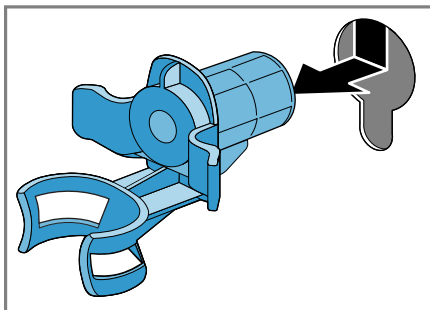

5. Вставте 4 заглушки ① та просуньте їх униз ②.

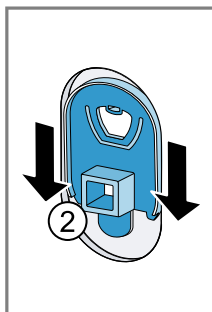
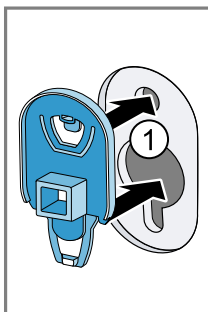

**Зауваження:** Щоб вставити транспортні кріплення в прилад, виконайте наступні дії в зворотному порядку.

## 4.5 Підключення приладу

### Підключення шланга подачі води

#### УВАГА!

Неправильне підключення шланга подачі води може призвести до матеріальних збитків.

► Затягніть нарізні з'єднання на шлангу подачі води вручну.

1. Підключіть шланг подачі води до приладу.

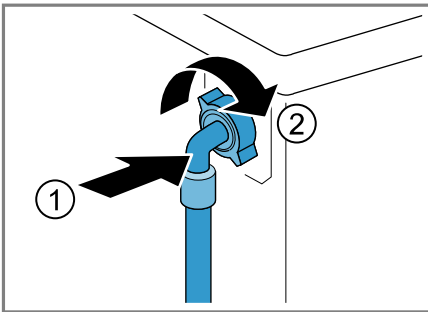

2. Підключіть шланг подачі води до крана (26,4 мм = 3/4").

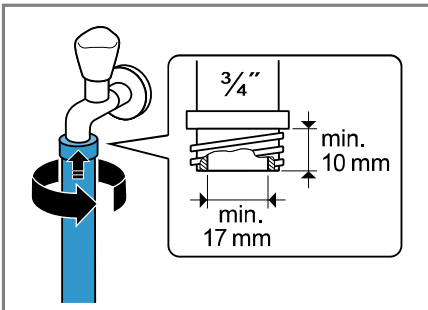

3. Обережно відкрийте кран і впевніться, що місця з'єднання герметичні.

#### Типи підключення каналізації

Наведена інформація допоможе підключити цей прилад до каналізації.

#### УВАГА!

При відкачуванні зливний шланг знаходиться під тиском і може від'єднатися від встановленої точки підключення.

- Зафіксуйте зливний шланг, щоб запобігти випадковому від'єднанню.

Якщо стічний отвір засмічений або перекрытий, відведена вода, що застоюється, може потрапити назад в прилад.

- Під час експлуатації приладу переконайтеся, що відведена вода стікає швидко, і усуньте засмічення.

**Зауваження:** Зважайте на висоту насоса.

Висота насоса становить: мінімум: 60 см, максимум: 100 см

#### Сифон

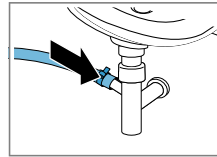

Зафіксуйте точку підключення за допомогою затискача шланга (24-40 мм).

#### Мийка

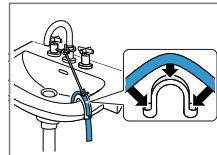

Зафіксуйте та закріпіть зливний шланг гачком для фіксації. → "Приладдя", Стор. 29

#### Пластикова труба з гумовою муфтою

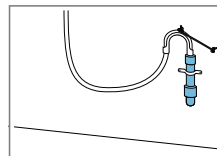

Зафіксуйте та закріпіть зливний шланг гачком для фіксації. → "Приладдя", Стор. 29

**uk** Перед першим використанням

## Підключення приладу до електромережі

**Зауваження:** Для використання цього приладу електромережа вашої оселі повинна відповідати місцевому законодавству і правилам безпеки, а також має включати диференційний вимикач.

1. Штепсельну вилку кабелю живлення вставте в розетку неподалік від приладу.

Приєднувальні параметри приладу наведено в технічних характеристиках → *Стор.* 52.

2. Перевірте, чи міцно вставлено штекер у розетці.

## 4.6 Вирівнювання приладу

Щоб зменшити шум і вібрацію та запобігти пересуванню, належним чином вирівняйте прилад.

1. Вигвинтіть контргайку гайковим ключем на 17 за годинниковою стрілкою.

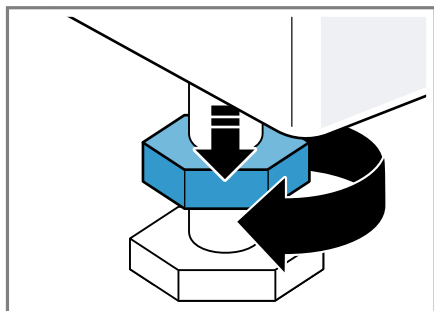

2. Щоб вирівняти прилад, поверніть ніжки приладу. Перевірте вирівнювання за допомогою ватерпаса.

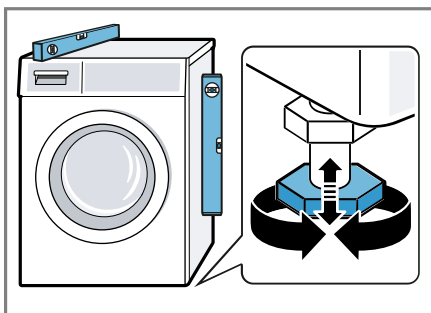

Всі ніжки машини повинні міцно стояти на підлозі.

3. Затягніть контргайки гайковим ключем на 17 вручну до корпусу.

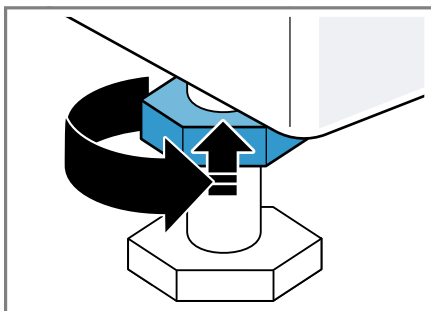

При цьому утримуйте ніжку приладу і не регулюйте її по висоті.

## 5 Перед першим використанням

Підготуйте прилад до застосування.

### 5.1 Запуск процесу прання без білизни

Ваш прилад був ретельно перевірений на заводі перед постачанням. Щоб видалити можливі зали-

шки води після перевірки, першого разу запустіть програму без білизни.

1. Встановіть перемикач програм на **Cottons 90°C (Бавовна 90°C)**.
2. Зачиніть дверцята.
3. Витягніть кювету для пральних засобів.
4. Залийте припл. 1 літр води із-під крану у кювету для пральних засобів II.

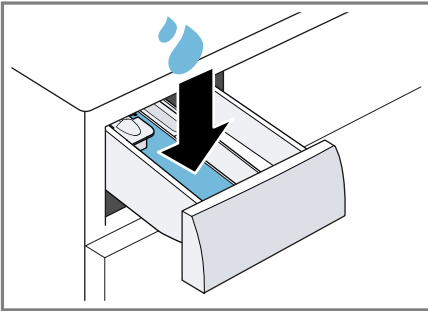

5. Заповніть порошковим пральним засобом з кисневим відбілювачем кювету II.

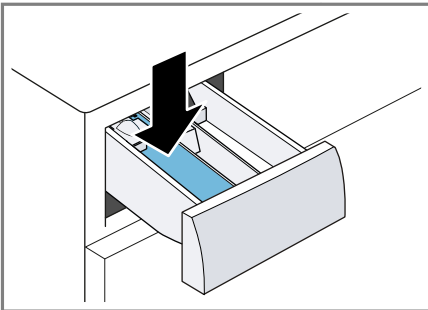

Щоб уникнути утворення піни, для легкого забруднення використовуйте лише половину рекомендованого прального засобу. Не використовуйте засоби для прання вовни або тонкої білизни.

6. Закрийте кювету для пральних засобів.

7. Запустіть програму. → Стор. 33
8. Почніть перше прання або встановіть перемикач програм на **Off**, щоб вимкнути прилад. → "Основні відомості про користування", Стор. 31



## 6 Знайомство

### 6.1 прилад

Тут можна познайомитися зі складниками приладу.

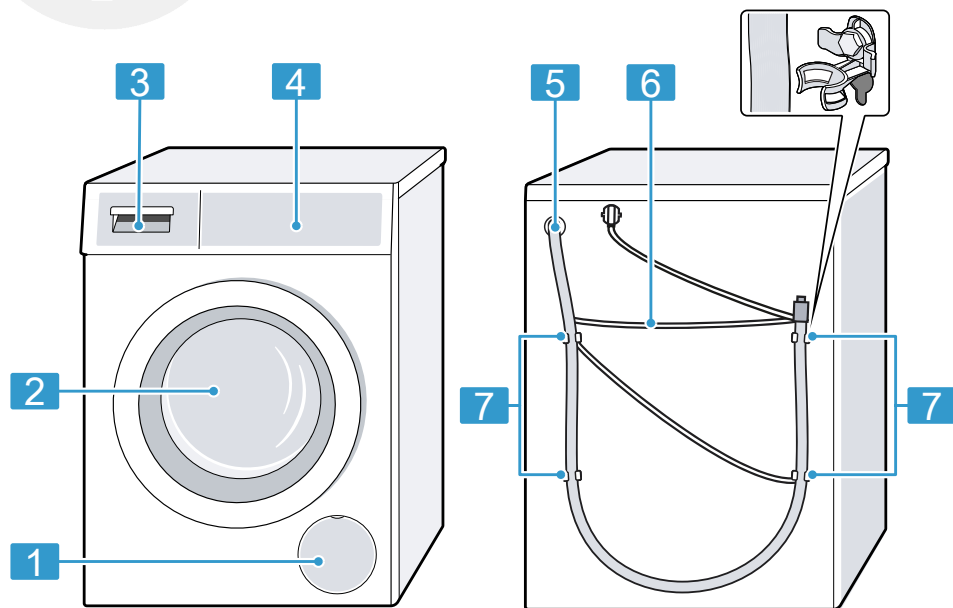

Залежно від типу приладу показані на малюнку окремі деталі можуть відрізнятися, наприклад, кольором і формою.

**1** Сервісна кришка помпи для прального розчину  
→ Стор. 37

**2** Дверцята → Стор. 31

**3** Кювета для пральних засобів → Стор. 19

**4** Панель управління  
→ Стор. 19

**5** Зливний шланг → Стор. 15

**6** Мережний кабель  
→ Стор. 16

**7** Транспортні кріплення



## 6.2 Кювета для пральних засобів

**Зауваження:** Дотримуйтесь інструкцій виробника щодо використання та дозування пральних засобів та засобів для догляду, а також інформації в описах програм.

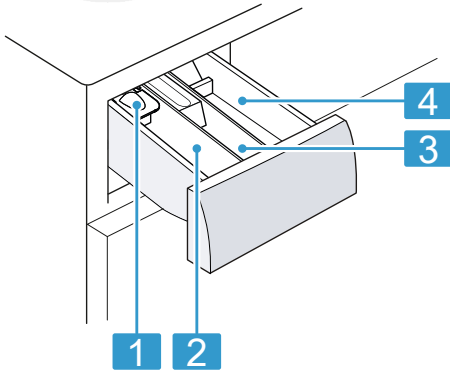

- |   |  |
|---|--|
| 1 | Дозатор для рідкого прального засобу<br>→ Стор. 31   |
| 2 | Відділення II: пральний засіб для основного прання   |
| 3 | Відділення 88: пом'якшувальний засіб                 |
| 4 | Відділення I: пральний засіб для попереднього прання |

## 6.3 Панель управління

За допомогою панелі управління можна налаштувати функції приладу й одержувати інформацію про його робочий стан.

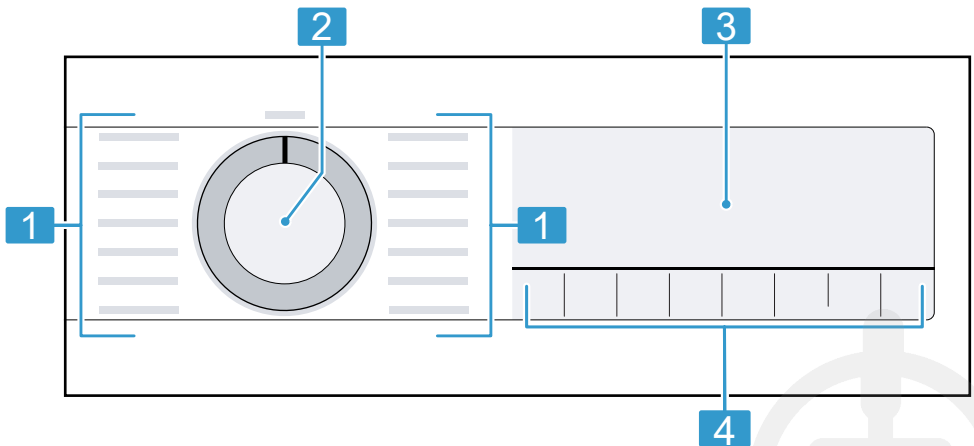

1 Програми → Стор. 25

2 Перемикач програм  
→ Стор. 31

---

**3** Дисплей → *Стор. 21*



---























**4** Кнопки → *Стор. 23*

---











## 7 Дисплей













На дисплеї видно поточні параметри, варіанти вибору або текстові вказівки. Залежно від статусу програми на дисплеї відображається певна інформація в області , наприклад .

	90°	1400					
	60°	1000					
	40°	800					
	30°	600					
	20°	400					
			—	—	—	+	—
 Drying Aim	 Temp.	 Spin	 Pre-wash	 Less Ironing	 Speed Perfect	 Finished in/Time Dry	 Start/Reload

Приклад індикації на дисплеї

Індикація	Опис
0:40 <sup>1</sup>	Очікувана тривалість програми або час програми, що залишився, в годинах і хвилинах.
+8h <sup>1</sup>	Час завершення програми → "Кнопки", Стор. 23
5,0 <sup>1</sup>	Рекомендація максимального завантаження для встановленої програми у кг.
 - 1400	Налаштована частота віджимання в об/хв. → Стор. 23  : без віджимання, лише відведення води
 - 90	Налаштована температура у °C. → Стор. 23  (холодна)
—	Старт, переривання або пауза <ul style="list-style-type: none"> <li>■ світиться: програма запущена і може бути перервана або призупинена.</li> <li>■ блимає: програму можна запустити або продовжити.</li> </ul>
	Стан програми: попередня обробка
	Стан програми: прання
	Стан програми: ополіскування
	Стан програми: віджимання
End	Стан програми: кінець програми

<sup>1</sup> Наприклад







Індикація	Опис
	Стан програми: сушіння
	Стан програми: захист від змінання
	<ul style="list-style-type: none"> <li>■ світиться: активована функція «Блокування від доступу дітей».</li> <li>■ блимає: активована функція «Блокування від доступу дітей», і прилад працював. → "Деактивація блокування від доступу дітей", Стор. 35</li> </ul>
	Зменшення змінання активовано. → Стор. 24
	Попереднє прання активовано. → Стор. 23
	Скорочена тривалість програми активована. → "Кнопки", Стор. 23
	Результат сушіння активований. → Стор. 34
	Результат сушіння активований. → Стор. 34
	Результат сушіння активований. → Стор. 34
	блимає: Необхідне очищення барабана. Виконайте програму Cottons  90°C (Бавовна 90°C) очищення барабана для очищення і догляду за барабаном і емністю для прального засобу. → "Очищення барабана та змивання ворсу", Стор. 35
	<ul style="list-style-type: none"> <li>■ світиться: дверцята заблоковані, їх не можна відчинити.</li> <li>■ блимає: дверцята зачинено неправильно.</li> <li>■ вимкнено: дверцята розблоковані, їх можна відчинити.</li> </ul>
	<ul style="list-style-type: none"> <li>■ Відсутній напір води.</li> <li>■ Тиск води з крану занадто низький.</li> </ul>
E:35 <sup>1</sup>	Код несправності, індикація несправності, сигнал. → Стор. 41
<sup>1</sup> Наприклад	



## 8 Кнопки

Вибір та зміна налаштувань програми залежить від обраної програми та стану програми.

Кнопка	Вибір	Опис
Temp.	☼ - 90	Налаштуйте температуру. Налаштована температура у °C.
Spin	⌀ - 1400	Коригування кількості обертів віджимання або деактивація віджимання. Налаштована частота віджимання в об/хв. При виборі ⌀ вода відводиться, а віджимання відключається. Білизна в барабані залишається вологою.
Start/Reload	<ul style="list-style-type: none"> <li>■ запустити</li> <li>■ перервати</li> <li>■ призупинити</li> </ul>	Запуск, переривання або зупинка програми.
Finished in/Time Dry	до 24 годин	Встановить час завершення програми. Тривалість програми вже включена у встановлену кількість годин. Після початку програми відображається тривалість програми.
Spin	Різноманітний вибір	→ "Основні параметри", Стор. 35
Speed Perfect	<ul style="list-style-type: none"> <li>■ Активація</li> <li>■ Деактивація</li> </ul>	Активуйте або деактивуйте скорочення тривалості програми. <b>Зауваження:</b> Споживання енергії зростає. Це не впливає на результат прання.
Prewash	<ul style="list-style-type: none"> <li>■ активувати</li> <li>■ деактивувати</li> </ul>	Активація або деактивація попереднього прання, наприклад, для сильно забрудненої білизни. <b>Зауваження:</b> Додайте пральний засіб для попереднього прання у відділення I і пральний засіб для основного прання у відділення II кювети для пральних засобів. → "Кювета для пральних засобів", Стор. 19





Кнопка	Вибір	Опис
 Less Ironing	<ul style="list-style-type: none"> <li>■ активувати</li> <li>■ деактивувати</li> </ul>	<p>Активація або деактивація зменшення зминання.</p> <p>Щоб зменшити зминання білизни, коригуються цикл віджимання і кількість обертів віджимання.</p> <p><b>Зауваження:</b> Білизна має більш високу залишкову вологість після прання. Щоб уникнути зминання, розвішуйте білизну одразу після прання.</p>
 Speed Perfect and Finished in/Time Dry	<ul style="list-style-type: none"> <li>■ активувати</li> <li>■ деактивувати</li> </ul>	→ "Блокув. від дітей", Стор. 34
 Drying Aim	<ul style="list-style-type: none"> <li>■ </li> <li>■ </li> <li>■ </li> </ul>	Результат сушіння визначає, наскільки вологою чи сухою буде білизна після завершення програми.



## 9 Програми

**Зауваження:** Інструкції з догляду на етикетках білизни надають додаткову інформацію щодо вибору програми.





→ "Помітки на етикетках для догляду за виробами", Стор. 30

Програма	Опис	макс. завантаження (кг)	макс. завантаження (кг)
Cottons  (Бавовна)	<p>Прання щільних текстильних виробів із бавовни і льону.</p> <p>Також програма із скороченим часом підходить для білизни зі стандартними забрудненнями якщо активовано  Speed Perfect.</p> <p>Налаштування програми:</p> <ul style="list-style-type: none"> <li>■ макс. 90 °C</li> <li>■ макс. 1400 об/хв</li> </ul>	8,0 5,0 <sup>1</sup>	5,0
Eco 40-60 (Еко 40-60)	<p>Прання текстильних виробів з бавовни та льону.</p> <p><b>Зауваження:</b> Текстиль, який відповідно до символу догляду можна прати за температури від 40 °C  до 60 °C , можна прати разом.</p> <p>Результат прання відповідає найкращому з можливих класів результату прання відповідно до законодавчих вимог.</p> <p>Для цієї програми температура прання автоматично регулюється залежно від завантаження, щоб досягти оптимальної енергоефективності з найкращим можливим результатом прання. Температуру прання неможливо змінити.</p> <p>Кількість обертів віджимання максимум 1400 об/хв.</p>	8,0	5,0
Easy-Care  (Синтетика)	<p>Прання текстильних виробів із синтетики.</p> <p>Налаштування програми:</p> <ul style="list-style-type: none"> <li>■ макс. 60 °C</li> </ul>	4,0	2,5

<sup>1</sup>  Speed Perfect актив.

<sup>2</sup> Сушіння неможливе

<sup>3</sup> Прання неможливе

Програма	Опис	макс. завантаження (кг)	макс. завантаження (кг)	Сушіння
	<ul style="list-style-type: none"> <li>■ макс. 1400 об/хв</li> </ul>			
Mix  (Зміш. тканини)	<p>Прання текстильних виробів з бавовни, льону та синтетики. Підходить для легко забрудненої білизни. Налаштування програми:</p> <ul style="list-style-type: none"> <li>■ макс. 60 °C</li> <li>■ макс. 1400 об/хв</li> </ul>	4,0	2,5	
 Delicates/ Silk (Делікатне прання/ Шовк)	<p>Прання делікатних текстильних виробів, які можна прати, із шовку, віскози або синтетики. Використовуйте пральний засіб для тонкої білизни або шовку. <b>Зауваження:</b> Особливо делікатні текстильні вироби або текстильні вироби з гачками, кільцями чи скобами слід прати у сітці для білизни. Налаштування програми:</p> <ul style="list-style-type: none"> <li>■ макс. 40 °C</li> <li>■ макс. 800 об/хв</li> </ul>	2,0	- <sup>2</sup>	
 Wool  (Вовна)	<p>Прання текстильних виробів, які можна прати руками та в машині, із вовни або з домішками вовни. Щоб уникнути усадки білизни, барабан переміщує текстильні вироби дуже бережно і з тривалими паузами. Використовуйте пральний засіб для вовни. Налаштування програми:</p> <ul style="list-style-type: none"> <li>■ макс. 40 °C</li> <li>■ макс. 800 об/хв</li> </ul>	2,0	- <sup>2</sup>	
Rinse  (Ополіскування)	<p>Ополіскування з подальшим віджиманням і відведенням води. Налаштування програми: макс. 1400 об/хв</p>	-	-	

<sup>1</sup>  **Speed Perfect** актив.

<sup>2</sup> Сушіння неможливе

<sup>3</sup> Прання неможливе

Програма	Опис	макс. завантаження (кг)	макс. завантаження (кг) Сушіння
🌀 Spin/ Drain (Відж./ Злив)	Віджимання і відведення води. Якщо потрібно лише відвести воду, активуйте 🌀. Білизна не віджимається. Налаштування програми: макс. 1400 об/хв	–	–
Sportswear (Спорт.одяг)	Прання текстильних виробів для спорту та дозвілля з синтетики. Використовуйте пральний засіб для текстильних виробів для спорту. Не використовуйте кондиціонер. <b>Порада:</b> Сильно забруднену білизну періть з програмою Easy-Care (Синтетика). Налаштування програми: ■ макс. 40 °C ■ макс. 800 об/хв	2,0	2,0
☀ Gentle Dry (Делікатне сушіння)	Сушіння текстильних виробів із синтетики. Делікатна програма за низької температури для делікатних текстильних виробів.	– <sup>3</sup>	2,5
☀ Intensive Dry (Інтенсивне сушіння)	Сушіння текстильних виробів з бавовни та льону. Інтенсивна програма з температурою обробки, що підходить для міцних текстильних виробів.	– <sup>3</sup>	5,0
🌀 Iron Assist	Зменшення зминання та неприємних запахів костюмів та текстильних виробів з бавовни та пуху. <b>Порада:</b> Після завершення програми негайно вийміть текстильні вироби, щоб уникнути зминання. <b>Вказівки</b> ■ Текстильні вироби не просушуються або не перуться. ■ Якщо ви часто користуєтесь програмою, не виконуючи прання між циклами, у приладі може з'явитися неприємний запах.	– <sup>3</sup>	1,0

<sup>1</sup> 🌀 Speed Perfect актив.

<sup>2</sup> Сушіння неможливе

<sup>3</sup> Прання неможливе

Програма	Опис	макс. завантаження (кг) Прання	макс. завантаження (кг) Сушіння
☀ My Time Dry (Сушіння за часом)	Сушіння текстильних виробів із синтетики. Програма з регульованою тривалістю.	- <sup>3</sup>	5,0
🌀 Super Quick 15' / Wash & Dry 60' 🕒 (Супер 15 хв./Прання та сушіння 60 хв.)	Прання текстильних виробів з бавовни, льону та синтетики. Коротка програма для прання невеликої кількості легко забрудненої білизни. <b>Зауваження:</b> Якщо потрібно випрати текстильні вироби і потім висушити їх, натисніть . Налаштування програми: <ul style="list-style-type: none"> <li>■ макс. 40 °C</li> <li>■ макс. 1000 об/хв</li> </ul>	2,0	1,0

<sup>1</sup> 🕒 **Speed Perfect** актив.

<sup>2</sup> Сушіння неможливе

<sup>3</sup> Прання неможливе



## 10 Приладдя

Використовуйте оригінальне приладдя. Воно розроблене для вашого приладу.

**Порада:** Деяке приладдя доступне в інших кольорах. Зверніться до сервісного центру. → *Стор. 49*

Застосування		Номер для замовлення
Подовжувач зливного шланга	Подовження зливного шланга (2,20 м).	11057910
Гачок	Фіксує зливний шланг.	00655300
Вставка для рідкого прального засобу	Дозує рідкий пральний засіб.	00605740
Підставка	Піднімає прилад, щоб його можна було легко завантажувати і вивантажувати.	WMZPW20 W

## 11 Прання

### 11.1 Підготовка білизни

#### УВАГА!

#### Небезпека вибуху!

Наповнювачі з поліаміду, поліестеру, поліетилену, поліпропілену або полістиролу можуть випасти з отворів у випраних речах, розплавитися під час сушіння і спричинити вибух у приладі.

- ▶ Не сушіть у приладі білизну з наповнювачами з поліаміду, поліестеру, поліетилену, поліпропілену або полістиролу.

#### УВАГА!

Предмети, що залишилися в білизні, можуть пошкодити білизну та барабан.

- ▶ Перед використанням вийміть всі предмети з мішків для білизни.

#### Зауваження

Підготовуючи білизну до прання, ви дбаєте і про прилад, і про білизну.

- Вичищайте пісок та землю
- Сортиуйте білизну за кольором і типом тканини, звертаючи увагу на етикетки по догляду
- Закрийте усі застібки-блискавки, липучки, гачки і кільця
- Зв'яжіть разом паски, текстильні стрічки та шнурки
- Знімайте з гардин підвіски та смужки
- перить дрібну або делікатну білизну в сітці для прання
- Великі і малі речі слід прати разом
- Свіжі плями на білизні слід видаляти негайно
- Білизну з засохлими плямами слід попередньо замочувати і кілька разів повторити цикл прання
- Кладіть білизну до барабану в розкладеному вигляді

**uk** Пральний засіб і засіб для догляду

- Перед сушінням відіжміть білизну
- Білизну, що була попередньо оброблена хлорним відбілювачем, перед завантаженням у барабан кілька разів прополощіть

## 11.2 Помітки на етикетках для догляду за виробами

### Символи на етикетках з догляду (прання)

Символ	Рекомендована програма
	Бавовна (звичайна)
	Синтетика (делікатна)
	Тонкі тканини / шовк для ручного прання (особливо делікатна)
	Вовна (ручне прання)
	(не можна прати в пральній машині)

### Символи на етикетках з догляду (сушіння)

Символ	Текстильні вироби
	зносостійкі текстильні вироби із бавовни, льону, наприклад, рушники, постільна білизна, нижня білизна
	чутливі текстильні вироби із синтетики, змішаних волокон, делікатні текстильні вироби, наприклад, функціональна нижня білизна, сорочки
	Не сушіть у сушильній машині текстильні вироби із шовку, нейлону, текстильні вироби, що

### Символ Текстильні вироби

не пропускають повітря, і просочені гумою, синтетичні гардини

## 12 Пральний засіб і засіб для догляду

Завдяки правильному вибору та використанню пральних засобів та засобів для догляду ви можете захистити свій прилад і білизну. Інструкції виробника щодо використання та дозування можна знайти на упаковці.

### Вказівки

- При використанні рідких пральних засобів, переконайтесь у тому, що вони не загустіли
- не змішуйте різні рідкі пральні засоби
- не змішуйте пральний засіб та кондиціонер
- не використовуйте продукти після завершення терміну придатності та надто загустіли засоби
- не використовуйте розчинники, їдкі чи газовиділяючі речовини
- не використовуйте хлорний відбілювач
- Рідко використовуйте барвники, оскільки фіксує сіль може впливати на нержавіючу сталь
- не використовуйте відбілювачі у приладі



## 13 Основні відомості про користування

### 13.1 Увімкнення приладу

**Вимога:** Прилад правильно встановлено та підключено.

→ *Стор. 12*

- ▶ Встановіть перемикач програм на програму.

### 13.2 Налаштування програми

1. Поверніть перемикач програм та встановіть на потрібну програму.  
→ *"Програми", Стор. 25*
2. При бажанні коригуйте налаштування програми.  
→ *"Кнопки", Стор. 23*

Налаштування програми не зберігаються для програми тривало.

### 13.3 Відчинення дверцят

1. Схопіться під дверною ручкою і потягніть дверцята.

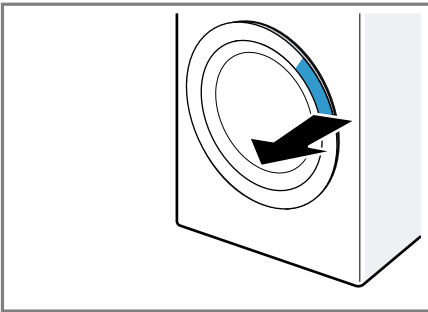

2. Відчиніть дверцята.

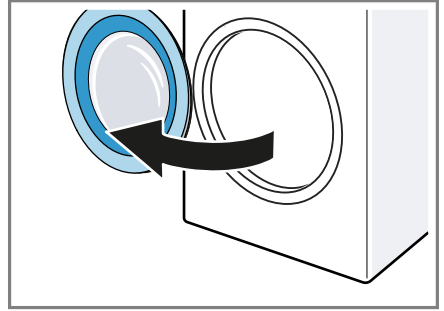

### 13.4 Завантаження білизни

**Зауваження:** Щоб запобігти зминанню тканини, дотримуйтеся максимального завантаження для програми.

→ *"Програми", Стор. 25*

#### Вимоги

- Білизна підготована та відсортована.  
→ *"Грання", Стор. 29*
- Барабан порожній.

1. Відчиніть дверцята. → *Стор. 31*
2. Покладіть білизна до барабана.
3. Зачиніть дверцята.

Переконайтеся, що білизна не затиснута дверцятами.

### 13.5 Встановлення дозатора

1. Витягніть кювету для пральних засобів.



2. Натисніть на вставку вниз і вийміть кювету для пральних засобів.

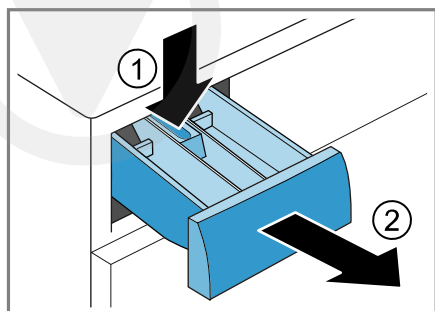

3. Вставте дозатор.

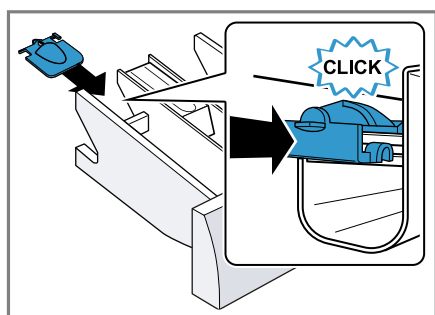

1. Посуньте дозатор вперед.

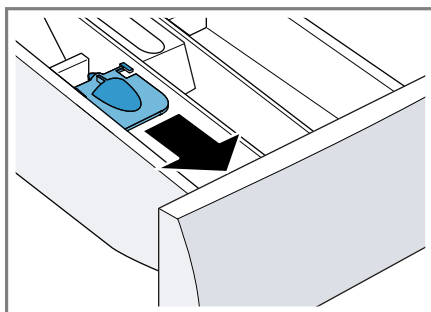

2. Посуньте дозатор вниз і зафіксуйте.

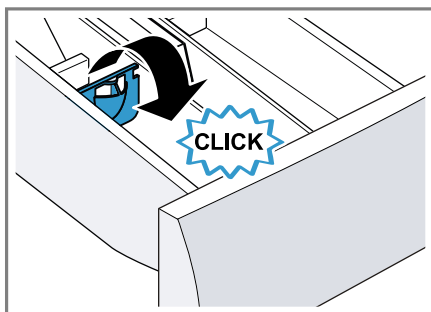

## 13.6 Використання дозатора

Щоб полегшити дозування рідкого прального засобу, скористайтеся дозатором у кюветі для пральних засобів.

**Зауваження:** Не використовуйте дозатор для в'язких миючих засобів, прального порошку, коли активовано попереднє прання або час завершення програми.

### Вимоги

- Кювета для пральних засобів → Стор. 19 витягнута.
- Дозатор вставлено. → Стор. 31

## 13.7 Заливання прального засобу та засобу для догляду

**Зауваження:** Дотримуйтеся вказівок розділу Пральний засіб і кондиціонер → Стор. 30

1. Витягніть кювету для пральних засобів.
2. За необхідності використовуйте дозатор. → Стор. 32
3. Налийте пральний засіб. → "Кювета для пральних засобів", Стор. 19
4. При бажанні заповніть засіб для догляду.
5. Закрийте кювету для пральних засобів.

## 13.8 Запуск програми

### Вимоги

- Програму встановлено.  
→ *Стор. 31*
- Двері зачинені.

1. Натисніть на **Start/Reload**.
  - ✓ Барабан обертається і відбувається розпізнавання завантаження, яке може тривати до 2 хвилин, а потім подається вода.
  - ✓ На дисплеї відображається тривалість програми або час завершення програми.
  - ✓ Дисплей відображає закінчення програми: End.
2. Коли на дисплеї відображається , білизна не віджимається. Після ополіскування вода відводиться.

**Зауваження:** Якщо ви не виймаєте білизну після закінчення програми, через 15 хвилин починається програма для зменшення складок, яка триває близько 30 хвилин. На дисплеї відображається . Натисніть будь-яку кнопку, щоб перервати програму для зменшення складок та вийняти білизну.

## 13.9 Замочування білизни

**Зауваження:** Для замочування не потрібно додавати додатковий пральний засіб. Прилад використовує введений пральний засіб для замочування та прання.

### Вимоги

- Білизна укладена в барабан.  
→ *Стор. 31*
  - Розпочалось виконання програми. → *Стор. 33*
1. Натисніть прибіл. через 10 хвилин після початку програми на **Start/Reload**.

Програма призупиняється, і білизна може замочуватися.

2. Натисніть після бажаного часу замочування на **Start/Reload**.

## 13.10 Дозавантаження білизни

Після початку програми ви можете в залежності від статусу програми виймати або додавати білизну.

1. Натисніть **Start/Reload**.

Під час прання робота приладу призупиняється. → *Стор. 21*  
Під час сушіння прилад перевіряє, чи можна додати білизну.

**Зауваження:** Якщо ви хочете додати білизну, дотримуйтеся інструкцій на дисплеї.  
→ *"Дисплей", Стор. 22*

2. Відчиніть дверцята. → *Стор. 31*
3. Дозавантажте або вийміть білизну.
4. Закрийте дверцята.
5. Запустіть програму. → *Стор. 33*

## 13.11 Переривання програми прання

1. Натисніть **Start/Reload**.
2. Відчиніть дверцята. → *Стор. 31*  
При високій температурі і високому рівні води дверцята залишаються заблокованими з міркувань безпеки.
  - При високій температурі запустіть програму **Rinse**  (**Ополіскування**).
  - При високому рівні води запустіть програму **Spin** (**Віджимання**) або встановіть відповідну програму для відведення води.  
→ *"Програми", Стор. 25*
3. Вийміть білизну. → *Стор. 34*

## 13.12 Переривання програми сушіння

- ▶ Поверніть перемикач програм на іншу програму.
- ✓ Блокування дверцят автоматично відкривається через кілька хвилин охолодження.

## 13.13 Виймання білизни

1. Відчиніть дверцята. → *Стор. 31*
2. Витягніть білизну із барабану.



## 13.14 Вимкнення приладу

1. Встановіть перемикач програм на **Off**.
2. Закрийте водопровідний кран.
3. Очистіть гумову манжету.  
→ *Стор. 40*

**Зауваження:** Залиште дверцята і кювету для пральних засобів відкритими, щоб рештки води висохли.

## 14 Результат сушіння

У деяких програмах вказаний результат сушіння. Результат сушіння визначає, наскільки сухою чи вологою буде білизна після завершення програми.

Мета сушіння	Опис
	Для багат шарової, товстої білизни, що потребує довшого просушування.
	Для звичайної одношарової білизни.
	Для звичайної одношарової білизни. Білизна все ще трохи волога після завершення про-

Мета сушіння	Опис
	грами. Щоб уникнути змінання, впрасуйте білизну або розвісьте її.

## 14.1 Зміна результату сушіння

Для деяких програм можна змінити результат сушіння, щоб білизна була ще сушішою або ще вологішою.

1. Встановіть програму для прання та сушіння або для сушіння.  
→ *Стор. 25*
- ✓ На дисплеї відображається вказаний результат сушіння.
2. Натискайте кілька разів  **Drying Aim**, доки на дисплеї не з'явиться потрібний результат сушіння.

## 15 Блокув. від дітей

Заблокуйте прилад від випадкового спрацьовування елементів управління.

### 15.1 Активація блокування від доступу дітей

- ▶ Утримуйте натиснутими обидві кнопки  **Speed Perfect** and  **Finished in/Time Dry** впродовж бл. 3 секунд.
- ✓ На дисплеї відображається .
- ✓ Елементи управління заблоковані.
- ✓ Блокування від доступу дітей залишається активованим навіть після вимкнення приладу та при збої постачання струму.

## 15.2 Деактивація блокування від доступу дітей

**Вимога:** Щоб деактивувати функцію «Блокування від доступу дітей», прилад має бути увімкнений.

- ▶ Утримуйте натиснутими обидві кнопки  $\equiv$  **Speed Perfect** and  $\ominus$  **Finished in/Time Dry** впродовж бл. 3 секунд.

Щоб не переривати запущену програму, перемикач програм повинен знаходитися на вихідній позиції.

- ✓ На дисплеї згасне  $\infty$ .

## 16 Основні параметри

Ви можете встановити основні установки вашого приладу відповідно до власних потреб.

### 16.1 Огляд основних установок

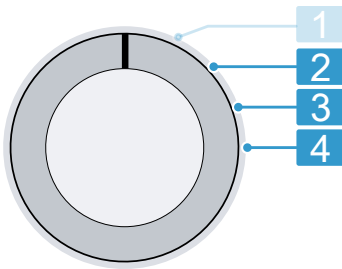

Перемикач програм з позиціями програм

- 2** Налаштуйте гучність сигналу після завершення програми: від 0 (вимкн) до 4 (дуже гучно)

- 3** Налаштуйте гучність сигналу під час вибору кнопок: від 0 (вимкн) до 4 (дуже гучно)

- 4** Активуйте (On) або деактивуйте (OFF) нагадування про очищення барабана.

## 16.2 Зміна основних установок

1. Встановіть перемикач програм в положення 1. → *Стор.* 35
2. Натисніть на  $\odot$  **Spin** і одночасно встановіть перемикач програм в положення 2.
- ✓ На дисплеї відображається поточний параметр.
3. Встановіть перемикачем бажану основну установку. → *Стор.* 35
4. Щоб змінити параметр, натисніть  $\ominus$  **Finished in/Time Dry**.
5. Для збереження змін вимкніть прилад.

## 17 Чищення та догляд

Щоб прилад працював довго, слід ретельно чистити його й доглядати за ним.

### 17.1 Очищення барабана та змивання ворсу

Очищайте барабан після 20 циклів прання при температурі 40 °C або нижче, якщо блимає  $\odot$  або коли прилад тривалий час не використовувався, проте принаймні один



раз на рік. Також очищайте барабан, якщо після сушіння на білизні залишаються ворсинки.

**⚠ УВАГА**  
**Небезпека травмування!**

Постійне прання за низької температури та недостатня вентиляція приладу можуть пошкодити барабан та призвести до травм.

- ▶ Регулярно запускайте програму очищення барабана або перить за температури не менше 60 °C.
- ▶ Після кожного використання залишайте прилад висохнути, відкривши дверцята та кювету для пральних засобів.

**Порада**

- Ви можете придбати наші перевірені та схвалені засоби для догляду за машинами та засоби для очищення машин онлайн на сайті <https://www.bosch-home.com/store> або звернувшись до сервісної служби.

- ▶ Запустіть програму **Cottons 90°C (Бавовна 90°C)** без завантаження білизни, використовуючи порошковий пральний засіб з кисневим відбілювачем або засіб для очищення внутрішніх елементів приладу.

**Зауваження:** Якщо бажаєте лише прополоснути ворс, можна відмовитися від порошкового прального засобу або очисного засобу.

## 17.2 Очищення кювети для пральних засобів

### Зауваження

Відскануйте QR-код, щоб побачити анімоване зображення процесу.



1. Витягніть кювету для пральних засобів.
2. Натисніть на вставку та вийміть кювету для пральних засобів.

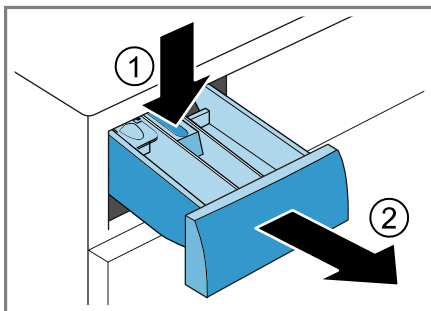

3. Висуньте вставку знизу вгору.

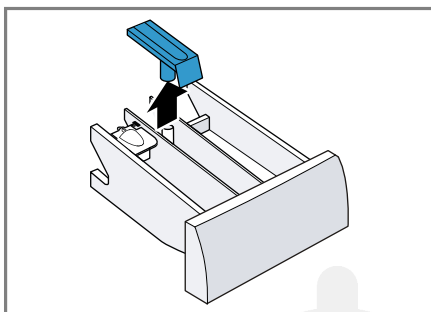

4. Прочистіть кювету для пральних засобів та вставку водою і щіткою й висушіть.

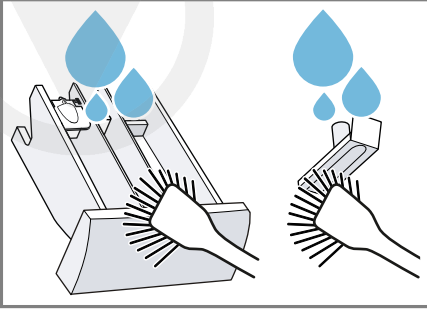

5. Вставте і зафіксуйте вставку.

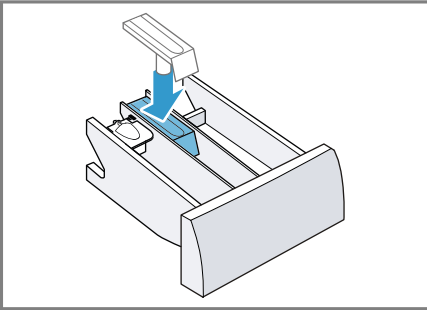

6. Очистіть отвір для кювети для пральних засобів.

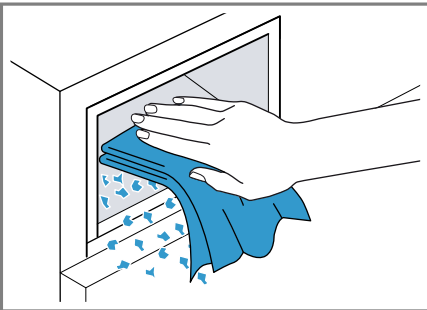

7. Закрийте кювету для пральних засобів.

## 17.3 Прочистіть помпу для прального розчину

Регулярно, не рідше одного разу на рік, а також у разі виникнення несправностей, наприклад, при засміченні або утворенні шуму, очистіть насос для прального розчину.

### Зауваження

Відскануйте QR-код, щоб побачити анімоване зображення процесу. Перед запуском анімації слід виконати наступні інструкції з техніки безпеки.



### Спорожнення помпи для прального розчину

1. Закрийте водопровідний кран.
2. Вимкніть прилад. → *Стор. 34*
3. Від'єднайте штепсельну вилку приладу від мережі живлення.
4. Відкрийте та зніміть сервісну кришку.

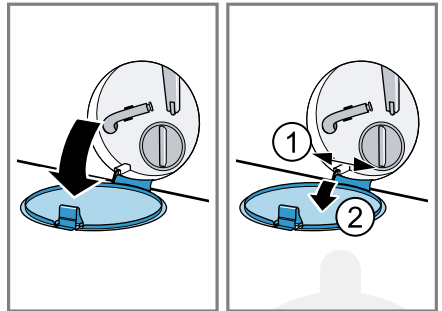

5. Посуньте придатну ємність для зливання прального розчину під отвір.

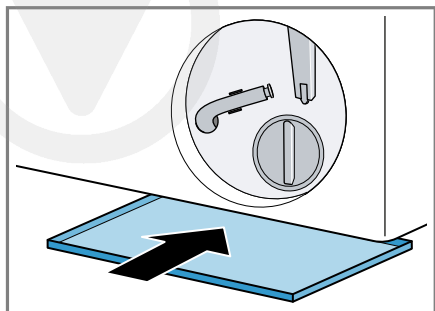

6. Вийміть шланг для відведення води із кріплення.

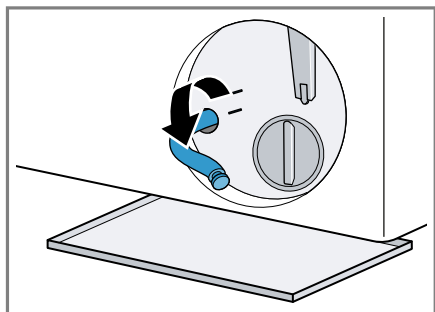

7. **⚠ УВАГА - Небезпека опіку!**

Під час прання при високих температурах пральний розчин нагрівається.

- Не торкайтеся гарячого прального розчину.

Щоб злити пральний розчин у ємність, зніміть кришку.

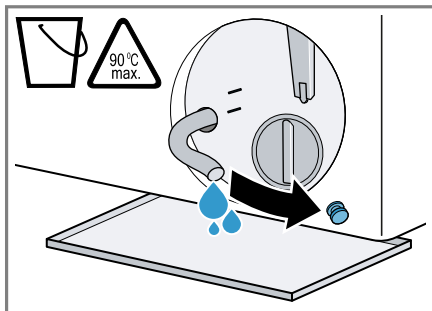

8. Після спорожнення натисніть на кришку.

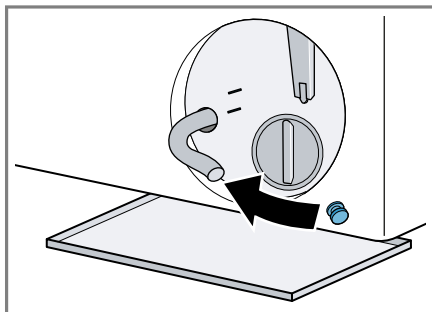

9. Затисніть шланг для відведення води у кріпленні.

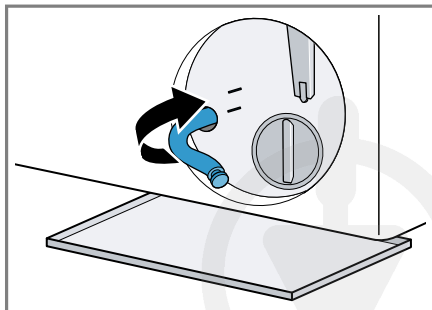

## Прочистіть помпу для прального розчину

**Вимога:** Помпа для прального розчину порожня. → *Стор. 37*

1. Оскільки у помпі для прального розчину все ще може залишитися вода, обережно викрутіть кришку помпи.
  - Інтенсивні забруднення можуть призвести до застрягання патрона фільтра в корпусі насоса. Видаліть забруднення і витягніть патрон фільтра.

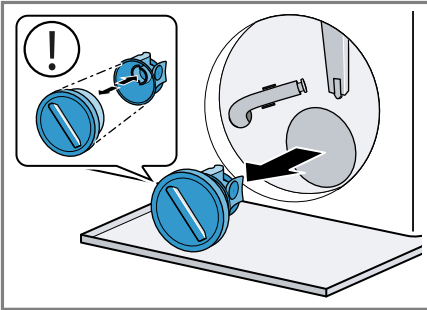

Кришка насоса складається з двох деталей, які можна розібрати під час очищення.

2. Очистіть помпу всередині, різьбу кришки і корпус помпи.

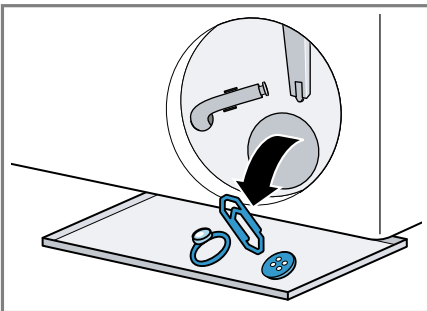

3. Переконайтеся, що крильчатка помпи для прального розчину вільно обертається.
4. Вставте кришку помпи.

- Переконайтеся, що деталі кришки насоса правильно встановлені.

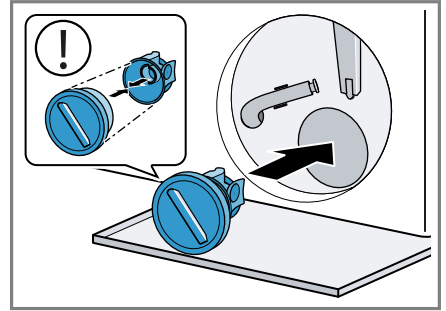

5. Закрутіть кришку помпи до упору.

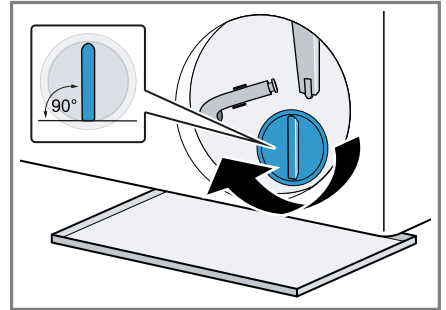

Ручка кришки помпи повинна знаходитися у вертикальному положенні.

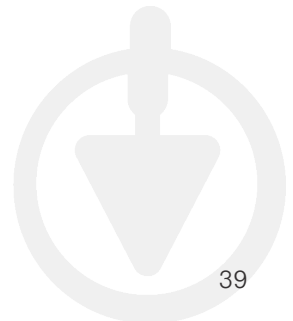

## uk Чистення та догляд

- Вставте сервісну кришку і закрийте.

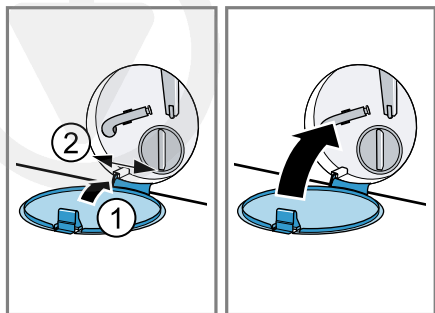

### Перед наступним пранням

Щоб запобігти стіканню невикористаного прального засобу під час наступного прання, запустіть відповідну програму для відведення води після спорожнення помпи для прального розчину.

- Відкрийте водопровідний кран.
- Вставте мережевий штекер в розетку.
- Увімкніть прилад.
- Додайте один літр води у кювету для пральних засобів II.
- Виберіть відповідну програму для відведення води.  
→ "Програми", Стор. 25

## 17.4 Очищення гумової манжети

Регулярно очищайте гумову манжету.

- Відчиніть дверцята. → Стор. 31

- Видаліть сторонні предмети та пух з гумової манжети.

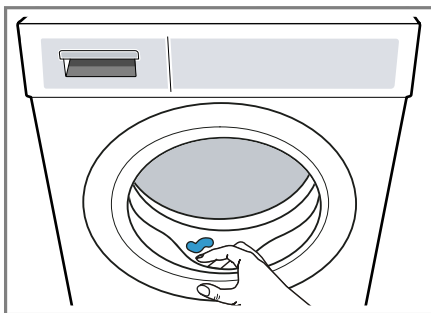

- Очистіть зовнішню і внутрішню сторони гумової манжети вологою ганчіркою і витріть насухо.



## 18 Усунення несправностей



Незначні несправності приладу можна усувати власноруч. Перш ніж звертатися до сервісної служби, скористайтеся відомостями про усунення несправностей. Так можна уникнути зайвих витрат.

### УВАГА!

#### Небезпека ураження електричним струмом!

Ремонтні роботи, виконані неналежним чином, можуть скласти небезпеку для користувача.

- ▶ Ніколи не вносьте технічні зміни у прилад або властивості приладу.
- ▶ Ремонтувати прилад дозволено тільки фахівцям.
- ▶ Для ремонту приладу дозволяється використовувати лише оригінальні запчастини.
- ▶ Щоб уникнути небезпек, у разі пошкодження кабелю живлення цього приладу його заміну має виконувати виробник, сервісний центр або особа з відповідною кваліфікацією.

Несправність	Причина та усунення несправностей
Дисплей згасає і блимає  .	Активний режим заощадження енергії . ▶ Натисніть  <b>Start/Reload</b> .
E:36 -10 / E:30 -80 / E:18 Пральний розчин не відводиться.	Зливний шланг підключений занадто високо, пере- кручений, перетиснутий або неприпустимо подовжений. ▶ Перевірте встановлення зливного шланга. → <i>Стор. 15</i>  Зливна труба або зливний шланг засмічений. ▶ Очистіть зливну трубу і зливний шланг.
	Помпа для прального розчину заблокована або кришка насоса встановлена неправильно. ▶ Переконайтеся, що кришка насоса встановлена правильно. → <i>Стор. 37</i> ▶ Очистіть помпу для прального розчину. → <i>Стор. 37</i>
	Кількість прального засобу надто висока. ▶ Зменшіть кількість прального засобу під час на- ступного прання з подібним завантаженням.
E:36 -25 -26	Помпа для прального розчину засмітилась. ▶ Очистіть помпу для прального розчину. → <i>Стор. 37</i>
E:60 -2B / E:32 / H:32	Прилад припинив віджимання через нерівномірний розподіл білизни в машині. ▶ Розподіліть білизну в барабані.

---

## Несправність

## Причина та усунення несправностей

---

E:30 -10 / H:95 / 

Водопровідний кран закритий.

- ▶ Відкрийте водопровідний кран.

---

Шланг подачі води перегнутий або затиснутий.

- ▶ Перевірте встановлення шланга подачі води.  
→ *Стор. 15*

---

Фільтри на лінії подачі води засмічені.

- ▶ Очистіть фільтри на лінії подачі води.

Відскануйте QR-код, щоб побачити анімоване зображення процесу.



---

Недостатній тиск води.

- ▶ Переконайтеся, що в крані достатній тиск води.

---

Система вимірювання рівня води несправна.

Прилад починає процес відведення води з індикацією про несправність.

1. Зачекайте близько 5 хвилин, поки процес відведення води завершиться.
2. Перезапустіть прилад.

За необхідності перезапустіть процес відведення води.

3. Якщо несправність не зникла, викличте сервісну службу. → *Стор. 49*

---

E:30 -20

Критичне порушення.

- ▶ Закрийте водопровідний кран.

Прилад починає процес відведення води з індикацією про несправність.

1. Зачекайте близько 5 хвилин, поки процес відведення води завершиться.
2. Перезапустіть прилад.

За необхідності перезапустіть процес відведення води.



3. Якщо несправність не зникла, викличте сервісну службу. → *Стор. 49*





---

Кількість прального засобу надто висока.

- ▶ Зменшіть кількість прального засобу під час наступного прання з подібним завантаженням.
-

<b>Несправність</b>	<b>Причина та усунення несправностей</b>
E:30 -20  Усі інші коди несправностей.	Заливається додаткова вода. ▶ Під час роботи приладу не заливайте в нього додаткової води.
	Несправність у роботі 1. Перезапустіть прилад. 2. Якщо несправність виникає знову, відключіть прилад від мережі електроживлення принаймні на 30 секунд. Витягніть мережевий штекер мережного кабелю або відключіть запобіжник у розподільному блоці. 3. Якщо несправність не зникла, викличте сервісну службу. → <i>Стор. 49</i> Під час звернення вкажіть точну інформацію індикації про несправність. Якщо можливо, задокументуйте несправність, зробивши фото та відео.
Інтенсивне утворення піни.	Кількість прального засобу надто висока. ▶ Змішайте одну столову ложку кондиціонера з 0,5 л води та додайте суміш у відділення II (не підходить для верхнього, спортивного одягу й текстильних виробів із пуху). ▶ Зменшіть кількість прального засобу під час наступного прання з подібним завантаженням.
Блимає ☹.	Дверцята закриті не повністю. 1. Переконайтеся, що білизна не затиснута дверцятами. 2. Закрийте дверцята.
☹	Необхідне очищення барабана. ▶ Очистіть барабан. → <i>Стор. 35</i>
Програма не запускається.	Активовано функцію «Захист від доступу дітей». ▶ Вимкніть функцію «Блокування від доступу дітей». → <i>Стор. 35</i>
	Активовано ☹ <b>Finished in/Time Dry</b> . ▶ Перевірте, чи активовано ☹ <b>Finished in/Time Dry</b> . → <i>Стор. 23</i>
Програма зупиняється або скасовується, але дверцята не відчиняються.	Зависока температура. ▶ Запустіть програму <b>Rinse</b> 🏠 ( <b>Ополіскування</b> ) або зачекайте, поки температура знизиться.
	Рівень води занадто високий. ▶ Запустіть програму ☹ <b>Spin</b> ( <b>Віджимання</b> ) або відповідну програму для відкачування води. → <i>Стор. 25</i>

Несправність	Причина та усунення несправностей
Дверцята не відчиняються у разі відключення електроенергії.	Дверцята заблоковані. ▶ Відкрийте дверцята за допомогою екстреного розблокування. → <i>Стор. 48</i>
Поштовхи барабана після початку програми.	Не є несправністю. Розпочався внутрішній тест двигуна. Жодні дії не потрібні.
Барабан обертається, вода не надходить.	Не є несправністю. Виявлення завантаження активне до 2 хвилин. Жодні дії не потрібні.
В барабані не видно води.	Не є несправністю. Вода знаходиться нижче видимої області. Жодні дії не потрібні.
Віджимання починається кілька разів.	Не є несправністю. Прилад намагається усунути дисбаланс кількарізним розподілом білизни. Жодні дії не потрібні.
Вібрації, гучні звуки і рух приладу під час віджимання.	Прилад вирівняний неправильно. ▶ Вирівняйте прилад. → <i>Стор. 16</i>
	Ніжки приладу не зафіксовані. ▶ Зафіксуйте ніжки приладу. → <i>Стор. 16</i>
	Не зняті транспортні кріплення. ▶ Зніміть транспортні кріплення.
Не досягається висока частота віджимання.	Активовано  <b>Less Ironing</b> . ▶ Виберіть програму відповідно до типу тканини. → <i>Стор. 25</i>
	Прилад намагається усунути дисбаланс шляхом зниження кількості обертів віджимання. Жодні дії не потрібні.
Тривалість програми змінюється під час процесу прання.	Не є несправністю. Перебіг програм оптимізується електронним способом, вмикається інший цикл ополіскування через сильне піноутворення або компенсується дисбаланс. Жодні дії не потрібні.
Надто тривалий час сушіння.	Температура доквілля вища за 30 °С. ▶ Переконайтеся, що температура доквілля нижча за 30 °С.
	Недостатня циркуляція повітря в місці встановлення приладу. ▶ Провітріть місце встановлення приладу.
	У барабані накопичився ворс. ▶ Запустіть програму <b>Cottons</b>  <b>90°C (Бавовна 90°C)</b> без білизни та прального засобу.

Несправність	Причина та усунення несправностей
Подача води етапі сушіння.	Не є несправністю. Для етапу сушіння потрібна вода. Жодні дії не потрібні.
Віджимання на етапі сушіння.	Не є несправністю. Термічний віджим активний. Жодні дії не потрібні.
Шипіння, свист, гудіння або смоктальні звуки.	Не є несправністю. Промивається водою, працює вентилятор процесу або відкачується піна. Жодні дії не потрібні.
Шум і гуркіт у помпі для прального розчину.	Сторонній предмет у помпі для прального розчину. ▶ Очистіть помпу для прального розчину. → <i>Стор. 37</i>
Залишки прального засобу на білизні.	Пральні засоби можуть містити нерозчинні у воді речовини, які осідають на білизні. ▶ Запустіть програму <b>Rinse</b>  ( <b>Ополіскування</b> ) або очистіть білизну після сушіння.
Ворс на білизні.	У барабані накопичився ворс. ▶ Запустіть програму <b>Cottons</b>  <b>90°C (Бавовна 90°C)</b> без білизни та прального засобу.
Білизна занадто волога після віджимання.	Встановлена занадто низька частота віджимання. ▶ Запустіть програму  <b>Spin (Віджимання)</b> . ▶ Під час наступного прання встановіть більшу частоту віджимання.
	Прилад намагається усунути дисбаланс шляхом зниження кількості обертів віджимання.
	1. Розподіліть білизну в барабані. 2. Запустіть програму  <b>Spin (Віджимання)</b> .
	Активовано  <b>Less Ironing</b> .
	▶ Встановіть відповідну програму. → <i>Стор. 25</i>
Мокра/занадто волога білизна.	Обрана програма не підходить для даного типу тканини. ▶ Встановіть відповідну програму для подальшого сушіння. → <i>Стор. 25</i>
	Кількість завантаження занадто висока.
	▶ Не перевищуйте максимальний обсяг завантаження програми. → <i>Стор. 25</i>
	Тепла білизна після завершення програми на дотик значно вологіша, ніж вона є насправді.
	1. Виймайте білизну з барабана відразу після завершення сушіння.
	2. Розкладіть білизну, щоб вона охолочла.

Несправність	Причина та усунення несправностей
Мокра/занадто волога білизна.	Встановлений результат сушіння не підходить. ▶ Змініть результат сушіння. → <i>Стор. 34</i>
	Занадто малий обсяг завантаження. ▶ Встановіть відповідну програму для подальшого сушіння. → <i>Стор. 25</i>
	Білизна недостатньо віджата. ▶ Завжди вибирайте максимально можливу швидкість віджимання для відповідної програми прання.
Змінання тканин.	Обрана програма не підходить для даного типу тканини. ▶ Встановіть відповідну програму. → <i>Стор. 25</i>
	Встановлена занадто висока кількість обертів віджимання. ▶ Під час наступного прання встановіть нижчу частоту віджимання.
	Неправильне завантаження. ▶ Не перевищуйте максимальний обсяг завантаження програми. → <i>Стор. 25</i> ▶ Підготуйте білизну. → <i>Стор. 29</i>
	Після сушіння білизна занадто довго лежить в барабані. <b>1.</b> Виймайте білизну з барабана відразу після завершення сушіння. <b>2.</b> Розкладіть білизну, щоб вона охолочла.
	Синтетична білизна сохне дуже довго. ▶ Змініть результат сушіння. → <i>Стор. 34</i>
Зі шланга подачі води витікає вода.	Шланг подачі води підключений неправильно або нещільно. ▶ Перевірте встановлення шланга подачі води. → <i>Стор. 12</i> У разі пошкодження замініть шланг подачі води.
Зі зливного шланга витікає вода.	Зливний шланг неправильно підключений або пошкоджений. ▶ Перевірте встановлення зливного шланга. → <i>Стор. 12</i> У разі пошкодження замініть зливний шланг.
Вода витікає під дверцятами.	Бруд на дверцятах або манжети викликає протікання. ▶ Очистіть дверцята та манжету.

<b>Несправність</b>	<b>Причина та усунення несправностей</b>
Пральний засіб або кондиціонер витікає з манжети і збирається на дверцятах або у складці манжети.	Забагато прального засобу/пом'якшувальний засобу у кюветі для пральних засобів. ▶ При дозуванні дотримуйтесь позначок на кюветі для пральних засобів. → <i>Стор. 32</i>
У камері ☼ знаходиться залишкова вода.	Вставка камери ☼ засмічена. ▶ Очистіть кювету для пральних засобів. → <i>Стор. 36</i>
Пом'якшувальний засіб залишається у кюветі для пральних засобів.	Для обраної програми не передбачений пом'якшувальний засіб. ▶ Переконайтеся, що для обраної програми передбачено використання пом'якшувального засобу. → <i>Стор. 25</i>
У приладі з'явився запах.	Волога та залишки прального засобу можуть призвести до появи бактерій. ▶ Очистіть барабан. → <i>Стор. 35</i> ▶ Якщо ви не використовуєте прилад, залиште дверцята і кювету для пральних засобів відкритими, щоб рештки води висохли.



## 18.1 Екстрене розблокування

### Розблокування дверця

**Вимога:** Помпа для прального розчину порожня. → Стор. 37

1. **УВАГА!** Вода, що витікає, може спричинити збитки.
  - ▶ Не відкривайте дверця, поки через скло видно воду.За допомогою інструмента потягніть вниз елемент для екстреного розблокування та відпустіть його.

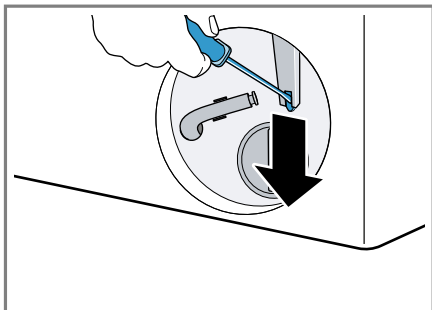

- ✓ Замок дверей розблокований.
2. Вставте дверця для технічного обслуговування і зафіксуйте.
3. Закрийте сервісну кришку.

---

## 19 Транспортування, зберігання й утилізація

### 19.1 Демонтаж приладу

1. Закрийте водопровідний кран.
2. Спорожніть шланг подачі води.
3. Вимкніть прилад. → Стор. 34
4. Вийміть мережевий штекер приладу із розетки.

5. Злийте пральний розчин.  
→ "Прочистіть помпу для прального розчину", Стор. 37
6. Зніміть шланги.

### 19.2 Встановлення транспортних кріплень

Для того щоб уникнути пошкодження при транспортуванні, перед транспортуванням зафіксуйте прилад за допомогою транспортних кріплень.

1. Зніміть 4 заглушки для отворів за допомогою викрутки.

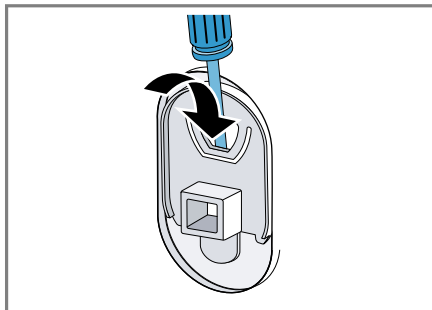

- Збережіть заглушки для отворів для подальшого використання.
2. Встановіть 4 транспортних кріплень.

### 19.3 Повторна підготовка приладу до роботи

- ▶ Подальшу інформацію див. у  
→ "Установлення й підключення", Стор. 12 і  
→ "Запуск процесу прання без білизни", Стор. 16.



## 19.4 Утилізація старих приладів

Екологічна утилізація дає змогу повторно використовувати цінну сировину.

### УВАГА!

#### Небезпека шкоди здоров'ю!

Діти можуть зачинитися в приладі й потрапити в небезпечну для життя ситуацію.

- ▶ Не встановлюйте прилад за дверима, які блокують і ускладнюють відчинення дверцят приладу.
- ▶ Виводячи прилад з експлуатації, від'єднайте мережевий штекер мережного кабелю, а потім переріжте мережний кабель та зламайте замок дверцят приладу, щоб дверцята більше не закривалися.

1. Витягніть штепсельну вилку кабелю живлення.
2. Переріжте кабель живлення.
3. Утилізуйте прилад екологічним способом.

Інформацію щодо актуальних способів утилізації можна отримати у продавця приладу або органів місцевого самоврядування.



Цей прилад марковано згідно положень європейської Директиви 2012/19/EU стосовно електронних та електроприладів, що були у використанні (waste electrical and electronic equipment - WEEE). Директивою визначаються можливості, які є дійсними у межах Європейського союзу,

щодо прийняття назад та утилізації бувших у використанні приладів.

## 20 Сервісні центри

Важливі для безпеки оригінальні запасні частини, що відповідають Директиві ЄС щодо екологічного проектування, можна придбати в нашій сервісній службі впродовж щонайменше 10 років з моменту виходу приладу на ринок Європейського економічного простору.

**Зауваження:** Робота сервісного центру в гарантійних випадках безкоштовна.

Для отримання детальної інформації про гарантійний термін та умови гарантії у вашій країні, будь ласка, використовуйте QR-код на вкладеному документі з інформацією про сервісні контакти та умови гарантії, зв'яжіться з нашою сервісною службою, вашим дилером або відвідайте наш веб-сайт. Звертаючись до сервісного центру, назвіть номер виробу (E-Nr.) і заводський номер (FD) приладу. Виробник: "БСХ Хаузгерете ГмбХ" вул. Карл-Вері-Штрассе, 34, м. Мюнхен, 81739, Німеччина  
Імпортер: ТОВ "БСХ Побутова Техніка", 03124, м.Київ, вул.Волноваська, 10/14 корп.Б, Україна  
Ви можете знайти контактні дані сервісної служби за допомогою QR-коду на документі з інформацією про сервісні контакти та гарантійні умови, який додається, або на нашому веб-сайті.

## 20.1 Номер виробу (E-Nr.) і заводський номер (FD)

Номер виробу (E-Nr.) і заводський номер (FD) приладу наведено на заводській табличці.

Залежно від моделі фірмова табличка розташована:





- на внутрішньому боці дверцят.
- на внутрішньому боці сервісної кришки.
- на задньому боці приладу.

Щоб мати змогу швидко знайти відомості про прилад і телефонний номер сервісного центру, ці дані можна записати.







## 21 Показники споживання

Наступна представлена інформація відповідає Директиві ЄС щодо екологічного проектування. Вказані значення для інших програм, таких як **Есо 40-60 (Еко 40-60)** є орієнтовними і були визначені відповідно до чинних стандартів EN60456 та EN62512.

Програма	Завантаження (кг)	Три-валість програми (год:хв) <sup>1</sup>	Споживання енергії (кВт*год/цикл) <sup>1</sup>	Споживання води (л/цикл) <sup>1</sup>	Мак. температура (°C) 5 мін <sup>1</sup>	Частота віджимання (об/хв) <sup>1</sup>	Рівень залишкової вологості (%) <sup>1</sup>
Есо 40-60 (Еко 40-60) <sup>2</sup>	8,0	3:32	1,102	56,0	46	1400	53,00
Есо 40-60 (Еко 40-60) <sup>2</sup>	4,0	2:48	0,580	43,0	36	1400	53,00
Есо 40-60 (Еко 40-60) <sup>2</sup>	2,0	2:10	0,145	24	23	1400	53,00
Есо 40-60 (Еко 40-60) + ☀ Drying Aim + 	5,0	7:30	3,850	87,0	39	-	-0,1
Есо 40-60 (Еко 40-60) + ☀ Drying Aim + 	2,5	5:05	2,040	45,0	35	-	-0,1
Cottons  (Бавовна) 20 °C	8,0	3:05	0,390	90,0	26	1400	53,00
Cottons  (Бавовна) 40 °C	8,0	3:21	1,140	90,0	42	1400	53,00
Cottons  (Бавовна) 60 °C	8,0	3:17	1,450	90,0	53	1400	53,00

<sup>1</sup> Вказані значення можуть відрізнятися від фактичних під впливом тиску води, жорсткості та температури води на вході, температури навколишнього середовища, типу, кількості і ступеня забруднення білизни, мийного засобу, що використовується, збоїв електропостачання та обраних додаткових функцій.

<sup>2</sup> Програма випробування в холодній воді (15°C) відповідно до Директиви ЄС щодо екологічного проектування і Директиви ЄС про наклейки з інформацією щодо енергоспоживання.

Програма	Завантаження (кг)	Тривалість програми (год:хв) <sup>1</sup>	Споживання енергії (кВт*год/цикл) <sup>1</sup>	Споживання води (л/цикл) <sup>1</sup>	Макс. температура (°C) 5 мін <sup>1</sup>	Частота віджимання (об/хв) <sup>1</sup>	Рівень залишкової вологості (%) <sup>1</sup>
Cottons  (Бавовна) 40 °C +  Prewash	8,0	3:51	1,170	96,0	42	1400	53,00
Easy-Care  (Синтетика) 40 °C	4,0	2:29	0,815	66,5	43	1400	23,00
Mix  (Зміш. тканини) 40 °C	4,0	1:00	0,655	48,0	40	1400	48,00
Wool  (Вовна) 30 °C	2,0	0:41	0,215	41,5	27	800	48,00

<sup>1</sup> Вказані значення можуть відрізнятися від фактичних під впливом тиску води, жорсткості та температури води на вході, температури навколишнього середовища, типу, кількості і ступеня забруднення білизни, мийного засобу, що використовується, збоїв електропостачання та обраних додаткових функцій.

<sup>2</sup> Програма випробування в холодній воді (15 °C) відповідно до Директиви ЄС щодо екологічного проектування і Директиви ЄС про наклейки з інформацією щодо енергоспоживання.

## 22 Технічні характеристики

Висота приладу	84,8 см
Ширина приладу	59,8 см
Глибина приладу	59,0 см
Глибина приладу із закритими дверцятами	64,9 см
Глибина приладу із відкритими дверцятами	106,3 см
Вага	71,3 кг

Максимальний об'єм завантаження	8,0 кг
Напруга в мережі	220-240 В, 50 Гц
 Мінімальний струм спрацювання запобіжника	10 А
Номінальна потужність	1900-2300 Вт
Споживана потужність	<ul style="list-style-type: none"> <li>■ У вимкненому стані: 0,50 Вт</li> <li>■ В невимкненому стані: 0,50 Вт</li> </ul>



---

Тиск води	<ul style="list-style-type: none"><li>■ Мінімум: 100 кПа (1 бар)</li><li>■ Максимум: 1000 кПа (10 бар)</li></ul>
-----------	--

---

Довжина шланга подачі води	150 см
-------------------------------	--------

---

Довжина шланга відведення води	150 см
-----------------------------------	--------

---

Довжина мереж- ного кабелю	210 см
-------------------------------	--------

---

Детальнішу інформацію про вашу модель можна знайти в Інтернеті за адресою <https://eprel.ec.europa.eu/qr/333484><sup>1</sup>. Ця веб-адреса посилається на офіційну базу даних виробу ЄС EPREL.

---

<sup>1</sup> Чинне тільки для країн Європейського економічного співтовариства

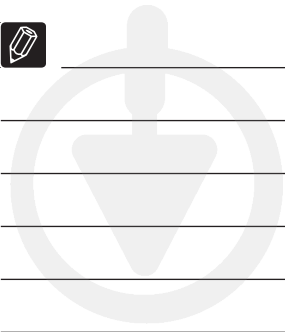

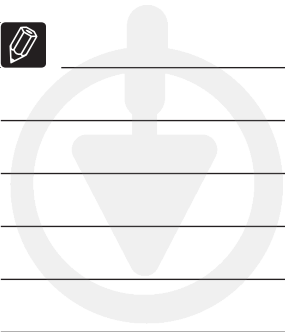



## Thank you for buying a Bosch Home Appliance!

Register your new device on MyBosch now and profit directly from:

- **Expert tips & tricks for your appliance**
- **Warranty extension options**
- **Discounts for accessories & spare-parts**
- **Digital manual and all appliance data at hand**
- **Easy access to Bosch Home Appliances Service**

Free and easy registration – also on mobile phones:

**[www.bosch-home.com/welcome](http://www.bosch-home.com/welcome)**

**BOSCH**  
HOME APPLIANCES  
**SERVICE**

## Looking for help? You'll find it here.

Expert advice for your Bosch home appliances, help with problems or a repair from Bosch experts.

Find out everything about the many ways Bosch can support you:

**[www.bosch-home.com/service](http://www.bosch-home.com/service)**

Contact data of all countries are listed in the attached service directory.

### **BSH Hausgeräte GmbH**

Carl-Wery-Straße 34  
81739 München, GERMANY  
[www.bosch-home.com](http://www.bosch-home.com)

A Bosch Company



**9002008997** (050616)

uk

