

KÄRCHER

OC 3 Foldable



Deutsch	4
English	10
Français	16
Italiano	22
Nederlands	28
Español	34
Português	40
Dansk	46
Norsk	51
Svenska	57
Suomi	62
Ελληνικά	68
Türkçe	74
Русский	79
Magyar	86
Čeština	92
Slovenščina	97
Polski	103
Românește	109
Slovenčina	115
Hrvatski	120
Σρpski	126
Български	131
Eesti	137
Latviešu	142
Lietuviškai	148
Українська	153

Read Online



97666060 (10/24)



**Register
your product**

www.kaercher.com/welcome



EAC

A

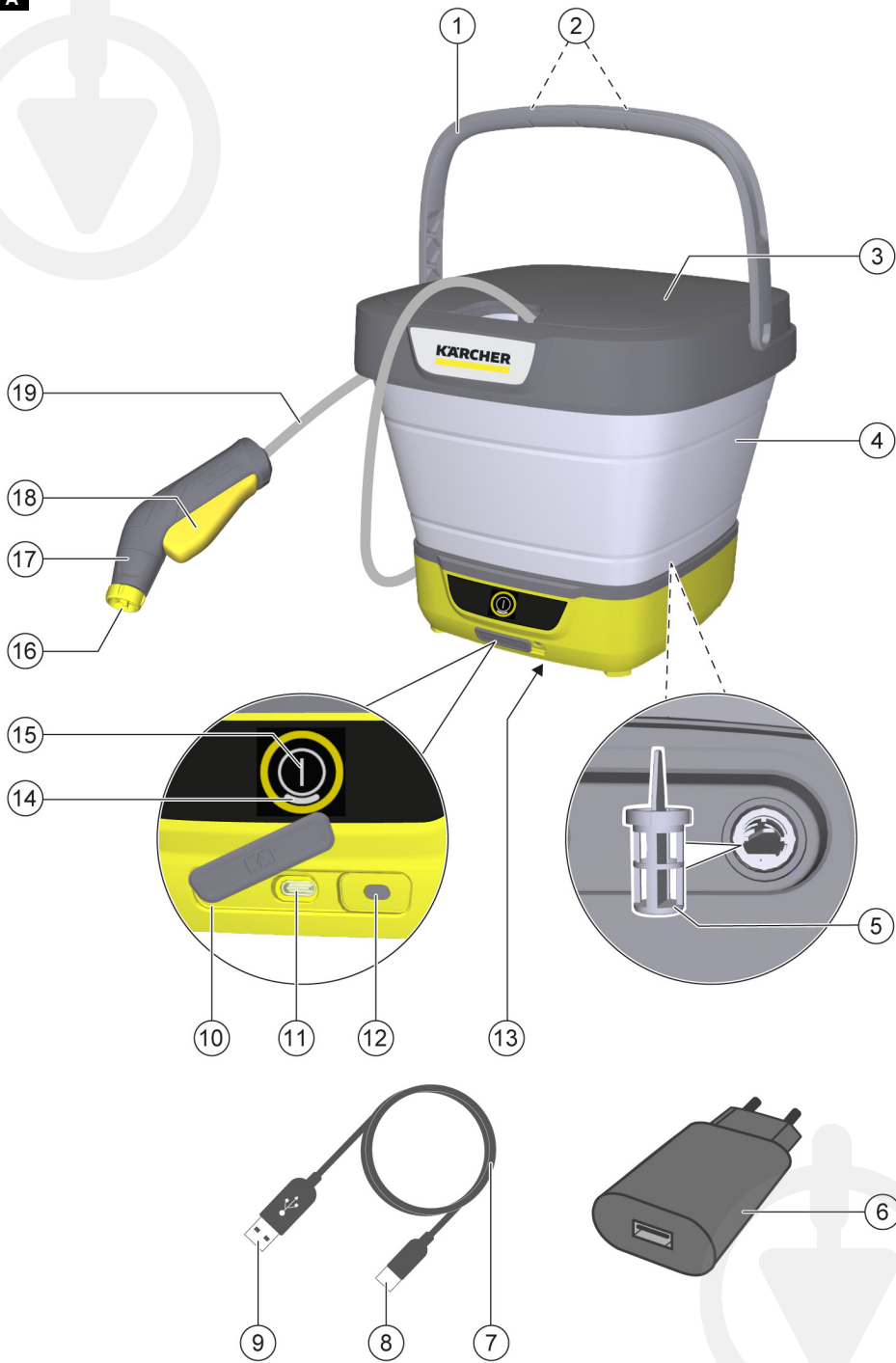

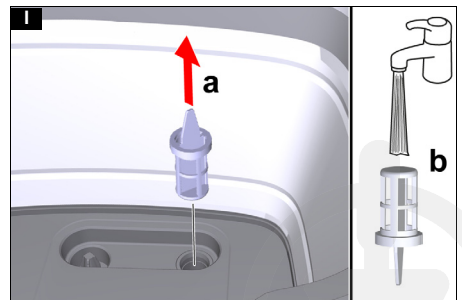
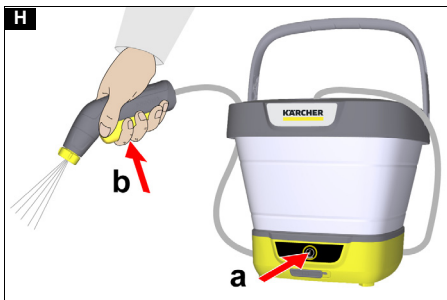
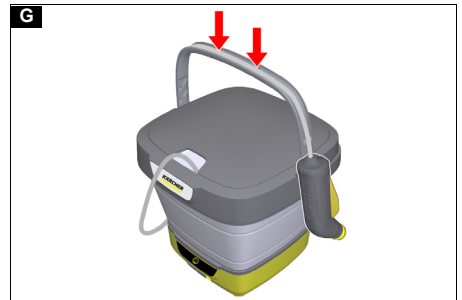
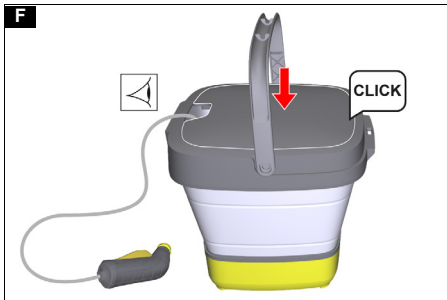
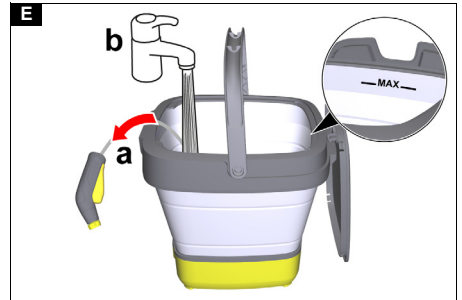
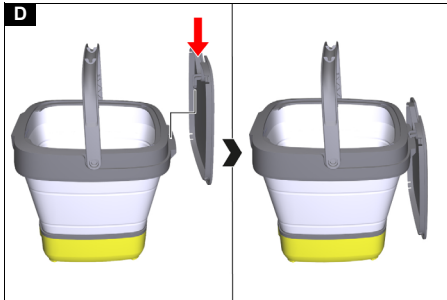
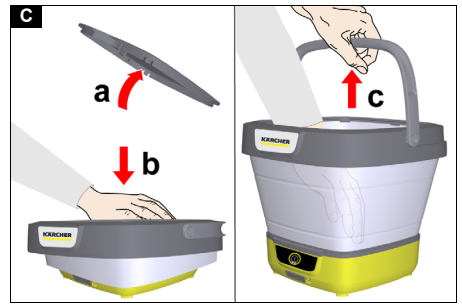
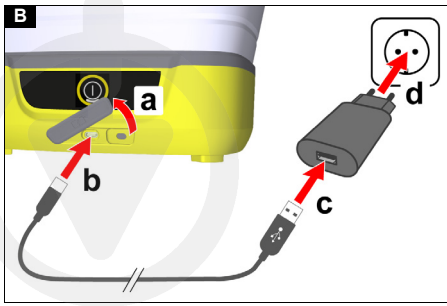

Inhalt

KÄRCHER Home & Garden App.....	4
Sicherheitshinweise.....	4
Bestimmungsgemäße Verwendung	5
Umweltschutz.....	5
Zubehör und Ersatzteile	5
Lieferumfang	5
Sicherheitseinrichtungen	5
Gerätebeschreibung	5
Inbetriebnahme	6
Betrieb	6
Betrieb unterbrechen.....	7
Betrieb beenden	7
Transport.....	7
Lagerung	7
Pflege und Wartung.....	8
Hilfe bei Störungen.....	8
Garantie.....	8
EU-Konformitätserklärung	9
Technische Daten.....	9

KÄRCHER Home & Garden App

Mit der KÄRCHER Home & Garden App können smarte Kärcher Produkte gesteuert und unterstützende Inhalte abgerufen werden:

- Produktinformationen und Betriebsanleitungen
- individuelle Geräteeinstellungen
- Nutzungsstatistiken
- Tipps & Tricks
- Onlineshop und vieles mehr

Den Code mit einem Smartphone scannen, um die Kärcher Home & Garden App und weitere Informationen abzurufen.



1.599-300.0

Sicherheitshinweise



Lesen Sie vor der ersten Benutzung des Geräts dieses Sicherheitskapitel und diese Originalbetriebsanleitung. Handeln

Sie danach. Bewahren Sie die Originalbetriebsanleitung für den späteren Gebrauch oder für Nachbesitzer auf.

- Neben den Hinweisen in der Betriebsanleitung müssen Sie die allgemeinen Sicherheits- und Unfallverhütungsvorschriften des Gesetzgebers berücksichtigen.
- Am Gerät angebrachte Warn- und Hinweisschilder geben wichtige Hinweise für den gefahrlosen Betrieb.

Gefahrenstufen

⚠ **GEFAHR**

- Hinweis auf eine unmittelbar drohende Gefahr, die zu schweren Körperverletzungen oder zum Tod führt.

⚠ **WARNUNG**

- Hinweis auf eine möglicherweise gefährliche Situation, die zu schweren Körperverletzungen oder zum Tod führen kann.

⚠ **VORSICHT**

- Hinweis auf eine möglicherweise gefährliche Situation, die zu leichten Verletzungen führen kann.

ACHTUNG

- Hinweis auf eine möglicherweise gefährliche Situation, die zu Sachschäden führen kann.

Ladegerät

⚠ **GEFAHR** • Fassen Sie Netzstecker und Steckdose niemals mit feuchten Händen an. • Explosionsgefahr. Keine nicht-wiederaufladbaren Batterien aufladen. • Verwenden Sie das Ladegerät nicht in explosionsgefährdeter Umgebung. • Stecken Sie niemals leitende Gegenstände, z. B. Schraubendreher oder Ähnliches, in die Ladebuchse des Geräts.

⚠ **WARNUNG** • Laden Sie das Gerät nur mit dem beiliegenden Originalladegerät oder einem von KÄRCHER zugelassenen Ladegerät. • Schützen Sie das Netzkabel vor Hitze, scharfen Kanten, Öl und sich bewegendem Geräteteilen. • Öffnen Sie nicht das Ladegerät. Lassen Sie Reparaturen nur von Fachpersonal ausführen. • Verwenden Sie das Ladegerät nur zum Laden zugelassener Akkupacks. • Ersetzen Sie ein beschädigtes Ladegerät mit Ladekabel unverzüglich durch ein Originalteil. • Das Gerät enthält elektrische Bauteile, reinigen Sie das Gerät nicht unter fließendem Wasser. • Sie dürfen den Akkupack nicht länger als 24 Stunden ununterbrochen laden.

⚠ **VORSICHT** • Verwenden Sie das Ladegerät nicht in nassem oder verschmutztem Zustand. • Halten Sie die Lüftungsschlitze des Ladegeräts frei. • Ziehen Sie den Netzstecker nicht am Netzkabel aus der Steckdose. • Tragen / transportieren Sie das Gerät nicht am Netzanschlusskabel.

ACHTUNG • Kurzschlussgefahr. Schützen Sie die Kontakte des Akkualters vor Metallteilen. • Verwenden und lagern Sie das Ladegerät nur in trockenen Räumen.

Akku

⚠ **GEFAHR** • Stecken Sie niemals leitende Gegenstände, z. B. Schraubendreher oder Ähnliches, in die Ladebuchse des Geräts. • Setzen Sie den Akku keiner starken Sonneneinstrahlung, Hitze sowie Feuer aus.

ACHTUNG • Dieses Gerät enthält Akkus, die nicht austauschbar sind. Gilt nicht für Geräte mit austauschbarem Akkupack

Sicherer Umgang

⚠ **WARNUNG** • Das Gerät ist nicht dafür bestimmt, durch Kinder oder Personen mit eingeschränkten physischen, sensorischen oder geistigen Fähigkeiten oder Personen, die mit diesen Anweisungen nicht vertraut sind, verwendet zu werden. • Personen mit verringerten physischen, sensorischen oder geistigen Fähigkeiten oder Mangel an Erfahrung und Wissen dürfen das Gerät nur benutzen, wenn sie korrekt beaufsichtigt werden oder wenn sie durch eine für ihre Sicherheit zuständige Person bezüglich der sicheren Anwendung des Geräts unterwiesen wurden und wenn sie die daraus resultierenden Gefahren verstanden haben. • Kinder dürfen mit dem Gerät nicht spielen. • Beaufsichtigen Sie Kinder, um sicherzustellen, dass sie nicht mit dem Gerät spielen. • Verwenden Sie

das Gerät nur bestimmungsgemäß. Berücksichtigen Sie die örtlichen Gegebenheiten und achten Sie beim Arbeiten mit dem Gerät auf Dritte, insbesondere Kinder.

- Beachten Sie in Gefahrenbereichen (z. B. Tankstellen) die entsprechenden Sicherheitsvorschriften. Betreiben Sie das Gerät nie in explosionsgefährdeten Räumen.
- Spritzen Sie keine Gegenstände ab, die gesundheitsgefährdende Stoffe (z. B. Asbest) enthalten.
- Verletzungsgefahr. Richten Sie den Sprühstrahl nicht auf die Augen.

⚠ VORSICHT • Verwenden Sie das Gerät nicht, wenn es zuvor heruntergefallen, sichtbar beschädigt oder undicht ist. • Betreiben oder lagern Sie das Gerät nur entsprechend der Beschreibung bzw. Abbildung. • Lassen Sie das Gerät niemals unbeaufsichtigt, solange es in Betrieb ist. • Um einen sicheren Stand zu gewährleisten, stellen Sie das Gerät auf festen, ebenen Untergrund ab. • Unfälle oder Beschädigungen durch Umfallen des Geräts. Sie müssen vor allen Tätigkeiten mit oder am Gerät die Standsicherheit herstellen.

ACHTUNG • Füllen Sie keine Reinigungsmittel oder andere Zusätze ein. • Geräteschaden. Füllen Sie niemals Lösungsmittel, lösungsmittelhaltige Flüssigkeiten oder unverdünnte Säuren (z. B. Reinigungsmittel, Benzin, Farbverdünner und Aceton) in den Wassertank. • Geräteschaden durch Trockenlauf. Schalten Sie das Gerät nur ein, wenn sich Wasser im Wassertank befindet. • Betreiben Sie das Gerät nicht bei Temperaturen unter 0 °C.

Bestimmungsgemäße Verwendung

Benutzen Sie den Niederdruckreiniger ausschließlich für den Privathaushalt. Der Niederdruckreiniger ist zur Reinigung von Maschinen, Fahrzeugen, Werkzeugen, Fassaden, Terrassen, Gartengeräten, Haustiern usw. mit Niederdruck-Wasserstrahl ohne Zusatz von Reinigungsmitteln bestimmt.

Umweltschutz



Die Verpackungsmaterialien sind recyclebar. Bitte Verpackungen umweltgerecht entsorgen.



Elektrische und elektronische Geräte enthalten wertvolle recyclebare Materialien und oft Bestandteile wie Batterien, Akkus oder Öl, die bei falschem Umgang oder falscher Entsorgung eine potentielle Gefahr für die menschliche Gesundheit und die Umwelt darstellen können. Für den ordnungsgemäßen Betrieb des Geräts sind diese Bestandteile jedoch notwendig. Mit diesem Symbol gekennzeichnete Geräte dürfen nicht mit dem Hausmüll entsorgt werden.

Reinigungsarbeiten, bei denen ölhaltiges Abwasser entsteht, z. B. Motorenwäsche, Unterbodenwäsche dürfen nur an Waschplätzen mit Ölabscheider durchgeführt werden.

Arbeiten mit Reinigungsmitteln dürfen nur auf flüssigkeitsdichten Arbeitsflächen mit Anschluss an die Schmutzwasserkanalisation durchgeführt werden. Reinigungsmittel nicht in Gewässer oder Erdreich eindringen lassen.

Die Entnahme von Wasser aus öffentlichen Gewässern ist in einigen Ländern nicht erlaubt.

Die Entnahme von Wasser aus öffentlichen Gewässern ist in einigen Ländern nicht erlaubt.

Hinweise zu Inhaltsstoffen (REACH)

Aktuelle Informationen zu Inhaltsstoffen finden Sie unter: www.kaercher.de/REACH

Zubehör und Ersatzteile

Nur Original-Zubehör und Original-Ersatzteile verwenden, sie bieten die Gewähr für einen sicheren und störungsfreien Betrieb des Geräts. Informationen über Zubehör und Ersatzteile finden Sie unter www.kaercher.com.

Lieferumfang

Der Lieferumfang des Geräts ist auf der Verpackung abgebildet. Prüfen Sie beim Auspacken den Inhalt auf Vollständigkeit. Bei fehlendem Zubehör oder bei Transportschäden benachrichtigen Sie bitte Ihren Händler.

Sicherheitseinrichtungen

⚠ VORSICHT
Verletzungsgefahr durch fehlende oder veränderte Sicherheitseinrichtungen!
Sicherheitseinrichtungen dienen Ihrem Schutz. Sicherheitseinrichtungen nicht umgehen, entfernen oder unwirksam machen.

EIN / AUS-Taste

Die EIN / AUS-Taste verhindert den unbeabsichtigten Betrieb des Geräts.

Druckschalter

Wird der Abzugshebel der Niederdruckpistole losgelassen, schaltet der Druckschalter die Pumpe ab und der Niederdruckstrahl stoppt. Wird der Abzugshebel gedrückt, schaltet die Pumpe wieder ein.

Motorschutzschalter

Bei zu hoher Stromaufnahme schaltet der Motorschutzschalter das Gerät ab.

Symbole auf dem Gerät



Tauchen Sie das Gerät nicht in Flüssigkeiten. Schöpfen Sie keine Flüssigkeiten.

Gerätebeschreibung

Gerätebeschreibung

Abbildungen siehe Grafikseiten

Abbildung A

- ① Tragegriff
- ② Klemmhalter
- ③ Deckel
- ④ Wassertank
- ⑤ Feinfilter
- ⑥ Ladegerät
- ⑦ Ladekabel
- ⑧ USB-C-Stecker
- ⑨ USB-A-Stecker
- ⑩ Abdeckung
- ⑪ Ladebuchse
- ⑫ Ladezustands-LED



- ⑬ Typenschild
- ⑭ Betriebszustands-LED
- ⑮ EIN / AUS-Taste
- ⑯ Düse
- ⑰ Niederdruckpistole
- ⑱ Abzugshebel
- ⑲ Niederdruckschlauch

Blinkcodes

Betriebszustands-LED	—	Das Gerät ist eingeschaltet.
	-----	Warnung vor geringer Akkuspannung (ca. 2 min Restlaufzeit).
	-----	Störung, siehe Kapitel <i>Hilfe bei Störungen</i> .
Ladezustands-LED	-----	Der Akku wird geladen.
	-----	Der Akku ist vollständig geladen.

Inbetriebnahme

Akku laden

1. Den Wassertank entfalten, siehe Kapitel *Wasserversorgung herstellen*.
2. Den Akku laden.
 - a Die Abdeckung aus der Ladebuchse lösen und nach oben schwenken.
 - b Den USB-C-Stecker des Ladekabels an der Ladebuchse einstecken.
 - c Den USB-A-Stecker des Ladekabels am Ladegerät einstecken.
 - d Das Ladegerät in eine Netzsteckdose einstecken.

Abbildung B

Hinweis

Während des Ladevorgangs blinkt die Ladezustands-LED. Ist der Akku vollständig geladen, leuchtet sie für 10 min.

Ladezeit siehe Kapitel *Technische Daten*.

Nach dem Laden

3. Das Ladegerät aus der Netzsteckdose ziehen.
4. Den USB-C-Stecker aus der Ladebuchse ziehen.
5. Die Abdeckung an der Ladebuchse nach unten schwenken und festdrücken.

Wasserversorgung herstellen

ACHTUNG

Beschädigungsgefahr durch unsachgemäße Wasserversorgung

Beschädigung von Gerät und Zubehör.

Füllen Sie nur sauberes und klares Wasser in den Wassertank.

Füllen Sie keine Reinigungsmittel, Pflanzenschutzmittel oder andere Zusätze in den Wassertank.

Tauchen Sie das Gerät nicht in Flüssigkeiten.

Schöpfen Sie mit dem Gerät keine Flüssigkeiten.

1. Den Wassertank entfalten:
 - a Den Deckel am Wassertank abnehmen.

b Den Boden des Wassertanks mit der Hand nach unten gedrückt halten.

c Den Tragegriff mit der anderen Hand nach oben ziehen.

Abbildung C

2. Den Deckel am Wassertank einhängen.

Abbildung D

3. Die Niederdruckpistole und den Niederdruckschlauch so weit wie möglich aus dem Wassertank herausnehmen.

4. Sauberes und klares Wasser bis höchstens zur Markierung "MAX" in den Wassertank füllen.

Abbildung E

5. Den Deckel am Wassertank anbringen.

Hinweis

Den Niederdruckschlauch durch die Ausparung des Deckels führen, um ihn nicht einzuklemmen.

Abbildung F

6. Für einhändigen Transport, den Niederdruckschlauch am Tragegriff in die beiden Klemmhalter drücken.

Abbildung G

Betrieb

1. Das Gerät auf eine waagerechte, ebene Fläche stellen.

Betrieb ohne Reinigungsmittel

ACHTUNG

Beschädigungsgefahr bei Trockenlauf!

Trockenlauf beschädigt die Pumpe des Geräts.

Schalten Sie das Gerät nicht ein, wenn sich kein Wasser im Wassertank befindet.

Schalten Sie das Gerät aus, sobald der Wassertank leer ist.

Schalten Sie das Gerät aus, wenn es innerhalb von 2 Minuten keinen Druck aufbaut. Handeln Sie dann gemäß den Hinweisen im Kapitel *Hilfe bei Störungen*.

1. Die EIN / AUS-Taste drücken.

Das Gerät schaltet ein.

Abbildung H

⚠ VORSICHT

Verletzungsgefahr durch Sprühstrahl!

Der Sprühstrahl kann Verletzungen an Augen und Ohren verursachen.

Richten Sie den Sprühstrahl nicht auf Augen oder Ohren von Personen oder Tieren.

2. Den Abzugshebel betätigen und den Reinigungsvorgang durchführen.

Hinweis

Ca. 2 min vor Ende der Betriebszeit (siehe Kapitel *Technische Daten*) beginnt die Betriebszustands-LED zu blinken. Den Akku möglichst bald aufladen, siehe Kapitel *Akku laden*.

Betrieb mit Reinigungsmittel

⚠ GEFAHR

Lebens- und Gesundheitsgefahr beim Umgang mit Reinigungsmitteln!

Unsachgemäßer Umgang mit Reinigungsmitteln kann zum Tod und zu schweren Gesundheitsschäden führen.

Beachten Sie die Sicherheitsdatenblätter der Reinigungsmittelhersteller, insbesondere die Hinweise zur persönlichen Schutzausrüstung.

ACHTUNG

Beschädigungsgefahr durch Fremdstoffe im Wassertank!

Fremdstoffe im Wassertank beschädigen das Gerät. Füllen Sie keine Reinigungsmittel, Pflanzenschutzmittel oder andere Zusätze in den Wassertank.

ACHTUNG

Beschädigungsgefahr durch zu langes Einwirken und Eintrocknen von Reinigungsmitteln!

Reinigungsmittel können auf heißen Oberflächen und bei zu langem Einwirken Oberflächen beschädigen.

Tragen Sie Reinigungsmittel nicht auf heiße Oberflächen auf und beachten Sie die maximale Einwirkzeit. Lassen Sie Reinigungsmittel nicht antrocknen.

1. Das Reinigungsmittel sparsam auf die trockenen Oberflächen sprühen und einwirken (nicht trocknen) lassen.

ACHTUNG

Beschädigungsgefahr bei Trockenlauf!

Trockenlauf beschädigt die Pumpe des Geräts.

Schalten Sie das Gerät nicht ein, wenn sich kein Wasser im Wassertank befindet.

Schalten Sie das Gerät aus, sobald der Wassertank leer ist.

Schalten Sie das Gerät aus, wenn es innerhalb von 2 Minuten keinen Druck aufbaut. Handeln Sie dann gemäß den Hinweisen im Kapitel *Hilfe bei Störungen*.

2. Die EIN / AUS-Taste drücken.

Das Gerät schaltet ein.

Abbildung H

⚠ VORSICHT

Verletzungsgefahr durch Sprühstrahl!

Der Sprühstrahl kann Verletzungen an Augen und Ohren verursachen.

Richten Sie den Sprühstrahl nicht auf Augen oder Ohren von Personen oder Tieren.

3. Den Abzugshebel betätigen und den Reinigungsvorgang durchführen.

Hinweis

Ca. 2 min vor Ende der Betriebszeit (siehe Kapitel *Technische Daten*) beginnt die Betriebszustands-LED zu blinken. Den Akku möglichst bald aufladen, siehe Kapitel *Akku laden*.

Betrieb unterbrechen

1. Den Abzugshebel loslassen.
Nach ca. 30 Minuten ohne Betätigung schaltet das Gerät automatisch ab.

Betrieb beenden

1. Die EIN / AUS-Taste drücken.
Das Gerät schaltet aus.
2. Das im Wassertank verbliebene Wasser ausleeren.
3. Die EIN / AUS-Taste drücken.
Das Gerät schaltet ein.
4. Den Abzugshebel betätigen, bis kein Wasser mehr austritt.
5. Den Abzugshebel loslassen.
6. Die EIN / AUS-Taste drücken.
Das Gerät schaltet aus.
7. Den Wassertank vollständig trocknen lassen.
8. Den Wassertank nach unten drücken, um ihn zu falten und zu verkleinern.
9. Den Schlauch und die Niederdruckpistole im Wassertank verstauen.

10. Das Ladegerät und das Ladekabel im Wassertank verstauen.

11. Den Deckel am Wassertank anbringen.

Transport

⚠ VORSICHT

Verletzungs- und Beschädigungsgefahr

Beachten Sie beim Transport das Gewicht des Geräts.

ACHTUNG

Beschädigungsgefahr durch austretendes Wasser!

Der Deckel des Wassertanks ist nicht wasserdicht, beim Transport austretendes Wasser kann Sachschäden verursachen.

Tragen Sie das Gerät vorsichtig, wenn sich Wasser im Wassertank befindet.

Leeren Sie den Wassertank vollständig, bevor Sie das Gerät in einem Fahrzeug transportieren.

1. Die Fahrgutvorschriften beim Transport beachten.

Transport von Hand

1. Das Gerät am Tragegriff hochheben und tragen.

Transport in Fahrzeugen

⚠ VORSICHT

Verletzungs- und Beschädigungsgefahr!

Durch Kippen und Rutschen des Geräts beim Transport besteht Verletzungs- und Beschädigungsgefahr.

Sichern Sie das Gerät vor dem Transport in Fahrzeugen nach den gültigen Richtlinien gegen Rutschen und Kippen.

1. Den Betrieb beenden, siehe Kapitel *Betrieb beenden*.
2. Vor dem Transport das Gerät verstauen bzw. gegen Rutschen, Kippen und Umherschleudern sichern.

Lagerung

⚠ VORSICHT

Verletzungs- und Beschädigungsgefahr!

Wird das Gewicht des Geräts nicht beachtet, besteht Verletzungs- und Beschädigungsgefahr.

Beachten Sie bei der Lagerung das Gewicht des Geräts.

ACHTUNG

Beschädigungsgefahr durch Frost!

Ein nicht vollständig entleertes Gerät kann durch Frost beschädigt werden.

Entleeren Sie Gerät und Zubehör vollständig, bevor Sie es lagern.

Schützen Sie das Gerät vor Frost.

Lagern Sie das Gerät an einem frostfreien Ort und nicht im Freien.

1. Den Betrieb beenden, siehe Kapitel *Betrieb beenden*.
2. Das Gerät in einem geschlossenen Raum auf einer ebenen Fläche abstellen und innerhalb der erlaubten Umgebungstemperatur lagern, siehe Kapitel *Technische Daten*.

Pflege und Wartung

⚠ **GEFAHR**

Berührung von stromführenden Teilen

Verletzung durch Stromschlag

Schalten Sie vor allen Arbeiten am Gerät das Gerät aus und trennen Sie es vom Ladegerät.

Feinfilter reinigen

Den Feinfilter regelmäßig reinigen.

ACHTUNG

Beschädigungsgefahr durch unsachgemäßes Reinigen!

Der Feinfilter wird durch unsachgemäßes Reinigen beschädigt.

Reinigen Sie den Feinfilter nur unter fließendem Wasser entgegen seiner Durchflussrichtung.

Verwenden Sie keine spitzen oder harten Gegenstände wie z. B. Nadeln oder Drahtbürsten.

1. Den Wassertank leeren.

2. Den Feinfilter herausziehen.

Abbildung I

3. Den Feinfilter mit fließendem, sauberem, klarem Wasser reinigen.

4. Den Feinfilter in das Gerät einsetzen.

Hilfe bei Störungen

⚠ **GEFAHR**

Berührung von stromführenden Teilen

Verletzung durch Stromschlag

Schalten Sie vor allen Arbeiten am Gerät das Gerät aus und trennen Sie es vom Ladegerät.

Lassen Sie Reparaturarbeiten und Arbeiten an elektrischen Bauteilen nur vom autorisierten Kundendienst durchführen.

Störungen haben oft einfache Ursachen, die Sie mit Hilfe der folgenden Übersicht selbst beheben können. Im Zweifelsfall oder bei hier nicht genannten Störungen wenden Sie sich bitte an den autorisierten Kundendienst.

Fehler	Ursache	Behebung
Das Gerät läuft nicht	Der Ladezustand des Akkus ist zu gering.	1. Den Akku laden, siehe <i>Akku laden</i> .
	Der Motor ist überlastet, der Motorschutzschalter hat ausgelöst.	1. Das Gerät ausschalten. 2. Das Gerät einschalten und in Betrieb nehmen.
	Die Umgebungstemperatur liegt außerhalb des zulässigen Bereichs, siehe <i>Technische Daten</i> , der Motorschutzschalter hat ausgelöst.	1. Das Gerät ausschalten. 2. Das Gerät abkühlen lassen / erwärmen. 3. Das Gerät einschalten und in Betrieb nehmen. Tritt die Störung mehrmals auf, das Gerät durch den Kärcher Service prüfen lassen.
Das Gerät kommt nicht auf Druck	Zu wenig Wasser im Wassertank.	1. Sicherstellen, dass sich ausreichend sauberes, klares Wasser im Wassertank befindet.
	Der Feinfilter ist verschmutzt.	1. Den Feinfilter reinigen, siehe Kapitel <i>Feinfilter reinigen</i> .
Starke Druckschwankungen oder ständiges Aus / Einschalten des Geräts	Die Düse ist verstopft.	1. Die Düse reinigen: Die Verschmutzungen aus der Düsenbohrung mit einer Nadel entfernen und von vorne mit sauberem, klarem Wasser ausspülen. 2. Sicherstellen, dass sich ausreichend sauberes, klares Wasser im Wassertank befindet.
Das Gerät ist undicht	Eine geringe Undichtigkeit des Geräts ist technisch bedingt.	1. Bei starker Undichtheit, das Gerät durch den KÄRCHER Service prüfen lassen.

Garantie

In jedem Land gelten die von unserer zuständigen Vertriebsgesellschaft herausgegebenen Garantiebedingungen. Etwaige Störungen an Ihrem Gerät beseitigen wir innerhalb der Garantiefrist kostenlos, sofern ein Material- oder Herstellungsfehler die Ursache sein sollte. Im Garantiefall wenden Sie sich bitte mit Kaufbeleg an Ihren Händler oder die nächste autorisierte Kundendienststelle.

(Adresse siehe Rückseite)

Weitere Garantieinformationen (falls vorhanden) finden Sie im Service-Bereich Ihrer lokalen Kärcher-Webseite unter "Downloads".



EU-Konformitätserklärung

Hiermit erklären wir, dass das im Folgenden genannte Produkt den einschlägigen Bestimmungen der aufgeführten Richtlinien und Verordnungen entspricht. Bei einer nicht mit uns abgestimmten Änderung des Produkts verliert diese Erklärung ihre Gültigkeit.

Produkt: Mobile Outdoor Cleaner
Typ: OC 3, OC 3 Plus, OC 3 Foldable, OC 4

Richtlinien und Verordnungen

2014/35/EU
2014/30/EU
2011/65/EU
2009/125/EG
2000/14/EG
2019/1782
(EU) 2023/1542

Angewandte harmonisierte Normen

EN 55014-1: 2017 + A11: 2020
EN 55014-2: 1997 + A1: 2001 + A2: 2008
EN 60335-1
EN 60335-2-54
EN 61000-3-2: 2014
EN 61000-3-3: 2013
EN 61558-1
EN 61558-2-16
EN 62233: 2008
EN IEC 63000: 2018

Angewandtes Konformitätsbewertungsverfahren

2000/14/EG: Anhang V

Schalleistungspegel dB(A)

OC 3, OC 3 Plus

Gemessen: 81
Garantiert: 84
OC 3 Foldable
Gemessen: 77
Garantiert: 79
OC 4

Gemessen: 80
Garantiert: 82

Name und Anschrift

Dokumentationsbevollmächtigter:

S. Reiser

Alfred Kärcher SE & Co. KG
Alfred-Kärcher-Str. 28 - 40
71364 Winnenden (Germany)
Tel.: +49 7195 14-0
Fax: +49 7195 14-2212



H. Jenner

Chairman of the Board of Management



S. Reiser

Manager Regulatory Affairs & Certification

Winnenden, 2024/09/01

Die Unterzeichnenden handeln im Auftrag und mit Vollmacht des Vorstands.

Alfred Kärcher SE & Co. KG
Alfred-Kärcher-Str. 28 - 40
71364 Winnenden (Germany)
Tel.: +49 7195 14-0
Fax: +49 7195 14-2212

Technische Daten

Elektrischer Anschluss / Batterie

Nennspannung Akku	V	6
Nennleistung Gerät	W	45
Schutzart		IPX4
Schutzklasse		III

Ladegerät

Netzspannung Ladegerät	V	100-240
Ausgangsspannung	V	5
Ausgangsstrom	A	2
Phase	~	1
Frequenz	Hz	50-60

Leistungsdaten Gerät

Ladezeit bei leerem Akku	h	2,5
Betriebsdauer mit voll geladenem Akku	min	15
Betriebsdruck	MPa	0,5
Volumen Wassertank	l	8
Zulässige Umgebungstemperatur	°C	0-40

Maße und Gewichte

Länge	mm	298
Breite	mm	305
Höhe (Wassertank gefaltet)	mm	108
Höhe (Wassertank entfaltet)	mm	271
Gewicht (mit Zubehör)	kg	2,1

Ermittelte Werte gemäß EN 60335-2-79

Schalldruckpegel L_{pA}	dB(A)	64,2
Unsicherheit K_{pA}	dB(A)	2,5
Schalleistungspegel L_{WA} + Unsicherheit K_{WA}	dB(A)	79

Technische Änderungen vorbehalten.

Contents

KÄRCHER Home & Garden App.....	10
Safety instructions	10
Intended use.....	11
Environmental protection.....	11
Accessories and spare parts.....	11
Scope of delivery.....	11
Safety devices.....	11
Device description.....	11
Initial startup.....	12
Operation.....	12
Interrupting operation.....	13
Ending operation.....	13
Transport.....	13
Storage.....	13
Care and service.....	13
Troubleshooting guide.....	13
Warranty.....	14
Declaration of Conformity.....	14
Technical data.....	15

KÄRCHER Home & Garden App

The KÄRCHER Home & Garden app can be used to control smart Kärcher products and access supporting content:

- Product information and operating instructions
- Individual device settings
- Usage statistics
- Tips & tricks
- Online shop and much more

Scan the code with a smartphone to access the Kärcher Home & Garden app and further information.



1.599-300.0

Safety instructions



Read this safety chapter and these original instructions before using the device for the first time. Act in accordance with them. Keep the original instructions for future reference or for future owners.

- In addition to the notes in the operating instructions, you also need to take into consideration the general safety regulations and accident prevention guidelines applicable by law.
- Warnings and information notices attached to the device provide important information for hazard-free operation.

Hazard levels

⚠ DANGER

- Indication of an imminent threat of danger that will lead to severe injuries or even death.

⚠ WARNING

- Indication of a potentially dangerous situation that may lead to severe injuries or even death.

⚠ CAUTION

- Indication of a potentially dangerous situation that may lead to minor injuries.

ATTENTION

- Indication of a potentially dangerous situation that may lead to damage to property.

Charger

- ⚠ DANGER** • Never touch the mains plug and socket with wet hands. • Danger of explosion. Do not charge any non-rechargeable battery. • Do not charge the battery pack in an explosion-hazard environment. • Never insert conductive objects, e.g. screwdrivers or similar, into the charging socket on the appliance.

- ⚠ WARNING** • Only charge the appliance using the original charger enclosed or with a charger approved by KÄRCHER. • Protect the power cable from heat, sharp edges, oil and moving parts. • Do not open the charger. Repairs are only to be carried out by qualified personnel. • Only use the charger for charging approved battery packs. • Immediately replace a damaged charger together with charging cable with an original part. • The appliance contains electrical components - do not clean the appliance under running water. • You may not charge the battery pack for longer than 24 hours without interruption.

- ⚠ CAUTION** • Do not use the battery pack when dirty or wet. • Keep the charger ventilation slits free of obstructions. • Do not pull the mains plug out the socket using the power supply cable. • Do not carry/transport the device using the power supply cable.

- ATTENTION** • Short circuit hazard. Protect the contacts of the battery pack from metal parts. • Only use and store the charger in dry rooms.

Battery

- ⚠ DANGER** • Never insert conductive objects, e.g. screwdrivers or similar, into the charging socket on the appliance. • Do not expose the battery to strong sunlight, heat or fire.

- ATTENTION** • This device contains non-replaceable batteries. Does not apply to appliances with a replaceable battery pack

Safe handling

- ⚠ WARNING** • The device is not intended for use by children, persons with restricted physical, sensory or mental abilities or persons unfamiliar with these instructions. • Persons with reduced physical, sensory or mental capabilities and persons lacking experience and knowledge may only use the appliance if they are properly supervised, have been instructed on use of the appliance safely by a person responsible for their safety, and understand the resultant hazards involved. • Children must not play with the appliance. • Children must be supervised to prevent them from playing with the appliance. • Only use the device for its proper use. Take into account the local conditions and beware of third parties, in particular children, when working with the device. • Adhere to the respective safety regulations in hazard zones (e.g. service stations). Never operate the device in explosive spaces. • Do not spray any objects which contain harmful substances (e.g. asbestos). • Risk of injury. Do not direct the spray jet onto the eyes.

⚠ CAUTION • Do not use the appliance if it has been dropped beforehand, is visibly damaged or if it is leaking. • Only operate or store the device in accordance with the description or figure. • Never leave the device unsupervised while it is in operation. • In order to guarantee stability, place the device on a firm, flat surface. • Accidents or damage due to the device falling over. Before all actions with or on the device, you must make sure that it is stable.

ATTENTION • Do not fill with any cleaning agents or other supplements. • Device damage. Never fill the water reservoir with solvents, liquids containing solvents or undiluted acids (e.g. detergents, petrol, paint thinners and acetone). • Device damage due to dry running. Only switch on the device when water is present in the water reservoir. • Do not operate the device at temperatures below 0 °C.

Intended use

Use the low pressure cleaner in private households only.

The low pressure cleaner is intended for cleaning machines, vehicles, tools, façades, terraces, garden machines, pets etc. using a low-pressure water stream without additional detergents.

Environmental protection



The packing materials can be recycled. Please dispose of packaging in accordance with the environmental regulations.



Electrical and electronic devices contain valuable, recyclable materials and often components such as batteries, rechargeable batteries or oil, which - if handled or disposed of incorrectly - can pose a potential danger to human health and the environment. However, these components are required for the correct operation of the device. Devices marked with this symbol are not allowed to be disposed of together with the household rubbish.



Cleaning work producing in oily waste water, e.g. washing engines, washing undercarriages etc., may only be performed at washing stations with an oil separator.



Working with detergents may only be performed on watertight surfaces with connection to the waste water sewage system. Do not allow detergent to enter waterways or the soil.



Extraction of water from public waterways is not permitted in some countries.

Notes on the content materials (REACH)

Current information on content materials can be found at: www.kaercher.de/REACH

Accessories and spare parts

Only use original accessories and original spare parts. They ensure that the appliance will run fault-free and safely.

Information on accessories and spare parts can be found at www.kaercher.com.

Scope of delivery

The scope of delivery for the appliance is shown on the packaging. Check the contents for completeness when unpacking. If any accessories are missing or in the event of any shipping damage, please notify your dealer.

Safety devices

⚠ CAUTION

Risk of injury due to missing or modified safety devices!

Safety devices are provided for your own protection. Do not bypass, remove or render ineffective any safety devices.

ON/OFF button

The ON/OFF button prevents unintentional operation of the device.

Pressure switch

If the trigger of the low pressure gun is released, the pressure switch turns off the pump and the low pressure stream is stopped. The pump switches on again when the trigger is pressed.

Motor circuit breaker

The motor circuit breaker shuts off the device if power consumption is too high.

Symbols on the device



Do not immerse the device in liquids.
Do not scoop any liquids.

Device description

Description of the device

See graphics page for illustrations

Illustration A

- ① Carrying handle
- ② Clamp mount
- ③ Cover
- ④ water reservoir
- ⑤ Fine filter
- ⑥ Charger
- ⑦ Charging cable
- ⑧ USB-C plug
- ⑨ USB-A plug
- ⑩ Cover
- ⑪ Charging socket
- ⑫ Charging state LED
- ⑬ Type plate
- ⑭ Operating state LED
- ⑮ ON/OFF button
- ⑯ Nozzle
- ⑰ Low pressure gun
- ⑱ Trigger
- ⑲ Low pressure hose



Blink codes

Operating state LED	_____	The device is switched on.
	-----	Low battery voltage warning (approx. 2 minutes operating time remaining).
	-----	Malfunction, see chapter <i>Troubleshooting guide</i> .
Charge state LED	_____	Battery is being charged.
	_____	The battery is fully charged.

Initial startup

Battery charging

1. Unfold the water reservoir, see chapter *Establishing the water supply*.
2. Charge the battery.
 - a Release the cover from the charging socket and swing it upwards.
 - b Plug the USB-C plug of the charging cable into the charging socket.
 - c Plug the USB-A plug of the charging cable into the charger.
 - d Plug the charger into a mains socket.

Illustration B

Note

The charging state LED flashes during the charging process. It lights up for 10 min. when the battery is fully charged.

For charging time, see chapter *Technical data*.

After charging

3. Pull the charger out of the mains socket.
4. Pull the USB-C plug out of the charging socket.
5. Swivel the cover on the charging socket downwards and press it firmly.

Establishing the water supply

ATTENTION

Risk of damage due to improper water supply

Damage to the device and accessories.

Only fill the water reservoir with clean and clear water. Do not fill the water reservoir with any detergents, pesticides or other additives.

Do not immerse the device in liquids.

Do not scoop any liquids with the device.

1. Unfold the water reservoir:
 - a Remove the lid from the water reservoir.
 - b Keep the bottom of the water reservoir pressed down with your hand.
 - c Pull the carrying handle upwards with the other hand.

Illustration C

2. Hang the lid on the water reservoir.

Illustration D

3. Remove the low-pressure gun and the low-pressure hose as far as possible from the water reservoir.
4. Fill clean and clear water into the water reservoir up to the "MAX" mark at the most.

Illustration E

5. Attach the lid to the water reservoir.

Note

Guide the low-pressure hose through the recess in the cover so as not to pinch it.

Illustration F

6. For one-handed transport, press the low-pressure hose on the carrying handle into the two clamp holders.

Illustration G

Operation

1. Place the device on a level, horizontal surface.

Operation without detergent

ATTENTION

Risk of damage if dry running!

Dry running damages the pump of the device.

Do not switch on the device if no water is present in the water reservoir.

Switch off the device as soon as the water reservoir is empty.

Switch off the device if it does not build up pressure within 2 minutes. Then proceed according to the instructions in chapter *Troubleshooting guide*.

1. Press the ON/OFF button.

The device switches on.

Illustration H

⚠ CAUTION

Risk of injury from spray jet!

The spray jet may cause injury to eyes and ears.

Do not aim the spray jet at the eyes or ears of people or animals.

2. Pull the trigger and carry out the cleaning process.

Note

Approx. 2 min before the end of the operating time (see chapter *Technical data*), the operating status LED starts flashing. Charge the battery as soon as possible, see chapter *Battery charging*.

Operation with detergent

⚠ DANGER

Risk to life and health when handling cleaning agents!

Improper handling of detergents can lead to death and serious damage to health.

Observe the safety data sheet of the detergent manufacturer, in particular the instructions on personal protective gear.

ATTENTION

Risk of damage due to foreign substances in the water reservoir!

Foreign substances in the water reservoir will damage the device.

Do not fill the water reservoir with any detergents, pesticides or other additives.

ATTENTION

Risk of damage due to detergents acting too long and drying out!

Detergent can damage hot surfaces and damage surfaces if left to act for too long.

Do not apply detergent to hot surfaces and observe the maximum contact time.

Do not allow detergent to dry on the surfaces being cleaned.

1. Spray the detergent sparingly on the dry surfaces and let it work for a while (do not let it dry).

ATTENTION

Risk of damage if dry running!

Dry running damages the pump of the device.

Do not switch on the device if no water is present in the water reservoir.

Switch off the device as soon as the water reservoir is empty.

*Switch off the device if it does not build up pressure within 2 minutes. Then proceed according to the instructions in chapter *Troubleshooting guide*.*

2. Press the ON/OFF button.

The device switches on.

Illustration H

⚠ CAUTION

Risk of injury from spray jet!

The spray jet may cause injury to eyes and ears.

Do not aim the spray jet at the eyes or ears of people or animals.

3. Pull the trigger and carry out the cleaning process.

Note

*Approx. 2 min before the end of the operating time (see chapter *Technical data*), the operating status LED starts flashing. Charge the battery as soon as possible, see chapter *Battery charging*.*

Interrupting operation

1. Release the trigger.

After another 30 minutes without being pressed, the device shuts off automatically.

Ending operation

1. Press the ON/OFF button.
The device switches off.
2. Empty out the water remaining in the water reservoir.
3. Press the ON/OFF button.
The device switches on.
4. Actuate the trigger until no more water is emitted.
5. Release the trigger.
6. Press the ON/OFF button.
The device switches off.
7. Allow the water reservoir to dry completely.
8. Press the water reservoir down to fold it and make it smaller.
9. Stow the hose and the low-pressure gun in the water reservoir.
10. Stow the charger and the charging cable in the water reservoir.
11. Attach the lid to the water reservoir.

Transport

⚠ CAUTION

Risk of injury and damage

Be aware of the weight of the device during transportation.

ATTENTION

Risk of damage due to escaping water!

The lid of the water reservoir is not watertight, water escaping during transport can cause damage to property. Carry the device with care if water is present in the water reservoir.

Empty the water reservoir completely before transporting the device in a vehicle.

1. Observe regulations for dangerous goods during transport.

Manual transport

1. Lift up the device by the carrying handle, and carry it.

Transport in vehicles

⚠ CAUTION

Risk of injury and damage!

There is a risk of injury and damage due to tipping and sliding of the device during transport.

Before transporting the device in vehicles, secure it against slipping and tipping over in accordance with the applicable guidelines.

1. Finish operation, see chapter *Ending operation*.
2. Before transporting the device, stow it away or secure it against sliding, tipping and being thrown around.

Storage

⚠ CAUTION

Risk of injury and damage!

If the weight of the device is not observed, there is a risk of injury and damage.

Be aware of the weight of the device during storage.

ATTENTION

Risk of damage due to frost!

An incompletely emptied device can be damaged by frost.

Completely empty the device and accessories before storing them.

Protect the device from frost.

Store the device in a frost-free place and not outdoors.

1. Finish operation, see chapter *Ending operation*.
2. Place the device in a closed room on a flat surface and store it within the permitted ambient temperature, see chapter *Technical data*.

Care and service

⚠ DANGER

Touching live parts

Danger of injury from electric shock

Switch off the device and unplug the charger from the device before performing any work on the device.

Cleaning the fine filter

Clean the fine filter regularly.

ATTENTION

Risk of damage due to improper cleaning!

The fine filter is damaged by improper cleaning.

Clean the fine filter only under running water against its flow direction.

Do not use sharp or hard objects such as needles or wire brushes.

1. Drain the water reservoir.
2. Pull out the fine filter.

Illustration I

3. Clean the fine filter with clean, clear running water.
4. Fit the fine filter into the device.

Troubleshooting guide

⚠ DANGER

Touching live parts

Danger of injury from electric shock

Switch off the device and unplug the charger from the device before performing any work on the device.

Have repair work and work on electrical components carried out by the authorised customer service only.

Malfunctions often have simple causes that you can remedy yourself using the following overview. When in

doubt, or in the case of malfunctions not mentioned here, please contact your authorised Customer Service.

Fault	Cause	Rectification
The device does not run	The charging state of the battery is too low.	1. Charge the battery, see <i>Battery charging</i> .
	The motor is overloaded, the motor circuit breaker has tripped.	1. Switch off the device. 2. Switch on the device and put it into operation.
	The ambient temperature is outside the permissible range, see <i>Technical data</i> , the motor circuit breaker has tripped.	1. Switch off the device. 2. Allow the device to cool down / heat up. 3. Switch on the device and put it into operation. Have the device checked by Kärcher Service if this malfunction occurs repeatedly.
Device does not reach required pressure	Not enough water in the water reservoir.	1. Make sure that there is enough clean, clear water in the water reservoir.
	The fine filter is dirty.	1. Clean the fine filter, see chapter <i>Cleaning the fine filter</i> .
Strong pressure fluctuations or constant switching off/on of the device	The nozzle is clogged.	1. Clean the nozzle: Remove contamination and debris from the nozzle hole, using a needle and rinse with clean, clear water from the front. 2. Make sure that there is enough clean, clear water in the water reservoir.
The device is leaking	The device leaks a small amount for technical reasons.	1. In case of more serious leaks, have the device checked by KÄRCHER Service.

Warranty

The warranty conditions issued by our relevant sales company apply in all countries. We shall remedy possible malfunctions on your appliance within the warranty period free of cost, provided that a material or manufacturing flaw is the cause. In a warranty case, please contact your dealer (with the purchase receipt) or the next authorised customer service site.

(See overleaf for the address)

Further warranty information (if available) can be found in the service area of your local Kärcher website under "Downloads".

Declaration of Conformity

EU Declaration of Conformity

We hereby declare that the product named below complies with the relevant provisions of the directives and regulations listed. This declaration is invalidated by any changes made to the product that are not approved by us.

Product: Mobile Outdoor Cleaner
Type: OC 3, OC 3 Plus, OC 3 Foldable, OC 4

Directives and Regulations

2014/35/EU
2014/30/EU
2011/65/EU
2009/125/EC
2000/14/EC
2019/1782
(EU) 2023/1542

Harmonised standards used

EN 55014-1: 2017 + A11: 2020
EN 55014-2: 1997 + A1: 2001 + A2: 2008
EN 60335-1
EN 60335-2-54
EN 61000-3-2: 2014
EN 61000-3-3: 2013
EN 61558-1
EN 61558-2-16
EN 62233: 2008
EN IEC 63000: 2018

Applied conformity evaluation method

2000/14/EG: Annex V

Sound power level dB(A)

OC 3, OC 3 Plus
Measured: 81
Guaranteed: 84
OC 3 Foldable

Measured: 77
Guaranteed: 79
OC 4
Measured: 80
Guaranteed: 82

Name and address

Documentation supervisor:
S. Reiser
Alfred Kärcher SE & Co. KG
Alfred-Kärcher-Str. 28 - 40
71364 Winnenden (Germany)
Tel.: +49 7195 14-0
Fax: +49 7195 14-2212



H. Jenner
Chairman of the Board of Management



S. Reiser
Manager Regulatory Affairs & Certification

Winnenden, 2024/09/01

The undersigned act on behalf of and with the authority of the Board of Directors.

Alfred Kärcher SE & Co. KG
Alfred-Kärcher-Str. 28 - 40
71364 Winnenden (Germany)
Ph.: +49 7195 14-0
Fax: +49 7195 14-2212

Declaration of Conformity (UK)

We hereby declare that the product named below complies with the relevant provisions of the directives and regulations listed. This declaration is invalidated by any changes made to the product that are not approved by us.

Product: Mobile Outdoor Cleaner
Type: OC 3, OC 3 Plus, OC 3 Foldable, OC 4

Directives and Regulations

S.I. 2016/1101 (as amended)
S.I. 2016/1091 (as amended)
S.I. 2012/3032 (as amended)
S.I. 2010/2617 (as amended)
S.I. 2001/1701 (as amended)
(EU) 2019/1782

Designated standards used

EN 55014-1: 2017 + A11: 2020
EN 55014-2: 1997 + A1: 2001 + A2: 2008
EN 60335-1
EN 60335-2-54
EN 61000-3-2: 2014
EN 61000-3-3: 2013
EN 61558-1
EN 61558-2-16
EN 62233: 2008
EN IEC 63000: 2018

Applied conformity assessment procedure

S.I. 2001/1701 (as amended): Schedule 8

Sound power level dB(A)

OC 3, OC 3 Plus
Measured: 81
Guaranteed: 84
OC 3 Foldable
Measured: 77
Guaranteed: 79
OC 4
Measured: 80
Guaranteed: 82

Name and address

Documentation supervisor:
S. Reiser
Alfred Kärcher SE & Co. KG
Alfred-Kärcher-Str. 28 - 40
71364 Winnenden (Germany)
Tel.: +49 7195 14-0
Fax: +49 7195 14-2212



H. Jenner
Chairman of the Board of Management



S. Reiser
Manager Regulatory Affairs & Certification

Winnenden, 2024/09/01

The undersigned act on behalf of and with the authority of the Board of Directors.

Alfred Kärcher SE & Co. KG
Alfred-Kärcher-Str. 28 - 40
71364 Winnenden (Germany)
Ph.: +49 7195 14-0
Fax: +49 7195 14-2212

Technical data

Electrical connection/Battery

Nominal voltage of battery	V	6
Nominal power of device	W	45
Degree of protection		IPX4
Protection class		III

Charger

Charger mains voltage	V	100-240
Output voltage	V	5
Output current	A	2
Phase	~	1
Frequency	Hz	50-60

Device performance data

Charging time for an empty battery	h	2,5
Operating duration with a fully charged battery	min	15
Operating pressure	MPa	0,5
Water reservoir capacity	l	8
Permissible ambient temperature	°C	0-40

Dimensions and weights

Length	mm	298
Width	mm	305
Height (water reservoir folded)	mm	108
Height (water reservoir unfolded)	mm	271
Weight (with accessories)	kg	2,1

Determined values in acc. with EN 60335-2-79

Sound pressure level L_{pA}	dB(A)	64,2
Uncertainty K_{pA}	dB(A)	2,5
Sound power level L_{WA} + uncertainty K_{WA}	dB(A)	79

Subject to technical modifications.

Contenu

Application KÄRCHER Home & Garden	16
Consignes de sécurité	16
Utilisation conforme	17
Protection de l'environnement	17
Accessoires et pièces de rechange	17
Etendue de livraison	17
Dispositifs de sécurité	17
Description de l'appareil	17
Mise en service	18
Fonctionnement	18
Interruption du fonctionnement	19
Terminer l'utilisation	19
Transport	19
Stockage	19
Entretien et maintenance	20
Dépannage en cas de défaut	20
Garantie	20
Déclaration de conformité UE	21
Caractéristiques techniques	21

Application KÄRCHER Home & Garden

L'application KÄRCHER Home & Garden permet de commander les produits Kärcher intelligents et d'accéder à des contenus d'assistance :

- Informations sur les produits et manuels d'utilisation
- Réglages individuels des appareils
- Statistiques d'utilisation
- Trucs et astuces
- Boutique en ligne, et bien plus encore

Scanner le code avec un smartphone pour accéder à l'application Kärcher Home & Garden et à d'autres informations.



1.599-300.0

Consignes de sécurité



Veillez lire ce chapitre relatif à la sécurité et la présente notice originale avant la première utilisation de l'appareil. Suivez ces instructions. Conservez la notice originale pour une utilisation ultérieure ou pour le propriétaire suivant.

- Outre les remarques dans ce manuel d'utilisation, vous devez prendre en compte les directives générales de sécurité et les directives pour la prévention des accidents du législateur.
- Les panneaux d'avertissement et d'instructions apposés sur l'appareil donnent des remarques importantes pour un fonctionnement sans risque.

Niveaux de danger

⚠ DANGER

- Indique un danger immédiat qui peut entraîner de graves blessures corporelles ou la mort.

⚠ AVERTISSEMENT

- Indique une situation potentiellement dangereuse qui peut entraîner de graves blessures corporelles ou la mort.

⚠ PRÉCAUTION

- Indique une situation potentiellement dangereuse qui peut entraîner des blessures légères.

ATTENTION

- Indique une situation potentiellement dangereuse qui peut entraîner des dommages matériels.

Chargeur

⚠ DANGER • Ne touchez jamais aux fiches secteur et prises de courant avec les mains mouillées.

- Risque d'explosion. Ne pas charger de batteries non-rechargeables. • Ne jamais utiliser le chargeur dans un environnement présentant des risques d'explosion.
- N'introduisez jamais d'objets conducteurs, par ex. tournevis ou similaire, dans la prise du chargeur de l'appareil.

⚠ AVERTISSEMENT • Chargez l'appareil uniquement avec le chargeur d'origine fourni ou avec un chargeur autorisé par KÄRCHER. • Protégez le câble d'alimentation contre la chaleur, les bords vifs, l'huile et les pièces mobiles de l'appareil. • Ne jamais ouvrir le chargeur. Faites exécuter les réparations uniquement par du personnel qualifié. • N'utilisez le chargeur que pour charger les blocs de batteries autorisés. • Remplacez immédiatement un chargeur endommagé avec son câble de charge par une pièce d'origine. • Ne nettoyez pas l'appareil sous l'eau courante car il contient des composants électriques. • Vous ne devez pas charger le bloc-batterie plus de 24 heures sans interruption.

⚠ PRÉCAUTION • Ne jamais utiliser le chargeur dans un état mouillé ou sale. • Gardez libres les fentes d'aération du chargeur. • Ne pas débrancher la fiche secteur de la prise en tirant sur le câble d'alimentation. • Ne portez/transportez pas l'appareil par le câble d'alimentation secteur.

ATTENTION • Risque de court-circuit. Protégez les contacts de l'adaptateur de batterie contre les pièces en métal. • Utilisez et stockez le chargeur uniquement dans une pièce sèche.

Accumulateur

⚠ DANGER • N'introduisez jamais d'objets conducteurs, par ex. tournevis ou similaire, dans la prise du chargeur de l'appareil. • N'exposez pas l'accu à un rayonnement intense du soleil, à la chaleur ou au feu.

ATTENTION • Cet appareil contient des batteries qui ne peuvent pas être remplacées. Ne s'applique pas aux appareils avec un bloc de batteries remplaçable

Manipulation sûre

⚠ AVERTISSEMENT • L'appareil ne doit pas être utilisé par des enfants ou personnes dont les capacités physiques, sensorielles ou mentales sont réduites ou qui ne disposent pas de l'expérience et/ou des connaissances nécessaires. • Les personnes dont les capacités physiques sensorielles ou mentales sont réduites ou qui manquent d'expérience ou de connaissance peuvent utiliser l'appareil, si elles sont correctement surveillées ou si elles ont été instruites sur l'utilisation sûre de l'appareil et comprennent les dangers qui en résultent. • Les enfants ne sont pas autorisés à jouer avec l'appareil. • Surveillez les enfants pour s'assurer qu'ils ne jouent pas avec l'appareil. • Utilisez l'appareil uniquement conformément à l'usage prévu.

Respectez les conditions locales et portez attention aux tiers, en particulier aux enfants, lors de travaux avec l'appareil. • Dans des zones dangereuses (p.ex. stations service), respectez les consignes de sécurité correspondantes. N'utilisez pas l'appareil dans des locaux à risque d'explosion. • N'aspergez pas d'objets contenant des substances dangereuses pour la santé (amiante par exemple). • Risque de blessures. Ne dirigez pas le jet de pulvérisation vers les yeux.

⚠ PRÉCAUTION • N'utilisez pas l'appareil s'il est tombé auparavant, s'il est visiblement endommagé ou non étanche. • Utilisez ou stockez l'appareil uniquement conformément à la description ou à la figure. • Ne laissez jamais l'appareil sans surveillance lorsqu'il fonctionne. • Pour garantir une bonne stabilité, posez l'appareil sur une base solide et plane. • Risque d'accidents ou de dommages en cas de chute de l'appareil. Avant toute opération avec ou au niveau de l'appareil, vous devez veiller à une bonne stabilité.

ATTENTION • Ne remplissez aucun détergent, ni d'additifs. • Dommages de l'appareil. Ne remplissez jamais de solvants, liquides contenant des solvants ou acides non dilués (détergent, essence, diluant pour peinture et acétone, p.ex.) dans le réservoir d'eau. • Endommagement de l'appareil dû à une marche à sec. N'allumez l'appareil que si le réservoir d'eau contient de l'eau. • N'utilisez pas l'appareil à des températures inférieures à 0 °C.

Utilisation conforme

Utilisez le nettoyeur basse pression uniquement pour un usage ménager privé.

Le nettoyeur basse pression est prévu pour le nettoyage de machines, véhicules, outils, façades, terrasses, appareils de jardin, animaux domestiques, etc. avec le jet d'eau basse pression sans ajout de détergent.

Protection de l'environnement



Les matériaux d'emballage sont recyclables.

Veillez éliminer les emballages dans le respect de l'environnement.



Les appareils électriques et électroniques contiennent des matériaux précieux recyclables et souvent des composants tels que des piles, batteries ou de l'huile représentant un danger potentiel pour la santé humaine et l'environnement, s'ils ne sont pas manipulés ou éliminés correctement. Ces composants sont cependant nécessaires pour le fonctionnement correct de l'appareil. Les appareils marqués par ce symbole ne doivent pas être jetés dans les ordures ménagères.



Les travaux de nettoyage provoquant des eaux usées huileuses, p. ex. lavage de moteur, lavage de dessous de caisse, ne doivent être effectués que sur les pistes de lavage équipées de séparateur d'huile.



Les travaux avec du détergent ne doivent être faits que sur des plans de travail étanches aux liquides, avec raccord à la canalisation d'eaux usées. Ne pas laisser le détergent s'infiltrer dans les eaux ou dans le sol.



Dans certains pays, il est interdit de prélever de l'eau dans les eaux publiques.

Remarques concernant les matières composantes (REACH)

Les informations actuelles concernant les matières composantes sont disponibles sous : www.kaercher.de/REACH

Accessoires et pièces de rechange

Utiliser exclusivement des accessoires et pièces de rechange originaux. Ceux-ci garantissent le fonctionnement sûr et sans défaut de votre appareil.

Des informations sur les accessoires et pièces de rechange sont disponibles sur le site Internet www.kaercher.com.

Étendue de livraison

L'étendue de livraison de l'appareil est illustrée sur l'emballage. Lors du déballage, vérifiez que le contenu de la livraison est complet. Si un accessoire manque ou en cas de dommage dû au transport, veuillez informer votre distributeur.

Dispositifs de sécurité

⚠ PRÉCAUTION

Risque de blessures en raison dispositifs de sécurité manquants ou modifiés !

Les dispositifs de sécurité servent à vous protéger.

Ne pas contourner, enlever ou rendre inopérants les dispositifs de sécurité

Touche MARCHÉ / ARRÊT

La touche MARCHÉ / ARRÊT empêche le fonctionnement involontaire de l'appareil.

Pressostat

Si la gâchette sur la poignée pistolet basse pression est relâchée, le pressostat désactive la pompe et arrête le jet basse pression. Si la gâchette est actionnée, la pompe est réactivée.

Protection thermique du moteur

Lorsque la puissance absorbée est trop élevée, la protection thermique du moteur coupe l'appareil.

Symboles sur l'appareil



Ne plongez pas l'appareil dans des liquides. N'écopez pas de liquides.

Description de l'appareil

Description de l'appareil

Pour les figures, voir pages des graphiques

Illustration A

- 1 Poignée de transport
- 2 Dispositif de serrage
- 3 Couvercle
- 4 Réservoir d'eau
- 5 Filtre fin
- 6 Chargeur
- 7 Câble de charge



- ⑧ Fiche USB-C
- ⑨ Fiche USB-A
- ⑩ Cache
- ⑪ Prise du chargeur
- ⑫ LED d'état de charge
- ⑬ Plaque signalétique
- ⑭ LED d'état de fonctionnement
- ⑮ Touche MARCHE / ARRÊT
- ⑯ Buse
- ⑰ Pistolet basse pression
- ⑱ Gâchette
- ⑲ Flexible basse pression

Codes de clignotement

LED d'état de fonctionnement	_____	L'appareil est sous tension.
	-----	Avertissement en cas de faible tension de la batterie (env. 2 minutes de temps résiduel).
	-----	Défaut, voir chapitre <i>Dépannage en cas de défaut</i> .
charge LED d'état de	-----	La batterie est en cours de chargement.
	_____	La batterie est pleinement rechargée.

Mise en service

Charger la batterie

- Retirer le réservoir d'eau, voir chapitre *Réalisation de l'alimentation en eau*.
- Charger la batterie.
 - Détacher le cache à droite de la prise de charge et le tourner vers le haut.
 - Brancher la fiche USB-C du câble de charge sur la prise du chargeur.
 - Brancher la fiche USB-A du câble de charge sur le chargeur.
 - Brancher le chargeur sur une prise secteur.

Illustration B

Remarque

La LED d'état de charge clignote durant la charge. Une fois la batterie entièrement chargée, elle s'allume pendant 10 min.

Durée de la charge voir chapitre *Caractéristiques techniques*.

Après le chargement

- Retirer le chargeur de la prise secteur.
- Débrancher la fiche USB-C de la prise du chargeur.
- Faire pivoter le cache de la prise du chargeur vers le bas et appuyer fermement.

Réalisation de l'alimentation en eau

ATTENTION

Risque d'endommagement dû à une alimentation en eau inappropriée

Dommages de l'appareil et des accessoires.

Remplissez seulement de l'eau claire dans le réservoir.

Ne remplissez aucun détergent, produit phytosanitaire ou autre additif dans le réservoir d'eau.

Ne plongez pas l'appareil dans des liquides.

N'écopez pas de liquides avec l'appareil.

- Déplier le réservoir d'eau :
 - Retirer le couvercle du réservoir d'eau.
 - Maintenir le fond du réservoir d'eau enfoncé vers le bas avec la main.
 - Tirer la poignée de transport vers le haut avec l'autre main.

Illustration C

- Accrocher le couvercle au réservoir d'eau.

Illustration D

- Retirer le pistolet basse pression et le flexible basse pression du réservoir d'eau aussi loin que possible.
- Remplir le réservoir d'eau propre et claire jusqu'au repère « MAX » au maximum.

Illustration E

- Fixer le couvercle au réservoir d'eau.

Remarque

Faire passer le flexible basse pression par l'encoche du couvercle pour ne pas le coincer.

Illustration F

- Pour le transport à une main, enfoncer le tuyau basse pression dans les deux supports de serrage au niveau de la poignée de transport.

Illustration G

Fonctionnement

- Placer l'appareil sur une surface plane et horizontale.

Fonctionnement sans détergent

ATTENTION

Risque d'endommagement en cas de marche à sec !

La marche à sec endommage la pompe de l'appareil. N'allumez pas l'appareil si le réservoir d'eau ne contient pas d'eau.

Éteignez l'appareil dès que le réservoir d'eau est vide.

*Éteignez l'appareil s'il ne se met pas sous pression dans les 2 minutes. Agissez ensuite conformément aux instructions du chapitre *Dépannage en cas de défaut*.*

- Appuyer sur la touche MARCHE/ARRÊT.

L'appareil démarre.

Illustration H

△ PRÉCAUTION

Risque de blessure par le jet de pulvérisation !

Le jet de pulvérisation peut provoquer des blessures aux yeux et aux oreilles.

Ne dirigez pas le jet de pulvérisation vers les yeux ou les oreilles de personnes ou d'animaux.

- Actionner la gâchette et réaliser le processus de nettoyage.

Remarque

*Environ 2 min. avant la fin du temps de fonctionnement (voir chapitre *Caractéristiques techniques*), la LED d'état de fonctionnement commence à clignoter. Recharger la batterie dès que possible, voir chapitre *Charger la batterie*.*

Fonctionnement avec détergent

⚠ DANGER

Danger de mort et pour la santé lors de la manipulation de produits de nettoyage !

Une manipulation inappropriée des produits de nettoyage peut entraîner la mort ou de graves problèmes de santé.

Respecter les fiches de données de sécurité du fabricant du détergent, en particulier les remarques sur l'équipement de protection individuelle.

ATTENTION

Risque d'endommagement par des substances étrangères dans le réservoir d'eau !

Des substances étrangères dans le réservoir d'eau endommagent l'appareil.

Ne remplissez aucun détergent, produit phytosanitaire ou autre additif dans le réservoir d'eau.

ATTENTION

Risque d'endommagement dû à un temps d'action trop long et au séchage des détergents !

Les détergents peuvent endommager les surfaces s'ils sont appliqués sur des surfaces chaudes ou s'ils agissent trop longtemps.

N'appliquez pas de détergents sur des surfaces chaudes et respectez le temps d'action maximal.

Ne laissez pas le détergent sécher.

1. Vaporiser avec parcimonie le détergent sur la surface sèche et laisser agir (mais pas sécher).

ATTENTION

Risque d'endommagement en cas de marche à sec !

La marche à sec endommage la pompe de l'appareil.

N'allumez pas l'appareil si le réservoir d'eau ne contient pas d'eau.

Éteignez l'appareil dès que le réservoir d'eau est vide.

Éteignez l'appareil s'il ne se met pas sous pression dans les 2 minutes. Agissez ensuite conformément aux instructions du chapitre Dépannage en cas de défaut.

2. Appuyer sur la touche MARCHE/ARRÊT.
L'appareil démarre.

Illustration H

⚠ PRÉCAUTION

Risque de blessure par le jet de pulvérisation !

Le jet de pulvérisation peut provoquer des blessures aux yeux et aux oreilles.

Ne dirigez pas le jet de pulvérisation vers les yeux ou les oreilles de personnes ou d'animaux.

3. Actionner la gâchette et réaliser le processus de nettoyage.

Remarque

Environ 2 min. avant la fin du temps de fonctionnement (voir chapitre Caractéristiques techniques), la LED d'état de fonctionnement commence à clignoter. Recharger la batterie dès que possible, voir chapitre Charger la batterie.

Interruption du fonctionnement

1. Relâcher la gâchette.

L'appareil se désactive automatiquement en l'absence d'actionnement de 30 minutes environ.

Terminer l'utilisation

1. Appuyer sur la touche MARCHE/ARRÊT.
L'appareil s'éteint.
2. Vider l'eau qui reste dans le réservoir d'eau.

3. Appuyer sur la touche MARCHE/ARRÊT.
L'appareil démarre.
4. Actionner la gâchette jusqu'à ce qu'il ne sorte plus du tout d'eau.
5. Relâcher la gâchette.
6. Appuyer sur la touche MARCHE/ARRÊT.
L'appareil s'éteint.
7. Laisser le réservoir d'eau sécher complètement.
8. Pousser le réservoir d'eau vers le bas pour le plier et le réduire.
9. Ranger le tuyau et le pistolet basse pression dans le réservoir d'eau.
10. Ranger le chargeur et le câble de charge dans le réservoir d'eau.
11. Fixer le couvercle au réservoir d'eau.

Transport

⚠ PRÉCAUTION

Risque de blessure et d'endommagement

Observer le poids de l'appareil pour le transport.

ATTENTION

Risque d'endommagement dû à une fuite d'eau !

Le couvercle du réservoir d'eau n'est pas étanche, l'eau qui s'en échappe lors du transport peut provoquer des dommages matériels.

Portez l'appareil avec prudence lorsque le réservoir d'eau contient de l'eau.

Videz complètement le réservoir d'eau avant de transporter l'appareil dans un véhicule.

1. Respecter les directives associées aux marchandises dangereuses lors du transport.

Transport à la main

1. Soulever et porter l'appareil par la poignée de transport.

Transport en véhicule

⚠ PRÉCAUTION

Risque de blessure et d'endommagement !

Le basculement et le glissement de l'appareil pendant le transport présentent un risque de blessure et d'endommagement.

Avant de transporter l'appareil dans des véhicules, sécurisez-le conformément aux directives en vigueur pour éviter qu'il ne glisse ou ne bascule.

1. Terminer le fonctionnement, voir chapitre Terminer l'utilisation.
2. Avant de transporter l'appareil, le ranger ou l'assurer pour qu'il ne glisse pas, ne bascule pas et ne soit pas projeté dans tous les sens.

Stockage

⚠ PRÉCAUTION

Risque de blessure et d'endommagement !

Si le poids de l'appareil n'est pas respecté, il y a un risque de blessures et de dommages.

Tenir compte du poids de l'appareil pour le stockage.

ATTENTION

Risque d'endommagement dû au gel !

Un appareil non entièrement vidé peut être endommagé par le gel.

Videz complètement l'appareil et les accessoires avant de les entreposer.

Protéger l'appareil contre le gel.

Stockez l'appareil dans un endroit à l'abri du gel et non à l'extérieur.

1. Terminer le fonctionnement, voir chapitre *Terminer l'utilisation*.
2. Déposer l'appareil dans un local fermé sur une surface plane et le stocker dans les limites de la température ambiante autorisée, voir chapitre *Caractéristiques techniques*.

Entretien et maintenance

⚠ DANGER

Contact avec des pièces sous tension

Danger dû au risque d'électrocution !

Coupez l'appareil et débranchez-le du chargeur avant tous les travaux sur l'appareil.

Nettoyage du filtre fin

Nettoyer régulièrement le filtre fin.

ATTENTION

Risque d'endommagement dû à un nettoyage inapproprié !

Le filtre fin est endommagé s'il n'est pas nettoyé correctement.

Ne nettoyez le filtre fin que sous l'eau courante, dans le sens inverse de son écoulement.

N'utilisez pas d'objets pointus ou durs tels que des aiguilles ou des brosses métalliques.

1. Vider le réservoir d'eau.
 2. Retirer le filtre fin.
- Illustration I**
3. Nettoyer le filtre fin à l'eau courante, propre et claire.
 4. Insérer le filtre fin dans l'appareil.

Dépannage en cas de défaut

⚠ DANGER

Contact avec des pièces sous tension

Danger dû au risque d'électrocution !

Coupez l'appareil et débranchez-le du chargeur avant tous les travaux sur l'appareil.

Les travaux de réparation ainsi que les travaux sur les composants électriques ne doivent être effectués que par le SAV autorisé.

Les défauts ont souvent des causes simples que vous pouvez vous-même éliminer à l'aide de l'aperçu suivant. En cas de doute, ou en absence de mention des défauts, veuillez vous adresser au service après-vente autorisé.

Erreur	Cause	Solution
L'appareil ne fonctionne pas	L'état de charge de la batterie est trop faible.	1. Chargement de la batterie, voir <i>Charger la batterie</i> .
	Le moteur est en surrégime, la protection thermique du moteur s'est déclenchée.	1. Éteindre l'appareil. 2. Mettre l'appareil sous tension et le mettre en service.
	La température ambiante se situe en dehors de la plage autorisée, voir <i>Caractéristiques techniques</i> , et la protection thermique du moteur s'est déclenchée.	1. Éteindre l'appareil. 2. Laisser refroidir / réchauffer l'appareil. 3. Mettre l'appareil sous tension et le mettre en service. Si le défaut se reproduit plusieurs fois, faire réviser l'appareil par le service après-vente Kärcher.
L'appareil ne se met pas sous pression	Trop peu d'eau dans le réservoir d'eau.	1. S'assurer qu'il y a suffisamment d'eau propre et claire dans le réservoir d'eau.
	Le filtre fin est encrassé.	1. Nettoyer le filtre fin, voir chapitre <i>Nettoyage du filtre fin</i> .
Fortes variations de pression ou mise en marche/arrêt continu de l'appareil	La buse est bouchée.	1. Nettoyer la buse : Enlever l'encrassement sur le diamètre de la buse avec une aiguille et le rincer avec de l'eau propre et claire par l'avant. 2. S'assurer qu'il y a suffisamment d'eau propre et claire dans le réservoir d'eau.
L'appareil n'est pas étanche	Une faible fuite de l'appareil est purement technique.	1. En cas de fuite plus importante, faire contrôler l'appareil par le service après-vente KÄRCHER.

Garantie

Les conditions de garantie publiées par notre société commerciale compétente s'appliquent dans chaque pays. Nous remédions gratuitement aux défauts possibles sur votre appareil dans la durée de garantie dans la mesure où la cause du défaut est un vice de matériau ou de fabrication. En cas de garantie, veuillez vous adresser à votre distributeur ou au point de service après-vente autorisé le plus proche avec la facture d'achat.

(Voir l'adresse au dos)

Vous trouverez d'autres informations de garantie (le cas échéant) dans la zone de service de votre site Internet Kärcher local sous « Téléchargements ».



Déclaration de conformité UE

Nous déclarons par la présente que le produit mentionné ci-dessous est conforme aux directives pertinentes des normes et ordonnances mentionnées. En cas de modification du produit sans notre accord, la présente déclaration n'est plus valable.

Produit : Mobile Outdoor Cleaner

Type : OC 3, OC 3 Plus, OC 3 Foldable, OC 4

Normes et ordonnances

2014/35/UE

2014/30/UE

2011/65/UE

2009/125/CE

2000/14/CE

2019/1782

(UE) 2023/1542

Normes harmonisées appliquées

EN 55014-1: 2017 + A11: 2020

EN 55014-2: 1997 + A1: 2001 + A2: 2008

EN 60335-1

EN 60335-2-54

EN 61000-3-2: 2014

EN 61000-3-3: 2013

EN 61558-1

EN 61558-2-16

EN 62233: 2008

EN IEC 63000: 2018

Méthode d'évaluation de conformité appliquée

2000/14/CE : Annexe V

Niveau de puissance acoustique dB(A)

OC 3, OC 3 Plus

Mesuré : 81

Garanti : 84

OC 3 Foldable

Mesuré : 77

Garanti : 79

OC 4

Mesuré : 80

Garanti : 82

Nom et adresse

Responsable de la documentation :

S. Reiser

Alfred Kärcher SE & Co. KG

Alfred-Kärcher-Str. 28 - 40

71364 Winnenden (Germany)

Tél. : +49 7195 14-0

Télécopie : +49 7195 14-2212



H. Jenner

Chairman of the Board of Management



S. Reiser

Manager Regulatory Affairs & Certification

Winnenden, le 01/09/2024

Les signataires agissent sous ordre et avec le pouvoir de la direction.

Alfred Kärcher SE & Co. KG

Alfred-Kärcher-Str. 28 - 40

71364 Winnenden (Germany)

Tél. : +49 7195 14-0

Télécopie : +49 7195 14-2212

Caractéristiques techniques

Raccordement électrique / batterie

Tension nominale de la batterie	V	6
Puissance nominale de l'appareil	W	45
Type de protection		IPX4
Classe de protection		III

Chargeur

Tension secteur du chargeur	V	100-240
Tension de sortie	V	5
Courant sortie	A	2
Phase	~	1
Fréquence	Hz	50-60

Caractéristiques de puissance de l'appareil

Durée de la charge de la batterie vide	h	2,5
Autonomie avec une batterie pleine	min	15
Pression de service	MPa	0,5
Volume du réservoir d'eau	l	8
Température ambiante autorisée	°C	0-40

Dimensions et poids

Longueur	mm	298
Largeur	mm	305
Hauteur (réservoir d'eau plié)	mm	108
Hauteur (réservoir d'eau déplié)	mm	271
Poids (avec accessoires)	kg	2,1

Valeurs déterminées selon EN 60335-2-79

Niveau de pression acoustique L_{pA}	dB(A)	64,2
Incertitude K_{pA}	dB(A)	2,5
Niveau de puissance acoustique L_{WA} + incertitude K_{WA}	dB(A)	79

Sous réserve de modifications techniques.



Indice

App KÄRCHER Home & Garden	22
Avvertenze di sicurezza.....	22
Impiego conforme alla destinazione.....	23
Tutela dell'ambiente.....	23
Accessori e ricambi	23
Volume di fornitura	23
Dispositivi di sicurezza	23
Descrizione dell'apparecchio.....	23
Messa in funzione	24
Funzionamento.....	24
Interruzione del funzionamento.....	25
Termine del funzionamento	25
Trasporto.....	25
Stoccaggio.....	25
Cura e manutenzione	25
Guida alla risoluzione dei guasti.....	26
Garanzia.....	26
Dichiarazione di conformità UE	27
Dati tecnici.....	27

App KÄRCHER Home & Garden

L'app KÄRCHER Home & Garden può essere utilizzata per controllare i prodotti Kärcher intelligenti e accedere ai contenuti di supporto:

- Informazioni sul prodotto e istruzioni per l'uso
- Regolazione individuale degli apparecchi
- Statistiche d'uso
- Consigli e suggerimenti
- Shop online e molto altro ancora

Scansionare il codice con uno smartphone per accedere all'app Kärcher Home & Garden e a ulteriori informazioni.



1.599-300.0

Avvertenze di sicurezza



Prima di utilizzare l'apparecchio per la prima volta, leggere questo capitolo relativo alla sicurezza e queste istruzioni originali. Agire secondo quanto indicato nelle istruzioni. Conservare le Istruzioni originali per un uso futuro o per un successivo proprietario.

- Osservare sempre sia le indicazioni riportate nelle istruzioni, sia le norme generali vigenti in materia di sicurezza/antinfortunistica.
- Le targhette di avvertimento e indicazione applicate sull'apparecchio forniscono informazioni importanti per un utilizzo in completa sicurezza.

Livelli di pericolo

⚠ PERICOLO

- Indica un pericolo imminente che determina lesioni gravi o la morte.

⚠ AVVERTIMENTO

- Indica una probabile situazione pericolosa che potrebbe determinare lesioni gravi o la morte.

⚠ PRUDENZA

- Indica una probabile situazione pericolosa che potrebbe causare lesioni leggere.

ATTENZIONE

- Indica una probabile situazione pericolosa che potrebbe determinare danni alle cose.

Caricabatterie

⚠ PERICOLO • Mai toccare e afferrare la spina e la presa elettrica con mani bagnate. • Rischio di esplosioni. Non caricare batterie non ricaricabili. • Non utilizzare la caricabatterie in ambienti soggetti al rischio di esplosioni. • Non inserire mai oggetti conduttori, come cacciaviti o simili, nella presa di ricarica dell'apparecchio.

⚠ AVVERTIMENTO • L'apparecchio può essere caricato solo con la caricabatterie originale in dotazione o con un caricabatterie autorizzato dalla KÄRCHER. • Proteggere il cavo di collegamento da fonti di calore, spigoli vivi, olio e parti in movimento.

- Non aprire la caricabatterie. Far effettuare le riparazioni solo da personale specializzato. • Utilizzare la caricabatterie solo per caricare unità accumulatore autorizzate. • Se la caricabatterie con relativo cavo è danneggiato, deve essere sostituito immediatamente con un componente originale. • L'apparecchio contiene componenti elettrici, non pulire l'apparecchio sotto acqua corrente. • Non caricare l'unità accumulatore per oltre 24 ore ininterrottamente.

⚠ PRUDENZA • Non utilizzare la caricabatterie se presenta impurità o è bagnato. • Le feritoie di ventilazione del caricabatterie devono essere tenute libere.

- Non staccare la spina del cavo di alimentazione dalla presa. • Non portare/trasportare mai l'apparecchio dal cavo.

ATTENZIONE • Pericolo di cortocircuito. Proteggere i contatti del portabatterie da parti metalliche.

- Usare e conservare la caricabatterie solo in ambienti asciutti.

Accumulatore

⚠ PERICOLO • Non inserire mai oggetti conduttori, come cacciaviti o simili, nella presa di ricarica dell'apparecchio. • Non esporre l'accumulatore a forti raggi solari, calore o fuoco.

ATTENZIONE • Questo apparecchio contiene accumulatori non sostituibili. Vale solo per apparecchi con unità accumulatore sostituibile

Uso sicuro

⚠ AVVERTIMENTO • L'apparecchio non è destinato all'utilizzo da parte di bambini o persone con capacità fisiche, sensoriali o mentali ridotte o che non hanno acquisito familiarità con queste istruzioni. • Questo apparecchio può essere usato da persone con limitate capacità fisiche, sensoriali o mentali e da persone che abbiano poca esperienza e/o conoscenza dell'apparecchio, solo se queste vengono supervisionate oppure se hanno ricevuto istruzioni su come usare in sicurezza l'apparecchio e se hanno compreso i pericoli derivanti dall'uso. • Ai bambini non è consentito giocare con l'apparecchio. • Sorvegliare i bambini per assicurarsi che non giochino con l'apparecchio. • Utilizzare l'apparecchio esclusivamente in modo conforme alle disposizioni. Rispettare le condizioni locali e, durante l'uti-

lizzo dell'apparecchio, prestare attenzione a terzi, in modo particolare ai bambini. ● Rispettare le norme di sicurezza degli ambienti a rischio (per es. stazioni di servizio). Non utilizzare l'apparecchio in locali con rischio di esplosione. ● Non orientate il getto su apparecchi contenenti materiali pericolosi per la salute (ad es. amianto). ● Pericolo di lesioni. Non puntare il getto di spruzzo verso gli occhi.

⚠ PRUDENZA. Non utilizzare l'apparecchio se dapprima è caduto a terra, è visibilmente danneggiato o non è ermetico. ● Utilizzare o conservare l'apparecchio attenendosi scrupolosamente alla descrizione o alle immagini. ● Non lasciate mai l'apparecchio privo di sorveglianza, quando in funzione. ● Per garantire una posizione stabile, posizionare l'apparecchio su un supporto fisso e piano. ● In caso di caduta dell'apparecchio, possono verificarsi incidenti o danni. Prima di qualsiasi attività con o sull'apparecchio, assicurate la stabilità.

ATTENZIONE. Non aggiungere detersivi o altri additivi. ● Rischio di danneggiare l'apparecchio. Non versare mai solventi, liquidi contenenti solventi o acidi non diluiti (ad es. detersivi, benzina, diluenti per vernici e acetone) nel serbatoio dell'acqua. ● Danni all'apparecchio causati dal funzionamento a secco. Accendere l'apparecchio solo se nel serbatoio c'è dell'acqua. ● Non utilizzate l'apparecchio con temperature inferiori a 0 °C.

Impiego conforme alla destinazione

L'idropulitrice a bassa pressione è destinata esclusivamente all'uso domestico.

L'idropulitrice a bassa pressione è progettata per la pulizia con getto d'acqua a bassa pressione di macchine, veicoli, utensili, facciate, terrazzi, attrezzi da giardinaggio, animali domestici ecc., senza aggiunta di detersive.

Tutela dell'ambiente



I materiali di imballaggio sono riciclabili. Smaltire gli imballaggi nel rispetto dell'ambiente.



Gli apparecchi elettrici ed elettronici contengono materiali riciclabili preziosi e, spesso, componenti come batterie, accumulatori oppure olio che, se usati o smaltiti non correttamente, possono costituire un potenziale pericolo per la salute umana e per l'ambiente. Questi componenti sono tuttavia necessari per un corretto funzionamento dell'apparecchio. Gli apparecchi contrassegnati con questo simbolo non devono essere smaltiti con i rifiuti domestici.



I lavori di pulizia durante i quali si produce acqua di scarico contenente olio, per es. il lavaggio di motori o di sottoscocche, vanno effettuati esclusivamente in luoghi di lavaggio provvisti di separatori d'olio.



Gli interventi con detersivi possono essere eseguiti solo su superfici di lavoro impermeabili con collegamento alla canalizzazione dell'acqua sporca. Non fare infiltrare il detersivo nelle acque di scarico nel terreno.



In alcuni paesi non è consentito il prelievo di acqua da fonti pubbliche.

Avvertenze sulle sostanze componenti (REACH)

Per informazioni aggiornate sulle sostanze componenti si veda: www.kaercher.de/REACH

Accessori e ricambi

Utilizzando solamente accessori e ricambi originali, si garantisce un funzionamento sicuro e privo di disturbi dell'apparecchio.

Si possono trovare informazioni riguardo ad accessori e ricambi su www.kaercher.com.

Volume di fornitura

Il volume di fornitura dell'apparecchio è riportato sulla confezione. Disimballare la confezione e controllare che il contenuto sia completo. In caso di accessori mancanti o danni dovuti al trasporto si prega di contattare il rivenditore.

Dispositivi di sicurezza

⚠ PRUDENZA

Pericolo di lesioni per dispositivi di sicurezza mancanti o alterati!

I dispositivi di sicurezza sono pensati per proteggere l'utilizzatore.

Non bypassare, rimuovere o rendere inefficaci i dispositivi di sicurezza.

Tasto accensione/spengimento

Il tasto accensione/spengimento impedisce il funzionamento involontario dell'apparecchio.

Pressostato

Se si rilascia la leva a scatto della pistola a bassa pressione, il pressostato spegne la pompa e il getto a bassa pressione si ferma. Se si tira la leva a scatto, la pompa si riattiva.

Interruttore salvamotore

In caso di eccessivo assorbimento di corrente l'interruttore salvamotore provvede a disattivare l'apparecchio.

Simboli riportati sull'apparecchio



Non immergere mai l'apparecchio in un fluido. Non versare liquidi.

Descrizione dell'apparecchio

Descrizione dell'apparecchio

Per le figure vedi pagine dei grafici

Figura A

- 1 Maniglia di trasporto
- 2 Supporto per morsetto
- 3 Coperchio
- 4 Serbatoio dell'acqua
- 5 Microfiltra
- 6 Caricabatterie
- 7 Cavo di ricarica
- 8 Connettore USB C
- 9 Connettore USB A
- 10 Copertura
- 11 Presa di carica

- 12 LED di stato di carica
- 13 Targhetta
- 14 LED di stato operativo
- 15 Tasto accensione/spengimento
- 16 Ugello
- 17 Pistola a bassa pressione
- 18 Leva a scatto
- 19 Tubo flessibile per bassa pressione

Codice di lampeggiamento

LED di stato operativo	_____	L'apparecchio è acceso.
	-----	Avviso per tensione accumulatore ridotta (circa 2 minuti di durata residua).
	-----	Per i guasti, vedere il capitolo <i>Guida alla risoluzione dei guasti</i> .
LED di stato di carica	_____	L'accumulatore è in carica.
	_____	L'accumulatore è completamente carico.

Messa in funzione

Carica dell'accumulatore

- Aprire il serbatoio dell'acqua, vedere il capitolo *Istituire l'alimentazione di acqua*.
- Caricare l'accumulatore.
 - Sganciare il coperchio dalla presa di carica e sollevarlo verso l'alto.
 - Inserire il connettore USB C del cavo di ricarica nella presa di carica.
 - Inserire il connettore USB A del cavo di ricarica nel caricabatterie.
 - Inserire il caricabatterie in una presa di corrente.

Nota

Durante il processo di carica il LED di stato di carica lampeggia. Se la batteria è completamente carica, la luce dell'indicatore di carica dura 10 min.

Tempo di ricarica, vedi capitolo Dati tecnici.

Dopo la ricarica

- Rimuovere il caricabatterie dalla presa di corrente.
- Estrarre il connettore USB C dalla presa di carica.
- Ruotare il coperchio della presa di carica verso il basso e premerlo con decisione.

Istituire l'alimentazione di acqua

ATTENZIONE

Rischio di danni dovuti a un'alimentazione di acqua inadeguata

Danni all'apparecchio e agli accessori.

Versare nel serbatoio soltanto acqua pulita e limpida.

Non versare detersivi, prodotti fitosanitari o altri additivi nel serbatoio dell'acqua.

Non immergere mai l'apparecchio in un fluido.

Non versare liquidi con l'apparecchio.

- Aprire il serbatoio dell'acqua:
 - Rimuovere il coperchio dal serbatoio dell'acqua.

b Tenere il fondo del serbatoio dell'acqua premuto con la mano.

c Tirare la maniglia di trasporto verso l'alto con l'altra mano.

Figura C

- Agganciare il coperchio al serbatoio dell'acqua.

Figura D

- Rimuovere la pistola a bassa pressione e il tubo flessibile per bassa pressione portandoli il più lontano possibile dal serbatoio dell'acqua.

- Riempire il serbatoio di acqua pulita e limpida fino al segno "MAX".

Figura E

- Fissare il coperchio al serbatoio dell'acqua.

Nota

Far passare il tubo per bassa pressione attraverso l'incavo del coperchio in modo da non schiacciarlo.

Figura F

- Per il trasporto con una sola mano, premere il tubo per bassa pressione sulla maniglia di trasporto nei due supporti per morsetti.

Figura G

Funzionamento

- Posizionare l'apparecchio su una superficie piana e orizzontale.

Funzionamento senza detersivi

ATTENZIONE

Pericolo di danni in caso di funzionamento a secco!
Il funzionamento a secco danneggia la pompa dell'apparecchio.

Accendere l'apparecchio solo se nel serbatoio c'è dell'acqua.

Spegnere l'apparecchio non appena il serbatoio dell'acqua è vuoto.

Spegnere l'apparecchio se non aumenta la pressione entro 2 minuti. Poi agire secondo le istruzioni del capitolo Guida alla risoluzione dei guasti.

- Premere il tasto accensione/spengimento. L'apparecchio si accende.

Figura H

⚠ PRUDENZA

Pericolo di lesioni dovuto al getto spray!

Il getto spray può causare lesioni agli occhi e alle orecchie.

Non puntare lo spray verso gli occhi o le orecchie di persone o animali.

- Premere la leva a scatto ed eseguire la procedura di pulizia.

Nota

Circa 2 minuti prima della fine del tempo di funzionamento (vedi capitolo Dati tecnici), il LED di stato inizia a lampeggiare. Caricare la batteria il prima possibile, vedere il capitolo Carica dell'accumulatore.

Utilizzo con detersivi

⚠ PERICOLO

Pericolo per la vita e la salute durante la manipolazione dei detersivi!

La manipolazione impropria dei detersivi può causare morte e gravi danni alla salute.

Osservare le schede tecniche di sicurezza del produttore del detersivo, in particolare le indicazioni riguardo all'equipaggiamento di protezione individuale.

ATTENZIONE

Pericolo di danni dovuti a sostanze estranee nel serbatoio dell'acqua!

La presenza di corpi estranei nel serbatoio dell'acqua danneggia l'apparecchio.

Non versare detersivi, prodotti fitosanitari o altri additivi nel serbatoio dell'acqua.

ATTENZIONE

Rischio di danni dovuti a detersivi che agiscono troppo a lungo e si seccano!

I detersivi possono danneggiare le superfici calde e se lasciati agire troppo a lungo.

Non applicare il detersivo su superfici calde e rispettarne il tempo massimo di azione.

Non lasciare che il detersivo si asciughi.

1. Spruzzare misuratamente il detersivo sulla superficie asciutta e lasciare agire (non far asciugare).

ATTENZIONE

Pericolo di danni in caso di funzionamento a secco! Il funzionamento a secco danneggia la pompa dell'apparecchio.

Accendere l'apparecchio solo se nel serbatoio c'è dell'acqua.

Spegnere l'apparecchio non appena il serbatoio dell'acqua è vuoto.

Spegnere l'apparecchio se non aumenta la pressione entro 2 minuti. Poi agire secondo le istruzioni del capitolo Guida alla risoluzione dei guasti.

2. Premere il tasto accensione/spegnimento.

L'apparecchio si accende.

Figura H

⚠ PRUDENZA

Pericolo di lesioni dovuto al getto spray!

Il getto spray può causare lesioni agli occhi e alle orecchie.

Non puntare lo spray verso gli occhi o le orecchie di persone o animali.

3. Premere la leva a scatto ed eseguire la procedura di pulizia.

Nota

Circa 2 minuti prima della fine del tempo di funzionamento (vedi capitolo Dati tecnici), il LED di stato inizia a lampeggiare. Caricare la batteria il prima possibile, vedere il capitolo Carica dell'accumulatore.

Interruzione del funzionamento

1. Rilasciare la leva a scatto.

Dopo circa 30 minuti senza azionamento l'apparecchio si spegne automaticamente.

Termine del funzionamento

1. Premere il tasto accensione/spegnimento.

L'apparecchio si spegne.

2. Svuotare l'acqua rimasta nel serbatoio dell'acqua.

3. Premere il tasto accensione/spegnimento.

L'apparecchio si accende.

4. Azionare la leva a scatto fino a che non fuoriesce più acqua.

5. Rilasciare la leva a scatto.

6. Premere il tasto accensione/spegnimento.

L'apparecchio si spegne.

7. Lasciare asciugare completamente il serbatoio dell'acqua.

8. Premere il serbatoio dell'acqua per piegarlo e rimpicciolirlo.

9. Riporre il tubo e la pistola per bassa pressione nel serbatoio dell'acqua.

10. Riporre il caricabatterie e il cavo di ricarica nel serbatoio dell'acqua.

11. Fissare il coperchio al serbatoio dell'acqua.

Trasporto

⚠ PRUDENZA

Pericolo di lesioni e di danneggiamento

Nel trasporto osservare il peso dell'apparecchio.

ATTENZIONE

Pericolo di danni per la fuoriuscita di acqua!

Il coperchio del serbatoio dell'acqua non è a tenuta stagna, la fuoriuscita di acqua durante il trasporto può causare danni alle cose.

Trasportare la macchina con cautela se c'è acqua nel serbatoio.

Svuotare completamente il serbatoio dell'acqua prima di trasportare l'apparecchio in un veicolo.

1. Attenersi alle norme applicabili per il trasporto di merci pericolose.

Trasporto manuale

1. Sollevare l'apparecchio dalla maniglia di trasporto e spostarlo.

Trasporto su veicoli

⚠ PRUDENZA

Pericolo di lesioni e di danneggiamento!

Esiste il rischio di lesioni e danni dovuti al ribaltamento e allo scivolamento dell'apparecchio durante il trasporto.

Prima di trasportare l'apparecchio in un veicolo, assicurarlo contro lo scivolamento e il ribaltamento in conformità alle linee guida applicabili.

1. Per concludere il funzionamento vedere il capitolo Termine del funzionamento.

2. Prima di trasportare l'apparecchio, riporlo o assicurarlo contro lo scivolamento, il ribaltamento o lo spostamento.

Stoccaggio

⚠ PRUDENZA

Pericolo di lesioni e di danneggiamento!

Se il peso dell'apparecchio non viene rispettato, sussiste il rischio di lesioni e danni.

Nello stoccaggio, osservare il peso dell'apparecchio.

ATTENZIONE

Pericolo di danneggiamento causato dal gelo!

Apparecchi non interamente svuotati possono essere danneggiati dal gelo.

Svuotare completamente l'apparecchio e gli accessori prima di conservarli.

Proteggere l'apparecchio dal gelo.

Conservare l'apparecchio in un luogo al riparo dal gelo e non all'aperto.

1. Per concludere il funzionamento vedere il capitolo Termine del funzionamento.

2. Collocare l'apparecchio in un locale chiuso su una superficie piana e conservarlo entro la temperatura ambiente consentita, vedi capitolo Dati tecnici.

Cura e manutenzione

⚠ PERICOLO

Contatto con parti sotto tensione

Infortuni per scossa elettrica

Prima di eseguire qualsiasi lavoro sull'apparecchio, spegnerlo e staccarlo dal caricabatterie.

Pulire il microfiltro

Pulire regolarmente il microfiltro.

ATTENZIONE

Pericolo di danneggiamento in caso di pulizia inadeguata!

Il microfiltro è danneggiato da una pulizia inadeguata. Pulire il microfiltro solo sotto l'acqua corrente contro la direzione del flusso.

Non utilizzare oggetti appuntiti o duri come aghi o spazzole metalliche.

1. Svuotare il serbatoio dell'acqua.

2. Estrarre il microfiltro.

Figura 1

3. Pulire il microfiltro con acqua corrente pulita e limpida.

4. Introdurre il microfiltro nell'apparecchio.

Guida alla risoluzione dei guasti

⚠ PERICOLO

Contatto con parti sotto tensione

Infortunati per scossa elettrica

Prima di eseguire qualsiasi lavoro sull'apparecchio, spegnerlo e staccarlo dal caricabatterie.

Per i lavori di riparazione e i lavori sui componenti elettrici, rivolgetevi al servizio clienti autorizzato.

I guasti hanno spesso cause semplici che possono essere risolte con l'ausilio della panoramica seguente. In caso di dubbi o di guasti qui non menzionati si consiglia di rivolgersi al servizio assistenza autorizzato.

Errore	Causa	Correzione
L'apparecchio non funziona	Lo stato di carica dell'accumulatore è troppo basso.	1. Caricare l'accumulatore, vedere <i>Carica dell'accumulatore</i> .
	Il motore è sovraccarico, l'interruttore salvamotore è scattato.	1. Spegnerlo l'apparecchio. 2. Accendere l'apparecchio e metterlo in funzione.
	La temperatura ambiente è al di fuori dell'intervallo consentito, vedi capitolo <i>Dati tecnici</i> , l'interruttore salvamotore è scattato.	1. Spegnerlo l'apparecchio. 2. Lasciare raffreddare / riscaldare l'apparecchio. 3. Accendere l'apparecchio e metterlo in funzione. Se il malfunzionamento si ripete, rivolgersi al servizio di assistenza Kärcher per un controllo.
L'apparecchio non raggiunge la pressione	Non c'è abbastanza acqua nel serbatoio dell'acqua.	1. Assicurarsi che nel serbatoio dell'acqua sia presente una quantità sufficiente di acqua pulita e limpida.
	Il microfiltro è sporco.	1. Pulire il microfiltro, vedere capitolo <i>Pulire il microfiltro</i> .
Forti fluttuazioni di pressione o continui spegnimenti/accensioni dell'apparecchio	L'ugello è intasato.	1. Pulire l'ugello: eliminare con un ago lo sporco dal foro dell'ugello e risciacquare dirigendo l'acqua pulita e limpida dalla parte anteriore. 2. Assicurarsi che nel serbatoio dell'acqua sia presente una quantità sufficiente di acqua pulita e limpida.
L'apparecchio perde.	Una leggera mancanza di tenuta dell'apparecchio è dovuta a cause tecniche.	1. Quando si verificano perdite di maggiore entità, rivolgersi al servizio di assistenza KÄRCHER per un controllo.

Garanzia

In ogni Paese, valgono le condizioni di garanzia rilasciate dalla nostra società di vendita competente. Entro il termine di garanzia eliminiamo gratuitamente eventuali guasti all'apparecchio, se causati da difetto del materiale o di produzione. Nei casi previsti dalla garanzia si prega di rivolgersi al proprio rivenditore, oppure al più vicino centro di assistenza autorizzato, esibendo lo scontrino di acquisto.

(Indirizzo vedi retro)

Potete trovare ulteriori informazioni sulla garanzia (se disponibili) nell'area di assistenza del sito web Kärcher locale alla voce "Download".



Dichiarazione di conformità UE

Con la presente dichiariamo che il prodotto sotto indicato è conforme alle disposizioni pertinenti delle direttive e dei regolamenti elencati. In caso di modifiche apportate al prodotto senza il nostro consenso, la presente dichiarazione perde ogni validità.

Prodotto: Mobile Outdoor Cleaner

Tipo: OC 3, OC 3 Plus, OC 3 Foldable, OC 4

Direttive e regolamenti

2014/35/UE

2014/30/UE

2011/65/UE

2009/125/CE

2000/14/CE

2019/1782

(UE) 2023/1542

Norme armonizzate applicate

EN 55014-1: 2017 + A11: 2020

EN 55014-2: 1997 + A1: 2001 + A2: 2008

EN 60335-1

EN 60335-2-54

EN 61000-3-2: 2014

EN 61000-3-3: 2013

EN 61558-1

EN 61558-2-16

EN 62233: 2008

EN IEC 63000: 2018

Procedura di valutazione della conformità applicata

2000/14/CE: Allegato V

Livello di potenza acustica dB(A)

OC 3, OC 3 Plus

Misurato: 81

Garantito: 84

OC 3 Foldable

Misurato: 77

Garantito: 79

OC 4

Misurato: 80

Garantito: 82

Nome e indirizzo

Responsabile della documentazione:

S. Reiser

Alfred Kärcher SE & Co. KG

Alfred-Kärcher-Str. 28 - 40

71364 Winnenden (Germania)

Tel.: +49 7195 14-0

Fax: +49 7195 14-2212



H. Jenner

Chairman of the Board of Management



S. Reiser

Manager Regulatory Affairs & Certification

Winnenden, 01/09/2024

I firmatari agiscono per incarico e con delega della direzione.

Alfred Kärcher SE & Co. KG

Alfred-Kärcher-Str. 28 - 40

71364 Winnenden (Germany)

Tel.: +49 7195 14-0

Fax: +49 7195 14-2212

Dati tecnici

Collegamento elettrico / batteria

Tensione nominale accumulatore	V	6
Potenza nominale apparecchio	W	45
Grado di protezione		IPX4
Classe di protezione		III

Caricabatterie

Tensione di rete caricabatterie	V	100-240
Tensione di uscita	V	5
Corrente di uscita	A	2
Fase	~	1
Frequenza	Hz	50-60

Dati sulle prestazioni dell'apparecchio

Tempo di ricarica con batteria scari- ca	h	2,5
Durata di esercizio con batteria completamente carica	min	15
Pressione d'esercizio	MPa	0,5
Volume serbatoio dell'acqua	l	8
Temperatura ambiente consentita	°C	0-40

Dimensioni e pesi

Lunghezza	mm	298
Larghezza	mm	305
Altezza (serbatoio dell'acqua ri- plegato)	mm	108
Altezza (serbatoio dell'acqua aperto)	mm	271
Peso (con accessori)	kg	2,1

Valori rilevati secondo norma EN 60335-2-79

Livello di pressione acustica L_{pA}	dB(A)	64,2
Incertezza K_{pA}	dB(A)	2,5
Livello di potenza acustica L_{WA} + incertezza K_{WA}	dB(A)	79

Con riserva di modifiche tecniche.

Inhoud

KÄRCHER Home & Garden App.....	28
Veiligheidsinstructies	28
Reglementair gebruik	29
Milieubescherming	29
Toebehoren en reserveonderdelen	29
Leveringsomvang	29
Veiligheidsinrichtingen	29
Beschrijving apparaat.....	29
Inbedrijfstelling	30
Werking	30
Werking onderbreken	31
Werking beëindigen.....	31
Transport	31
Opslag	31
Verzorging en onderhoud.....	32
Hulp bij storingen.....	32
Garantie.....	32
EU-conformiteitsverklaring	33
Technische gegevens.....	33

KÄRCHER Home & Garden App

De KÄRCHER Home & Garden App kan worden gebruikt om slimme Kärcher-producten te bedienen en toegang te krijgen tot ondersteunende inhoud:

- Productinformatie en gebruiksaanwijzingen
- Individuele apparaatinstellingen
- Gebruiksstatistieken
- Tips & tricks
- Onlineshop en nog veel meer

Scan de code met een smartphone om toegang te krijgen tot de Kärcher Home & Garden App en meer informatie.



1.599-300.0

Veiligheidsinstructies



Lees voor het eerste gebruik van het apparaat dit veiligheidshoofdstuk en deze oorspronkelijke gebruiksaanwijzing door

Handel dienovereenkomstig. Bewaar de oorspronkelijke gebruiksaanwijzing voor later gebruik of voor de volgende eigenaar.

- Naast de instructies in de gebruiksaanwijzing moet u ook de algemene wettelijke veiligheidsvoorschriften en de voorschriften inzake ongevallenpreventie in acht nemen.
- De op het apparaat aangebrachte waarschuwings- en aanwijzingsborden geven belangrijke instructies voor de veilige werking.

Gevarenniveaus

⚠ GEVAAR

- Aanwijzing voor direct dreigend gevaar dat tot zware of dodelijke verwondingen leidt.

⚠ WAARSCHUWING

- Aanwijzing voor een mogelijk gevaarlijke situatie die tot zware of dodelijke verwondingen kan leiden.

⚠ VOORZICHTIG

- Aanwijzing voor een mogelijk gevaarlijke situatie die tot lichte verwondingen kan leiden.

LET OP

- Aanwijzing voor een mogelijk gevaarlijke situatie die tot materiële schade kan leiden.

Oplaadapparaat

⚠ GEVAAR • Raak stekkers en stopcontacten nooit met vochtige handen aan. • Explosiegevaar. Niet-oplaadbare batterijen niet opladen. • Gebruik het oplaadapparaat niet in een explosieve omgeving. • Steek nooit geleidende voorwerpen, zoals schroevendraaiers en dergelijke, in de laadbus van het apparaat.

⚠ WAARSCHUWING • Laad het apparaat alleen op met het meegeleverde originele oplaadapparaat of met een door KÄRCHER toegestaan oplaadapparaat. • Bescherm de netkabel tegen hitte, scherpe randen, olie en bewegende apparaatdelen. • Open nooit het oplaadapparaat. Laat reparaties alleen door vakpersoneel uitvoeren. • Gebruik het oplaadapparaat alleen voor het opladen van toegestane accupacks. • Vervang een beschadigd oplaadapparaat met laadkabel direct door een origineel onderdeel. • Het apparaat bevat elektrische onderdelen, reinig het apparaat niet onder stromend water. • Het accupack mag niet langer dan 24 uur ononderbroken worden geladen.

⚠ VOORZICHTIG • Gebruik het oplaadapparaat niet in natte of verontreinigde toestand. • Houd de ventilatie-openingen van het oplaadapparaat vrij. • Trek de netstekker niet met de kabel uit het stopcontact. • Draag/transporteer het apparaat niet aan de netaansluitkabel.

LET OP • Kortsluitingsgevaar. Bescherm de contacten van de accuhouder tegen metalen deeltjes. • Gebruik en bewaar het oplaadapparaat alleen in droge ruimtes.

Accu

⚠ GEVAAR • Steek nooit geleidende voorwerpen, zoals schroevendraaiers en dergelijke, in de laadbus van het apparaat. • Stel de accu niet bloot aan direct zonlicht, hitte en vuur.

LET OP • Dit apparaat bevat accu's die niet kunnen worden vervangen. Geldt niet voor apparaten met een vervangbaar accupack.

Veilige hantering

⚠ WAARSCHUWING • Dit apparaat mag niet worden gebruikt door kinderen of personen met een lichamelijke, sensorische of verstandelijke beperking noch door personen die met deze aanwijzingen niet vertrouwd zijn. • Personen met verminderde fysieke, sensorische of geestelijke capaciteiten of een gebrek aan ervaring en kennis mogen het apparaat alleen gebruiken onder correct toezicht of wanneer ze door een voor hun veiligheid verantwoordelijke persoon zijn getraind in het veilige gebruik van het apparaat en wanneer zij de hieruit voortvloeiende gevaren begrepen hebben. • Kinderen mogen niet met het apparaat spelen. • Houd toezicht op kinderen om ervoor te zorgen dat ze niet met het apparaat spelen. • Gebruik het apparaat alleen volgens de voorschriften. Houd rekening met de plaatselijke omstandigheden en let bij het uitvoeren van werkzaamheden met het apparaat op andere personen

en met name kinderen. • **Let in gevare zones (bijv. tankstations) op de desbetreffende veiligheidsvoorschriften.** Gebruik het apparaat nooit in explosieve ruimtes. • **Reinig geen voorwerpen die stoffen bevatten die gevaarlijk zijn voor de gezondheid (zoals asbest).** • **Gevaar voor letsel.** Richt de spuitstraal niet op de ogen.

⚠ VOORZICHTIG • Gebruik het apparaat niet wanneer het lekt, gevallen of zichtbaar beschadigd is. • **Gebruik of bewaar het apparaat alleen conform de beschrijving en afbeelding.** • **Laat het apparaat nooit zonder toezicht zolang het in gebruik is.** • **Om een stabiele positie te garanderen, moet het apparaat op een vaste, effen ondergrond staan.** • **Ongevallen of beschadigingen door omvallen van het apparaat. U moet voor alle werkzaamheden met of aan het apparaat zorgen dat het stabiel staat.**

LET OP • **Voeg geen reinigingsmiddelen of andere toevoegingen toe.** • **Schade aan het apparaat. Vul nooit oplosmiddel, oplosmiddelhoudende vloeistoffen of onverdunde zure (bijv. reinigingsmiddel, benzine, verfverdunner en aceton) in de watertank bij.** • **Schade aan het apparaat door drooglopen. Schakel het apparaat alleen in, als zich water in de watertank bevindt.** • **Gebruik het apparaat niet bij temperaturen onder 0 °C.**

Reglementair gebruik

Gebruik de lagedrukreiniger uitsluitend voor de privé-huishouding.

De lagedrukreiniger is bestemd voor het reinigen van bijvoorbeeld machines, voertuigen, gereedschappen, gevels, terrassen, tuinapparaten, huisdieren etc. met laaggedrukwaterstraal zonder gebruik van reinigingsmiddelen.

Milieubescherming



De verpakingsmaterialen zijn herbruikbaar. Verder zijn verpakkingen op een milieuvriendelijke manier.



Elektrische en elektronische apparaten bevatten waardevolle recyclebare materialen en vaak bestanddelen zoals batterijen, accu's of olie, die bij onjuiste omgang of verkeerd afvalverwijdering een mogelijk gevaar voor de gezondheid en het milieu kunnen vormen. Voor een correcte werking van het apparaat zijn deze bestanddelen echter noodzakelijk. Verwijder apparaten, voorzien van dit symbool, niet samen met huishoudelijk afval.



Reinigingswerkzaamheden waarbij oliehoudend afvalwater ontstaat, zoals motorreiniging en bodemwas, mogen alleen op wasplaatsen met een olieafscheider worden uitgevoerd.



Werkzaamheden met reinigingsmiddelen mogen alleen worden uitgevoerd op vloeistofdichte werkoppervlakken met een aansluiting op de vuilwaterafvoer. Reinigingsmiddelen niet in wateren of de bodem laten afvloeien.



In enkele landen is het niet toegestaan om water uit openbare wateren te halen.

Instructies betreffende inhoudsstoffen (REACH)

Actuele informatie over inhoudsstoffen treft u aan via internetadres: www.kaercher.nl/REACH

Toebehooren en reserveonderdelen

Gebruik alleen origineel toebehooren en originele reserveonderdelen. Deze garanderen een veilige en storingsvrije werking van het apparaat. Informatie over toebehooren en reserveonderdelen vindt u onder www.kaercher.com.

Leveringsomvang

De leveringsomvang van het apparaat is op de verpakking afgebeeld. Controleer de inhoud bij het uitpakken op volledigheid. Bij ontbrekend toebehooren of bij transportschade neemt u contact op met uw distributeur.

Veiligheidsinrichtingen

⚠ VOORZICHTIG

Gevaar van letsels wegens ontbrekende of gewijzigde veiligheidsinrichtingen!

Veiligheidsinrichtingen zijn er om u te beschermen. Veiligheidsinrichtingen mogen niet worden omzeild, verwijderd of buiten werking worden gesteld.

AAN/UIT-knop

De AAN/UIT-knop voorkomt onbedoelde werking van het apparaat.

Drukschakelaar

Wanneer de triggerhendel op het lagedrukstool wordt losgelaten, schakelt de drukschakelaar de pomp uit en stopt zo de lagedrukstraal. Wanneer de triggerhendel wordt indruk, schakelt de pomp weer in.

Schakelaar voor motorbescherming

Bij een te hoge stroomopname wordt het apparaat uitgeschakeld door de schakelaar voor motorbescherming.

Symbolen op het apparaat



Dompel het apparaat niet onder in vloeistoffen. Schep geen vloeistoffen op.

Beschrijving apparaat

Beschrijving apparaat

Afbeeldingen, zie pagina's met schema's

Afbeelding A

- ① Handgreep
- ② Klemhouder
- ③ Deksel
- ④ Watertank
- ⑤ Fijnfilter
- ⑥ Oplaadapparaat
- ⑦ Laadkabel
- ⑧ USB C-stekker
- ⑨ USB A-stekker
- ⑩ Afdekking
- ⑪ Laadbus

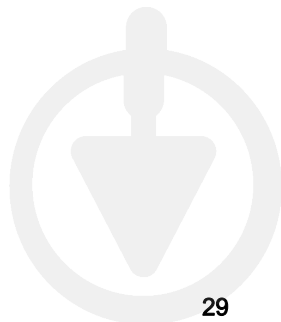

- 12 Ladingstoestandsled
- 13 Typeplaatje
- 14 Bedrijfstoestandsled
- 15 AAN/UIT-knop
- 16 Sproeier
- 17 Lagedrukpistool
- 18 Triggerhendel
- 19 Lagedrukslang

Knippercodes

Bedrijfstoe-standsled	_____	Het apparaat is ingeschakeld.
	-----	Waarschuwing voor lage batterijspanning (ca. 2 minuten rest-looptijd).
Ladings-stands- led	_____	Storing, zie hoofdstuk <i>Hulp bij storingen</i> .
	_____	De accu wordt opgeladen.
Ladings-stands- led	_____	De accu is volledig opgeladen.

Inbedrijfstelling

Accu opladen

- De watertank uitklappen, zie hoofdstuk *Watertoevoer tot stand brengen*.
- De accu opladen.
 - De afdekking losmaken uit de laadbus en omhoog klappen.
 - De USB C-stekker van de laadkabel in de laadbus steken.
 - De USB A-stekker van de laadkabel in het oplaadapparaat steken.
 - Het oplaadapparaat in een geaard stopcontact steken.

Afbeelding B

Instructie

Tijdens het laadproces knippert de ladingstoestandsled. Deze brandt gedurende 10 min zodra de accu volledig opgeladen is.

OpladetiJD zie hoofdstuk Technische gegevens.

Na het laden

- Het oplaadapparaat uit het stopcontact halen.
- De USB C-stekker uit de laadbus trekken.
- De afdekking op de laadbus naar onderen klappen en vastdrukken.

Watertoevoer tot stand brengen

LET OP

Beschadigingsgevaar door onjuiste watertoevoer
Beschadiging van apparaat en toebehoren.

Alleen zuiver en helder water in de watertank vullen. Vul geen reinigingsmiddelen, gewasbeschermingsmiddelen of andere toevoegingen in de watertank.

Dompel het apparaat niet onder in vloeistoffen. Schep geen vloeistoffen op met het apparaat.

- De watertank uitklappen:
 - Het deksel van de watertank verwijderen.
 - De bodem van de watertank met de hand naar onderen gedrukt houden.

- De handgreep met de andere hand omhoog trekken.

Afbeelding C

- Het deksel op de watertank inhangen.

Afbeelding D

- Het lagedrukpistool en de lagedrukslang zo ver mogelijk van de watertank uitnemen.

- Schoon en helder water tot maximaal de markering "MAX" in de watertank vullen.

Afbeelding E

- Het deksel aanbrengen op de watertank.

Instructie

De lagedrukslang door de uitsparing in het deksel voeren zodat deze niet gekneld raakt.

Afbeelding F

- Voor transport met één hand de lagedrukslang in beide klemhouders op de handgreep drukken.

Afbeelding G

Werking

- Het apparaat op een vlakke en horizontale ondergrond neerzetten.

Gebruik zonder reinigingsmiddel

LET OP

Beschadigingsgevaar bij drooglopen!

Drooglopen beschadigt de pomp van het apparaat.

Schakel het apparaat niet in als er geen water in de watertank zit.

Schakel de machine uit zodra de watertank leeg is.

*Schakel het apparaat uit als het niet binnen 2 minuten druk opbouwt. Handel dan volgens de instructies in het hoofdstuk *Hulp bij storingen*.*

- De AAN-/UIT-knop indrukken.

Het apparaat wordt ingeschakeld.

Afbeelding H

⚠ VOORZICHTIG

Verwondingsgevaar door spuitstraal!

De spuitstraal kan letsel aan ogen en oren veroorzaken.

Richt de spuitstraal niet op de ogen of oren van mensen of dieren.

- De triggerhendel bedienen en het reinigingsproces uitvoeren.

Instructie

Ongeveer 2 min voor het einde van de bedrijfstijd (zie hoofdstuk Technische gegevens) begint de bedrijfstoe-standsled te knipperen. De batterij dan zo snel mogelijk opladen, zie hoofdstuk Accu opladen.

Gebruik met reinigingsmiddel

⚠ GEVAAR

Gevaar voor leven en gezondheid bij het werken met reinigingsmiddelen!

Onjuiste omgang met reinigingsmiddelen kan leiden tot de dood of ernstige schade aan de gezondheid.

*Neem de veiligheidsgegevensbladen van de reinigings-
middelfabrikant in acht, in het bijzonder de instructies
over de persoonlijke veiligheidsuitrusting.*

LET OP

Beschadigingsgevaar door vreemde stoffen in de watertank!

Vreemde stoffen in de watertank beschadigen het apparaat.

*Vul geen reinigingsmiddelen, gewasbeschermings-
middelen of andere toevoegingen in de watertank.*

LET OP

Beschadigingsgevaar door te lang inwerken en opdrogen van reinigingsmiddelen!

Reinigingsmiddelen kunnen oppervlakken beschadigen als het oppervlak te heet is of als het reinigingsmiddel te lang blijft inwerken.

Geen reinigingsmiddel aanbrengen op hete oppervlakken en de maximale inwerktijd in acht nemen.

Het reinigingsmiddel niet laten opdrogen.

1. Het reinigingsmiddel spaarzaam op de droge oppervlakken sproeien en laten inwerken (niet laten opdrogen).

LET OP

Beschadigingsgevaar bij drooglopen!

Drooglopen beschadigt de pomp van het apparaat.

Schakel het apparaat niet in als er geen water in de watertank zit.

Schakel de machine uit zodra de watertank leeg is.

Schakel het apparaat uit als het niet binnen 2 minuten druk opbouwt. Handel dan volgens de instructies in het hoofdstuk *Hulp bij storingen*.

2. De AAN-/UIT-knop indrukken.

Het apparaat wordt ingeschakeld.

Afbeelding H

⚠ VOORZICHTIG

Verwondingsgevaar door spuitstraal!

De spuitstraal kan letsel aan ogen en oren veroorzaken. Richt de spuitstraal niet op de ogen of oren van mensen of dieren.

3. De triggerhendel bedienen en het reinigingsproces uitvoeren.

Instructie

Ongeveer 2 min voor het einde van de bedrijfstijd (zie hoofdstuk *Technische gegevens*) begint de bedrijfstoe-standsled te knipperen. De batterij dan zo snel mogelijk opladen, zie hoofdstuk *Accu opladen*.

Werking onderbreken

1. De triggerhendel loslaten.

Na ca. 30 minuten zonder bediening wordt het apparaat automatisch uitgeschakeld.

Werking beëindigen

1. De AAN-/UIT-knop indrukken.
Het apparaat schakelt uit.
2. Het water dat nog in de watertank zit, weggieten.
3. De AAN-/UIT-knop indrukken.
Het apparaat wordt ingeschakeld.
4. De triggerhendel bedienen tot er geen water meer uittreedt.
5. De triggerhendel loslaten.
6. De AAN-/UIT-knop indrukken.
Het apparaat schakelt uit.
7. De watertank volledig laten drogen.
8. De watertank naar onderen drukken om deze in te klappen en kleiner te maken.
9. De slang en het lagedrukpistool opbergen in de watertank.
10. Het oplaadapparaat en de laadkabel opbergen in de watertank.
11. Het deksel aanbrengen op de watertank.

Transport

⚠ VOORZICHTIG

Gevaar voor letsel en beschadiging

Houd bij het transport rekening met het gewicht van het apparaat.

LET OP

Beschadigingsgevaar door uittreidend water!

Het deksel van de watertank is niet waterdicht, bijgevolg kan water dat tijdens transport uittreedt materiële schade veroorzaken.

Draag het apparaat met voorzichtigheid, als zich water in de watertank bevindt.

Maak de watertank volledig leeg voordat u het apparaat in een voertuig transporteert.

1. Neem tijdens het transport de voorschriften voor het vervoer van gevaarlijke goederen in acht.

Transport met de hand

1. Het apparaat bij de handgreep optillen en dragen.

Transport in voertuigen

⚠ VOORZICHTIG

Gevaar van letsel en beschadiging!

Er bestaat gevaar van letsel en schade door omkantelen en glijden van het apparaat tijdens transport.

Voordat u het apparaat in voertuigen transporteert, moet u het beveiligen tegen wegglijden en omkantelen volgens de geldende richtlijnen.

1. De werking beëindigen, zie hoofdstuk *Werking beëindigen*.
2. Voordat u het apparaat vervoert, moet u het opbergen of beveiligen tegen wegglijden, omkantelen of rondslingeren.

Opslag

⚠ VOORZICHTIG

Gevaar van letsel en beschadiging!

Als het gewicht van het apparaat niet in acht wordt genomen, is er gevaar van letsel en beschadiging.

Houd bij de opslag rekening met het gewicht van het apparaat.

LET OP

Gevaar voor beschadiging door vorst!

Apparaten die niet volledig leeg zijn, kunnen beschadigd raken door vorst.

Leeg het apparaat en het toebehoren voor opslag volledig.

Bescherm het apparaat tegen vorst.

Bewaar het apparaat vorstvrij en niet buiten.

1. De werking beëindigen, zie hoofdstuk *Werking beëindigen*.
2. Het apparaat in een gesloten ruimte op een plat oppervlak opstellen en het binnen de toegestane omgevings temperatuur opslaan, zie hoofdstuk *Technische gegevens*.

Verzorging en onderhoud

⚠ GEVAAR

Aanraken van onderdelen onder spanning

Verwonding door elektrische schok

Schakel het apparaat vóór alle werkzaamheden uit en koppel het los van het oplaadapparaat.

Fijnfilter reinigen

Het fijnfilter regelmatig reinigen.

LET OP

Beschadigingsgevaar door ondeskundige reiniging!

Het fijnfilter wordt beschadigd door ondeskundige reiniging.

Reinig het fijnfilter alleen onder stromend water tegen de doorvoerrichting in.

Gebruik geen scherpe of harde voorwerpen zoals naalden of staalborstels.

1. De watertank leegmaken.

2. Het fijnfilter eruit trekken.

Afbeelding 1

3. Het fijnfilter reinigen met schoon, helder stromend water.

4. Het fijnfilter in het apparaat plaatsen.

Hulp bij storingen

⚠ GEVAAR

Aanraken van onderdelen onder spanning

Verwonding door elektrische schok

Schakel het apparaat vóór alle werkzaamheden uit en koppel het los van het oplaadapparaat.

Laat reparatiewerkzaamheden en werkzaamheden aan elektrische onderdelen alleen door de geautoriseerde klantenservice uitvoeren.

Storingen hebben vaak oorzaken die eenvoudig met behulp van het volgende overzicht kunnen worden verholpen. Neem bij twijfel of storingen die hier niet worden vermeld contact op met de erkende klantenservice.

Fout	Oorzaak	Remedie
Het apparaat draait niet	De laadtoestand van de accu is te gering.	1. De accu opladen, zie <i>Accu opladen</i> .
	De motor overbelast, de motorveiligheidsschakelaar werd geactiveerd.	1. Het apparaat uitschakelen. 2. Het apparaat inschakelen en in bedrijf stellen.
	De omgevingstemperatuur ligt buiten het toegestane bereik, zie <i>Technische gegevens</i> , de schakelaar voor motorbescherming is geactiveerd.	1. Het apparaat uitschakelen. 2. Het apparaat laten afkoelen / verwarmen. 3. Het apparaat inschakelen en in bedrijf stellen. Als de storing meerdere keren optreedt, het apparaat door de Kärcher-service laten controleren.
Het apparaat bereikt niet de vereiste druk	Te weinig water in de watertank.	1. Zorg ervoor dat er voldoende schoon, helder water in de watertank zit.
	Het fijnfilter is vuil.	1. De fijnfilter reinigen, zie hoofdstuk <i>Fijnfilter reinigen</i> .
Sterke drukschommelingen of voortdurend in/uitschakelen van het apparaat	De sproeier is verstopt.	1. De sproeier reinigen: Verontreinigingen uit het sproeiergat verwijderen met een naald en aan de voorkant met zuiver, helder water uitspoelen. 2. Zorg ervoor dat er voldoende schoon, helder water in de watertank zit.
Het apparaat lekt	Geringe lekkage van het apparaat ligt aan de constructie en is normaal.	1. Bij grotere lekkage van het apparaat, het door de KÄRCHER Service laten controleren.

Garantie

In elk land gelden de garantievoorwaarden die door onze verantwoordelijke verkoopmaatschappij zijn uitgegeven. Mogelijke storingen aan uw apparaat verhelpen we binnen de garantieperiode gratis, voor zover een materiaal- of fabricagefout de oorzaak is. Als u gebruik wilt maken van de garantie, neemt u met uw aankoopbon contact op met uw distributeur of de dichtstbijzijnde geautoriseerde klantenservice.

(adres zie achterzijde)

Meer informatie over de garantie (indien beschikbaar) vindt u in het servicegedeelte van uw lokale Kärcher-website onder "Downloads".



EU-conformiteitsverklaring

Hierbij verklaren wij dat het hieronder genoemde product voldoet aan de desbetreffende bepalingen van de vermelde richtlijnen en verordeningen. Bij een niet door ons goedgekeurde wijziging van het product verliest deze verklaring zijn geldigheid.

Product: Mobile Outdoor Cleaner

Type: OC 3, OC 3 Plus, OC 3 Foldable, OC 4

Richtlijnen en verordeningen

2014/35/EU

2014/30/EU

2011/65/EU

2009/125/EG

2000/14/EG

2019/1782

(EU) 2023/1542

Toegepaste geharmoniseerde normen

EN 55014-1: 2017 + A11: 2020

EN 55014-2: 1997 + A1: 2001 + A2: 2008

EN 60335-1

EN 60335-2-54

EN 61000-3-2: 2014

EN 61000-3-3: 2013

EN 61558-1

EN 61558-2-16

EN 62233: 2008

EN IEC 63000: 2018

Toegepaste conformiteitswaarderingprocedure

2000/14/EG: Bijlage V

Geluidsvermogensniveau dB(A)

OC 3, OC 3 Plus

Gemeten: 81

Gegarandeerd: 84

OC 3 Foldable

Gemeten: 77

Gegarandeerd: 79

OC 4

Gemeten: 80

Gegarandeerd: 82

Naam en adres

Gevolmachtigde voor de documentatie:

S. Reiser

Alfred Kärcher SE & Co. KG

Alfred-Kärcher-Str. 28 - 40

71364 Winnenden (Germany)

Tel.: +49 7195 14-0

Fax: +49 7195 14-2212



H. Jenner

Chairman of the Board of Management



S. Reiser

Manager Regulatory Affairs & Certification

Winnenden, 2024/09/01

De ondergetekenden handelen in opdracht en met volmacht van de directie.

Alfred Kärcher SE & Co. KG

Alfred-Kärcher-Str. 28 - 40

71364 Winnenden (Germany)

Tel.: +49 7195 14-0

Fax: +49 7195 14-2212

Technische gegevens

Elektrische aansluiting/batterij

Nominale spanning accu	V	6
Nominaal vermogen apparaat	W	45
Beschermingsgraad		IPX4
Beschermingsklasse		III

Oplaadapparaat

Netspanning oplaadapparaat	V	100-240
Uitgangsspanning	V	5
Uitgangsstroom	A	2
Fase	~	1
Frequentie	Hz	50-60

Gegevens capaciteit apparaat

Oplaadtijd bij lege accu	h	2,5
Bedrijfsduur met volledig opgeladen accu	min	15
Bedrijfsdruk	MPa	0,5
Volume watertank	l	8
Toegestane omgevingstemperatuur	°C	0-40

Afmetingen en gewichten

Lengte	mm	298
Breedte	mm	305
Hoogte (watertank ingeklapt)	mm	108
Hoogte (watertank uitgeklaapt)	mm	271
Gewicht (met toebehoren)	kg	2,1

Berekende waarden conform EN 60335-2-79

Geluidsdrukniveau L_{pA}	dB(A)	64,2
Onzekerheid K_{pA}	dB(A)	2,5
Geluidsvermogensniveau L_{WA} + onzekerheid K_{WA}	dB(A)	79

Technische wijzigingen voorbehouden.



Índice de contenidos

Aplicación KÄRCHER Home & Garden	34
Instrucciones de seguridad	34
Uso previsto	35
Protección del medioambiente	35
Accesorios y repuestos	35
Volumen de suministro	35
Dispositivos de seguridad	35
Descripción del equipo	35
Puesta en funcionamiento	36
Servicio	36
Interrupción del servicio	37
Finalización del servicio	37
Transporte	37
Almacenamiento	37
Conservación y mantenimiento	38
Ayuda en caso de fallos	38
Garantía	38
Declaración de conformidad UE	39
Datos técnicos	39

Aplicación KÄRCHER Home & Garden

La aplicación KÄRCHER Home & Garden permite controlar los productos inteligentes de Kärcher y acceder a contenidos de ayuda:

- Información sobre el producto y manual de instrucciones
- Ajustes individuales del equipo
- Estadísticas de uso
- Consejos y trucos
- Tienda en línea y mucho más

Escanee el código con un smartphone para acceder a la aplicación Kärcher Home & Garden y obtener más información.



1.599-300.0

Instrucciones de seguridad



Antes de poner en marcha por primera vez el equipo, lea este capítulo de seguridad y este manual original. Actúe conforme a estos documentos. Conserve el manual original para su uso posterior o para propietarios ulteriores.

- Además de las instrucciones incluidas en el manual de instrucciones, debe respetar las normativas de seguridad y para la prevención de accidentes del legislador correspondiente.
- Las placas de advertencia e indicadoras colocadas en el equipo proporcionan indicaciones importantes para un funcionamiento seguro.

Niveles de peligro

⚠ PELIGRO

- Aviso de un peligro inminente que produce lesiones corporales graves o la muerte.

⚠ ADVERTENCIA

- Aviso de una posible situación peligrosa que puede producir lesiones corporales graves o la muerte.

⚠ PRECAUCIÓN

- Aviso de una posible situación peligrosa que puede producir lesiones corporales leves.

CUIDADO

- Aviso de una posible situación peligrosa que puede producir daños materiales.

Cargador

⚠ PELIGRO • Nunca toque los conectores de red y enchufes con las manos húmedas. • Peligro de explosión. No cargar ninguna batería recargable. • No use el cargador en atmósferas potencialmente explosivas. • Nunca introduzca objetos conductores, como desatornilladores o similares, en la terminal de carga del equipo.

⚠ ADVERTENCIA • Cargue la batería únicamente con el cargador original suministrado o con un cargador autorizado por KÄRCHER. • Proteja el cable de red del calor, bordes afilados, el aceite y componentes del equipo en movimiento. • No abra el cargador. Las reparaciones solo las puede realizar el personal técnico. • Utilice el cargador para cargar, únicamente, baterías autorizadas. • Sustituya inmediatamente un cargador dañado con cable de carga por un componente original. • El equipo contiene componentes eléctricos, por lo que no debe limpiar el equipo con agua corriente. • No cargue la batería durante un periodo ininterrumpido superior a 24 horas.

⚠ PRECAUCIÓN • No utilice el cargador si está mojado o sucio. • Mantenga libre la rejilla de ventilación del cargador. • Extraiga el conector de red del enchufe sin tirar del cable de red. • No sujete/transporte el equipo por el cable de conexión de red.

CUIDADO • Peligro de cortocircuito. Proteja los contactos del soporte de la batería contra piezas metálicas. • Utilice y almacene el cargador únicamente en entornos secos.

Batería

⚠ PELIGRO • Nunca introduzca objetos conductores, como desatornilladores o similares, en la terminal de carga del equipo. • No someta la batería a radiación solar, calor ni fuego.

CUIDADO • Este equipo tiene baterías que no se pueden sustituir. No es válido para equipos con batería sustituable

Manipulación segura

⚠ ADVERTENCIA • El equipo no ha sido concebido para un uso por parte de niños o personas con capacidades corporales, sensoriales o psíquicas limitadas, ni tampoco por parte de personas no familiarizadas con estas instrucciones de empleo. • Las personas con capacidades físicas, sensoriales o psíquicas limitadas o que carezcan de experiencia y conocimientos sobre el equipo solo pueden utilizar el equipo bajo supervisión correcta o si han recibido formación sobre el uso seguro del equipo por parte de una persona responsable de su seguridad y han comprendido los peligros existentes. • Los niños no pueden jugar con el equipo. • Se debe supervisar a los niños para asegurarse de que no juegan con el aparato. • Utilice el equipo solo para su uso previsto. Al trabajar con el equipo, tenga en cuenta las condiciones locales y evite causar daños a terceras personas, sobre todo a niños. • En zonas de peligro

(p. ej. gasolineras), tenga en cuenta las correspondientes reglamentaciones de seguridad. No use el equipo en espacios con peligro de explosión en ninguna circunstancia. • No pulverice objetos que contengan sustancias perjudiciales para la salud (p. ej. amianto).

• Riesgo de lesiones. No dirija el chorro de pulverización a los ojos.

⚠ PRECAUCIÓN • No utilice el dispositivo si se ha caído anteriormente, está visiblemente dañado o tiene fugas. • Solo utilice o almacene el equipo conforme a la descripción o la figura. • Nunca deje el equipo sin supervisión durante el servicio. • Coloque el equipo sobre una base plana y estable para garantizar una posición segura. • La caída del equipo puede producir accidentes o daños. Antes de cualquier tarea, debe adoptar una postura equilibrada con el equipo.

⚠ CUIDADO • No llenar con detergente u otros aditivos. • Daños del equipo. Nunca introduzca disolventes, líquidos que contengan disolventes ni ácidos sin diluir (p. ej. detergente, gasolina, disolvente y acetona) en el depósito de agua. • Daños en el equipo por marcha en vacío. Conecte el equipo solo si hay agua en el depósito de agua. • No utilice el equipo a temperaturas inferiores a 0 °C.

Uso previsto

Utilice la limpiadora de baja presión únicamente en el ámbito doméstico.

La limpiadora de baja presión está destinada para la limpieza de máquinas, vehículos, herramientas, fachadas, terrazas, herramientas de jardinería, animales domésticos, etc. con chorro de agua de baja presión sin añadir detergente.

Protección del medioambiente



Los materiales de embalaje son reciclables. Elimine los embalajes de forma respetuosa con el medio ambiente.



Los equipos eléctricos y electrónicos contienen materiales reciclables y, a menudo, componentes, como baterías, acumuladores o aceite, que suponen un peligro potencial para la salud de las personas o el medio ambiente en caso de manipularse o eliminarse de forma inadecuada. Sin embargo, dichos componentes son necesarios para un servicio adecuado del equipo. Los equipos identificados con este símbolo no pueden eliminarse con la basura doméstica.

Los trabajos de limpieza que generan agua sucia con un alto contenido en aceite, p. ej., los lavados de motores o la limpieza de bajos, deben realizarse únicamente en estaciones de lavado con un separador de aceite.

Los trabajos con detergentes deben realizarse únicamente sobre superficies de trabajo a prueba de filtraciones y conectadas a la canalización de agua sucia. No permita que los detergentes penetren en masas de agua o en la tierra.

La extracción de agua de dominio público no está permitida en determinados países.

Avisos sobre sustancias contenidas (REACH)

Encontrará información actualizada sobre las sustancias contenidas en: www.kaercher.de/REACH

Accesorios y repuestos

Utilice únicamente accesorios y repuestos originales, estos garantizan un servicio seguro y fiable del equipo.

Encontrará información sobre los accesorios y repuestos en www.kaercher.com.

Volumen de suministro

El volumen de suministro del equipo se muestra en el embalaje. Compruebe la integridad del volumen de suministro durante el desembalaje. Póngase en contacto con su distribuidor si faltan accesorios o en caso de daños de transporte.

Dispositivos de seguridad

⚠ PRECAUCIÓN

Peligro de lesiones por dispositivos de seguridad faltantes o modificados

Los dispositivos de seguridad velan por su seguridad. No anule, retire o deje sin efecto ningún dispositivo de seguridad.

Tecla ON/OFF

La tecla ON/OFF evita el funcionamiento involuntario del equipo.

Interruptor de presión

Cuando se suelta la palanca del gatillo de la pistola de baja presión, un interruptor de presión desconecta la bomba y el chorro de baja presión se para. Si se presiona la palanca del gatillo, vuelve a conectarse la bomba.

Guardamotor

En caso de un elevado consumo de corriente, el guardamotor desconecta el equipo.

Símbolos en el equipo



No sumerja el equipo en líquidos. No recoja ningún líquido.

Descripción del equipo

Descripción del equipo

Véanse las figuras en las páginas de gráficos

Figura A

- ① Asa de transporte
- ② Dispositivo de sujeción
- ③ Tapa
- ④ Depósito de agua
- ⑤ Filtro fino
- ⑥ Cargador
- ⑦ Cable de carga
- ⑧ Conector USB-C
- ⑨ Conector USB-A
- ⑩ Cubierta
- ⑪ Terminal de carga
- ⑫ LED de estado de carga
- ⑬ Placa de características
- ⑭ LED de estado de servicio

- 15 Tecla ON/OFF
- 16 Boquilla
- 17 Pistola de baja presión
- 18 Palanca del gatillo
- 19 Manguera de baja presión

Códigos de parpadeo

LED de estado de servicio	_____	El equipo está conectado.
	-----	Aviso de tensión de la batería baja (aprox. 2 min. de tiempo restante).
	-----	En caso de fallo, véase el capítulo <i>Ayuda en caso de fallos</i> .
LED de estado de carga	_____	La batería se está cargando.
	_____	La batería está cargada completamente.

Puesta en funcionamiento

Carga de la batería

1. Desplegar el depósito de agua, véase el capítulo *Establecer la alimentación de agua*.
2. Cargar la batería.
 - a. Soltar la cubierta del terminal de carga y girarlo hacia arriba.
 - b. Enchufar el conector USB-C del cable de carga al terminal de carga.
 - c. Enchufar el conector USB-A del cable de carga al cargador.
 - d. Conectar el cargador a una toma de corriente.

Figura B

Nota

Durante el proceso de carga, el LED de estado de carga parpadea. Si la batería está completamente cargada, se ilumina durante 10 min.

Para el tiempo de carga, véase el capítulo Datos técnicos.

Después de la carga

3. Desenchufar el cargador del tomacorriente.
4. Sacar el conector USB-C del terminal de carga.
5. Girar la cubierta del terminal de carga hacia abajo y presionarla firmemente.

Establecer la alimentación de agua

CUIDADO

Riesgo de daños por alimentación de agua inadecuada

Daños en el equipo y en los accesorios.

Llene el depósito de agua solo con agua limpia y clara.

No llene el depósito de agua con detergente, productos fitosanitarios u otros aditivos.

No sumerja el equipo en líquidos.

No vierta líquidos con el equipo.

1. Desplegar el depósito de agua:
 - a. Retirar la tapa del depósito de agua.
 - b. Mantener la parte inferior del depósito de agua presionada hacia abajo con la mano.

- c. Tirar del asa de transporte hacia arriba con la otra mano.

Figura C

2. Enganchar la tapa del depósito de agua.

Figura D

3. Retirar la pistola de baja presión y la manguera de baja presión lo más lejos posible del depósito de agua.
4. Llenar el depósito de agua con agua limpia y clara hasta la marca "MAX" como máximo.

Figura E

5. Colocar la tapa en el depósito de agua.

Nota

Pasar la manguera de baja presión por el hueco de la tapa para no pellizcarla.

Figura F

6. Para el transporte con una sola mano, presionar la manguera de baja presión del asa de transporte en los dos dispositivos de sujeción.

Figura G

Servicio

1. Colocar el equipo sobre una superficie plana.

Funcionamiento sin detergente

CUIDADO

Peligro de daños en caso de marcha en vacío.

La marcha en vacío daña la bomba del equipo.

No conecte el equipo si no hay agua en el depósito de agua.

Desconecte el equipo en cuanto el depósito de agua esté vacío.

Desconecte el equipo si no acumula presión en 2 minutos. A continuación, actúe según las instrucciones del capítulo Ayuda en caso de fallos.

1. Pulsar la tecla ON/OFF.

El equipo se conecta.

Figura H

⚠ PRECAUCIÓN

Peligro de lesiones por el chorro de pulverización.

El chorro de pulverización puede causar lesiones en ojos u oídos.

No dirija el chorro de pulverización a los ojos u oídos de personas o animales.

2. Apriete la palanca del gatillo y lleve a cabo la limpieza.

Nota

Aprox. 2 minutos antes de que finalice el tiempo de servicio (véase el capítulo Datos técnicos), el LED de estado de servicio comienza a parpadear. Cargar la batería lo antes posible, véase el capítulo Carga de la batería.

Funcionamiento con detergente

⚠ PELIGRO

Peligro para la vida y la salud al manipular detergentes.

La manipulación inadecuada de los detergentes puede provocar la muerte y graves daños para la salud.

Observe las hojas de datos de seguridad del fabricante de detergentes, especialmente las indicaciones sobre equipos de protección personal.

CUIDADO

Peligro de daños por cuerpos extraños en el depósito de agua.

La presencia de cuerpos extraños en el depósito de agua dañará el equipo.

No llene el depósito de agua con detergente, productos fitosanitarios u otros aditivos.

CUIDADO

Peligro de daños debido a que los detergentes actúan demasiado tiempo y se secan.

Los detergentes pueden dañar las superficies calientes y causar daños si se dejan demasiado tiempo de actuación.

No aplique detergente sobre superficies calientes y respetar el tiempo máximo de actuación.

No deje que el detergente se seque.

1. Pulverizar poco detergente sobre la superficie seca y dejarlo actuar (pero no secar).

CUIDADO

Peligro de daños en caso de marcha en vacío.

La marcha en vacío daña la bomba del equipo.

No conecte el equipo si no hay agua en el depósito de agua.

Desconecte el equipo en cuanto el depósito de agua esté vacío.

Desconecte el equipo si no acumula presión en 2 minutos. A continuación, actúe según las instrucciones del capítulo *Ayuda en caso de fallos*.

2. Pulsar la tecla ON/OFF.

El equipo se conecta.

Figura H

⚠ PRECAUCIÓN

Peligro de lesiones por el chorro de pulverización.

El chorro de pulverización puede causar lesiones en ojos y oídos.

No dirija el chorro de pulverización a los ojos u oídos de personas o animales.

3. Apriete la palanca del gatillo y lleve a cabo la limpieza.

Nota

Aprox. 2 minutos antes de que finalice el tiempo de servicio (véase el capítulo *Datos técnicos*), el LED de estado de servicio comienza a parpadear. Cargar la batería lo antes posible, véase el capítulo *Carga de la batería*.

Interrupción del servicio

1. Soltar la palanca del gatillo.

Transcurridos aprox. 30 minutos, el equipo se desconecta automáticamente.

Finalización del servicio

1. Pulsar la tecla ON/OFF.
El equipo se desconecta.
2. Vaciar el agua restante del depósito de agua.
3. Pulsar la tecla ON/OFF.
El equipo se conecta.
4. Mantener pulsada la palanca del gatillo hasta que deje de salir agua.
5. Soltar la palanca del gatillo.
6. Pulsar la tecla ON/OFF.
El equipo se desconecta.
7. Dejar secar el depósito de agua completamente.
8. Presionar el depósito de agua hacia abajo para plegarlo y hacerlo más pequeño.
9. Guardar la manguera y la pistola de baja presión en el depósito de agua.
10. Guardar el cargador y el cable de carga en el depósito de agua.
11. Colocar la tapa en el depósito de agua.

Transporte

⚠ PRECAUCIÓN

Riesgo de daños y lesiones

Tenga en cuenta el peso del equipo durante el transporte.

CUIDADO

Peligro de daños por salida de agua.

La tapa del depósito de agua no es estanca, la salida de agua durante el transporte puede causar daños materiales.

Transporte el equipo con cuidado si hay agua en el depósito de agua.

Vacíe completamente el depósito de agua antes de transportar el equipo en un vehículo.

1. Respetar las normas relativas a sustancias peligrosas durante el transporte.

Transporte a mano

1. Levante y transporte el equipo agarrándolo por el asa de transporte.

Transporte en vehículos

⚠ PRECAUCIÓN

Peligro de daños y lesiones.

Peligro de lesiones y daños debido al vuelco y deslizamiento del equipo durante el transporte.

Antes de transportar el equipo en vehículos, asegúrelo contra el deslizamiento y el vuelco de acuerdo con las directivas aplicables.

1. Finalizar el funcionamiento, consultar el capítulo *Finalización del servicio*.
2. Antes de transportar el equipo, guardarlo o asegurarlo para que no resbale, vuelque o salga disparado.

Almacenamiento

⚠ PRECAUCIÓN

Peligro de daños y lesiones.

Si no se respeta el peso del equipo, existe peligro de lesiones y daños.

Tenga en cuenta el peso del equipo para su almacenamiento.

CUIDADO

Peligro de daños debido a heladas.

Un equipo que no esté completamente vaciado puede sufrir daños por las heladas.

Vacíe completamente el equipo y los accesorios antes de almacenarlos.

Proteja el equipo de las heladas.

Almacene el equipo en un lugar protegido y sin hielo.

1. Finalizar el funcionamiento, consultar el capítulo *Finalización del servicio*.
2. Colocar el equipo en un lugar cerrado sobre una superficie plana y guardarlo dentro de la temperatura ambiente permitida, véase el capítulo *Datos técnicos*.

Conservación y mantenimiento

⚠ PELIGRO

Contacto con piezas que conducen corriente

Lesión por choque eléctrico

Apague el equipo y desconecte el cargador antes de realizar cualquier trabajo en el equipo.

Limpieza del filtro fino

Limpiar el filtro fino con regularidad.

⚠ CUIDADO

Peligro de daños por limpieza inadecuada.

El filtro fino está dañado por una limpieza inadecuada.

Limpie el filtro fino solo con agua corriente en sentido contrario a su caudal.

No utilice objetos afilados o duros, como agujas o cepillos de alambre.

1. Vaciar el depósito de agua.

2. Sacar el filtro fino.

Figura I

3. Limpiar el filtro fino con agua corriente limpia y clara.

4. Insertar el filtro fino en el equipo.

Ayuda en caso de fallos

⚠ PELIGRO

Contacto con piezas que conducen corriente

Lesión por choque eléctrico

Apague el equipo y desconecte el cargador antes de realizar cualquier trabajo en el equipo.

Solo el servicio de atención al cliente autorizado puede realizar las tareas de reparación y otras tareas en los componentes eléctricos.

Solo el servicio de atención al cliente autorizado puede realizar las tareas de reparación y otras tareas en los componentes eléctricos.

A menudo, las causas de los fallos son simples y pueden solucionarse con ayuda del siguiente resumen. En caso de duda o fallos no mencionados aquí, póngase en contacto con el servicio de posventa.

Fallo	Causa	Solución
El equipo no funciona	El estado de carga de la batería es demasiado bajo.	1. Cargar la batería, véase <i>Carga de la batería</i> .
	El motor está sobrecargado o el guardamotor se ha activado.	1. Desconectar el equipo. 2. Conectar el equipo y volver a ponerlo en funcionamiento.
	La temperatura ambiente está fuera del rango admisible, véase <i>Datos técnicos</i> , el interruptor de protección del motor se ha disparado.	1. Desconectar el equipo. 2. Dejar enfriar/calentar el equipo. 3. Conectar el equipo y volver a ponerlo en funcionamiento. En caso de que se repita el fallo, solicitar al servicio técnico de Kärcher que revise el equipo.
El equipo no genera presión	No hay suficiente agua en el depósito de agua.	1. Asegúrese de que hay suficiente agua limpia y clara en el depósito de agua.
	El filtro fino está sucio.	1. Limpiar el filtro fino, véase el capítulo <i>Limpieza del filtro fino</i> .
Fuertes fluctuaciones de presión o desconexión/conexión constante del equipo	La boquilla está obstruida.	1. Limpiar la boquilla: Retirar la suciedad del taladro de boquilla con una aguja y enjuagarlo con agua limpia y clara desde delante. 2. Asegúrese de que hay suficiente agua limpia y clara en el depósito de agua.
El equipo no es estanco	Desde un punto de vista técnico, el equipo puede presentar una pequeña falta de estanqueidad.	1. En caso de una fuga de mayor envergadura, encargue al servicio técnico de Kärcher la revisión del equipo.

Garantía

En cada país se aplican las condiciones de garantía indicadas por nuestra compañía distribuidora autorizada. Subsanaamos cualquier fallo en su equipo de forma gratuita dentro del plazo de garantía siempre que la causa se deba a un fallo de fabricación o material. En caso de garantía, póngase en contacto con su distribuidor o con el servicio de posventa autorizado más próximo presentando la factura de compra.

(Dirección en el reverso)

Encontrará más información sobre la garantía (si está disponible) en el área de servicio de su página web local de Kärcher en "Downloads".



Declaración de conformidad UE

Por la presente declaramos que el producto mencionado a continuación cumple las disposiciones pertinentes de las directivas y reglamentos enumerados. Si se producen modificaciones no acordadas en el producto, esta conformidad pierde su validez.

Producto: Mobile Outdoor Cleaner

Tipo: OC 3, OC 3 Plus, OC 3 Foldable, OC 4

Directivas y reglamentos

2014/35/UE

2014/30/UE

2011/65/UE

2009/125/CE

2000/14/CE

2019/1782

(UE) 2023/1542

Normas armonizadas aplicadas

EN 55014-1: 2017 + A1: 2020

EN 55014-2: 1997 + A1: 2001 + A2: 2008

EN 60335-1

EN 60335-2-54

EN 61000-3-2: 2014

EN 61000-3-3: 2013

EN 61558-1

EN 61558-2-16

EN 62233: 2008

EN IEC 63000: 2018

Procedimiento de evaluación de la conformidad aplicado

2000/14/CE: Anexo V

Intensidad acústica dB(A)

OC 3, OC 3 Plus

Medida: 81

Garantizada: 84

OC 3 Foldable

Medida: 77

Garantizada: 79

OC 4

Medida: 80

Garantizada: 82

Nombre y dirección

Responsable de documentación:

S. Reiser

Alfred Kärcher SE & Co. KG

Alfred-Kärcher-Str. 28 - 40

71364 Winnenden (Germany)

Teléfono: +49 7195 14-0

Fax: +49 7195 14-2212



H. Jenner

Chairman of the Board of Management



S. Reiser

Manager Regulatory Affairs & Certification

Winnenden, 01/09/2024

Los abajo firmantes actúan en nombre y con la autorización de la junta directiva.

Alfred Kärcher SE & Co. KG

Alfred-Kärcher-Str. 28 - 40

71364 Winnenden (Germany)

Tel.: +49 7195 14-0

Fax: +49 7195 14-2212

Datos técnicos

Conexión eléctrica/batería

Tensión nominal de la batería	V	6
Potencia nominal del equipo	W	45
Tipo de protección		IPX4
Clase de protección		III

Cargador

Tensión de red del cargador	V	100-240
Tensión de salida	V	5
Corriente de salida	A	2
Fase	~	1
Frecuencia	Hz	50-60

Datos de potencia del equipo

Tiempo de carga con batería des- h cargada		2,5
Tiempo de funcionamiento con batería totalmente cargada	min	15
Presión de servicio	MPa	0,5
Volumen del depósito de agua	l	8
Temperatura ambiente admisible	°C	0-40

Peso y dimensiones

Longitud	mm	298
Anchura	mm	305
Altura (depósito de agua plegado)	mm	108
Altura (depósito de agua desple- gado)	mm	271
Peso (con accesorios)	kg	2,1

Valores calculados conforme a EN 60335-2-79

Nivel de presión acústica L_{pA}	dB(A)	64,2
Inseguridad K_{pA}	dB(A)	2,5
Intensidad acústica L_{WA} + Inseguridad K_{WA}	dB(A)	79

Nos reservamos el derecho a realizar modificaciones.

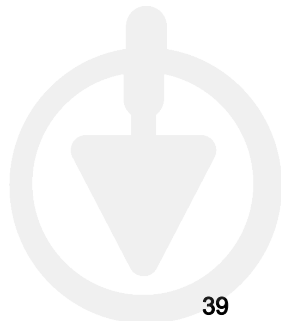

Índice

Aplicação KÄRCHER Home & Garden	40
Avisos de segurança	40
Utilização prevista	41
Protecção do meio ambiente	41
Acessórios e peças sobressalentes	41
Volume do fornecimento	41
Unidades de segurança	41
Descrição do aparelho	41
Arranque	42
Operação	42
Interromper a operação	43
Terminar a operação	43
Transporte	43
Armazenamento	43
Conservação e manutenção	44
Ajuda em caso de avarias	44
Garantia	44
Declaração de conformidade UE	45
Dados técnicos	45

Aplicação KÄRCHER Home & Garden

A aplicação KÄRCHER Home & Garden pode ser utilizada para controlar produtos Kärcher inteligentes e aceder a conteúdos de apoio:

- Informações sobre o produto e manuais de instruções
- Definições individuais do aparelho
- Estatísticas de utilização
- Dicas e truques
- Loja online e muito mais

Digitalize o código com um smartphone para aceder à aplicação Kärcher Home & Garden e obter mais informações.



1.599-300.0

Avisos de segurança



Antes da primeira utilização do aparelho, leia este capítulo sobre segurança e o manual original. Proceda em conformidade. Conserve o manual original para referência ou utilização futura.

- Além das indicações que constam do manual de instruções, é necessário observar as prescrições gerais de segurança e as prescrições para a prevenção de acidentes do legislador.
- Os sinais e as placas de aviso que se encontram no aparelho dão indicações importantes para um bom funcionamento do aparelho.

Níveis de perigo

⚠ PERIGO

- Aviso de um perigo iminente, que pode provocar ferimentos graves ou morte.

⚠ ATENÇÃO

- Aviso de uma possível situação de perigo, que pode provocar ferimentos graves ou morte.

⚠ CUIDADO

- Aviso de uma possível situação de perigo, que pode provocar ferimentos ligeiros.

ADVERTÊNCIA

- Aviso de uma possível situação de perigo, que pode provocar danos materiais.

Carregador

⚠ **PERIGO** • Nunca manuseie fichas de rede e tomadas com as mãos húmidas. • Perigo de explosão. Não recarregar baterias não recarregáveis. • Não utilize o carregador em ambientes com risco de explosão. • Nunca insira objectos condutores, p. ex., chaves de parafusos ou semelhantes, na ligação fêmea para carga do aparelho.

⚠ **ATENÇÃO** • Carregar o aparelho apenas com o carregador original fornecido ou com um carregador autorizado pela KÄRCHER. • Proteja o cabo de alimentação de calor, arestas afiadas, óleo e peças móveis do aparelho. • Não abra o carregador. As reparações devem ser realizadas apenas por pessoal técnico. • Utilize o carregador exclusivamente para carregar baterias autorizadas. • Substitua sempre um carregador danificado com cabo de carga por uma peça original. • O aparelho contém componentes eléctricos; não limpar sob água corrente. • Não deve deixar o conjunto de baterias carregar por um período superior a 24 horas consecutivas.

⚠ **CUIDADO** • Não utilize o carregador se este estiver húmido ou sujo. • Desbloqueie as fendas de ventilação do carregador. • Retirar a ficha de rede da tomada sem puxar. • Não segure / transporte o aparelho pelo cabo de ligação à rede.

ADVERTÊNCIA • Perigo de curto-circuito. Proteja os contactos do suporte da bateria contra peças metálicas. • Utilizar e guardar o carregador apenas em divisões secas.

Bateria

⚠ **PERIGO** • Nunca insira objectos condutores, p. ex., chaves de parafusos ou semelhantes, na ligação fêmea para carga do aparelho. • Não exponha a bateria ao sol directo intenso, calor ou fogo.

ADVERTÊNCIA • Este aparelho contém baterias que não são substituíveis. Não aplicável a aparelhos com conjunto da bateria substituível

Manuseamento seguro

⚠ **ATENÇÃO** • O aparelho não se destina a ser utilizado por crianças ou pessoas com capacidades físicas, sensoriais ou mentais limitadas ou que não estejam familiarizadas com estas instruções. • Pessoas com capacidade física, sensorial ou intelectual reduzida ou com experiência e conhecimentos insuficientes devem apenas utilizar o aparelho sob supervisão adequada, depois de instruídas por alguém responsável pela sua segurança acerca da utilização segura do aparelho e dos perigos daí resultantes. • As crianças não devem brincar com o aparelho. • Supervisione as crianças para garantir que não brincam com o aparelho. • Utilize o aparelho apenas para os fins a que se destina. Tenha em consideração as condições locais e verifique se existem outras pessoas ao redor, especialmente crianças, durante os trabalhos com o aparelho. • Em áreas de perigo (p. ex., estações de serviço), respeite as res-

pectivas prescrições de segurança. Nunca guarde o aparelho em locais com perigo de explosão. • Não pulverize objectos que contenham substâncias perigosas para a saúde (p. ex., amianto). • Perigo de ferimentos. Não direcione o jacto de pulverização para os olhos.

⚠ CUIDADO • Não utilize o aparelho se este tiver caído anteriormente, se estiver visivelmente danificado ou apresentar fugas. • Apenas opere ou armazene o aparelho de acordo com a descrição ou com a figura. • Nunca deixe o aparelho sem supervisão, enquanto este estiver em operação. • A fim de assegurar um posicionamento seguro, coloque o aparelho sobre uma base fixa e nivelada. • Perigo de acidentes ou danos devido à queda do aparelho. Deve assegurar a estabilidade do aparelho antes de realizar qualquer actividade com ou no aparelho.

ADVERTÊNCIA • Não encha com produtos de limpeza ou outros aditivos. • Danos no aparelho. Nunca encha o depósito de água com diluentes, líquidos que contenham diluentes ou ácidos não diluídos (por ex., produtos de limpeza, gasolina, diluente de tinta e acetona). • Danos no aparelho devido a funcionamento a seco. Ligue apenas o aparelho se existir água no depósito de água. • Não operar o aparelho com temperaturas abaixo dos 0 °C.

Utilização prevista

Utilize a área de baixa pressão exclusivamente na habitação privada.

A área de baixa pressão destina-se à limpeza de máquinas, veículos, ferramentas, fachadas, terraços, aparelhos de jardinagem, animais domésticos, entre outros, com jacto de água de baixa pressão, sem a aplicação de produtos de limpeza.

Protecção do meio ambiente



Os materiais de empacotamento são recicláveis. Elimine as embalagens de acordo com os regulamentos ambientais.



Os aparelhos eléctricos e electrónicos contêm materiais recicláveis de valor e, com frequência, componentes como baterias, acumuladores ou óleo que, em caso de manipulação ou recolha errada, podem representar um potencial perigo para a saúde humana e para o ambiente. Estes componentes são necessários para o bom funcionamento do aparelho. Os aparelhos que apresentem este símbolo não devem ser recolhidos no lixo doméstico.



Trabalhos de limpeza dos quais resulte água residual contendo óleo, como, p.ex., lavagem de motores ou carroçarias, apenas devem ser executados em locais que disponham de separador de óleo.



Trabalhos com produtos de limpeza apenas devem ser executados sobre superfícies de trabalho estanques, com ligação à canalização de esgoto própria. Não permitir que os produtos de limpeza penetrem nas massas de água ou no solo.



A recolha de água a partir de massas de água abertas não é permitida nalguns países.

Avisos relativos a ingredientes (REACH)

Podem encontrar informações actualizadas acerca dos ingredientes em: www.kaercher.de/REACH

Acessórios e peças sobressalentes

Ao utilizar apenas acessórios originais e peças sobressalentes originais, garante uma utilização segura e o bom funcionamento do aparelho.

Informações acerca de acessórios e peças sobressalentes disponíveis em www.kaercher.com.

Volume do fornecimento

O volume do fornecimento do aparelho está indicado na embalagem. Ao abrir a embalagem, confirme a integridade do conteúdo. Caso faltem acessórios ou em caso de danos de transporte informe o seu fornecedor.

Unidades de segurança

⚠ CUIDADO

Perigo de ferimentos devido a unidades de segurança alteradas ou em falta!

As unidades de segurança servem para a sua protecção. Não contornar, remover ou tornar ineficazes quaisquer unidades de segurança.

Tecla LIGAR/DESLIGAR

A tecla LIGAR/DESLIGAR impede a operação involuntária do aparelho.

Interruptor de pressão

Se se soltar o gatilho da pistola de baixa pressão, o interruptor de pressão desliga a bomba e o jato de baixa pressão é interrompido. Se o gatilho for premido, a bomba é novamente ligada.

Disjuntor de segurança do motor

Em caso de corrente de consumo demasiado elevada, o disjuntor de segurança do motor desliga o aparelho.

Símbolos no aparelho



Nunca mergulhe o aparelho em líquidos. Não recolha líquidos com o aparelho.

Descrição do aparelho

Descrição do aparelho

Consulte as figuras nas páginas de gráficos

Figura A

- 1 Pega de transporte
- 2 Suportes de fixação
- 3 Tampa
- 4 Depósito de água
- 5 Filtro fino
- 6 Carregador
- 7 Cabo de carga
- 8 Ficha USB-C
- 9 Ficha USB-A
- 10 Cobertura
- 11 Ligação fêmea para carga
- 12 LED de estado de carga
- 13 Placa de características
- 14 LED de situação operacional
- 15 Tecla LIGAR/DESLIGAR

- 16 Bico
- 17 Pistola de baixa pressão
- 18 Gatilho
- 19 Mangueira de baixa pressão

Códigos luminosos de alternância

LED de situação operacional	_____	O aparelho está ligado.
	-----	Advertência de baixa tensão das baterias (aprox. 2 minutos de tempo de funcionamento residual).
	-----	Avaria, consultar o capítulo <i>Ajuda em caso de avarias</i> .
LED de estado de carga	_____	A bateria está a ser carregada.
	_____	A bateria está totalmente carregada.

Arranque

Carregar bateria

- Desmontar o depósito de água, consultar o capítulo *Estabelecer a alimentação de água*.
- Carregar a bateria.
 - Soltar a cobertura da ligação fêmea para carga e rodá-la para cima.
 - Inserir a ficha USB-C do cabo de carga na ligação fêmea para carga.
 - Inserir a ficha USB-A do cabo de carga no carregador.
 - Inserir o carregador numa tomada de rede.

Figura B

Aviso

Durante o processo de carga, o LED do estado de carga pisca. Quando a bateria está completamente carregada, fica aceso durante 10 minutos.

Tempo de carga, consultar o capítulo Dados técnicos.

Após o carregamento

- Retirar o carregador da tomada de rede.
- Retirar a ficha USB-C da ligação fêmea para carga.
- Rodar a cobertura da ligação fêmea para carga para baixo e pressioná-la firmemente.

Estabelecer a alimentação de água

ADVERTÊNCIA

Perigo de danos devido a uma alimentação de água indevida

Danos no aparelho e nos acessórios.

Encha o depósito de água apenas com água limpa e transparente.

Não encha o depósito de água com produtos de limpeza, produtos fitossanitários ou outros aditivos.

Nunca mergulhe o aparelho em líquidos.

Não recolha líquidos com o aparelho.

- Desdobrar o depósito de água:
 - Retirar a tampa do depósito de água.
 - Manter o fundo do depósito de água pressionado para baixo com a mão.
 - Puxar a pega de transporte para cima com a outra mão.

Figura C

- Pendurar a tampa no depósito de água.
Figura D
- Puxar a pistola e a mangueira de baixa pressão tanto quanto possível para fora do depósito de água.
- Encher o depósito de água com água limpa e transparente até à marcação "MAX", no máximo.
Figura E
- Fixar a tampa no depósito de água.

Aviso

Conduzir a mangueira de baixa pressão através da reentrância da tampa de modo a não a entalar.

Figura F

- Para o transporte com uma só mão, pressione a mangueira de baixa pressão contra a pega de transporte, encaixando-a nos dois suportes de fixação.

Figura G

Operação

- Colocar o aparelho numa superfície horizontal e plana.

Operação sem produto de limpeza

ADVERTÊNCIA

Perigo de danos em caso de funcionamento a seco!

O funcionamento a seco danifica a bomba do aparelho.

Não ligue o aparelho, se não existir água no depósito de água.

Desligue o aparelho, assim que o depósito de água estiver vazio.

*Desligue o aparelho, se este não ganhar pressão dentro de 2 minutos. De seguida, siga as instruções do capítulo *Ajuda em caso de avarias*.*

- Premir a tecla LIGAR/DESLIGAR.
O aparelho é ligado.

Figura H

⚠ CUIDADO

Perigo de ferimentos devido ao jato de pulverização!

O jato de pulverização pode causar lesões nos olhos e ouvidos.

Não aponte o jato de pulverização para os olhos ou ouvidos de pessoas ou animais.

- Acionar o gatilho e efetuar o procedimento de limpeza.

Aviso

*Aprox. 2 minutos antes do fim do tempo de serviço (consultar o capítulo *Dados técnicos*), o LED de situação operacional começa a piscar. Carregar a bateria o mais rapidamente possível, consultar o capítulo *Carregar bateria*.*

Operação com produto de limpeza

⚠ PERIGO

Perigo de morte e de saúde em caso de manuseamento de produtos de limpeza!

O manuseamento indevido de produtos de limpeza pode provocar a morte e graves problemas de saúde.

Tenha em atenção as fichas técnicas de segurança do fabricante do produto de limpeza, especialmente os avisos relativos ao equipamento de proteção individual.

ADVERTÊNCIA

Perigo de danos devido a substâncias estranhas no depósito de água!

A presença de substâncias estranhas no depósito de água pode danificar o aparelho.

Não encha o depósito de água com produtos de limpeza, produtos fitossanitários ou outros aditivos.

ADVERTÊNCIA

Perigo de danos devido a um tempo de atuação demasiado longo e à secagem dos produtos de limpeza!

Os produtos de limpeza podem danificar superfícies no caso de superfícies quentes, bem como no caso de um tempo de atuação demasiado longo.

Não aplique produtos de limpeza em superfícies quentes e respeite o tempo de atuação máximo.

Não deixe que os produtos de limpeza sequem.

1. Pulverizar uma pequena quantidade de produto de limpeza em superfícies secas e deixar atuar (não secar).

ADVERTÊNCIA

Perigo de danos em caso de funcionamento a seco! O funcionamento a seco danifica a bomba do aparelho. Não ligue o aparelho, se não existir água no depósito de água.

Desligue o aparelho, assim que o depósito de água estiver vazio.

Desligue o aparelho, se este não ganhar pressão dentro de 2 minutos. De seguida, siga as instruções do capítulo Ajuda em caso de avarias.

2. Premir a tecla LIGAR/DESLIGAR.
O aparelho é ligado.

Figura H

⚠ CUIDADO

Perigo de ferimentos devido ao jato de pulverização!

O jato de pulverização pode causar lesões nos olhos e ouvidos.

Não aponte o jato de pulverização para os olhos ou ouvidos de pessoas ou animais.

3. Acionar o gatilho e efetuar o procedimento de limpeza.

Aviso

Aprox. 2 minutos antes do fim do tempo de serviço (consultar o capítulo Dados técnicos), o LED de situação operacional começa a piscar. Carregar a bateria o mais rapidamente possível, consultar o capítulo Carregar bateria.

Interromper a operação

1. Soltar o gatilho.

Após aprox. 30 minutos sem acionamento, o aparelho desliga-se automaticamente.

Terminar a operação

1. Premir a tecla LIGAR/DESLIGAR.
O aparelho é desligado.
2. Esvaziar a água que resta no depósito de água.
3. Premir a tecla LIGAR/DESLIGAR.
O aparelho é ligado.
4. Acionar o gatilho até deixar de sair água.
5. Soltar o gatilho.
6. Premir a tecla LIGAR/DESLIGAR.
O aparelho é desligado.
7. Deixar o depósito de água secar por completo.
8. Pressionar o depósito de água para baixo para o dobrar e compactar.
9. Armazenar a mangueira e a pistola de baixa pressão no depósito de água.
10. Armazenar o carregador e o cabo de carga no depósito de água.
11. Fixar a tampa no depósito de água.

Transporte

⚠ CUIDADO

Perigo de ferimentos e danos

Considere o peso do aparelho ao transportá-lo.

ADVERTÊNCIA

Perigo de danos devido a fugas de água!

A tampa do depósito de água não é estanque, pelo que fugas de água durante o transporte podem causar danos materiais.

Transporte o aparelho com cuidado, se existir água no depósito de água.

Esvazie completamente o depósito de água, antes de transportar o aparelho num veículo.

1. Observar as prescrições relativas ao transporte de materiais perigosos.

Transporte manual

1. Pegar no aparelho pela pega de transporte e transportá-lo.

Transporte em veículos

⚠ CUIDADO

Perigo de lesões e danos!

Existe o perigo de ferimentos e danos devido à inclinação e deslizamento do aparelho durante o transporte. Antes de transportar o aparelho em veículos, protegê-lo contra deslizamento e inclinação, de acordo com as diretrizes aplicáveis.

1. Fim da operação, ver capítulo *Terminar a operação*.
2. Antes do transporte, armazenar o aparelho e protegê-lo contra deslizamentos, quedas e tombos.

Armazenamento

⚠ CUIDADO

Perigo de lesões e danos!

Se o peso do aparelho não for respeitado, existe o perigo de ferimentos e danos.

Considere o peso do aparelho para o respetivo armazenamento.

ADVERTÊNCIA

Perigo de dano por geada!

Um aparelho que não esteja completamente vazio pode ser danificado por geada.

Esvazie completamente o aparelho e os acessórios antes de os guardar.

Proteger o aparelho da geada.

Guarde o aparelho num local sem gelo e não ao ar livre.

1. Fim da operação, ver capítulo *Terminar a operação*.
2. Colocar o aparelho num local fechado sobre uma superfície plana e armazená-lo dentro da temperatura ambiente permitida, consultar o capítulo *Dados técnicos*.

Conservação e manutenção

⚠ PERIGO

Contacto com peças sob tensão

Ferimentos devido a choque eléctrico!

Desligue o aparelho antes de realizar trabalhos no mesmo e desligue-o do carregador.

Limpar o filtro fino

Limpar regularmente o filtro fino.

ADVERTÊNCIA

Perigo de danos devido a limpeza indevida!

O filtro fino é danificado devido a uma limpeza indevida. Limpe o filtro fino apenas com água corrente contra o sentido do fluxo.

Não utilize objetos afiados ou duros, como por ex. agulhas ou escovas de arame.

1. Esvaziar o depósito de água.
2. Retirar o filtro fino.

Figura 1

Erro	Causa	Reparação
O aparelho não funciona	O estado de carga da bateria é demasiado baixo.	1. Carregar a bateria (consultar <i>Carregar bateria</i>).
	Caso haja uma sobrecarga do motor ou o disjuntor do motor dispare.	1. Desligar o aparelho. 2. Ligar o aparelho e colocar novamente em funcionamento.
	A temperatura ambiente está fora do intervalo permitido, ver <i>Dados técnicos</i> , o disjuntor do motor disparou.	1. Desligar o aparelho. 2. Deixar arrefecer/aquecer o aparelho. 3. Ligar o aparelho e colocar novamente em funcionamento. Caso a avaria se repita várias vezes, o aparelho deve ser verificado pelo serviço de assistência técnica da Kärcher.
O aparelho não aplica pressão	Água insuficiente no depósito de água.	1. Certifique-se de que existe suficiente água limpa e transparente no depósito de água.
	O filtro fino está sujo.	1. Limpar o filtro fino, ver capítulo <i>Limpar o filtro fino</i> .
Fortes flutuações de pressão ou desativação/ativação constante do aparelho	O bico está entupido.	1. Limpar o bico: retirar a sujidade do furo do bico com uma agulha e enxaguar com água limpa e transparente a partir de frente. 2. Certifique-se de que existe suficiente água limpa e transparente no depósito de água.
O aparelho apresenta fugas	O aparelho tem uma pequena fuga por razões técnicas.	1. Em caso de fugas significativas, o aparelho deve ser verificado pelo serviço de assistência técnica da KÄRCHER.

Garantia

Em cada país são válidas as condições de garantia transmitidas pela nossa sociedade distribuidora responsável. Trataremos de possíveis avarias no seu aparelho no âmbito do prazo da garantia, sem custos, desde que estas tenham origem num erro de material ou de fabrico. Em caso de garantia, contacte o seu revendedor ou a assistência técnica autorizada mais próxima, apresentando o talão de compra.
(endereço consultar o verso)

Para mais informações sobre a garantia (se disponíveis), consultar "Transferências" na área de serviço do website local da Kärcher.

3. Limpar o filtro fino com água corrente, limpa e transparente.
4. Inserir o filtro fino no aparelho.

Ajuda em caso de avarias

⚠ PERIGO

Contacto com peças sob tensão

Ferimentos devido a choque eléctrico!

Desligue o aparelho antes de realizar trabalhos no mesmo e desligue-o do carregador.

Os trabalhos de reparação e os trabalhos nos componentes eléctricos devem apenas ser realizados por um serviço de assistência técnica autorizado.

As avarias têm, geralmente, causas simples que podem ser corrigidas por si com a ajuda do seguinte resumo. Em caso de dúvida ou no caso de se tratar de uma avaria não mencionada aqui, contacte o serviço de assistência técnica autorizado.



Declaração de conformidade UE

Declaramos, pelo presente, que o produto abaixo indicado está em conformidade com as disposições pertinentes das diretivas e regulamentos mencionados. Em caso de realização de alterações no produto sem o nosso consentimento prévio, a presente declaração fica sem efeito.

Produto: Mobile Outdoor Cleaner

Tipo: OC 3, OC 3 Plus, OC 3 Foldable, OC 4

Diretivas e regulamentos

2014/35/UE

2014/30/UE

2011/65/UE

2009/125/CE

2000/14/CE

2019/1782

(UE) 2023/1542

Normas harmonizadas aplicadas

EN 55014-1: 2017 + A11: 2020

EN 55014-2: 1997 + A1: 2001 + A2: 2008

EN 60335-1

EN 60335-2-54

EN 61000-3-2: 2014

EN 61000-3-3: 2013

EN 61558-1

EN 61558-2-16

EN 62233: 2008

EN IEC 63000: 2018

Procedimento de avaliação da conformidade aplicado

2000/14/CE: Anexo V

Nível de potência sonora dB(A)

OC 3, OC 3 Plus

Medido: 81

Garantido: 84

OC 3 Foldable

Medido: 77

Garantido: 79

OC 4

Medido: 80

Garantido: 82

Nome e endereço

Mandatário da documentação:

S. Reiser

Alfred Kärcher SE & Co. KG

Alfred-Kärcher-Str. 28 - 40

71364 Winnenden (Germany)

Telefone: +49 7195 14-0

Fax: +49 7195 14-2212



H. Jenner

Chairman of the Board of Management



S. Reiser

Manager Regulatory Affairs & Certification

Winnenden, 01/09/2024

Os signatários atuam em nome e em procuração do

Conselho de Administração.

Alfred Kärcher SE & Co. KG

Alfred-Kärcher-Str. 28 - 40

71364 Winnenden (Alemanha)

Tel.: +49 7195 14-0

Fax: +49 7195 14-2212

Dados técnicos

Ligação eléctrica / bateria

Tensão nominal da bateria	V	6
Potência nominal do aparelho	W	45
Tipo de protecção		IPX4
Classe de protecção		III

Carregador

Tensão de rede do carregador	V	100-240
Tensão de saída	V	5
Corrente de saída	A	2
Fase	~	1
Frequência	Hz	50-60

Características do aparelho

Tempo de carga de uma bateria descarregada	h	2,5
Tempo de funcionamento com bateria totalmente carregada	min	15
Pressão de trabalho	MPa	0,5
Volume do depósito de água	l	8
Temperatura ambiente admissível	°C	0-40

Medidas e pesos

Comprimento	mm	298
Largura	mm	305
Altura (depósito de água dobrado)	mm	108
Altura (depósito de água desdobrado)	mm	271
Peso (com acessórios)	kg	2,1

Valores determinados de acordo com a EN 60335-2-79

Nível acústico L_{pA}	dB(A)	64,2
Insegurança K_{pA}	dB(A)	2,5
Nível de potência sonora L_{WA} + Insegurança K_{WA}	dB(A)	79

Reservados os direitos a alterações técnicas.

Indhold

KÄRCHER Home & Garden App.....	46
Sikkerhedsanvisninger	46
Bestemmelsesmæssig anvendelse.....	47
Miljøbeskyttelse	47
Tilbehør og reservedele.....	47
Leveringsomfang	47
Sikkerhedsanordninger	47
Beskrivelse af apparatet	47
Ibrugtagning	48
Drift.....	48
Afbrydelse af driften	49
Afslutning af driften.....	49
Transport	49
Opbevaring	49
Pleje og vedligeholdelse.....	49
Hjælp ved fejl.....	49
Garanti.....	50
EU-overensstemmelseserklæring	50
Tekniske data	51

KÄRCHER Home & Garden App

Med KÄRCHER Home & Garden App kan smarte Kärcher-produkter styres, og understøttende indhold kan hentes:

- Produktinformationer og betjeningsvejledninger
- Individuelle indstillinger på apparat
- Brugsstatistik
- Tips og tricks
- Onlineshop og meget mere

Scan koden med en smartphone for at hente Kärcher Home & Garden-appen og yderligere oplysninger.



1.599-300.0

Sikkerhedsanvisninger



Læs dette sikkerhedskapitel og den originale brugsanvisning, inden maskinen tages i brug første gang. Betjen maskinen i henhold til disse. Opbevar den originale brugsanvisning til senere brug eller til efterfølgende ejere.

- Ud over henvisningerne i driftsvejledningen skal lovens generelle sikkerheds- og ulykkesforebyggelsesforskrifter overholdes.
- Advarsels- og henvisningsskilte på maskinen giver vigtige henvisninger for en ufarlig drift.

Faregrader

⚠ FARE

- Henviser til en umiddelbar fare, der medfører alvorlige kvæstelser eller død.

⚠ ADVARSEL

- Henviser til en mulig farlig situation, der kan medføre alvorlige kvæstelser eller død.

⚠ FORSIGTIG

- Henviser til en mulig farlig situation, der kan medføre lettere kvæstelser.

BEMÆRK

- Henviser til en mulig farlig situation, der kan medføre materielle skader.

Ladeaggregat

⚠ **FARE** • Rør aldrig ved netstik og stikkontakt med fugtige hænder. • Eksplosionsfare. Oplad ikke batterier, der ikke er genopladelige. • Anvend ladeaggregatet i områder med eksplosionsfare. • Stik aldrig ledende genstande, f.eks. skruetrækkere eller lignende, ind i ladestikket på maskinen.

⚠ **ADVARSEL** • Maskinen må kun oplades med vedlagte originale oplader eller opladere, der er godkendt af KÄRCHER. • Beskyt netkablet mod varme, skarpe kanter, olie og bevægelige dele på apparatet. • Abn ikke ladeaggregatet. Reparationer må kun udføres af fagfolk. • Brug kun opladeren til opladning af godkendte batteripakker. • Udskift omgående en beskadiget oplader inkl. ladekabel med originale dele. • Maskinen indeholder elektriske komponenter; rengør ikke maskinen under rindende vand. • Du må ikke oplade batteripakken længere end 24 timer uden afbrydelse.

⚠ **FORSIGTIG** • Anvend ikke ladeaggregatet i våd eller snøvet tilstand. • Tildæk ikke ladeaggregatets ventilationsåbninger. • Træk ikke netstikket ud af stikkontakten i netkablet. • Bær / transporter ikke apparatet i nettilslutningskablet.

BEMÆRK • Fare for kortslutning. Beskyt batteriholderens kontakter mod metaldele. • Anvend og opbevar kun opladeren i tørre rum.

Genopladeligt batteri

⚠ **FARE** • Stik aldrig ledende genstande, f.eks. skruetrækkere eller lignende, ind i ladestikket på maskinen. • Udsæt ikke batteriet for direkte sollys, varme eller ild.

BEMÆRK • Dette apparat indeholder batterier, der ikke kan skiftes ud. Gælder ikke for apparater med udskiftelig batteripakke

Sikker brug

⚠ **ADVARSEL** • Denne maskine er ikke beregnet til at skulle anvendes af børn eller personer med begrænsede fysiske, sensoriske eller mentale evner, eller personer, der ikke er fortrolige med anvisningerne.

• Maskinen må kun anvendes af personer, hvis fysiske, sensoriske eller åndelige evner er indskrænket eller af personer med manglende erfaring og/eller kendskab, hvis de er under korrekt opsyn, eller hvis de er blevet oplært af en person, som er ansvarlig for deres sikkerhed i forbindelse med anvendelse af maskinen, og hvis de har forstået de deraf resulterende farer. • Børn må ikke lege med apparatet. • Børn skal være under opsyn for at sikre, at de ikke leger med maskinen. • Anvend kun apparatet bestemmelsesmæssigt. Tag hensyn til de lokale forhold, og vær ved arbejde med apparatet opmærksom på uvedkommende, specielt børn. • Vær opmærksom på de pågældende sikkerhedsforskrifter ved anvendelse i farezoner (f.eks. tankstationer). Anvend aldrig apparatet i eksplosionsfarlige rum. • Sprøjt ikke på genstande, der indeholder sundhedsskadelige stoffer (f.eks. asbest). • Risiko for tilskadekomst. Ret ikke sprøjtestrålen mod øjnene.

⚠ FORSIGTIG • Maskinen må ikke bruges, hvis den forinden er faldet ned, har synlige beskadigelser eller er utæt. • Betjening og oplagring af apparatet skal udelukkende ske i henhold til beskrivelsen og fig. • Lad aldrig apparatet være uden opsyn, så længe det er i drift. • Placer apparatet på en fast, jævn undergrund for at sikre at det står sikkert. • Ulykker eller beskadigelser på grund af at apparatet vælter. Sørg for, at apparatet står stabilt inden alle aktiviteter.

BEMÆRK • Påfyld ikke rengøringsmidler eller andre tilsætninger. • Maskinskader. Fyld aldrig opløsningsmiddel, væsker, der indeholder opløsningsmiddel, eller ufortyndede syrer (f.eks. rengøringsmiddel, benzoin, farvefortynder og acetone) i vandtanken. • Skade på maskinen på grund af tørløb. Tænd kun maskinen, hvis der er vand i vandtanken. • Anvend ikke apparatet ved temperaturer under 0 °C.

Bestemmelsesmæssig anvendelse

Lavtryksrensere kan kun anvendes til privat brug. Lavtryksrensere er beregnet til rengøring af maskiner, køretøjer, værktøjer, facader, terrasser, haveredskaber, husdyr osv. med en lavtryksvandstråle uden tilsætning af rengøringsmiddel.

Miljøbeskyttelse



Emballagematerialerne kan genbruges. Sørg for at bortsætte emballage miljømæssigt korrekt.



Elektriske og elektroniske maskiner indeholder værdifulde materialer, der kan genbruges, og ofte dele, såsom batterier, genopladelige batterier eller olie, der ved forkert håndtering eller forkert

bortskaffelse kan udgøre en fare for menneskers sundhed og for miljøet. Disse dele er imidlertid nødvendige for at sikre en korrekt drift af maskinen. Maskiner, der er mærket med dette symbol, må ikke bortskaffes sammen med husholdningsaffaldet.



Rengøringsopgaver, der genererer olieholdigt spildevand, f.eks. motorvask og undervognsvask, må kun udføres på vaskepladser med olieudskiller.



Arbejde med rengøringsmidler må kun udføres på væsketætte arbejdsflader med tilslutning til spildevandsafløbet. Rengøringsmidler må ikke løbe ud i vandløb eller trænge ned i jorden.



I nogle lande er det ikke tilladt at tappe vand fra offentlige vandløb.

Henvvisninger til indholdsstoffer (REACH)

Aktuelle oplysninger om indholdsstoffer findes på: www.kaercher.de/REACH

Tilbehør og reservedele

Anvend kun originaltilbehør og -reservedele. De er en garanti for en sikker og fejlfri drift af maskinen. Informationer om tilbehør og reservedele findes på www.kaercher.com.

Leveringsomfang

Maskinens leveringsomfang er vist på emballagen. Kontroller ved udpakningen, om indholdet er komplet. Kontakt venligst forhandleren, hvis der mangler tilbehør eller ved transportskader.

Sikkerhedsanordninger

⚠ FORSIGTIG

Fare for tilskadekomst på grund af manglende eller ændrede sikkerhedsudstyr!

Sikkerhedsudstyr fungerer som din beskyttelse. Omgå, fjern eller deaktivér ikke sikkerhedsanordninger.

Tænd-/slukknop

Tænd-/slukknappen forhindrer utilsigtet drift af maskinen.

Trykkontakt

Når udløsergrebet på lavtrykspistolen slippes, frakobler trykkontakten pumpen, og lavtryksstrålen stopper. Når der trykkes på udløsergrebet, tilkobles pumpen igen.

Motorværn

Maskinens motorværn frakobles ved for højt strømforbrug.

Symboler på maskinen



Dyp aldrig maskinen i væsker. Opsaml ikke væsker.

Beskrivelse af apparatet

Maskinbeskrivelse

Fig., se grafiksider
Figur A

- 1 Bæregreb
- 2 Klemmeholder
- 3 Dæksel
- 4 Vandtank
- 5 Finfilter
- 6 Oplader
- 7 Ladekabel
- 8 USB-C-stik
- 9 USB-A-stik
- 10 Afdækning
- 11 Opladningbøsning
- 12 Ladetilstandslysdioder
- 13 Typeskilt
- 14 Driftstilstandslysdioder
- 15 Tænd-/slukknop
- 16 Dyse
- 17 Lavtrykspistol
- 18 Udløserhåndtag
- 19 Lavtryksslange

Blinkkoder

Driftstilstandslysdioder	_____	Maskinen er tændt.
	-----	Advarsel for lav batterisrpænding (ca. 2 min. restløbetid).
	-----	Fejl, se kapitlet <i>Hjælp ved fejl</i> .
Ladetilstandslysdioder	_____	Batteriet oplades.
	_____	Batteriet er fuldt opladet.

Ibrugtagning

Opladning af batteriet

- Fold vandtanken ud, se kapitlet *Etablering af vandforsyning*.
- Oplad batteriet.
 - Løsn afdækningen fra opladningsbøsningen, og drej den op.
 - Sæt ladekablets USB-C-stik i opladningsbøsningen.
 - Sæt ladekablets USB-A-stik i opladeren.
 - Sæt opladeren i en netstikdåse.

Figur B

Obs

Under opladningen blinker ladetilstandslysdioden. Hvis batteriet er helt opladet, lyser den i 10 min.

Opladningstid, se kapitlet *Tekniske data*.

Efter opladningen

- Træk opladeren ud af netstikdåsen.
- Træk USB-C-stikket ud af opladningsbøsningen.
- Drej afdækningen på opladningsbøsningen ned, og tryk den fast.

Etablering af vandforsyning

BEMÆRK

Fare for beskadigelse på grund af forkert vandforsyning

Beskadigelse af maskine og tilbehør.

Fyld kun rent og klart vand i vandtanken.

Der må ikke fyldes rengøringsmidler, plantebeskyttelsesmidler eller andre tilsætninger i vandtanken.

Dyp aldrig maskinen i væsker.

Opsaml ikke væsker med maskinen.

- Udfoldning af vandtanken:
 - Tag låget på vandtanken af.
 - Hold vandtankens bund trykket ned med hånden.
 - Træk bærehåndtaget op med den anden hånd.

Figur C

- Sæt låget på vandtanken.

Figur D

- Tag lavtrykspistolen og lavtryksslangen så langt ud af vandtanken som muligt.
- Fyld rent og klart i vandtanken maksimalt op til mærkningen "MAX".

Figur E

- Anbring låget på vandtanken.

Obs

Før lavtryksslangen gennem lågets udsparring for ikke at klemme den.

Figur F

- Tryk lavtryksslangen ind i de to klemmeholdere på bærehåndtaget ved transport med en hånd.

Figur G

Drift

- Stil maskinen på en vandret, jævn flade.

Drift uden rengøringsmiddel

BEMÆRK

Fare for beskadigelse ved tørløb!

Tørløb beskadiger maskinens pumpe.

Tænd ikke maskinen, hvis der ikke er vand i vandtanken.

Sluk maskinen, så snart vandtanken er tom.

Sluk maskinen, hvis den ikke opbygger et tryk inden for 2 minutter. Handl derefter i henhold til henvisningerne i kapitlet *Hjælp ved fejl*.

- Tryk på tænd/sluk-knappen.

Maskinen tændes.

Figur H

⚠ FORSIGTIG

Fare for kvæstelser på grund af sprøjtestråle!

Sprøjtestrålen kan forårsage kvæstelser på øjne og ører.

Ret ikke sprøjtestrålen mod personers eller dyrs øjne eller ører.

- Betjen udløsergrebet, og gennemfør rengøringsprocessen.

Obs

Ca. 2 minutter før afslutningen af driftstiden (se kapitlet *Tekniske data*) begynder driftstilstandslysdioden at blinke. Oplad batteriet så hurtigt som muligt, se kapitlet *Opladning af batteriet*.

Drift med rengøringsmiddel

⚠ FARE

Livs- og sundhedsfare ved omgang med rengøringsmidler!

Forkert omgang med rengøringsmidler kan medføre død og alvorlige sundhedsskader.

Overhold sikkerhedsdatabladene fra rengøringsmiddelproducenterne, især henvisningerne vedr. personligt beskyttelsesudstyr.

BEMÆRK

Fare for beskadigelse på grund af fremmedlegemer i vandtanken!

Fremmedlegemer i vandtanken beskadiger maskinen.

Der må ikke fyldes rengøringsmidler, plantebeskyttelsesmidler eller andre tilsætninger i vandtanken.

BEMÆRK

Fare for beskadigelse, fordi rengøringsmidler virker for længe og tørrer ind!

Rengøringsmidler kan beskadige overflader på varme overflader, og hvis det virker for længe.

Påfør ikke rengøringsmidler på varme overflader, og overhold den maksimale indvirkningstid.

Lad ikke rengøringsmidler tørre.

- Sprøjt en lille smule rengøringsmiddel på de tørre overflader og lad det virke (ikke tørre).

BEMÆRK

Fare for beskadigelse ved tørløb!

Tørløb beskadiger maskinens pumpe.

Tænd ikke maskinen, hvis der ikke er vand i vandtanken.

Sluk maskinen, så snart vandtanken er tom.

Sluk maskinen, hvis den ikke opbygger et tryk inden for 2 minutter. Handl derefter i henhold til henvisningerne i kapitlet *Hjælp ved fejl*.

- Tryk på tænd/sluk-knappen. Maskinen tændes.

Figur H

⚠ FORSIGTIG

Fare for kvæstelser på grund af sprøjtestråle!

Sprøjtestrålen kan forårsage kvæstelser på øjne og ører.

Ret ikke sprøjtestrålen mod personers eller dyrs øjne eller ører.

- Bedjæn udløsergrebet, og gennemfør rengøringsprocessen.

Obs

Ca. 2 minutter før afslutningen af driftstiden (se kapitlet *Tekniske data*) begynder driftstilstandslysdioden at blinke. Oplad batteriet så hurtigt som muligt, se kapitlet *Opladning af batteriet*.

Afbrydelse af driften

- Slip udløserhåndtaget.

Maskinen slukker automatisk efter ca. 30 minutters inaktivitet.

Afslutning af driften

- Tryk på tænd/sluk-knappen. Maskinen slukker.
- Tøm vandet, der er tilbage i vandtanken.
- Tryk på tænd/sluk-knappen. Maskinen tændes.
- Tryk på udløsergrebet, indtil der ikke kommer mere vand ud.
- Slip udløserhåndtaget.
- Tryk på tænd/sluk-knappen. Maskinen slukker.
- Lad vandtanken tørre helt.
- Tryk vandtanken ned for at folde den og gøre den mindre den.
- Opbevar slangen og lavtrykspistolen i vandtanken.
- Opbevar opladeren og ladekablet i vandtanken.
- Anbring låget på vandtanken.

Transport

⚠ FORSIGTIG

Fare for tilskadekomst og beskadigelse

Vær opmærksom på maskinens vægt ved transporten.

BEMÆRK

Fare for beskadigelse på grund af udløbende vand! Vandtankens låg er ikke vandtæt, vand, der løber ud under transport, kan forårsage materielle skader.

Bær maskinen forsigtigt, hvis der er vand i vandtanken. Tøm vandtanken helt, før du transporterer maskinen i et køretøj.

- Vær opmærksom på reglerne ved transport af farligt gods.

Manuel transport

- Løft og bær maskinen i bæregrebet.

Transport i køretøjer

⚠ FORSIGTIG

Fare for tilskadekomst og beskadigelse!

Der er fare for kvæstelser og beskadigelse, hvis maskinen vælter og glider under transport.

Fastgør før transporten maskinen i henhold til de gældende forskrifter, så den ikke kan glide og vælte.

- Afslut driften, se kapitlet *Afslutning af driften*.

- Opbevar maskinen før transporten, og fastgør den, så den ikke kan glide, vælte eller blive slynget omkring.

Opbevaring

⚠ FORSIGTIG

Fare for tilskadekomst og beskadigelse!

Hvis maskinens vægt ikke overholdes, er der fare for kvæstelser og beskadigelse.

Vær opmærksom på maskinens vægt ved opbevaring.

BEMÆRK

Fare for at beskadigelse på grund af frost!

En maskine, der ikke er tømt helt, kan ødelægges på grund af frost.

Tøm maskine og tilbehør helt, før du opbevarer dem. Beskyt maskinen mod frost.

Opbevar maskinen et frostfrit sted og ikke udendørs.

- Afslut driften, se kapitlet *Afslutning af driften*.
- Stil maskinen på en flad overflade i et lukket rum, og opbevar den inden for den tilladte omgivelsestemperatur, se kapitlet *Tekniske data*.

Pleje og vedligeholdelse

⚠ FARE

Berøring af strømførende dele

Kvæstelse på grund af elektrisk stød

Sluk maskinen, inden alt arbejde på maskinen, og adskil det fra ladeaggregatet.

Rengøring af finfilter

Rengør regelmæssigt finfilteret.

BEMÆRK

Fare for beskadigelse på grund af ukorrekt rengøring!

Finfilteret beskadiges på grund af ukorrekt rengøring. Rengør kun finfilteret under rindende vand mod dets gennemstrømningsretning.

Anvend ikke spidse eller hårde genstande som f.eks. nåle eller stålborster.

- Tøm vandtanken.
- Træk finfilteret ud.
Figur I
- Rengør finfilteret med rindende, rent, klart vand.
- Sæt finfilteret i maskinen.

Hjælp ved fejl

⚠ FARE

Berøring af strømførende dele

Kvæstelse på grund af elektrisk stød

Sluk apparatet, inden alt arbejde på apparatet, og adskil det fra ladeaggregatet.

Lad kun reparationsarbejde og arbejde på elektriske komponenter gennemføres af den autoriserede kundeservice.

Fejl skyldes ofte enkle årsager, som du selv kan afhjælpe ved hjælp af følgende oversigt. I tvivlstilfælde eller ved fejl, der ikke nævnes her, skal du kontakte den autoriserede kundeservice.

Fejl	Arsag	Afhjælpning
Maskinen kører ikke	Batteriets ladetilstand er for lav.	1. Oplad batteriet, se <i>Opladning af batteriet</i> .
	Motoren er overbelastet, motorværnet er blevet udløst.	1. Sluk maskinen. 2. Tænd maskinen, og begynd anvendelsen.
	Omgivelsestemperaturen ligger uden for det tilladte område, se <i>Tekniske data</i> , motorværner har udløst.	1. Sluk maskinen. 2. Lad maskinen køle ned/varme op. 3. Tænd maskinen, og begynd anvendelsen. Hvis fejlen forekommer flere gange, skal maskinen kontrolleres af Kärcher-service.
Maskinen kommer ikke op på tryk	For lidt vand i vandtanken.	1. Sørg for, at der er tilstrækkeligt rent, klart vand i vandtanken.
	Finfilteret er tilsmudset.	1. Rengør finfilteret, se kapitlet <i>Rengøring af finfilter</i> .
Kraftige trykudsving eller konstant slukning/tænding af maskinen	Dysen er tilstoppet.	1. Rengør dysen: Fjern tilstopningerne fra dysehullet med en nål, og skyl det forfra med rent, klart vand. 2. Sørg for, at der er tilstrækkeligt rent, klart vand i vandtanken.
Maskinen er utæt	En lille utæthed på maskinen er teknisk betinget.	1. Lad KÄRCHER Service kontrollere maskinen ved kraftig utæthed.

Garanti

I det enkelte lande gælder de garantibetingelser, der er fastsat af vore salgsselskab. Eventuelle fejl ved apparatet udbedres gratis inden for garantifristen, såfremt fejlen kan tilskrives en materiale- eller produktionsfejl.

Hvis du ønsker at gøre garantien gældende, bedes du henvende dig til din forhandler eller nærmeste kundeservicecenter medbringende kvittering for købet. (Se adressen på bagsiden)

Yderligere garantioplysninger (hvis findes) kan findes i serviceområdet på dit lokale Kärcher-websted under "Downloads".

EU-overensstemmelseserklæring

Vi erklærer hermed, at nedenstående produkt overholder de relevante bestemmelser i de anførte direktiver og forordninger. Hvis produktet ændres uden aftale med os, mister denne erklæring sin gyldighed.

Produkt: Mobile Outdoor Cleaner

Type: OC 3, OC 3 Plus, OC 3 Foldable, OC 4

Direktiver og forordninger

2014/35/EU

2014/30/EU

2011/65/EU

2009/125/EF

2000/14/EF

2019/1782

(EU) 2023/1542

Anvendte harmoniserede standarder

EN 55014-1: 2017 + A1: 2020

EN 55014-2: 1997 + A1: 2001 + A2: 2008

EN 60335-1

EN 60335-2-54

EN 61000-3-2: 2014

EN 61000-3-3: 2013

EN 61558-1

EN 61558-2-16

EN 62233: 2008

EN IEC 63000: 2018

Anvendt overensstemmelsesvurderingsproces

2000/14/EF: Tillæg V

Lydeffektivniveau dB(A)

OC 3, OC 3 Plus

Målt: 81

Garanteret: 84

OC 3 Foldable

Målt: 77

Garanteret: 79

OC 4

Målt: 80

Garanteret: 82

Navn og adresse

Dokumentationsbefuldmægtiget:

S. Reiser

Alfred Kärcher SE & Co. KG

Alfred-Kärcher-Str. 28 - 40

71364 Winnenden (Germany)

Telefon: +49 7195 14-0

Fax: +49 7195 14-2212



H. Jenner

Chairman of the Board of Management



S. Reiser

Manager Regulatory Affairs & Certification

Winnenden, 2024/09/01

Underskriverne handler på bestyrelsens vegne og med dennes fuldmagt.

Alfred Kärcher SE & Co. KG

Alfred-Kärcher-Str. 28 - 40

71364 Winnenden (Germany)

Tlf.: +49 7195 14-0

Fax: +49 7195 14-2212

Tekniske data

Elektrisk tilslutning / batteri

Nominal spænding batteri	V	6
Nominal effekt maskine	W	45
Kapslingsklasse		IPX4
Beskyttelsesklasse		III

Ladeaggregat

Netspænding ladeaggregat	V	100-240
Udgangsspænding	V	5
Udgangsstrøm	A	2
Fase	~	1
Frekvens	Hz	50-60

Effektdata maskine

Opladningstid ved tomt batteri	h	2,5
Driftsvarighed med fuldt opladet batteri	min	15
Driftstryk	MPa	0,5
Volumen vandtank	l	8
Tilladt omgivelsestemperatur	°C	0-40

Mål og vægt

Længde	mm	298
Bredde	mm	305
Højde (vandtank foldet)	mm	108
Højde (vandtank foldet ud)	mm	271
Vægt (med tilbehør)	kg	2,1

Beregnete værdier iht. EN 60335-2-79

Lydtrykniveau L_{pA}	dB(A)	64,2
Usikkerhed K_{pA}	dB(A)	2,5
Lydeffektniveau L_{WA} + usikkerhed K_{WA}	dB(A)	79

Der tages forbehold for tekniske ændringer.

Indhold

KÄRCHER Home & Garden-app	51
Sikkerhetsanvisninger	51
Forskriftsmæssig brug	52
Miljøvern	52
Tilbehør og reservedeler	52
Leveringsomfang	52
Sikkerhetsinstruktioner	52
Beskrivelse av apparatet	53
Igangsetting	53
Bruk	53
Avbryt driften	54
Avslutt driften	54
Transport	54
Oppbevaring	54
Stell og vedlikehold	55
Bistand ved feil	55
Garanti	55
EU-samsvarserklæring	56
Tekniske data	56

KÄRCHER Home & Garden-app

Med KÄRCHER Home & Garden-appen kan smarte Kärcher-produkter styres og støttende innhold kan hentes opp:

- Produktinformasjon og bruksanvisninger
- individuelle apparatsinnstillinger
- Bruksstatistikker
- Tips og triks
- Nettbutikk og mye mer

Skann koden med en smarttelefon for å åpne Kärcher Home & Garden-appen og videre informasjon.



1.599-300.0

Sikkerhetsanvisninger



Les dette sikkerhetskapitlet og oversettelsen av den originale driftsveiledningen før første gangs bruk. Følg anvisningene.

Oppbevar den originale driftsveiledningen til senere bruk eller for annen eier.

- I tillegg til instruksene i denne bruksanvisningen må du ta hensyn til de generelle forskrifter vedrørende sikkerhet og forebygging av ulykker.
- Varsels- og henvisningsskilt som er plassert på apparatet, gir viktige henvisninger om sikker drift.

Risikonivå

⚠ FARE

- Anvisning om en umiddelbar truende fare som kan føre til store personskader eller til død.

⚠ ADVARSEL

- Anvisning om en mulig farlig situasjon som kan føre til store personskader eller til død.

⚠ FORSIKTIG

- Anvisning om en mulig farlig situasjon som kan føre til mindre personskader.

OBS

- Anvisning om en mulig farlig situasjon som kan føre til materielle skader.

Lader

△ FARE • Ta aldri i støpselet eller stikkkontakten med våte hender. • Eksplosjonsfare. Ikke lad ikke-oppladbare batterier. • Bruk ikke laderen i eksplosjonsfarlige omgivelser. • Stikk aldri ledende gjenstander som f.eks. skrutrekkere eller lignende inn i ladekontakten på apparatet.

△ ADVARSEL • Apparatet skal kun lades med vedlagte originallader eller en annen lader godkjent av KÄRCHER. • Beskytt nettkabelen mot sterk varme, skarpe kanter, olje og bevegelige apparatdeler. • Laderen må ikke åpnes. La alle reparasjoner utføres av fagfolk. • Ladeapparatet skal kun brukes til lading av godkjente batteripakker. • En skadet lader med ladekabel skal omgående skiftes ut med en original del. • Apparatet inneholder elektriske komponenter og skal ikke rengjøres under rennende vann. • Du må ikke lade batteripakken lenger enn 24 timer uavbrutt.

△ FORSIKTIG • Ikke bruk laderen hvis den er våt eller skitten. • Pass på lutteåpningene for laderen ikke er tildekket. • Ikke trekk støpselet ut av stikkkontakten etter strømledningen. • Ikke bær/transporter laderen etter nettkabelen.

OBS • Fare for kortslutning. Beskytt kontaktene på batteriholderen mot metalldeleler. • Batteriladeren skal brukes og oppbevares kun i tørre rom.

Oppladbart batteri

△ FARE • Stikk aldri ledende gjenstander som f.eks. skrutrekkere eller lignende inn i ladekontakten på apparatet. • Det oppladbare batteriet skal ikke utsettes for sterk sol, varme eller åpen ild.

OBS • Apparatet inneholder batterier som ikke kan byttes. Gjelder ikke for apparater med utbyttbar batteripakke

Sikker håndtering

△ ADVARSEL • Apparatet skal ikke brukes av barn eller personer med innskrenkede fysiske, sensoriske eller intellektuelle evner eller personer som ikke er fortrolige med disse anvisningene. • Personer med reduserte fysiske, sensoriske eller mentale evner, eller med mangel på erfaring og kunnskap, kan bare bruke apparatet under korrekt tilsyn av eller med instruksjon fra en sikkerhetsansvarlig person og dermed forstår farene ved apparatet. • Barn skal ikke leke med apparatet. • Barn skal holdes under tilsyn for å sikre at de ikke leker med apparatet. • Bruk apparatet slik det er tiltenkt. Ta hensyn til lokale omstendigheter og vær obs. på tredjeperson, særlig barn når du arbeider med apparatet. • Vær oppmerksom på sikkerhetsforskriftene i farlige områder (f.eks. bensinstasjoner). Maskinen skal aldri brukes i eksplosjonsfarlige rom. • Ikke spyl gjenstander som inneholder helsefarlige stoffer (f.eks. asbest). • Fare for personskader. Ikke rett vannstrålen mot øynene.

△ FORSIKTIG • Ikke bruk apparatet dersom det har falt ned, har synlige skader eller er utett. • Bruk eller oppbevar apparatet kun i henhold til beskrivelsen eller bildene. • Apparatet må ikke være uten tilsyn når det er i drift. • Still apparatet på et fast, jevnt underlag, slik at det står sikkert. • Ulykker og skade pga. at appa-

ratet velter. Stå stødig ved alt arbeid med eller på apparatet.

OBS • Ikke fyll på rengjøringsmidler eller andre tilsetninger. • Skader på apparatet. Ikke fyll løsningsmidler, væske som inneholder løsningsmidler eller uforynnnet syre (f.eks. rengjøringsmidler, bensin, malingsforynnner eller acetone) på vanntanken. • Tørrkjøring forårsaker skader på apparatet. Ikke slå apparatet på hvis det ikke er vann i vanntanken. • Apparatet skal ikke drives ved temperaturen under 0 °C.

Forskriftsmessig bruk

Trykkvaskeren skal kun brukes i privathusholdninger. Trykkvaskeren er ment for rengjøring av maskiner, kjøretøy, verktøy, fasader, terrasser, hageutstyr, husdyr osv. osv. med vannstråle med lavt trykk uten tilsetning av rengjøringsmidler.

Miljøvern



Materialiet i emballasjen kan resirkuleres. Kvitt deg med emballasjen på en miljøvennlig måte.



Elektriske og elektroniske apparater inneholder verdifulle resirkulerbare materialer og ofte deler som batterier, batteripakker eller olje. Disse kan utgjøre en potensiell fare for helse og miljø ved feil bruk eller feil avfallsbehandling. Disse delene er imidlertid nødvendige for korrekt drift av apparatet. Apparatet merket med dette symbolet skal ikke kastes i husholdningsavfallet.



Rengjøringsarbeid som medfører oljeholdig spillvann, som f.eks. vask av motor og karosseri, skal bare utføres på vaskeplasser med oljeutskiller.



Arbeid med rengjøringsmidler skal bare utføres på vanntette arbeidsområder som er koblet til kloakksystemet. Ikke la rengjøringsmiddel renne ut i vassdrag eller trenge ned i jordsmonn.



Uttak av vann fra offentlige vassdrag er forbudt i enkelte land.

Anvisninger om innhold (REACH)

Aktuell informasjon om stoffene i innholdet finner du under: www.kaercher.de/REACH

Tilbehør og reservedeler

Bruk bare originalt tilbehør og originale reservedeler; de garanterer for en sikker og problemfri drift av apparatet. Informasjon om tilbehør og reservedeler finner du på www.kaercher.com.

Leveringsomfang

Apparatets leveringsomfang er vist på emballasjen. Kontroller at innholdet i pakken er komplett når du pakker ut. Manglende tilbehør eller transportskader skal meldes til forhandleren.

Sikkerhetsinnretninger

△ FORSIKTIG

Fare for personskader på grunn av manglende eller endrede sikkerhetsinnretninger!

Sikkerhetsinnretningene tjener til din egen sikkerhet. Ikke omgå, fjern eller deaktivert sikkerhetsinnretninger.

AV/PA-knapp

AV/PA-knappen forhindrer utilsiktet bruk av apparatet.

Trykkbryter

Når du slipper avtrekkeren på lavtrykkspistolen, kobler trykkbryteren av pumpen, og lavtrykksstrålen stanser. Trykkes avtrekkeren inn, kobles pumpen på igjen.

Motorvernbyrter

Dersom strømforsbruket er for høyt, slår motorvernbyrteren av apparatet.

Symboler på apparatet

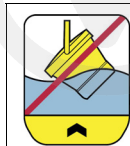

Ikke dypp apparatet i væske. Ikke øs opp væsker.

Beskrivelse av apparatet

Beskrivelse av apparatet

Bilder, se grafikkside

Figur A

- ① Bærehåndtak
- ② Klemmeholder
- ③ Deksel
- ④ Vanntank
- ⑤ Finfilter
- ⑥ Lader
- ⑦ Ladekabel
- ⑧ USB-C-kontakt
- ⑨ USB-A-kontakt
- ⑩ Deksel
- ⑪ Ladekontakt
- ⑫ Ladetilstand-LED
- ⑬ Typeskilt
- ⑭ Driftsstatus-LED
- ⑮ AV/PÅ-knapp
- ⑯ Munnstykke
- ⑰ Lavtrykkspistol
- ⑱ Avtrekker
- ⑲ Lavtrykkslange

Blinkekoder

Driftsstatus-LED	_____	Apparatet er slått på.
	Varsel om lav batterispennning (ca. 2 min. resterende driftstid).
	-----	Feil, se kapittel <i>Bj-stand ved feil</i> .
Lade-tilstands-LED	_____	Batteriet lades.
	_____	Batteriet er helt oppladet.

Igangsetting

Lade batteri

1. Foldet ut vanntanken, se kapittel *Opprette vannforsyning*.
2. Lad batteriet.
 - a Ta dekselet ut av ladekontakten og sving det oppover.
 - b Koble USB-C-kontakten på ladekabelen til ladekontakten.
 - c Koble USB-A-kontakten på ladekabelen til laderen.
 - d Sett laderen i en egnet stikkontakt.

Figur B

Merknad

Under ladingen blinker ladenivå-LED-en. Når batteriet er fulladet, lyser den i 10 min.

Ladetid se kapittel *Tekniske data*.

Etter lading

3. Trekk nettdelen ut av stikkontakten.
4. Trekk USB-C-kontakten ut av ladekontakten.
5. Sving dekselet på ladekontakten nedover og trykk det fast.

Opprette vannforsyning

OBS

Fare for skader på grunn av ikke forskriftsmessig vannforsyning

Skader på apparat og tilbehør.

Fyll kun rent og klart vann på tanken.

Ikke fyll rengjøringsmidler, plantevernmidler eller andre tilsetninger på vanntanken.

Ikke dypp apparatet i væske.

Ikke øs opp væske med utstyret.

1. Foldet ut vanntanken:
 - a Ta lokket av vanntanken.
 - b Hold bunnen av vanntanken trykket ned med hånden.
 - c Trekk bærehåndtaket oppover med den andre hånden.

Figur C

2. Hekt lokket på vanntanken.

Figur D

3. Ta lavtrykkspistolen og lavtrykksslangen ut av vanntanken i den grad det er mulig.
4. Fyll vannbeholderen med rent og klart vann maks. opp til «MAX»-merket.

Figur E

5. Fest lokket på vanntanken.

Merknad

Før lavtrykksslangen gjennom åpningen i dekselet, så den ikke klemmes.

Figur F

6. For transport med én hånd trykker du lavtrykksslangen på bærehåndtaket inn i de to klemmeholderne.

Figur G

Bruk

1. Sett apparatet på et vannrett, jevnt underlag.

Drift uten rengjøringsmiddel

OBS

Fare for skade ved tørrkjøring!

Tørrkjøring skader pumpen i apparatet.

Ikke slå apparatet på hvis det ikke er vann i vanntanken. Slå av apparatet så snart vanntanken er tom.

Slå av apparatet hvis det ikke bygger opp trykk innen 2 minutter. Gå deretter fram i henhold til instruksjonene i kapittel Bistand ved feil.

1. Trykk på AV/PA-knappen.
Apparatet slås på.
Figur H

⚠ FORSIKTIG

Spraystrålen kan forårsake personskader!

Spraystrålen kan forårsake skade på øyne og ører. Ikke rett spraystrålen mot øynene eller ørene til personer eller dyr.

2. Trykk på avtrekkeren og utfør rengjøringsprosessen.

Merknad

Ca. 2 minutter før slutten av driftstiden (se kapittel Tekniske data) begynner driftsstatus-LED-en å blinke. Lad batteriet så snart som mulig, se kapittel Lade batteri.

Drift med rengjøringsmiddel

⚠ FARE

Fare for liv og helse ved håndtering av rengjøringsmidler!

Feil håndtering av rengjøringsmidler kan føre til død og alvorlige helseskader.

Les sikkerhetsbladet fra produsenten av rengjøringsmiddelet, særlig informasjonen om personlig verneutstyr.

OBS

Fare for skader på grunn av fremmede stoffer i vanntanken!

Fremmede stoffer i vanntanken skader apparatet. Ikke fyll rengjøringsmidler, plantevernmidler eller andre tilsetninger på vanntanken.

OBS

Fare for skader hvis rengjøringsmidler virker for lenge og tørker inn!

Rengjøringsmidler kan skade varme overflater og hvis de viker inn for lenge.

Ikke påfør rengjøringsmidler på varme overflater og følg maksimal virketid.

Ikke la rengjøringsmidler tørke.

1. Spray rengjøringsmiddelet sparsommelig på den tørre overflaten og la det virke litt (ikke tørke).

OBS

Fare for skade ved tørrkjøring!

Tørrkjøring skader pumpen i apparatet.

Ikke slå apparatet på hvis det ikke er vann i vanntanken. Slå av apparatet så snart vanntanken er tom.

Slå av apparatet hvis det ikke bygger opp trykk innen 2 minutter. Gå deretter fram i henhold til instruksjonene i kapittel Bistand ved feil.

2. Trykk på AV/PA-knappen.
Apparatet slås på.
Figur H

⚠ FORSIKTIG

Spraystrålen kan forårsake personskader!

Spraystrålen kan forårsake skade på øyne og ører. Ikke rett spraystrålen mot øynene eller ørene til personer eller dyr.

3. Trykk på avtrekkeren og utfør rengjøringsprosessen.

Merknad

Ca. 2 minutter før slutten av driftstiden (se kapittel Tekniske data) begynner driftsstatus-LED-en å blinke. Lad batteriet så snart som mulig, se kapittel Lade batteri.

Avbryte driften

1. Slipp avtrekkeren.

Apparatet slår seg automatisk av hvis det ikke aktiveres på ca. 30 minutter.

Avslutte driften

1. Trykk på AV/PA-knappen.
Apparatet slås av.
2. Tøm ut vannet som er igjen i vanntanken.
3. Trykk på AV/PA-knappen.
Apparatet slås på.
4. Trykk på avtrekkeren til det ikke renner ut vann lenger.
5. Slipp avtrekkeren.
6. Trykk på AV/PA-knappen.
Apparatet slås av.
7. La vanntanken tørke helt.
8. Trykk vanntanken ned for å brette den sammen og gjøre den mindre.
9. Oppbevar slangen og lavtrykkspistolen i vanntanken.
10. Oppbevar laderen og ladekabelen i vanntanken.
11. Fest lokket på vanntanken.

Transport

⚠ FORSIKTIG

Fare for personskader og materielle skader

Ta hensyn til maskinens vekt under transport.

OBS

Fare for skader dersom vann siver ut!

Lokket på vanntanken er ikke vanntett, vann som slipper ut under transport kan forårsake materielle skader.

Bær apparatet forsiktig når det er vann i vanntanken.

Tøm vanntanken helt før du transporterer apparatet i et kjøretøy.

1. Overhold forskriftene for farlig gods ved transport.

Transport for hånd

1. Løft og bær apparatet i bærehåndtaket.

Transport i kjøretøy

⚠ FORSIKTIG

Fare for personskader og materielle skader!

Det er fare for personskader og materielle skader hvis apparatet velter og sklir under transport.

Før du transporterer apparatet i kjøretøy, må du sikre det mot å skli og velte i henhold til gjeldende retningslinjer.

1. Avslutt driften, se kapittel Avslutte driften.
2. Før transport skal apparatet pakkes godt og sikres mot å skli, velte og slynges rundt.

Oppbevaring

⚠ FORSIKTIG

Fare for personskader og materielle skader!

Tas det ikke hensyn til vekten av apparatet, er det fare for personskader og materielle skader.

Ta hensyn til maskinens vekt ved lagring.

OBS

Fare for skade på grunn av frost!

Apparater som ikke er helt tømte, kan bli ødelagt av frost.

Tøm enheten og tilbehør helt før du lagrer dem.

Beskytt apparatet mot frost.

Oppbevar enheten frostoffritt og ikke utendørs.

1. Avslutt driften, se kapittel Avslutte driften.

2. Plasser apparatet på en flat overflate i et lukket rom, og oppbevar der innenfor tillatte omgivelsestemperaturer, se kapittel *Tekniske data*.

Stell og vedlikehold

⚠ FARE

Berøring av strømførende deler

Skader på grunn av elektrisk støt

Slå av apparatet før alle arbeider på det, og koble det fra laderen.

Rengjøre finfilteret

Rengjør finfilteret regelmessig.

OBS

Feil rengjøring kan føre til skader!

Finfilteret skades ved feil rengjøring.

Rengjør finfilteret bare under rennende vann mot strømningens retning.

Ikke bruk spisse eller harde gjenstander som nåler eller stålborster.

Feil	Arsak	Utbedring
Apparatet går ikke	Batteriets ladetilstand er for lav.	1. Lad batteriet, se <i>Lade batteri</i> .
	Motoren er overbelastet, motorvern-bryteren er utløst.	1. Slå av apparatet. 2. Slå på apparatet og sett det i drift.
	Omgivelsestemperaturen ligger utenfor det tillatte området, se kapittel <i>Tekniske data</i> , motorvern-bryteren er utløst.	1. Slå av apparatet. 2. La apparatet avkjøles/varmes opp. 3. Slå på apparatet og sett det i drift. Hvis feilen oppstår flere ganger, må apparatet kontrolleres av Kärchers kundeservice.
Apparatet bygger ikke opp trykk	For lite vann i vanntanken.	1. Sørg for at det er nok rent og klart vann i vanntanken.
	Finfilteret er skittent.	1. Rengjør finfilteret, se kapittel <i>Rengjøre finfilteret</i> .
Kraftige trykkvariasjoner eller apparatet slås stadig av og på	Dysen er tilstoppet.	1. Rengjør munnstykket: Bruk en nål til å fjerne smusset fra dyseåpningen, og spyl ut foran med rent og klart vann. 2. Sørg for at det er nok rent og klart vann i vanntanken.
Apparatet er utett	Litt lekkasje fra apparatet har tekniske årsaker.	1. Ved større lekkasje må apparatet kontrolleres av Kärchers service.

Garanti

Vår ansvarlige salgsorganisasjon for de enkelte land har utgitt garantibetingelsene som gjelder i det aktuelle landet. Eventuelle feil på apparatet repareres gratis i garantitiden dersom disse kan føres tilbake til material- eller produksjonsfeil. Ved behov for garantireparasjoner bes du henvende deg til din forhandler eller nærmeste autoriserte kundeservice og fremvise kjøpskvitningen. (Se adresse på baksiden)

Videre garantiinformasjon (hvis tilgjengelig) finner du i serviceområdet på ditt lokale Kärcher-nettsted under "Nedlastinger".

1. Tøm vanntanken.
2. Trekk ut finfilteret.

Figur I

3. Rengjør finfilteret med rennende, rent og klart vann.
4. Sett finfilteret inn i apparatet.

Bistand ved feil

⚠ FARE

Berøring av strømførende deler

Skader på grunn av elektrisk støt

Slå av apparatet før alle arbeider på det, og koble det fra laderen.

Reparasjonsarbeid og arbeid på elektriske moduler skal kun utføres av autorisert kundeservice.

Feil har oftest enkle årsaker som du selv kan utbedre ved hjelp av følgende oversikt. I tvilstilfeller, eller ved driftsforstyrrelser som ikke er nevnt her, kan du kontakte vår autoriserte kundeservice.



EU-samsvarserklæring

Vi erklærer med dette at produktet som er nevnt under, oppfyller relevante bestemmelser i angitte direktiver og forskrifter. Endringer på maskinen som ikke er avtalt med oss, gjør at denne erklæringen blir ugyldig.

Produkt: Mobile Outdoor Cleaner

Type: OC 3, OC 3 Plus, OC 3 Foldable, OC 4

Direktiver og forordninger

2014/35/EU

2014/30/EU

2011/65/EU

2009/125/EF

2000/14/EF

2019/1782

(EU) 2023/1542

Anvendte harmoniserte standarder

EN 55014-1: 2017 + A11: 2020

EN 55014-2: 1997 + A1: 2001 + A2: 2008

EN 60335-1

EN 60335-2-54

EN 61000-3-2: 2014

EN 61000-3-3: 2013

EN 61558-1

EN 61558-2-16

EN 62233: 2008

EN IEC 63000: 2018

Anvendte samsvarsvurderingsprosesser

2000/14/EF: Vedlegg V

Lydeffektivnivå dB(A)

OC 3, OC 3 Plus

Målt: 81

Garantert: 84

OC 3 Foldable

Målt: 77

Garantert: 79

OC 4

Målt: 80

Garantert: 82

Navn og adresse

Dokumentasjonsfullmektig:

S. Reiser

Alfred Kärcher SE & Co. KG

Alfred-Kärcher-Str. 28 - 40

71364 Winnenden (Germany)

Telefon: +49 7195 14-0

Faks: +49 7195 14-2212



H. Jenner

Chairman of the Board of Management



S. Reiser

Manager Regulatory Affairs & Certification

Winnenden, 2024/09/01

Undertegnede handler på vegne av og med fullmakt fra styret.

Alfred Kärcher SE & Co. KG

Alfred-Kärcher-Str. 28 - 40

71364 Winnenden (Germany)

Tlf.: +49 7195 14-0

Faks: +49 7195 14-2212

Tekniske data

Elektrisk tilkobling / batteri

Nominell spenning batteri	V	6
Nominell effekt apparat	W	45
Beskyttelsesgrad		IPX4
Beskyttelsesklasse		III

Lader

Nettspenning lader	V	100-240
Utgangsspenning	V	5
Utgangsstrøm	A	2
Fase	~	1
Frekvens	Hz	50-60

Effektspesifikasjoner apparat

Ladetid ved tomt batteri	h	2,5
Driftstid med fulladet oppladbart batteri	min	15
Driftstrykk	MPa	0,5
Volum vanntank	l	8
Tillatt omgivelsestemperatur	°C	0-40

Mål og vekt

Lengde	mm	298
Bredde	mm	305
Høyde (foldet vanntank)	mm	108
Høyde (utfoldet vanntank)	mm	271
Vekt (med tilbehør)	kg	2,1

Registrerte verdier iht. EN 60335-2-79

Lydtryknivå L_{pA}	dB(A)	64,2
Usikkerhet K_{pA}	dB(A)	2,5
Lydeffektivnivå L_{WA} + usikkerhet K_{WA}	dB(A)	79

Med forbehold om tekniske endringer.



Innehåll

KÄRCHER Home & Garden-app.....	57
Säkerhetsinformation	57
Avsedd användning	58
Miljöskydd	58
Tillbehör och reservdelar	58
Leveransens omfattning	58
Säkerhetsanordningar	58
Maskinbeskrivning	58
Idrifttagning.....	59
Drift.....	59
Avbryta driften	60
Avsluta driften.....	60
Transport.....	60
Förvaring	60
Skötsel och underhåll	60
Hjälp vid störningar.....	61
Garanti.....	61
EU-försäkringen om överensstämmelse	61
Tekniska data	62

KÄRCHER Home & Garden-app

Med KÄRCHER Home & Garden-appen kan du styra dina smarta Kärcher-produkter och se mer information:

- Produktinformation och bruksanvisningar
- Olika enhetsinställningar
- Användningsstatistik
- Tips och råd
- Webbutik och mycket mer

Skanna koden med en smartphone för att hämta Kärcher Home & Garden-appen och ytterligare information.



1.599-300.0

Säkerhetsinformation



Läs igenom den här säkerhetsinformationen och den här bruksanvisningen i original innan du använder maskinen för

första gången. Följ anvisningarna. Spara bruksanvisningen i original för senare bruk eller för nästa ägare.

- Förutom anvisningarna i bruksanvisningen ska lagstiftarens allmänna säkerhets- och skyddsföreskrifter följas.
- Varnings- och informationsskyltar på maskinen innehåller viktig information för en riskfri drift.

Risknivåer

⚠ FARA

- Varnar om en omedelbart överhängande fara som kan leda till svåra personskador eller dödsfall.

⚠ VARNING

- Varnar om en möjligen farlig situation som kan leda till svåra personskador eller dödsfall.

⚠ FÖRSIKTIGHET

- Varnar om en möjligen farlig situation som kan leda till lättare personskador.

OBSERVERA

- Varnar om en möjligen farlig situation som kan leda till materiella skador.

Laddare

⚠ **FARA** • Ta aldrig tag i nätkontakten eller eluttaget med fuktiga händer. • Explosionsrisk. Ladda inte batterier som inte är laddningsbara. • Använd inte laddaren i explosiva miljöer. • Anslut aldrig ledande föremål, t.ex. skruvdragare eller liknande, i maskinens laddningsuttag.

⚠ **VARNING** • Maskinen får endast laddas med medföljande originalladdare eller en laddare som godkänts av KÄRCHER. • Skydda nätkabeln mot värme, vassa kanter, olja och rörliga komponenter. • Öppna inte laddaren. Låt endast yrkespersonal utföra reparationer. • Laddaren får endast användas till att ladda godkända batteripaket. • Om laddaren är skadad måste den bytas ut tillsammans med laddkabeln mot en ny originaldel. • Maskinen innehåller elektriska komponenter och får aldrig rengöras under rinnande vatten. • Man får inte ladda batteripaketet längre än 24 timmar i rad.

⚠ **FÖRSIKTIGHET** • Använd inte laddaren om den är våt eller smutsig. • Se till så att laddarens ventilationsöppning inte är blockerad. • Dra inte ut nätkontakten ur vägguttaget med kabeln. • Bär/transportera aldrig maskinen genom att hålla i nätkabeln.

OBSERVERA • Kortslutningsrisk. Skydda batterihållarens kontakter mot metalldelar. • Laddaren får endast användas och förvaras i torra utrymmen.

Batteri

⚠ **FARA** • Anslut aldrig ledande föremål, t.ex. skruvdragare eller liknande, i maskinens laddningsuttag. • Utsätt inte det uppladdningsbara batteriet för starkt solljus, värme eller eld.

OBSERVERA • Denna enhet innehåller batterier som inte går att byta ut. Gäller inte för enheter med utbytbart batteripack

Säker hantering

⚠ **VARNING** • Apparaten får inte användas av barn eller personer med nedsatt fysisk, sensorisk eller mental förmåga, eller personer som inte har kunskap om dessa anvisningar. • Personer med nedsatta fysiska, sensoriska eller mentala förmågor eller med bristande erfarenhet och kunskap får endast använda maskinen om de befinner sig under kompetent uppsikt, eller har instruerats av en person som ansvarar för deras säkerhet om hur maskinen används på ett säkert sätt, och om de har förstått de risker som är förknippade med användningen av maskinen. • Barn får inte leka med den här maskinen. • Håll uppsikt över barn för att vara säker på att de inte leker med maskinen. • Använd endast maskinen enligt bestämmelserna. Ta hänsyn till lokala förhållanden när du arbetar med maskinen och var försiktig när folk befinner sig i närheten, framför allt barn. • Följ de tillämpliga säkerhetsföreskrifterna inom farliga områden (t.ex. på bensinstationer). Använd aldrig maskinen i utrymmen där det föreligger explosionsrisk. • Spola inte av föremål som innehåller hälsofarliga ämnen (t.ex. asbest). • Skaderisk. Rikta inte sprejstrålen mot ögonen.

⚠ **FÖRSIKTIGHET** • Använd inte maskinen om den just har fallit ned, har synliga skador eller är

otät. ● Använd och förvara bara maskinen enligt beskrivningen och bilderna. ● Lämna aldrig maskinen oövervakad medan den är i drift. ● Placera maskinen på ett fast, jämnt underlag så att den står stadigt. ● Olyckor eller skador om maskinen tipsar. Kontrollera att maskinen står stadigt innan du påbörjar arbeten med eller vid maskinen.

OBSERVERA ● Fyll inte på rengöringsmedel eller andra tillsatser. ● Risk för maskinskador! Håll aldrig lösningsmedel, vätskor som innehåller lösningsmedel eller utspädda syror (t.ex. rengöringsmedel, bensin, förtunning och aceton) i vattentanken. ● Risk för maskinskador på grund av torrkorning. Sätt bara på maskinen om det finns vatten i vattentanken. ● Maskinen får inte användas vid temperaturer under 0 °C.

Avsedd användning

Denna lågtrycksrengörare är endast till för att användas i privathushåll.

Lågtrycksrengöraren är avsedd för rengöring av maskiner, fordon, verktyg, fasader, terrasser, trädgårdsredskap, husdjur osv. med lågtrycksvattenstråle utan tillsatt rengöringsmedel.

Miljöskydd



Förpackningsmaterialen kan återvinnas. Avfallshandtera förpackningar på ett miljövänligt sätt.



Elektriska och elektroniska maskiner innehåller ofta värdefulla återvinningsbara material och komponenter såsom engångsbatterier, uppladdningsbara batterier och olja, som vid felaktig användning eller felaktig avfallshantering kan utgöra en potentiell risk för människors hälsa och för miljön.

Dessa komponenter är dock nödvändiga för att maskinen ska kunna arbeta korrekt. Maskiner som märkts med denna symbol får inte kastas i hushållssoporna.



Rengöringsarbeten som orsakar oljehaltigt avloppsvatten, t.ex. motortvätt och underredstvätt får endast utföras på tvättplatser med oljeavskiljare.



Arbeten med rengöringsmedel får endast utföras på vattentäta arbetsytor med anslutning till smutsvattenskanalisationen. Låt inte rengöringsmedel tränga in i vattendrag eller i jordmånen.



I en del länder är det inte tillåtet att hämta vatten från allmänna vattendrag.

Information om ämnen (REACH)

Aktuell information om ämnen finns på: www.kaercher.de/REACH

Tillbehör och reservdelar

Använd endast originaltillbehör och originalreservdelar, så att en säker och störningsfri drift av maskinen är garanterad.

Information om tillbehör och reservdelar finns på www.kaercher.com.

Leveransens omfattning

Maskinens leveransomfattning är avbildad på förpackningen. Kontrollera att innehållet i leveransen är fullständigt. Kontakta din försäljare om något tillbehör saknas eller om det finns transportskador.

Säkerhetsanordningar

⚠ FÖRSIKTIGHET

Risk för personskador på grund av säkerhetsanordningar som saknas eller har ändrats!

Säkerhetsanordningarna är till för att skydda dig.

Säkerhetsanordningar får inte förbikopplas, tas bort eller inaktiveras.

PÅ/AV-knapp

PÅ/AV-knappen förhindrar oavsiktlig drift av maskinen.

Tryckkontakt

Om spolhandtagets avtryckarhandtag släpps stänger tryckkontakten av pumpen och lågtrycksstrålen stoppar. Om man drar i avtryckarhandtaget kopplas pumpen till igen.

Motorskyddsbrytare

Vid för hög strömförbrukning stänger motorskyddsbrytaren av maskinen.

Symboler på maskinen



Sänk inte ner maskinen i vätska. Skopa inte vätskor.

Maskinbeskrivning

Beskrivning av maskinen

För bilder, se bildsidorna

Bild A

- 1 Bärhandtag
- 2 Klämhållare
- 3 Lock
- 4 Vattentank
- 5 Finfilter
- 6 Laddare
- 7 Laddningskabel
- 8 USB-C-kontakt
- 9 USB A-kontakt
- 10 Skydd
- 11 Laddningsuttag
- 12 LED för laddningsnivå
- 13 Typskylt
- 14 LED för driftläge
- 15 PÅ/AV-knapp
- 16 Munstycke
- 17 Spolhandtag
- 18 Avdragsspak
- 19 Lågtrycksslång



Blinkkoder

LED för driftläge	_____	Maskinen är på.
	-----	Varning för låg batterispänning (ca 2 minuter återstående tid).
	-----	Störning, se kapitel <i>Hjälp vid störningar</i> .
Laddningsnivå-LED	_____	batteriet laddas.
	_____	Batteriet är helt laddat.

Idrifttagning

Ladda batteri

1. Demontera vattentanken, se kapitel *Upprätta vattenförsörjning*.
2. Ladda batteriet.
 - a. Lossa locket från laddningsuttaget och sväng det uppåt.
 - b. Anslut laddningskabelns USB-C-kontakt till laddningsuttaget.
 - c. Anslut laddningskabelns USB-A-kontakt till laddaren.
 - d. Anslut laddaren till ett eluttag.

Bild B

Hänvisning

LED för laddningsnivå blinkar under laddningen. När batteriet är fulladdat lyser den i 10 minuter.

Laddningstid, se kapitel *Tekniska data*.

Efter laddning

3. Dra ut laddaren ur eluttaget.
4. Dra ut USB-C-kontakten ur laddningsuttaget.
5. Sväng locket på laddningsuttaget nedåt och tryck fast det.

Upprätta vattenförsörjning

OBSERVERA

Risk för skador på grund av felaktig vattenförsörjning

Skador på maskin och tillbehör.

Fyll endast på vattentanken med rent och klart vatten.

Fyll inte på rengöringsmedel, växtskyddsmedel eller andra tillsatser i vattentanken.

Sänk inte ner maskinen i vätska.

Skopa inte vätskor med maskinen.

1. Fälla ut vattentanken:
 - a. Ta av locket från vattentanken.
 - b. Håll vattentankens botten nedtryckt med handen.
 - c. Dra bärhandtaget uppåt med den andra handen.

Bild C

2. Häng locket på vattentanken.

Bild D

3. Ta ut lågtryckspistolen och lågtrycksslangen så långt bort från vattentanken som möjligt.
4. Fyll på vattentanken med rent och klart vatten upp till som högst markeringen "MAX".

Bild E

5. Fäst locket på vattentanken.

Hänvisning

Dra lågtrycksslangen genom lockets urtag så att den inte kläms.

Bild F

6. För enhandstransport, tryck in lågtrycksslangen på bärhandtaget i de båda klämhallarna.

Bild G

Drift

1. Ställ maskinen på ett vågrätt, jämnt underlag.

Drift utan rengöringsmedel

OBSERVERA

Risk för skador vid torrkorning!

Torrkorning skadar maskinens pump.

Starta inte maskinen om det inte finns vatten i vattentanken.

Stäng av maskinen när vattentanken är tom.

Stäng av maskinen om den inte genererar något tryck inom 2 minuter. Agera sedan enligt informationen i kapitel *Hjälp vid störningar*.

1. Tryck på PÅ/AV-knappen.

Maskinen slås på.

Bild H

△ FÖRSIKTIGHET

Risk för personskador på grund av sprutstråle!

Sprutstrålen kan orsaka skador på ögon och öron.

Rikta inte sprutstrålen mot ögon eller öron på människor eller djur.

2. Manövrera avtryckarhandtaget och genomför rengöringsprocessen.

Hänvisning

Cirka 2 minuter före drifttidens slut (se kapitel *Tekniska data*) börjar LED för driftläge blinka. Ladda batteriet så snart som möjligt, se kapitel *Ladda batteri*.

Drift med rengöringsmedel

△ FARA

Fara för liv och hälsa vid hantering av rengöringsmedel!

Felaktig hantering av rengöringsmedel kan leda till dödsfall och allvarliga hälsoskador.

Observera rengöringsmedelstillverkarens säkerhetsblad, särskilt anvisningarna om personlig skyddsutrustning.

OBSERVERA

Risk för skador på grund av främmande föremål i vattentanken!

Främmande föremål i vattentanken skadar maskinen.

Fyll inte på rengöringsmedel, växtskyddsmedel eller andra tillsatser i vattentanken.

OBSERVERA

Risk för skador på grund av rengöringsmedel som verkar för länge och torkar in!

Rengöringsmedel kan skada ytor på heta ytor och om det får verka för länge.

Applicera inte rengöringsmedel på heta ytor och observera maximal verkningstid.

Låt inte rengöringsmedlet torka.

1. Spruta sparsamt med rengöringsmedel på de torra ytor och låt verka (inte torka).

OBSERVERA

Risk för skador vid torrkorning!

Torrkorning skadar maskinens pump.

Starta inte maskinen om det inte finns vatten i vattentanken.

Stäng av maskinen när vattentanken är tom.

Stäng av maskinen om den inte genererar något tryck inom 2 minuter. Agera sedan enligt informationen i kapitel *Hjälp vid störningar*.

- Tryck på PÅ/AV-knappen. Maskinen slås på.

Bild H

⚠ FÖRSIKTIGHET

Risk för personskador på grund av sprutstråle!

Sprutstrålen kan orsaka skador på ögon och öron.

Rikta inte sprutstrålen mot ögon eller öron på människor eller djur.

- Manövrera avtryckarhandtaget och genomför rengöringsprocessen.

Hänvisning

Cirka 2 minuter före drifttidens slut (se kapitel Tekniska data) börjar LED för driftläge blinka. Ladda batteriet så snart som möjligt, se kapitel Ladda batteri.

Avbryta driften

- Släpp avtryckarhandtaget. Efter ca 30 minuter utan aktivering stängs maskinen av automatiskt.

Avsluta driften

- Tryck på PÅ/AV-knappen. Maskinen stängs av.
- Töm vattnet som finns kvar i vattentanken.
- Tryck på PÅ/AV-knappen. Maskinen slås på.
- Manövrera avtryckarhandtaget tills det inte läcker ut mer vatten.
- Släpp avtryckarhandtaget.
- Tryck på PÅ/AV-knappen. Maskinen stängs av.
- Låt vattentanken torka helt.
- Tryck ner vattentanken för att fälla ihop och krympa den.
- Stuva undan slangen och spolhandtaget i vattentanken.
- Stuva undan laddaren och laddningskabeln i vattentanken.
- Fäst locket på vattentanken.

Transport

⚠ FÖRSIKTIGHET

Risk för personskador och materialskador

Ta hänsyn till maskinens vikt vid transport.

OBSERVERA

Risk för skador på grund av läckande vatten!

Vattentankens lock är inte vattentätt, vatten som läcker ut under transport kan orsaka skador på egendom.

Bär maskinen försiktigt om det finns vatten i vattentanken.

Töm vattentanken helt innan maskinen transporteras i ett fordon.

- Observera föreskrifterna för farligt gods under transport.

Transport för hand

- Lyft maskinen på bärhandtaget och bär den.

Transport i fordon

⚠ FÖRSIKTIGHET

Risk för personskador och materialskador!

Risk för personskador och materiella skador eftersom maskinen kan välta eller glida under transport.

Innan maskinen transporteras i fordon, säkra den mot att glida och välta enligt gällande riktlinjer.

- Avsluta driften, se kapitel Avsluta driften.

- Innan maskinen transporteras, stuva undan den resp. säkra den så att den inte kan glida, välta och kastas runt.

Förvaring

⚠ FÖRSIKTIGHET

Risk för personskador och materialskador!

Om maskinens vikt inte beaktas finns det risk för personskador och materiella skador.

Ta hänsyn till apparatens vikt vid förvaring.

OBSERVERA

Risk för skador på grund av frost!

En apparat som inte har tömts helt kan skadas på grund av frost.

Töm apparaten och tillbehöret helt innan de ställs undan.

Skydda maskinen mot frost.

Förvara apparaten på en frosthärdig plats och inte utomhus.

- Avsluta driften, se kapitel Avsluta driften.
- Ställ maskinen i ett slutet rum på en jämn yta och förvara den inom tillåten omgivningstemperatur, se kapitel Tekniska data.

Skötsel och underhåll

⚠ FARA

Beröring av strömförande delar

Personskada p.g.a. elektrisk stöt

Stäng av maskinen och koppla från den från laddaren innan du utför några arbeten på maskinen.

Rengör finfiltret

Rengör finfiltret regelbundet.

OBSERVERA

Risk för skador vid felaktig rengöring!

Finfiltret skadas av felaktig rengöring.

Rengör finfiltret endast under rinnande vatten mot dess flödesriktning.

Använd inga spetsiga eller hårda föremål, t.ex. nålar eller stålborstar.

- Töm vattentanken.

- Dra ut finfiltret.

Bild I

- Rengör finfiltret med rinnande, rent, klart vatten.
- Sätt in finfiltret i maskinen.



Hjälp vid störningar

⚠ FARA

Beröring av strömförande delar

Personskada p.g.a. elektrisk stöt

Stäng av maskinen och koppla från den från laddaren innan du utför några arbeten på maskinen.

Låt endast auktoriserad kundtjänst genomföra reparationer och arbeten på elektriska komponenter.

Störningar har ofta enkla orsaker, som du kan åtgärda på egen hand med hjälp av översikten nedan. I tveksamma fall eller vid störningar som inte anges här, kontakta auktoriserad kundtjänst.

Fel	Orsak	Åtgärd
Maskinen fungerar inte	Batteriets laddningstillstånd är för lågt.	1. Ladda batteriet, se <i>Ladda batteri</i> .
	Motorn är överbelastad, motorskydds-brytaren har löst ut.	1. Stäng av maskinen. 2. Starta maskinen och ta den i drift.
	Omgivningstemperaturen ligger utanför det tillåtna området, se <i>Tekniska data</i> , motorskydds-brytaren har löst ut.	1. Stäng av maskinen. 2. Låt maskinen svalna/värmas upp. 3. Starta maskinen och ta den i drift. Om störningen återkommer låter du maskinen undersökas av Kärcher service.
Inget tryck skapas i maskinen	För lite vatten i vattentanken.	1. Se till att det finns tillräckligt med rent, klart vatten i vattentanken.
	Finfiltret är smutsigt.	1. Rengör finfiltret, se kapitel <i>Rengör finfiltret</i> .
Kraftiga tryckvariationer eller maskinen slås på/av kontinuerligt	Munstycket är igensatt.	1. Rengör munstycket: Avlägsna smuts från munstyckshålet med en nål och spola ur framifrån med rent, klart vatten. 2. Se till att det finns tillräckligt med rent, klart vatten i vattentanken.
Maskinen är otät	En lätt otäthet på maskinen är normalt.	1. Låt KÄRCHER service kontrollera maskinen vid kraftigt läckage.

Garanti

I respektive land gäller de garantivillkor som publicerats av våra auktoriserade distributörer. Eventuella fel på maskinen repareras utan kostnad inom garantitiden, under förutsättning att de orsakats av ett material- eller tillverkningsfel. Vid frågor som gäller garantin ska du vända dig med kvitto till inköpsstället eller närmaste, auktoriserad kundtjänst.

(Se baksidan för adress)

Ytterligare garantiinformation (om tillgänglig) finns i serviceområdet på din lokala Kärcher-webbplats under "Nedladdningar".

EU-försäkring om överensstämmelse

Härmed försäkras vi att nedanstående produkt uppfyller gällande bestämmelser i angivna direktiv och förordningar. Denna försäkring upphör att gälla om produkten ändras utan att detta har godkänts av oss.

Produkt: Mobile Outdoor Cleaner

Typ: OC 3, OC 3 Plus, OC 3 Foldable, OC 4

Direktiv och förordningar

2014/35/EU

2014/30/EU

2011/65/EU

2009/125/EG

2000/14/EG

2019/1782

(EU) 2023/1542

Tillämpade harmoniserade standarder

EN 55014-1: 2017 + A11: 2020

EN 55014-2: 1997 + A1: 2001 + A2: 2008

EN 60335-1

EN 60335-2-54

EN 61000-3-2: 2014

EN 61000-3-3: 2013

EN 61558-1

EN 61558-2-16

EN 62233: 2008

EN IEC 63000: 2018

Tillämpad konformitetsbedömningsprocedur

2000/14/EG: Bilaga V

Ljudeffektnivå dB(A)

OC 3, OC 3 Plus

Uppmätt: 81

Garanterad: 84

OC 3 Foldable

Uppmätt: 77

Garanterad: 79

OC 4

Uppmätt: 80
Garanterad: 82

Namn och adress

Dokumentationsbefullmäktigad:
S. Reiser
Alfred Kärcher SE & Co. KG
Alfred-Kärcher-Str. 28 - 40
71364 Winnenden (Germany)
Telefon: +49 7195 14-0
Fax: +49 7195 14-2212



H. Jenner

Chairman of the Board of Management



S. Reiser

Manager Regulatory Affairs & Certification

Winnenden, 01.09.2024

Undertecknande agerar på uppdrag av och med styrelsens godkännande.

Alfred Kärcher SE & Co. KG
Alfred-Kärcher-Str. 28 - 40
D-71364 Winnenden (Germany)
Tfn: +49 7195 14-0
Fax: +49 7195 14-2212

Tekniska data

Elanslutning/batteri

Märkspänning batteri	V	6
Märkeffekt maskin	W	45
Kapslingsklass		IPX4
Skyddsklass		III

Laddare

Laddarens nätspänning	V	100-240
Utgångsspänning	V	5
Utgångsström	A	2
Fas	~	1
Frekvens	Hz	50-60

Effektdata maskin

Laddtid vid tomt batteri	h	2,5
Drifttid med fulladdat batteri	min	15
Drifttryck	MPa	0,5
Volym, vattentank	l	8
Tillåten omgivningstemperatur	°C	0-40

Mått och vikter

Längd	mm	298
Bredd	mm	305
Höjd (vattentank hopfäld)	mm	108
Höjd (vattentank utfäld)	mm	271
Vikt (med tillbehör)	kg	2,1

Fastställda värden enligt EN 60335-2-79

Ljudtrycksnivå L_{pA}	dB(A)	64,2
Osäkerhet K_{pA}	dB(A)	2,5
Ljudeffektsnivå L_{WA} + Osäkerhet K_{WA}	dB(A)	79

Med förbehåll för tekniska ändringar.

Sisältö

KÄRCHER Home & Garden -sovellus	62
Turvallisuusohjeet	62
Määräystenmukainen käyttö	63
Ympäristönsuojelu	63
Lisävarusteet ja varaosat	63
Toimituksen sisältö	63
Turvallitteet	64
Laitekuvaus	64
Käyttöönotto	64
Käyttö	65
Käytön keskeyttäminen	65
Käytön lopettaminen	65
Kuljetus	65
Varastointi	66
Hoito ja huolto	66
Ohjeet häiriötilanteissa	66
Takuu	66
EU-vaatimustenmukaisuusvakuutus	67
Tekniset tiedot	67

KÄRCHER Home & Garden -sovellus

KÄRCHER Home & Garden -sovelluksella voidaan ohjata älykkäitä Kärcher-tuotteita ja käyttää tukisisältöjä:

- Tuotetiedot ja käyttöohjeet
- Yksittäisen laitteen asetukset
- Käyttötilastot
- Vinkit ja niksit
- Verkkokauppa ja paljon muuta

Lue koodi älypuhelimella, jotta pääset Kärcher Home & Garden -sovellukseen ja saat lisätietoja.



1.599-300.0

Turvallisuusohjeet



Lue ennen laitteen ensimmäistä käyttöä tämä turvallisuutta koskeva luku ja nämä alkuperäiset ohjeet. Menettele niiden mukaisesti. Säilytä alkuperäiset ohjeet myöhempää käyttöä tai laitteen seuraavaa omistajaa varten.

- Käyttöohjeen ohjeiden lisäksi sinun on noudatettava lakimääräisiä yleisiä turvallisuus- ja tapaturmantorjuntamääräyksiä.
- Laitteeseen kiinnitetyt varoitus- ja ohjekilvet sisältävät tärkeitä ohjeita vaaratonta käyttöä varten.

Vaarallisuusasteet

⚠ VAARA

- Huomautus välittömästi uhkaavasta vaarasta, joka voi aiheuttaa vakavan ruumiinvamman tai johtaa kuolemaan.

⚠ VAROITUS

- Huomautus mahdollisesta vaarallisesta tilanteesta, joka voi aiheuttaa vakavan ruumiinvamman tai johtaa kuolemaan.

VARO

- Huomautus mahdollisesta vaarallisesta tilanteesta, joka voi aiheuttaa vähäisiä vammoja.

HUOMIO

- Huomautus mahdollisesta vaarallisesta tilanteesta, joka voi aiheuttaa aineellisia vahinkoja.

Laturi

- ⚠ **VAARA** • Älä koskaan tartu märin käsin verkkopistokkeeseen ja pistorasiaan. • Räjähdyksivaara. Älä lataa paristoja, jotka eivät ole uudelleen ladattavia. • Älä käytä laturia räjähdysvaarallisessa ympäristössä. • Älä koskaan työnnä laitteen latausliitäntään virtaa johtavia esineitä kuten esim. ruuvimeisseliä tai vastaavaa.

- ⚠ **VAROITUS** • Lataa laite vain mukana toimitetulla alkuperäisellä laturilla tai jollakin KÄRCHERin hyväksymällä laturilla. • Suojaa verkkojohto kuumuudelta, terävililtä reunoilta, öljyltä ja liikkuvilta laiteosilta. • Älä avaa laturia. Vain ammattilaiset saavat tehdä korjauksia. • Käytä laturia vain hyväksytyjen akkupakettien lataamiseen. • Vaihda vaurioitunut laturi ja latauskaapeli välittömästi uuteen alkuperäisosaan. • Laitteessa on sähköisiä rakenneosia, eikä sitä saa puhdistaa juoksevalla vedellä. • Akkupakettia ei saa ladata yli 24 tunnin ajan keskeytyksellä.

- ⚠ **VARO** • Älä käytä laturia, kun se on kostea tai likainen. • Pidä laturin tuuletusaukot vapaina. • Älä vedä verkkopistoketta verkkokaapeliin tartuen pois pistorasiasta. • Älä kannu/kuljeta laitetta verkkojohdosta kannattelemalla.

- HUOMIO** • Oikosulun vaara. Suojaa akkupidikkeen koskettimet metalliosilta. • Käytä laturia ja säilytä sitä vain kuivissa tiloissa.

Akku

- ⚠ **VAARA** • Älä koskaan työnnä laitteen latausliitäntään virtaa johtavia esineitä kuten esim. ruuvimeisseliä tai vastaavaa. • Älä altista akkua voimakkaalle auringonsäteilylle, kuumuudelle tai tulelle.

- HUOMIO** • Tämä laite sisältää akkua, joita ei voi vaihtaa. Ei koske laitteita, joissa on vaihdettava akkupaketti

Turvallinen käsittely

- ⚠ **VAROITUS** • Tätä laitetta eivät saa käyttää henkilöt, joiden ruumiilliset, aistimelliset tai henkiset kyvyt ovat rajoittuneita, eivätkä henkilöt, jotka eivät ole perehtyneet näihin ohjeisiin. • Henkilöt, joilla on vajavaiset ruumiilliset, aistilliset tai henkiset ominaisuudet tai puutteita kokemuksessa ja tietämyksessä, saavat käyttää tätä laitetta vain siinä tapauksessa, että he ovat oikein valvonnan alaisia tai ovat saaneet opastuksen heidän turvallisuudestaan vastaavan henkilön toimesta laitteen turvalliseen käyttämiseen ja ovat ymmärtäneet sen käyttöön liittyvät vaarat. • Lapset eivät saa leikkiä laitteella. • Valvo lapsia sen varmistamiseksi, että he eivät leiki laitteella. • Käytä laitetta vain määrätysten mukaisesti. Ota huomioon paikalliset olosuhteet ja varo laitteella työskennellessäsi muita ihmisiä, erityisesti lapsia. • Ota vaara-alueilla (esim. bensini asemat) huomioon asiaankuuluvat turvallisuusmääräykset. Älä koskaan käytä laitetta räjähdysalttiissa tiloissa. • Älä ruiskuta mitään esineitä, jotka sisältävät terveydelle vaarallisia aineita (esim. asbestia). • Loukkaantumisaara. Älä suuntaa sumusuihkua silmiä kohti.

- ⚠ **VARO** • Älä käytä laitetta, jos se on aikaisemmin pudonnut, näkyvästi vaurioitunut tai epätiivis.

- Käytä tai säilytä laitetta vain kuvauksen tai kuvan mukaisesti. • Älä jätä laitetta koskaan käytön aikana ilman valvontaa. • Turvallisen seisontavakavuuden varmistamiseksi on laite asetettava kiinteälle, tasaisella alustalle. • Laitteen kaatuminen aiheuttaa onnettomuuksia tai vaurioita. Seisontavakavuus on varmistettava ennen kaikkia töitä laitteessa ja sen ympärillä.

- HUOMIO** • Älä täytä puhdistusaineita tai muita lisäaineita. • Laitevaurioita. Älä koskaan täytä liuotinaineita, liuottimia sisältäviä nesteitä tai laimentamattomia happeja (esim. puhdistusaineet, bensiini, maaliohenteet tai aseton) vesisäiliöön. • Laitevaurioita kuivakäynnin johdosta. Kytke laite päälle vain silloin, kun vesisäiliössä on vettä. • Älä käytä laitetta alle 0 °C lämpötiloissa.

Määräystenmukainen käyttö

Käytä matalapainepesuria vain yksityisissä kotitalouksissa.

Matalapainepesuri on tarkoitettu koneiden, ajoneuvojen, työkalujen, julkisivujen, terassien, puutarhalaitteiden, kotieläinten jne. puhdistamiseen matalapaineisella vesisuihkulla ilman puhdistusaineiden lisäämistä.

Ympäristönsuojelu



Pakkausmateriaalit ovat kierrätettäviä. Hävitä pakkaukset ympäristöä säästään.



Sähkö- ja elektroniikkalaitteet sisältävät arvokkaita kierrätettäviä materiaaleja tai rakenneosia kuten paristoja, akkuja tai öljyjä, jotka väärin käsiteltyinä tai väärin hävitettyinä voivat aiheuttaa mahdollisia vaaroja ihmisten terveydelle ja ympäristölle. Nämä rakenneosat ovat kuitenkin välttämättömiä laitteen asianmukaisen toiminnan vuoksi. Tällä symbolilla merkityt laitteita ei saa hävittää kotitalousjätteenä.



Puhdistustöitä, joiden yhteydessä syntyy öljypitoista jätevettä, esim. moottorin pesu, alustapesu, saa tehdä vain pesupaikoilla, joilla on öljynerotin.



Puhdistusaineita sisältäviä töitä saa tehdä vain nestetiivistetyillä työpinoilla, joilla on liitäntä likavesiviemäriin. Älä päästä puhdistusaineita vesistöihin tai maaperään.



Veden ottaminen julkisista vesistöistä ei ole joissain maissa sallittua.

Sisältöaineita koskevia ohjeita (REACH)

Päivitettyjä tietoja sisältöaineista löytyy osoitteesta: www.kaercher.de/REACH

Lisävarusteet ja varaosat

Käytä vain alkuperäisiä lisävarusteita ja alkuperäisiä varaosia, sillä ne varmistavat laitteen turvallisen ja häiriötömän käytön.

Tietoja lisävarusteista ja varaosista löytyy osoitteesta www.kaercher.com.

Toimituksen sisältö

Laitteen toimituksen sisältö on kuvattu pakkauksessa. Tarkasta laitetta pakkauksesta purkaessasi pakkauksen sisällön täydellisyys. Jos lisävarusteita puuttuu tai havaitset kuljetusvahinkoja, ilmoita tästä jälleenmyyjälle.

Turvallaitteet

⚠ **VARO**

Loukkaantumisvaara puuttuvien tai muutettujen turvallaitteiden johdosta!

Turvallaitteet ovat sinun turvallisuuttasi varten. Älä ohita, poista tai tee tehottomaksi mitään turvallaitteita.

PÄÄLLE/POIS-painike

PÄÄLLE/POIS-painike estää laitteen tahattoman käytön.

Painekyllin

Kun matalapainepistoolin vipu vapautetaan, painekyllin kytkee pumpun pois päältä ja matalapainesuihku loppuu. Kun vipua painetaan, pumppu kytkeytyy päälle uudelleen.

Moottorin suojekyllin

Jos virrankulutus on liian suuri, moottorin suojekyllin kytkee laitteen pois päältä.

Symbolit laitteessa



Älä upota laitetta nesteisiin. Älä kauho nesteitä.

Laitekuvas

Laitekuvas

Kuvat katso kuvasivut

Kuva A

- ① Kantokahva
- ② Puristinpidike
- ③ Kansi
- ④ Vesisäiliö
- ⑤ Hienosuodatin
- ⑥ Laturi
- ⑦ Latauskaapeli
- ⑧ USB C -pistoke
- ⑨ USB A -pistoke
- ⑩ Suojus
- ⑪ Latausliitin
- ⑫ Lataustilan LED
- ⑬ Tyypikilpi
- ⑭ Käyttötilan LED
- ⑮ PÄÄLLE/POIS-painike
- ⑯ Suutin
- ⑰ Matalapainepistooli
- ⑱ Vipu
- ⑲ Matalapaineletku

Viikkukoodit

Käyttötilan LED	_____	Laitte on kytketty päälle.
	-----	Varoitus koskien vähäistä akkujännitettä (käyttöaikaa jäljellä n. 2 minuuttia).
	-----	Häiriö, katso luku <i>Ohjeet häiriötilanteissa</i> .
Lataustilan LED	_____	Akkua ladataan.
	_____	Akku on täyteen ladattu.

Käyttöönotto

Akun lataaminen

1. Vesisäiliön taitoksen avaaminen, katso luku *Vesihuollon yhdistäminen*.
2. Lataa akku.
 - a Irrota suojus latausliittimestä ja käännä ylöspäin.
 - b Työnnä latauskaapelin USB C -pistoke latausliittimeen.
 - c Työnnä latauskaapelin USB A -pistoke laturiin.
 - d Työnnä laturi verkkopistorasiaan.

Kuva B

Huomautus

Latauksen aikana lataustilan LED vilkkuu. Kun akku on täyteen ladattu, se palaa 10 minuuttia.

Latausaika, katso luku *Tekniset tiedot*.

Latauksen jälkeen

3. Vedä laturi irti verkkopistorasiasta.
4. Vedä USB C -pistoke irti latausliittimestä.
5. Käännä latausliittimen suojus alaspäin ja paina se kiinni.

Vesihuollon yhdistäminen

HUOMIO

Vaurioitumisvaara epäasianmukaisen vesihuollon johdosta

Laitteen ja varusteiden vaurioituminen.

Täytä vesisäiliöön vain puhdasta ja kirkasta vettä.

Älä täytä vesisäiliöön puhdistusaineita, kasvinsuojeluaimeita tai muita lisäaineita.

Älä upota laitetta nesteisiin.

Älä kauho laitteella nesteitä.

1. Vesisäiliön taitoksen avaaminen:
 - a Irrota kansi vesisäiliöstä.
 - b Pidä kädelläsi vesisäiliön pohjaa painettuna alaspäin.
 - c Vedä toisella kädellä kantokahvaa ylöspäin.

Kuva C

2. Ripusta kansi vesisäiliöön.

Kuva D

3. Vedä matalapainepistooli ja matalapaineletku mahdollisimman paljon ulos vesisäiliöstä.
4. Täytä vesisäiliöön puhdasta ja kirkasta vettä enintään merkintään "MAX" asti.

Kuva E

5. Kiinnitä kansi vesisäiliöön.

Huomautus

Ohjaa matalapaineletku kannen aukon läpi siten, että se ei joudu puristuksiin.

Kuva F

6. Laitteen kuljetusta varten yhdellä kädellä on matala-paineletku painettava kantokahvan kumpaankiin puristinpitimeen.

Kuva G

Käyttö

1. Aseta laite vaakasuoralle, tasaiselle alustalle.

Käyttö ilman puhdistusainetta

HUOMIO

Vaurioitusvaara kuivakäynnillä!

Kuivakäynti vaurioittaa laitteen pumppua.

Älä kytke laitetta päälle, jos vesisäiliössä ei ole vettä.

Kytke laite pois päältä heti, kun vesisäiliö on tyhjä.

Kytke laite pois päältä, jos se ei 2 minuutin kuluessa kehittä painetta. Menettele sitten ohjeiden mukaan luvussa Ohjeet häiriötilanteissa.

1. Paina PÄÄLLE/POIS-painiketta.

Laite kytkeytyy päälle.

Kuva H

VARO

Loukkaantumisvaara suihkun johdosta!

Suihku voi aiheuttaa loukkaantumisia silmiin ja korviin. Älä suuntaa suihkua ihmisten tai eläinten silmiin tai korviin.

2. Käytä vipua ja suorita puhdistustoimenpide.

Huomautus

Noin 2 minuuttia ennen käyttöajan loppua (katso luku Tekniset tiedot) alkaa käyttötilan LED vilkkua. Lataa akku mahdollisimman pian, katso luku Akun lataaminen.

Käyttö puhdistusaineen kanssa

VAARA

Hengen ja terveyden vaara puhdistusaineita käsiteltäessä!

Puhdistusaineiden epäasianmukainen käsittely voi johtaa kuolemaan ja vakaviin terveyshaittoihin.

Noudata puhdistusaineen valmistajien käyttöturvallisuustiedotteita, erityisesti henkilökohtaista suojavarustusta koskevia ohjeita.

HUOMIO

Vaurioitusvaara vesisäiliössä olevien vieraiden aineiden johdosta!

Vesisäiliössä olevat vieraat aineet vaurioittavat laitetta.

Älä täytä puhdistusaineita, torjunta-aineita tai muita lisäaineita vesisäiliöön.

HUOMIO

Vaurioitusvaara liian kauan vaikuttavien ja kuivuvien puhdistusaineiden johdosta!

Puhdistusaineet voivat vaurioittaa kuumia pintoja, ja jos ne jätetään liian kauan vaikuttamaan pintoihin.

Älä levitä puhdistusainetakuumille pinnoille ja noudata maksimaalista vaikutusaikaa.

Älä anna puhdistusaineiden kuivua.

1. Suihkuta puhdistusainetta hieman kuiville pinnoille ja anna vaikuttaa (ei kuivua).

HUOMIO

Vaurioitusvaara kuivakäynnillä!

Kuivakäynti vaurioittaa laitteen pumppua.

Älä kytke laitetta päälle, jos vesisäiliössä ei ole vettä.

Kytke laite pois päältä heti, kun vesisäiliö on tyhjä.

Kytke laite pois päältä, jos se ei 2 minuutin kuluessa kehittä painetta. Menettele sitten ohjeiden mukaan luvussa Ohjeet häiriötilanteissa.

2. Paina PÄÄLLE/POIS-painiketta. Laite kytkeytyy päälle.

Kuva H

VARO

Loukkaantumisvaara suihkun johdosta!

Suihku voi aiheuttaa loukkaantumisia silmiin ja korviin.

Älä suuntaa suihkua ihmisten tai eläinten silmiin tai korviin.

3. Käytä vipua ja suorita puhdistustoimenpide.

Huomautus

Noin 2 minuuttia ennen käyttöajan loppua (katso luku Tekniset tiedot) alkaa käyttötilan LED vilkkua. Lataa akku mahdollisimman pian, katso luku Akun lataaminen.

Käytön keskeyttäminen

1. Vapauta laukaisinvipu.

Noin 30 minuutin kuluttua laite kytkeytyy automaattisesti pois päältä, jos sitä ei ole käyty.

Käytön lopettaminen

1. Paina PÄÄLLE/POIS-painiketta.

Laite kytkeytyy pois päältä.

2. Tyhjennä vesisäiliöön jäänyt vesi.

3. Paina PÄÄLLE/POIS-painiketta.

Laite kytkeytyy päälle.

4. Paina vipua, kunnes vettä ei enää tule ulos.

5. Vapauta laukaisinvipu.

6. Paina PÄÄLLE/POIS-painiketta.

Laite kytkeytyy pois päältä.

7. Anna vesisäiliön kuivua täysin.

8. Paina vesisäiliötä alaspäin taittaaksesi ja pienentääksesi sitä.

9. Varastoitu letku ja matalapaine pistooli vesisäiliöön.

10. Varastoilaturi ja latauskaapeli vesisäiliöön.

11. Kiinnitä kansi vesisäiliöön.

Kuljetus

VARO

Loukkaantumis- ja vaurioitusvaara

Huomioi kuljettaessa laitteen paino.

HUOMIO

Vaurioitusvaara ulosvaluvan veden johdosta!

Vesisäiliön kansi ei ole vesitiivis, joten kuljetuksen aikana ulosvaluva vesi voi aiheuttaa omaisuusvahinkoja.

Kanna laitetta varovasti, kun vesisäiliössä on vettä.

Tyhjennä vesisäiliö kokonaan ennen laitteen kuljetamista ajoneuvossa.

1. Vaarallisia aineita koskevat määräykset on kuljetuksessa otettava huomioon.

Kuljetus käsin

1. Nosta laitetta ja kannu sitä kantokahvasta.

Kuljetus ajoneuvoissa

VARO

Loukkaantumis- ja vaurioitusvaara!

Laitteen kaatuminen ja liukuminen kuljetuksen aikana aiheuttaa loukkaantumis- ja vaurioitusvaaran.

Ennen laitteen kuljetusta ajoneuvoissa se on varmistettava liukumista ja kaatumista vastaan voimassa olevien määräysten mukaan.

1. Käytön lopettaminen, katso luku Käytön lopettaminen.
2. Ennen laitteen kuljetusta se on varastoitava ja varmistettava liukumista, kaatumista ja sinkoutumista vastaan.

Varastointi

⚠ VARO

Loukkaantumis- ja vaurioitumisvaara!

Jos laitteen painoa ei oteta huomioon, on olemassa loukkaantumis- ja vaurioitumisvaara.

Ota varastoinnissa huomioon laitteen paino.

HUOMIO

Jäätyminen aiheuttaa vaurioitumisvaaran!

Jos laitetta ei ole täysin tyhjennetty, se voi vaurioitua jäätyessään.

Tyhjennä laite ja sen varusteet kokonaan ennen niiden varastoimista.

Suojaa laite jäätymiseltä.

Säilytä laitetta jäätyttömässä paikassa äläkä ulkona.

1. Käytön lopettaminen, katso luku *Käytön lopettaminen*.
2. Sijoita laite suljettuun tilaan tasaiselle alustalle ja varastoi se sallitussa ympäristön lämpötilassa, katso luku *Tekniset tiedot*.

Hoito ja huolto

⚠ VAARA

Sähköä johtavien osien koskettaminen

Sähköiskun aiheuttama loukkaantuminen

Kytke laite pois päältä ja irrota se laturista ennen kaikkia laitteelle tehtäviä töitä.

Hienosuodattimen puhdistus

Puhdista hienosuodatin säännöllisesti.

Virhe	Syy	Korjaus
Laite ei toimi	Akun lataustila on liian alhainen.	1. Lataa akku, katso <i>Akun lataaminen</i> .
	Moottori on ylikuormittunut ja moottorin suojakytin on lauennut.	1. Kytke laite pois päältä. 2. Kytke laite päälle ja ota se käyttöön.
	Ympäristön lämpötila on sallitun alueen ulkopuolella, katso <i>Tekniset tiedot</i> , moottorin suojakytin on lauennut.	1. Kytke laite pois päältä. 2. Anna laitteen jäähtyä/lämmitä. 3. Kytke laite päälle ja ota se käyttöön. Jos häiriö ilmenee useita kertoja, anna Kärche-huollon tarkastaa laite.
Laitteeseen ei muodostu painetta	Vesisäiliössä on liian vähän vettä.	1. Varmista, että vesisäiliössä on riittävästi puhdasta, kirkasta vettä.
	Hienosuodatin on likainen.	1. Hienosuodattimen puhdistus, katso luku <i>Hienosuodattimen puhdistus</i> .
Voimakkaat painevaihtelut tai laitteen jatkuva kytkeminen pois/päälle	Suutin on tukossa.	1. Puhdista suutin: Poista lika suutinaukosta neulalla ja huuhtele se edestä päin puhtaalla, kirkkaalla vedellä. 2. Varmista, että vesisäiliössä on riittävästi puhdasta, kirkasta vettä.
Laite vuotaa	Laitteen vähäinen vuoto johtuu teknillisistä syistä.	1. Jos laite vuotaa runsaasti, se on annettava KÄRCHER-huollon tarkastettavaksi.

Takuu

Jokaisessa maassa ovat voimassa vastaavan myyntiyhtiömme julkaisemat takuuehdot. Korjaamme laitteitasi mahdollisesti ilmenevät häiriöt takuuajan kuluessa maksutta, jos häiriöiden syynä ovat olleet materiaali- tai valmistusvirheet. Takuutapauksessa pyydämme ottamaan yhteyttä ostotositteen kanssa jälleenmyyjään tai lähimpään valtuutettuun asiakaspalveluun.

(osoite, katso takasivu)

Lisätietoja takuutiedoista (jos saatavilla) on Kärcherin paikallisen verkkosivuston palvelualueella kohdassa "Lataukset".

HUOMIO

Vaurioitumisvaara epäasianmukaisen puhdistuksen johdosta!

Hienosuodatin vaurioituu epäasianmukaisen puhdistuksen johdosta.

Puhdista hienosuodatin vain juoksevan veden alla sen virtaussuuntaa vastaan.

Älä käytä teräviä tai kovia esineitä, kuten neuloja tai teräsharjoja.

1. Tyhjennä vesisäiliö.
2. Vedä hienosuodatin ulos.

Kuva 1

3. Puhdista hienosuodatin puhtaalla, kirkkaalla juoksevalla vedellä.
4. Aseta hienosuodatin laitteeseen.

Ohjeet häiriötilanteissa

⚠ VAARA

Sähköä johtavien osien koskettaminen

Sähköiskun aiheuttama loukkaantuminen

Kytke laite pois päältä ja irrota se laturista ennen kaikkia laitteelle tehtäviä töitä.

Anna korjaustyöt ja työt sähköisissä rakenneosissa vain valtuutetun asiakaspalvelun suorittaviksi.

Häiriöillä on usein yksinkertaisia syitä, jotka voit itse poistaa seuraavan yleiskatsauksen avulla. Ota yhteys valtuutettuun asiakaspalveluun epäselvissä tapauksissa tai jos häiriöitä ei ole tässä mainittu.



EU-vaatimustenmukaisuusvakuutus

Vakuutamme täten, että jäljempänä mainittu tuote vastaa voimassa olevia mainittujen direktiivien ja asetusten määräyksiä. Jos tuotetta muutetaan ilman meidän hyväksyntäämme, tämän vakuutuksen voimassaolo raukeaa.

Tuote: Mobile Outdoor Cleaner

Tyyppi: OC 3, OC 3 Plus, OC 3 Foldable, OC 4

Direktiivit ja asetukset

2014/35/EU

2014/30/EU

2011/65/EU

2009/125/EY

2000/14/EY

2019/1782

(EU) 2023/1542

Sovelletut yhdenmukaistetut standardit

EN 55014-1: 2017 + A11: 2020

EN 55014-2: 1997 + A1: 2001 + A2: 2008

EN 60335-1

EN 60335-2-54

EN 61000-3-2: 2014

EN 61000-3-3: 2013

EN 61558-1

EN 61558-2-16

EN 62233: 2008

EN IEC 63000: 2018

Sovellettu vaatimustenmukaisuuden arviointimenetelmä

2000/14/EY: liite V

Äänen tehotaso dB(A)

OC 3, OC 3 Plus

Mitattu: 81

Taattu: 84

OC 3 Foldable

Mitattu: 77

Taattu: 79

OC 4

Mitattu: 80

Taattu: 82

Nimi ja osoite

Dokumentointivastaava:

S. Reiser

Alfred Kärcher SE & Co. KG

Alfred-Kärcher-Str. 28 - 40

71364 Winnenden (Germany)

Puhelin: +49 7195 14-0

Faksi: +49 7195 14-2212



H. Jenner

Chairman of the Board of Management



S. Reiser

Manager Regulatory Affairs & Certification

Winnenden, 1.9.2024

Allekirjoittaneet toimivat yrityksen johtokunnan puolesta ja sen valtakirjalla.

Alfred Kärcher SE & Co. KG

Alfred-Kärcher-Str. 28 - 40

71364 Winnenden (Germany)

Puh.: +49 7195 14-0

Faksi: +49 7195 14-2212

Tekniset tiedot

Sähköliitäntä/akku

Akun nimellisjännite	V	6
Laitteen nimellisteho	W	45
Kotelointiluokka		IPX4
Suojaluokka		III

Laturi

Laturin verkkojännite	V	100-240
Lähtöjännite	V	5
Lähtövirta	A	2
Vaihe	~	1
Taajuus	Hz	50-60

Laitteen tehotiedot

Latausaika akun ollessa tyhjä	h	2,5
Käyttöaika täyteen ladatulla akulla	min	15
Käyttöpaine	MPa	0,5
Vesisäiliön tilavuus	l	8
Sallittu ympäristön lämpötila	°C	0-40

Mitat ja painot

Pituus	mm	298
Leveys	mm	305
Korkeus (vesisäiliö taitettuna)	mm	108
Korkeus (vesisäiliö taitos avattuna)	mm	271
Paino (varusteiden kanssa)	kg	2,1

Määritetyt arvot standardin EN 60335-2-79 mukaan

Äänenpainetaso L_{pA}	dB(A)	64,2
Epävarmuus K_{pA}	dB(A)	2,5
Äänen tehotaso L_{WA} + epävarmuus K_{WA}	dB(A)	79

Oikeus teknisiin muutoksiin pidätetään.

Περιεχόμενα

ΚΑΡCHER Home & Garden App.....	68
Υποδείξεις ασφαλείας.....	68
Προβλεπόμενη χρήση.....	69
Προστασία του περιβάλλοντος.....	69
Παρελκόμενα και ανταλλακτικά.....	69
Παραδοτές εξοπλισμός.....	69
Συστήματα ασφαλείας.....	69
Περιγραφή συσκευής.....	69
Έναρξη χρήσης.....	70
Λειτουργία.....	70
Διακοπή λειτουργίας.....	71
Τερματισμός λειτουργίας.....	71
Μεταφορά.....	71
Αποθήκευση.....	72
Φροντίδα και συντήρηση.....	72
Αντιμετώπιση βλαβών.....	72
Εγγύηση.....	73
Δήλωση συμμόρφωσης ΕΕ.....	73
Τεχνικά στοιχεία.....	73

ΚΑΡCHER Home & Garden App

Η εφαρμογή ΚΑΡCHER Home & Garden μπορεί να χρησιμοποιηθεί για τον έλεγχο των έξυπνων προϊόντων Kärcher και την πρόσβαση σε διάφορα βοηθήματα:

- Πληροφορίες προϊόντος και οδηγίες λειτουργίας
- Προσωπικές ρυθμίσεις συσκευής
- Στατιστικά στοιχεία χρήσης
- Συμβουλές και λύσεις
- Ηλεκτρονικό κατάστημα και πολλά άλλα

Για να αποκτήσετε πρόσβαση στην εφαρμογή Kärcher Home & Garden και για πρόσθετες πληροφορίες σαρώστε τον κωδικό με smartphone.



1.599-300.0

Υποδείξεις ασφαλείας



Πριν από την πρώτη χρήση της συσκευής, διαβάστε αυτό το κεφάλαιο ασφαλείας καθώς και το εγχειρίδιο οδηγιών χρήσης. Εφαρμόστε αυτές τις οδηγίες. Φυλάξτε τις οδηγίες χρήσης για μεταγενέστερη χρήση ή για τον επόμενο ιδιοκτήτη.

- Εκτός από τις υποδείξεις στο εγχειρίδιο χρήσης πρέπει να τηρείτε και τους ισχύοντες γενικούς κανονισμούς ασφαλείας και πρόληψης ατυχημάτων.
- Οι προειδοποιητικές πινακίδες και οι πινακίδες υποδείξεων που είναι τοποθετημένες στο εργαλείο, παρέχουν σημαντικές υποδείξεις για την ασφαλή λειτουργία.

Διαβαθμίσεις κινδύνων

⚠ ΚΙΝΔΥΝΟΣ

- Υπόδειξη άμεσου κινδύνου, ο οποίος οδηγεί σε σοβαρούς τραυματισμούς ή θάνατο.

⚠ ΠΡΟΕΙΔΟΠΟΙΗΣΗ

- Υπόδειξη πιθανών επικίνδυνων κατάστασης, η οποία μπορεί να οδηγήσει σε σοβαρούς τραυματισμούς ή θάνατο.

⚠ ΠΡΟΣΟΧΗ

- Υπόδειξη πιθανών επικίνδυνων κατάστασης, η οποία μπορεί να οδηγήσει σε ελαφρείς τραυματισμούς.

ΠΡΟΣΟΧΗ

- Υπόδειξη πιθανών επικίνδυνων κατάστασης, η οποία μπορεί να οδηγήσει σε υλικές ζημιές.

Φορτιστής

⚠ ΚΙΝΔΥΝΟΣ

- Μην ακουμπάτε ποτέ με γυρά χέρια το φιν ρεύματος ούτε την πρίζα ρεύματος.
- Κίνδυνος έκρηξης. Μην φορτίζετε κοινές μη επαναφορτιζόμενες μπαταρίες.
- Μη χρησιμοποιείτε το φορτιστή σε περιβάλλον όπου υπάρχει κίνδυνος εκρήξεων.
- Μην τοποθετείτε ποτέ αγώγιμα αντικείμενα, π.χ. κατασβίδια ή παρόμοια, στην υποδοχή φορτιστή της συσκευής.

⚠ ΠΡΟΕΙΔΟΠΟΙΗΣΗ

- Φορτίζετε τη συσκευή μόνο με τον συνοδευτικό γνήσιο φορτιστή ή με φορτιστή εγκεκριμένο από την ΚΑΡCHER.
- Προστατέψτε το ηλεκτρικό καλώδιο από θερμότητα, αιχμηρές άκρες, λάδια και κινούμενα μέρη της συσκευής.
- Μην ανοίγετε το φορτιστή. Οι επιδιορθώσεις πρέπει να γίνονται μόνο από εξειδικευμένο προσωπικό.
- Χρησιμοποιείτε τη συσκευή μόνο για τη φόρτιση εγκεκριμένων πακέτων επαναφορτιζόμενων μπαταριών.
- Αντικαθιστάτε αμέσως τον τυχόν χαλασμένο φορτιστή μαζί με το καλώδιο φορτιστή χρησιμοποιώντας γνήσια ανταλλακτικά.
- Η συσκευή περιέχει ηλεκτρικά δομικά εξαρτήματα, μην την καθαρίζετε κάτω από τρεχούμενο νερό.
- Δεν επιτρέπεται να φορτίζετε την μπαταρία περισσότερο από 24 ώρες χωρίς διακοπή.

⚠ ΠΡΟΣΟΧΗ

- Μη χρησιμοποιείτε το φορτιστή, όταν είναι βρεγμένος ή βρώμικος.
- Διατηρείτε ελεύθερες τις σχισμές αερισμού του φορτιστή.
- Μην αποσυνδέετε τον ρευματολήπτη από την πρίζα, πλάνοντας το κορδόνι λυχνίας.
- Μην κρατάτε και μην μεταφέρετε τη συσκευή από το ηλεκτρικό καλώδιο.

ΠΡΟΣΟΧΗ

- Κίνδυνος βραχυκυκλώματος. Προστατέψτε τις επαφές του στηρίγματος μπαταρίας από μεταλλικά μέρη.
- Χρησιμοποιείτε και αποθηκεύετε τον φορτιστή μόνο σε ξηρούς χώρους.

Μπαταρία

⚠ ΚΙΝΔΥΝΟΣ

- Μην τοποθετείτε ποτέ αγώγιμα αντικείμενα, π.χ. κατασβίδια ή παρόμοια, στην υποδοχή φορτιστή της συσκευής.
- Μην εκθέτετε την επαναφορτιζόμενη μπαταρία σε έντονη ηλιακή ακτινοβολία, θερμότητα ή φωτιά.

ΠΡΟΣΟΧΗ

- Αυτή η συσκευή διαθέτει μη αντικαταστάσιμες μπαταρίες. Δεν ισχύει για συσκευές με συστατικά μπαταριών που μπορεί να αντικατασταθεί.

Ασφαλής χρήση

⚠ ΠΡΟΕΙΔΟΠΟΙΗΣΗ

- Αυτή η συσκευή δεν επιτρέπεται να χρησιμοποιείται από παιδιά ή από ενήλικες με περιορισμένες σωματικές, αισθητηριακές ή νοητικές ικανότητες καθώς ούτε και από άτομα που δεν γνωρίζουν αυτές τις οδηγίες.
- Άτομα με περιορισμένες σωματικές, αισθητηριακές ή νοητικές ικανότητες ή χωρίς επαρκή πείρα και γνώσεις επιτρέπεται να χρησιμοποιούν τη συσκευή μόνο με επίβλεψη ή αν τους έχει εξηγήσει από άτομο υπεύθυνο για την ασφαλή τους η ασφαλή χρήση της συσκευής και αν κατανοούν τους κινδύνους που μπορούν να προκύψουν από αυτήν.
- Τα παιδιά δεν επιτρέπεται να παίζουν με τη

συσκευή. • **Επιβλέπτετε τα παιδιά, ώστε να είστε βέβαιοι ότι δεν παίζουν με τη συσκευή.** • Χρησιμοποιείτε το εργαλείο μόνο για τον σκοπό που προορίζεται. Λαμβάνετε υπόψη τις τοπικές συνθήκες και προσέχετε κατά τη χρήση του εργαλείου την παρουσία άλλων ανθρώπων, και ιδιαίτερα παιδιών. • Σε επικίνδυνους χώρους (π.χ. σε πρατήρια καυσίμων) τηρείτε τους αναλόγους κανονισμούς ασφαλείας. Ποτέ μην λειτουργείτε το μηχάνημα σε χώρους με κίνδυνο εκρήξεων. • Μην ψεκάζετε αντικείμενα που περιέχουν βλαβερά για την υγεία υλικά (π.χ. αμίαντος). • Κίνδυνος τραυματισμού. Μην κατευθύνετε τη ριπή ψεκασμού προς τα μάτια.

Δ ΠΡΟΣΟΧΗ • Μην χρησιμοποιείτε τη συσκευή, εάν ωριότερα έχει πέσει, φέρει εμφανείς ζημιές ή παρουσιάζει διαρροές. • Χρησιμοποιείτε ή αποθηκεύετε τη συσκευή μόνο σύμφωνα με την περιγραφή και/ή τις εικόνες. • Μην αφήνετε ποτέ τη συσκευή χωρίς επίβλεψη, όσο βρίσκεται σε λειτουργία. • Για να διασφαλίσετε τη ασφαλή στήριξή της, αποθέστε τη συσκευή σε σταθερό, επίπεδο υπόβαθρο. • Κίνδυνος ατυχημάτων και πρόκλησης ζημιών από ανατροπή της συσκευής. Πριν από κάθε ενέργεια με ή στη συσκευή φροντίστε για την ευστάθεια της συσκευής.

ΠΡΟΣΟΧΗ • Μην γεμίζετε με απορρυπαντικά ή άλλα πρόσθετα. • Ζημιές στη συσκευή. Μην ρίχνετε ποτέ στο δοχείο νερού διαλύτες, υγρά που περιέχουν διαλύτες ή μη αραιωμένα οξέα (π.χ. απορρυπαντικά, βενζίνη, αραιωτικά χρωμάτων και ακετόνη). • Βλάβες στη συσκευή λόγω ζημής λειτουργίας. Ενεργοποιείτε τη συσκευή μόνο όταν υπάρχει νερό στο δοχείο νερού. • Μην χρησιμοποιείτε τη συσκευή σε θερμοκρασίες κάτω από 0 °C.

Προβλεπόμενη χρήση

Χρησιμοποιείτε τη συσκευή καθαρισμού χαμηλής πίεσης αποκλειστικά για οικιακή χρήση. Η συσκευή καθαρισμού χαμηλής πίεσης προορίζεται για τον καθαρισμό μηχανημάτων, οχημάτων, εργαλείων, προσώπων, βεραντών, μηχανημάτων κήπου, οικιακών ζώων κλπ. με ριπή νερού χαμηλής πίεσης χωρίς προσθήκη καθαριστικών μέσων.

Προστασία του περιβάλλοντος



Τα υλικά συσκευασίας είναι ανακυκλώσιμα. Ανακυκλώνετε τις συσκευασίες με περιβαλλοντικά ορθό τρόπο.



Οι ηλεκτρικές και ηλεκτρονικές συσκευές περιέχουν πολύτιμα ανακυκλώσιμα υλικά και, συχνά, επίσης εξαρτήματα όπως μπαταρίες απλής, επαναφορτιζόμενες ή λάδια, που σε περίπτωση λανθασμένης χρήσης ή απόρριψης μπορούν να θέσουν σε κίνδυνο την ανθρώπινη υγεία και το περιβάλλον. Ωστόσο, αυτά τα συστατικά είναι απαραίτητα για τη σωστή λειτουργία της συσκευής. Οι συσκευές που φέρουν αυτό το σύμβολο δεν επιτρέπεται να απορρίπτονται μαζί με τα οικιακά απορρίμματα.

Εργασίες καθαρισμού που παράγουν ελαιούχα υγρά απόβλητα, π.χ. πλύση κινητήρων ή της κάτω πλευράς οχημάτων, μπορούν να εκτελούνται μόνο σε θέσεις πλυντηρίου που είναι εξοπλισμένες με διαχωριστή λαδιού.

Οι εργασίες με απορρυπαντικό μπορούν να εκτελούνται μόνο σε υδατοστεγείς επιφάνειες εργασίας με σύνδεση στο σύστημα απορροής ακάθαρτου νερού. Το απορρυπαντικό δεν πρέπει να καταλήγει στα υπόγεια ύδατα ή στο έδαφος.

Η λήψη νερού από δημόσιες πηγές δεν επιτρέπεται σε ορισμένες χώρες.

Υποδείξεις σχετικά με συστατικά (REACH)

Ενημερωμένες πληροφορίες σχετικά με τα συστατικά είναι διαθέσιμες στη διεύθυνση: www.kaercher.de/REACH

Παρελκόμενα και ανταλλακτικά

Χρησιμοποιείτε μόνο γνήσια παρελκόμενα και γνήσια ανταλλακτικά, καθώς αυτά εγγυώνται την ασφαλή και απρόσκοπτη λειτουργία της συσκευής.

Πληροφορίες σχετικά με τα παρελκόμενα και τα ανταλλακτικά θα βρείτε στη διεύθυνση www.kaercher.com.

Παραδοτός εξοπλισμός

Ο παραδοτός εξοπλισμός της συσκευής απεικονίζεται επάνω στη συσκευασία. Κατά την αφαίρεση από τη συσκευασία ελέγξτε την πληρότητα των περιεχομένων. Σε περίπτωση που λείπουν παρελκόμενα ή έχουν προκληθεί ζημιές κατά τη μεταφορά, ενημερώστε τον προμηθευτή σας.

Συστήματα ασφαλείας

Δ ΠΡΟΣΟΧΗ

Κίνδυνος τραυματισμού από ελλιπή ή τροποποιημένα συστήματα ασφαλείας!

Τα συστήματα ασφαλείας χρησιμοποιούν για την προστασία σας.

Μην παρακάμπτετε, μην αφαιρείτε και μην νεκρώνετε τα συστήματα ασφαλείας.

Πλήκτρο ON/OFF

Το πλήκτρο ON/OFF αποτρέπει την ακούσια λειτουργία της συσκευής.

Πρεσοστάτης

Όταν αφηντε ελεύθερη τη σκανδάλη του πιστολέτου ψεκασμού, ο πρεσοστάτης απενεργοποιεί την αντλία και η δέσμη χαμηλής πίεσης διακόπτεται. Μόλις πιέσετε τη σκανδάλη, η αντλία τίθεται πάλι σε λειτουργία.

Διακόπτης προστασίας κινητήρα

Εάν υπάρξει υπέρβαση της κατανάλωσης ρεύματος, ο διακόπτης προστασίας του κινητήρα απενεργοποιεί το μηχάνημα.

Σύμβολα επάνω στη συσκευή



Μη βυθίζετε τη συσκευή μέσα σε υγρά. Μην κάνετε άντληση υγρών.

Περιγραφή συσκευής

Περιγραφή συσκευής

Για τα σχήματα δείτε τις σελίδες εικόνων **Εικόνα Α**

- 1 Λαβή μεταφοράς
- 2 Στηρίγματα
- 3 Καπάκι
- 4 Δοχείο νερού
- 5 Λεπτό φίλτρο

- ⑥ Φορτιστής
- ⑦ Καλώδιο φόρτισης
- ⑧ Βύσμα USB-C
- ⑨ Βύσμα USB-A
- ⑩ Κάλυμμα
- ⑪ Υποδοχή φορτιστή
- ⑫ LED ένδειξης φόρτισης
- ⑬ Πινακίδα τύπου
- ⑭ LED κατάστασης λειτουργίας
- ⑮ Πλήκτρο ON/OFF
- ⑯ Ακροφύσιο
- ⑰ Πιστόλι χαμηλής πίεσης
- ⑱ Σκανδάλη
- ⑲ Ελαστικός σωλήνας χαμηλής πίεσης

Κωδικίο αναλαμπής

LED κατάσταση λειτουργίας	_____	H συσκευή είναι ενεργοποιημένη.
	-----	Προειδοποίηση για χαμηλή τάση μπαταρίας (περίπου 2 λεπτά λειτουργίας ακόμη).
LED ένδειξης φόρτισης	_____	Βλάβη, βλ. κεφάλαιο Αντιμετώπιση βλαβών.
	_____	H μπαταρία φορτίζεται. H μπαταρία είναι πλήρως φορτισμένη.

Έναρξη χρήσης

Φόρτιση μπαταρίας

- Ξεδιπλώστε το δοχείο νερού, βλ. κεφάλαιο *Σύνδεση παροχής νερού*.
- Φορτίστε την μπαταρία.
 - Λύστε το κάλυμμα από την υποδοχή φόρτισης και στρέψτε το προς τα πάνω.
 - Συνδέστε το βύσμα USB-C του καλωδίου φόρτισης στην υποδοχή φόρτισης.
 - Συνδέστε το βύσμα USB-A του καλωδίου φόρτισης στον φορτιστή.
 - Συνδέστε τον φορτιστή σε μια ηλεκτρική πρίζα.

Εικόνα Β

Υπόδειξη

Κατά τη διαδικασία φόρτισης αναβοσβήνει η λυχνία LED φόρτισης. Όταν η μπαταρία φορτιστεί τελείως, η ένδειξη παραμένει αναμμένη για 10 λεπτά.

Χρόνος φόρτισης, βλ. Κεφάλαιο *Τεχνικά στοιχεία*.

Μετά τη φόρτιση

- Αποσυνδέστε τον φορτιστή από την ηλεκτρική πρίζα.
- Αποσυνδέστε το βύσμα USB-C από την υποδοχή φόρτισης.
- Στρέψτε το κάλυμμα της υποδοχής φόρτισης προς τα κάτω και πιέστε γερά.

Σύνδεση παροχής νερού

ΠΡΟΣΟΧΗ

Κίνδυνος ζημιάς λόγω ακατάλληλης παροχής νερού

Ζημιές στην αντλία και τα παρελκόμενα.

Γεμίστε το δοχείο μόνο με καθαρό και διαυγές νερό. Μην ρίχνετε απορρυπαντικά, φυτοπροστατευτικά ή άλλα πρόσθετα μέσα στο δοχείο νερού.

Μη βυθίζετε τη συσκευή μέσα σε υγρά.

Μην κάνετε άντληση υγρών με τη συσκευή.

- Ξεδιπλώστε το δοχείο νερού:
 - Αφαιρέστε το καπάκι από το δοχείο νερού.
 - Κρατήστε με το χέρι σας το κάτω μέρος του δοχείου νερού πιεσμένο προς τα κάτω.
 - Με το άλλο χέρι τραβήξτε τη λαβή μεταφοράς προς τα πάνω.

Εικόνα C

- Κρεμάστε το καπάκι στο δοχείο νερού.

Εικόνα D

- Βγάλτε το πιστόλι χαμηλής πίεσης και τον ελαστικό σωλήνα χαμηλής πίεσης όσο το δυνατόν περισσότερο από το δοχείο νερού.

- Γεμίστε καθαρό και διαυγές νερό στο δοχείο, το πολύ μέχρι το σημάδι "MAX".

Εικόνα E

- Τοποθετήστε το καπάκι στο δοχείο νερού.

Υπόδειξη

Περάστε τον ελαστικό σωλήνα χαμηλής πίεσης μέσα από την εσοχή του καπακιού, ώστε να μην τον σφηνώσετε.

Εικόνα F

- Για μεταφορά με το ένα χέρι, πιέστε τον ελαστικό σωλήνα χαμηλής πίεσης στη λαβή μεταφοράς στα δύο στηρίγματα.

Εικόνα G

Λειτουργία

- Τοποθετήστε τη συσκευή πάνω σε μια οριζόντια, επίπεδη επιφάνεια.

Λειτουργία χωρίς απορρυπαντικό

ΠΡΟΣΟΧΗ

Κίνδυνος ζημιάς σε περίπτωση στεγνής λειτουργίας!

H στεγνή λειτουργία καταστρέφει την αντλία της συσκευής.

Μην ενεργοποιείτε τη συσκευή όταν μέσα στο δοχείο δεν υπάρχει νερό.

Μόλις αδειάσει το δοχείο νερού απενεργοποιήστε τη συσκευή.

Απενεργοποιήστε τη συσκευή εάν δεν δημιουργηθεί πίεση εντός 2 λεπτών. Στη συνέχεια, ενεργήστε σύμφωνα με τις οδηγίες του κεφαλαίου Αντιμετώπιση βλαβών.

- Πατήστε τον διακόπτη ON/OFF.

H συσκευή ενεργοποιείται.

Εικόνα H

⚠ ΠΡΟΣΟΧΗ

Κίνδυνος τραυματισμού από τη ριπή ψεκασμού!

H ριπή ψεκασμού μπορεί να προκαλέσει τραυματισμό στα μάτια και τα αυτιά.

Μην κατευθύνετε τη ριπή ψεκασμού στα μάτια ή στα αυτιά ανθρώπων ή ζώων.

- Πατήστε τη σκανδάλη και εκτελέστε τη διαδικασία καθαρισμού.

Υπόδειξη

Περίπου 2 λεπτά πριν από το τέλος του χρόνου λειτουργίας (βλ. κεφάλαιο Τεχνικά στοιχεία) η λυχνία LED κατάστασης λειτουργίας αρχίζει να αναβοσβήνει. Φορτίστε την μπαταρία το συντομότερο δυνατό, βλέπε κεφάλαιο Φόρτιση μπαταρίας.

Λειτουργία με απορρυπαντικό

⚠ ΚΙΝΔΥΝΟΣ

Κίνδυνος για τη ζωή και την υγεία κατά τη χρήση καθαριστικών μέσων!

Η λανθασμένη χρήση των καθαριστικών μέσων μπορεί να οδηγήσει σε θάνατο και σε σοβαρά προβλήματα υγείας.

Τηρείτε τα δελτία δεδομένων ασφαλείας των κατασκευαστών των απορρυπαντικών και ιδιαίτερα τις υποδείξεις για τα μέσα ατομικής προστασίας.

ΠΡΟΣΟΧΗ

Κίνδυνος ζημιάς από ξένες ουσίες στο δοχείο νερού!

Τα ξένα σώματα στο δοχείο νερού θα προκαλέσουν ζημιά στη συσκευή.

Μην ρίχνετε απορρυπαντικά, φυτοπροστατευτικά ή άλλα πρόσθετα μέσα στο δοχείο νερού.

ΠΡΟΣΟΧΗ

Κίνδυνος ζημιάς λόγω μεγάλης διάρκειας δράσης και στεγνώματος των μέσω καθαρισμού!

Τα μέσα καθαρισμού σε καυτές επιφάνειες και για μεγάλο διάστημα δράσης μπορούν να τους προκαλέσει ζημιά.

Μην χρησιμοποιείτε μέσα καθαρισμού πάνω σε καυτές επιφάνειες και τηρείτε τον μέγιστο χρόνο δράσης.

Μην αφήνετε τα μέσα καθαρισμού να στεγνώσουν.

- Ψεκάστε λίγο απορρυπαντικό στη στεγνή επιφάνεια και αφήστε να δράσει (χωρίς να στεγνώσει).

ΠΡΟΣΟΧΗ

Κίνδυνος ζημιάς σε περίπτωση στεγνής λειτουργίας!

Η στεγνή λειτουργία καταστρέφει την αντλία της συσκευής.

Μην ενεργοποιείτε τη συσκευή όταν μέσα στο δοχείο δεν υπάρχει νερό.

Μόλις αδειάσει το δοχείο νερού απενεργοποιήστε τη συσκευή.

Απενεργοποιήστε τη συσκευή εάν δεν δημιουργηθεί πίεση εντός 2 λεπτών. Στη συνέχεια, ενεργήστε σύμφωνα με τις οδηγίες του κεφαλαίου Αντιμετώπιση βλαβών.

- Πατήστε τον διακόπτη ON/OFF.

Η συσκευή ενεργοποιείται.

Εικόνα Η

⚠ ΠΡΟΣΟΧΗ

Κίνδυνος τραυματισμού από τη ριπή ψεκασμού!

Η ριπή ψεκασμού μπορεί να προκαλέσει τραυματισμό στα μάτια και τα αυτιά.

Μην κατευθύνετε τη ριπή ψεκασμού στα μάτια ή στα αυτιά ανθρώπων ή ζώων.

- Πατήστε τη σκανδάλη και εκτελέστε τη διαδικασία καθαρισμού.

Υπόδειξη

Περίπου 2 λεπτά πριν από το τέλος του χρόνου λειτουργίας (βλ. κεφάλαιο Τεχνικά στοιχεία) η λυχνία LED κατάστασης λειτουργίας αρχίζει να αναβοσβήνει. Φορτίστε την μπαταρία το συντομότερο δυνατό, βλέπε κεφάλαιο Φόρτιση μπαταρίας.

Διακοπή λειτουργίας

1. Αφήστε τη σκανδάλη.
Μετά από 30 λεπτά χωρίς λειτουργία, η συσκευή απενεργοποιείται αυτόματα.

Τερματισμός λειτουργίας

- Πατήστε τον διακόπτη ON/OFF.
Η συσκευή απενεργοποιείται.
- Αδειάστε το νερό που έχει απομείνει στο δοχείο.
- Πατήστε τον διακόπτη ON/OFF.
Η συσκευή ενεργοποιείται.
- Πιέστε τη σκανδάλη, μέχρι που να μην εξέρχεται άλλο νερό.
- Αφήστε τη σκανδάλη.
- Πατήστε τον διακόπτη ON/OFF.
Η συσκευή απενεργοποιείται.
- Αφήστε το δοχείο νερού να στεγνώσει εντελώς.
- Πιέστε το δοχείο νερού προς τα κάτω για να το διπλώσετε και να το μικρύνετε.
- Βάλτε τον ελαστικό σωλήνα και το πιστόλι χαμηλής πίεσης μέσα στο δοχείο νερού.
- Βάλτε τον φορτιστή και το καλώδιο φόρτισης μέσα το δοχείο νερού.
- Τοποθετήστε το καπάκι στο δοχείο νερού.

Μεταφορά

⚠ ΠΡΟΣΟΧΗ

Κίνδυνος τραυματισμού και πρόκλησης ζημιάς
Κατά τη μεταφορά προσέξτε το βάρος του μηχανήματος.

ΠΡΟΣΟΧΗ

Κίνδυνος πρόκλησης ζημιών λόγω εξερχόμενου νερού!

Το καπάκι του δοχείου νερού δεν είναι στεγανό. Το νερό που χύνεται κατά τη μεταφορά μπορεί να προκαλέσει υλικές ζημιές.

Μεταφέρετε τη συσκευή προσεκτικά όταν στο δοχείο υπάρχει νερό.

Αδειάστε εντελώς το δοχείο νερού πριν μεταφέρετε τη συσκευή σε όχημα.

- Κατά τη μεταφορά τηρείτε τις διατάξεις περί επικίνδυνων υλικών.

Μεταφορά με το χέρι

- Σηκώστε και μεταφέρετε τη συσκευή από τη λαβή μεταφοράς.

Μεταφορά σε οχήματα

⚠ ΠΡΟΣΟΧΗ

Κίνδυνος τραυματισμού και πρόκλησης ζημιάς!

Κατά τη μεταφορά υπάρχει κίνδυνος τραυματισμού και ζημιάς λόγω ανατροπής και ολισθησης της συσκευής.

Πριν από τη μεταφορά της συσκευής σε οχήματα, στερεώστε την σύμφωνα με τους ισχύοντες κανονισμούς ώστε να μην γλιστρήσει και να μην πέσει.

- Τερματίστε τη λειτουργία, βλέπε κεφάλαιο Τερματισμός λειτουργίας.
- Πριν από τη μεταφορά της συσκευής, τοποθετήστε την ή στερεώστε την ώστε να μην γλιστρήσει, να μην πέσει και να μην εκφορδωνιστεί.

Αποθήκευση

⚠ ΠΡΟΣΟΧΗ

Κίνδυνος τραυματισμού και πρόκλησης ζημιάς!

Εάν δεν προσέξετε το βάρος της συσκευής, υπάρχει κίνδυνος τραυματισμού και ζημιάς.

Κατά την αποθήκευση προσέξτε το βάρος της συσκευής.

ΠΡΟΣΟΧΗ

Κίνδυνος ζημιάς λόγω παγετού!

Αν η συσκευή δεν έχει αδειάσει τελείως, μπορεί να καταστραφεί λόγω παγετού.

Πριν αποθηκεύσετε τη συσκευή και τα αξεσουάρ αδειάστε τα εντελώς.

Προστατέψτε τη συσκευή από την παγωνιά.

Αποθηκεύστε τη συσκευή σε μέρος χωρίς παγετό και όχι σε εξωτερικό χώρο.

1. Τερματίστε τη λειτουργία, βλέπε κεφάλαιο *Τερματισμός λειτουργίας*.
2. Τοποθετήστε τη συσκευή σε κλειστό χώρο σε επίπεδη επιφάνεια και αποθηκεύστε την εντός της επιτρεπόμενης θερμοκρασίας περιβάλλοντος, βλέπε κεφάλαιο *Τεχνικά στοιχεία*.

Φροντίδα και συντήρηση

⚠ ΚΙΝΔΥΝΟΣ

Αγγιγμα εξαρτημάτων που διαρρέονται από ρεύμα

Τραυματισμός από ηλεκτροπληξία

Πριν από κάθε εργασία στη συσκευή, απενεργοποιείτε τη συσκευή και αποσυνδέετε την από τον φορτιστή.

Καθαρισμός λεπτού φίλτρου

Καθαρίζετε τακτικά το λεπτό φίλτρο.

ΠΡΟΣΟΧΗ

Κίνδυνος πρόκλησης ζημιάς από λανθασμένο καθαρισμό!

Από λανθασμένο καθαρισμό το λεπτό φίλτρο θα υποστεί ζημιά.

Σφάλμα	Αιτία	Αντιμετώπιση
Η συσκευή δεν λειτουργεί	Η φόρτιση της μπαταρίας είναι πολύ χαμηλή.	1. Φορτίστε την μπαταρία βλ. <i>Φόρτιση μπαταρίας</i> .
	Υπερφόρτωση κινητήρα, ο προστατευτικός διακόπτης κινητήρα ενεργοποιήθηκε.	1. Απενεργοποιήστε τη συσκευή. 2. Ενεργοποιήστε τη συσκευή και θέστε την σε λειτουργία.
	Η θερμοκρασία περιβάλλοντος είναι εκτός των επιτρεπτών ορίων, βλέπε <i>Τεχνικά στοιχεία</i> , ενεργοποιήθηκε ο διακόπτης προστασίας του κινητήρα.	1. Απενεργοποιήστε τη συσκευή. 2. Αφήστε τη συσκευή να κρυώσει / να ζεσταθεί. 3. Ενεργοποιήστε τη συσκευή και θέστε την σε λειτουργία. Αν η βλάβη επαναληφθεί, αναθέστε τον έλεγχο της συσκευής στο τμήμα σέρβις της Kärcher.
Η συσκευή δεν έχει πίεση	Πολύ λίγο νερό στο δοχείο νερού.	1. Βεβαιωθείτε ότι υπάρχει αρκετό καθαρό νερό στο δοχείο.
	Το λεπτό φίλτρο είναι βρώμικο.	1. Καθαρίζετε το λεπτό φίλτρο, βλέπε κεφάλαιο <i>Καθαρισμός λεπτού φίλτρου</i> .
Έντονες διακυμάνσεις της πίεσης ή συνεχής απενεργοποίηση/ ενεργοποίηση της συσκευής	Το ακροφύσιο είναι φραγμένο.	1. Καθαρισμός ακροφυσίου: Με μια βελόνα αφαιρέστε τις ακαθαρσίες από την οπή του ακροφυσίου και ξεπλύνετε από την μπροστινή πλευρά με νερό. 2. Βεβαιωθείτε ότι υπάρχει αρκετό καθαρό νερό στο δοχείο.
Η συσκευή δεν είναι στεγανή	Μια μικρή διαρροή στη συσκευή θεωρείται φυσιολογική για τεχνικούς λόγους.	1. Σε περίπτωση πιο έντονης διαρροής, αναθέστε τον έλεγχο της συσκευής στο τμήμα σέρβις της KÄRCHER.

Καθαρίζετε το λεπτό φίλτρο μόνο κάτω από τρεχούμενο νερό αντίθετα στην κατεύθυνση ροής του.

Μην χρησιμοποιείτε αιχμηρά ή σκληρά αντικείμενα, όπως βελόνες ή συρματινές βούρτσες.

1. Αδειάστε το δοχείο νερού.
2. Βγάλτε το λεπτό φίλτρο.

Εικόνα 1

3. Καθαρίστε το λεπτό φίλτρο με καθαρό, τρεχούμενο νερό.
4. Τοποθετήστε το λεπτό φίλτρο στη συσκευή.

Αντιμετώπιση βλαβών

⚠ ΚΙΝΔΥΝΟΣ

Αγγιγμα εξαρτημάτων που διαρρέονται από ρεύμα

Τραυματισμός από ηλεκτροπληξία

Πριν από κάθε εργασία στη συσκευή, απενεργοποιείτε τη συσκευή και αποσυνδέετε την από τον φορτιστή.

Αναθέστε τις εργασίες επισκευής και τις εργασίες σε ηλεκτρικά δομικά εξαρτήματα μόνο στο εξουσιοδοτημένο τμήμα εξυπηρέτησης πελατών.

Οι βλάβες οφείλονται συχνά σε ασήμαντες αιτίες, τις οποίες μπορείτε να αντιμετωπίσετε μόνοι σας με τη βοήθεια του παρακάτω πίνακα. Σε περίπτωση αμφιβολίας ή σε περίπτωση βλάβης που δεν αναγράφεται εδώ μπορείτε να απευθύνεστε σε εξουσιοδοτημένο κατάστημα.

Εγγύηση

Σε κάθε χώρα ισχύουν οι όροι εγγύησης οι οποίοι εκδίδονται από την αρμόδια εταιρεία διανομής μας. Τυχόν βλάβες στη συσκευή σας επιδιορθώνονται από εμάς χωρίς χρέωση εντός της προθεσμίας εγγύησης, εφόσον οφείλονται σε σφάλμα υλικού ή κατασκευής. Σε περίπτωση εγγύησης απευθυνθείτε στον προμηθευτή σας ή στο πλησιέστερο εξουσιοδοτημένο συνεργείο, προσκομίζοντας το παραστατικό της αγοράς. (για διευθύνσεις βλέπε την πίσω σελίδα) Περαιτέρω πληροφορίες για την εγγύηση (εάν υπάρχουν) θα βρείτε στην καρτέλα σέρβις της τοπικής ιστοσελίδας της Kärcher στην ενότητα "Downloads".

Δήλωση συμμόρφωσης ΕΕ

Με την παρούσα δηλώνουμε ότι το προϊόν που αναφέρεται παρακάτω συμμορφώνεται με τις σχετικές διατάξεις των οδηγιών και κανονισμών που παρατίθενται. Σε περίπτωση τροποποίησης της μηχανής που δεν έχει συμφωνηθεί με εμάς, αυτή η δήλωση ακυρώνεται.

Προϊόν: Mobile Outdoor Cleaner
Τύπος: OC 3, OC 3 Plus, OC 3 Foldable, OC 4

Ευρωπαϊκές οδηγίες και κανονισμοί

2014/35/EE
2014/30/EE
2011/65/EE
2009/125/EK
2000/14/EK
2019/1782
(ΕΕ) 2023/1542

Εφαρμοζόμενα εναρμονισμένα πρότυπα

EN 55014-1: 2017 + A1: 2020
EN 55014-2: 1997 + A1: 2001 + A2: 2008
EN 60335-1
EN 60335-2-54
EN 61000-3-2: 2014
EN 61000-3-3: 2013
EN 61558-1
EN 61558-2-16
EN 62233: 2008
EN IEC 63000: 2018

Εφαρμοζόμενη διαδικασία αξιολόγησης συμμόρφωσης

2000/14/EK: Παράρτημα V

Στάθμη ηχητικής ισχύος dB(A)

OC 3, OC 3 Plus
Μετρημένη: 81
Εγγυημένη: 84
OC 3 Foldable
Μετρημένη: 77
Εγγυημένη: 79
OC 4
Μετρημένη: 80
Εγγυημένη: 82

Όνομα και διεύθυνση

Υπεύθυνος τεχνικού φακέλου:
S. Reiser
Alfred Kärcher SE & Co. KG
Alfred-Kärcher-Str. 28 - 40
71364 Winnenden (Germany)
Τηλ.: +49 7195 14-0
Φαξ: +49 7195 14-2212

H. Jenner

Chairman of the Board of Management

S. Reiser

Manager Regulatory Affairs & Certification

Winnenden, 2024/09/01

Οι υπογράφοντες ενεργούν κατ' εντολή και με εξουσιοδότηση από το διοικητικό συμβούλιο.
Alfred Kärcher SE & Co. KG
Alfred-Kärcher-Str. 28 - 40
71364 Winnenden (Germany)
Τηλ.: +49 7195 14-0
Φαξ: +49 7195 14-2212

Τεχνικά στοιχεία

Ηλεκτρική σύνδεση / μπαταρία

Ονομαστική τάση μπαταρίας	V	6
Ονομαστική ισχύς συσκευής	W	45
Τύπος προστασίας		IPX4
Κατηγορία προστασίας		III

Φορτιστής

Ηλεκτρική τάση φορτιστή	V	100-240
Τάση εξόδου	V	5
Ρεύμα εξόδου	A	2
Φάση	~	1
Συχνότητα	Hz	50-60

Στοιχεία ισχύος συσκευής

Χρόνος φόρτισης για άδεια μπαταρία	h	2,5
Διάρκεια λειτουργίας με πλήρως φορτισμένη μπαταρία	min	15
Πίεση λειτουργίας	MPa	0,5
Όγκος δοχείου νερού	l	8
Επιτρεπόμενη θερμοκρασία περιβάλλοντος	°C	0-40

Διαστάσεις και βάρη

Μήκος	mm	298
Πλάτος	mm	305
Ύψος (δοχείο νερού διπλωμένο)	mm	108
Ύψος (δοχείο νερού ξεδιπλωμένο)	mm	271
Βάρος (με παρελκόμενα)	kg	2,1

Μετρημένες τιμές κατά EN 60335-2-79

Στάθμη ηχητικής πίεσης L_{pA}	dB(A)	64,2
Αβεβαιότητα K_{pA}	dB(A)	2,5
Στάθμη ηχητικής ισχύος L_{WA} + Αβεβαιότητα K_{WA}	dB(A)	79

Με την επιφύλαξη τεχνικών αλλαγών.

İçindekiler

KÄRCHER Home & Garden Uygulaması.....	74
Güvenlik bilgileri	74
Amaca uygun kullanım	75
Çevre koruma	75
Aksesuarlar ve yedek parçalar	75
Teslimat kapsamı	75
Güvenlik düzenekleri	75
Cihaz açıklaması	75
İşletime alma	76
İşletim	76
İşletimin duraklatılması	77
İşletmenin tamamlanması	77
Taşıma	77
Depolama	77
Koruma ve bakım	77
Arıza durumunda yardım	77
Garanti	78
AB Uygunluk Beyanı	78
Teknik bilgiler	79

KÄRCHER Home & Garden Uygulaması

KÄRCHER Home & Garden Uygulamasıyla akıllı Kärcher ürünleri kontrol edilebilir ve yardım içeriğine erişilebilir:

- Ürün bilgileri ve kullanım kılavuzları
- Münferit cihaz ayarları
- Kullanım istatistikleri
- İpuçları & Pratik bilgiler
- Çevrim içi mağaza ve çok daha fazlası

Kärcher Home & Garden uygulamasına ve daha fazla bilgiye erişmek için kodu akıllı telefonunuzla tarayın.



1.599-300.0

Güvenlik bilgileri



Cihazı ilk defa kullanmadan önce bu güvenlik bölümünü ve orijinal kullanım kılavuzunu okuyun. Bu bilgilere göre hareket

edin. Orijinal kullanım kılavuzunu daha sonra tekrar kullanmak ya da cihazın sonraki kullanıcılarına iletmek üzere saklayın.

- İşletim kılavuzundaki uyarıların yanında yasa koyucunun belirlediği güvenlik ve kaza önleme yönetmeliğini dikkate almalısınız.
- Cihazla takılı olan uyarı ve bilgi levhaları, tehlikesiz bir işletim için önemli bilgiler verir.

Tehlike kademeleri

⚠ TEHLİKE

- Ağır bedensel yaralanmalar ya da ölüme neden olan direkt bir tehlikeye yönelik uyarı.

⚠ UYARI

- Ağır bedensel yaralanmalar ya da ölüme neden olabilecek olası tehlikeli bir duruma yönelik uyarı.

⚠ TEDBİR

- Hafif yaralanmalara neden olabilecek olası tehlikeli bir duruma yönelik uyarı.

DIKKAT

- Maddi hasarlara neden olabilecek olası tehlikeli bir duruma yönelik uyarı.

Şarj aleti

⚠ **TEHLİKE** • Elleriniz ıslak veya nemliyen fişi ve prizi kesinlikle tutmayın. • Patlama tehlikesi. Şarj edilemeyen pilleri asla şarj etmeyin. • Şarj cihazını patlayıcı ortamlarda kullanmayın. • Cihazın şarj prizine kesinlikle tornavida gibi iletken cisimler sokmayın.

⚠ **UYARI** • Aküyü sadece birlikte teslim edilen orijinal şarj cihazı veya KÄRCHER tarafından onaylanmış şarj cihazıyla şarj edin. • Şebeke kablosunu sıcağtan, keskin kenarlardan, yağdan ve hareketli parçalardan uzak tutun. • Şarj cihazını açmayın. Onarım işlemleri sadece yetkili personel tarafından yapılmalıdır. • Şarj cihazını, sadece izin verilen akü paketlerinin şarj edilmesi için kullanın. • Hasarlı bir kablolu şarj cihazını, en kısa sürede bir orijinali ile değiştirin. • Cihaz elektrikli yapı parçaları içermektedir, cihazı akar su altında yıkamayın. • Akü paketini 24 saatten uzun süre kesintisiz şarj etmemelisiniz.

⚠ **TEDBİR** • Şarj cihazını ıslak veya kirlili koşullarda kullanmayın. • Şarj cihazının havalandırma deliklerinin önünü kapatmayın. • Elektrik fişini kablosundan tutarak prizden çekmeyin. • Cihazı şebeke bağlantı kablosundan tutarak taşımayın / nakliye etmeyin.

DIKKAT • Kısa devre tehlikesi. Akü tutucusunun kontaklarını metal parçalardan koruyun. • Şarj cihazını sadece kuru mekanlarda kullanın ve depolayın.

Akü

⚠ **TEHLİKE** • Cihazın şarj prizine kesinlikle tornavida gibi iletken cisimler sokmayın. • Aküyü güçlü güneş ışını, ısı ve ateşe maruz bırakmayın.

DIKKAT • Bu cihaz, değiştirilemeyen aküler içerir. Değiştirilebilen akü paketine sahip cihazlar için geçerli değildir

Güvenlik kullanım

⚠ **UYARI** • Bu cihaz, çocuklar veya fiziksel, duysal veya zihni sınırlamalara sahip veya bu talimatlara itibar etmeyen kişiler tarafından kullanılabilir.

• Fiziksel, duysal veya zihinsel kabiliyetleri azalmış veya deneyim ve bilgi eksikliği olan kişiler, yalnızca düzgün şekilde gözetim altında tutulmaları ya da güvenlik konusunda eğitilmiş bir kişi tarafından cihazın güvenli kullanımı ile ilgili talimat almaları ve ortaya çıkan tehlikeleri anlamaları durumunda cihazı kullanabilirler. • Bu cihazla çocukların oynaması yasaktır. • Cihazla oynamalarını sınırlamaları için çocuklar gözetim altında tutulmalıdır. • Cihazı sadece amacına uygun bir şekilde kullanın. Yerel koşulları dikkate alın ve cihazla çalışmaları esnasında üçüncü şahıslara ve özellikle çocuklara dikkat edin. • Cihazın tehlike bölgelerinde (ör. benzin istasyonları) kullanımında ilgili güvenlik kurallarını dikkate alın. Cihazı patlama riski bulunan ortamlarda asla çalıştırmayın. • Sağlığa zararlı maddeler (ör. asbest) içeren cisimlere püskürtmeyin. • Yaralanma tehlikesi. Püskürtme tazyikini gözlere yöneltmeyin.

⚠ **TEDBİR** • Daha önceden yere düşmüşse, görülür şekilde hasarlıysa veya sızdırıyorsa cihazı kullanmayın. • Cihazı sadece tanıma ve resme uygun olarak

çalıştırın veya depolamayın. • Cihaz çalışır durumda-
ken asla gözetimsiz bırakmayın. • Emniyetli bir duruş
sağlamak için cihazı sağlam ve düz bir zemine koyun.
• Cihazın devrilmesi sonucu kaza veya hasar oluşumu.
Cihaz ile veya cihaz üzerinde yapılan her faaliyetten ön-
ce duruş emniyetini sağlayın.

DIKKAT • Temizleme maddesi veya başka ilaveler
eklemeyin. • Cihaz hasarı. Su deposuna asla çözücü
madde, çözücü madde içeren sıvılar veya seyreltilme-
miş asit (örn. temizleme maddesi, benzin, boya inceltici
ve aseton) dökmeyin. • Kuru çalışma nedeniyle cihazda
zarar. Cihazı ancak su deposunda su olduğunda çalış-
tırın. • Cihazı 0 °C'nin altındaki sıcaklıklarda çalıştırma-
yın.

Amaca uygun kullanım

Alçak basınç temizleyicisini sadece evde kullanın.
Alçak basınç temizleyicisi makinelerin, araçların, aletle-
rin, ön cephelerin, terasların, bahçe aletlerinin, evcil
hayvanların vb., temizlik maddeleri eklemeyin, alçak
basınçlı su huzmesi ile temizlenmesi için öngörülme-
miştir.

Çevre koruma



Paketleme malzemeleri geri dönüştürülebilir. Lütfen ambalajları çevreye zarar vermeden tasfiye edin.



Elektrikli ve elektronik cihazlar, değerli ve geri dönüştürülebilir malzemelerin yanı sıra yanlış kullanılması veya yanlış tasfiye edilmesi durumunda insan sağlığı ve çevre için potansiyel tehlike teşkil edebilecek piller, aküler veya yağlar içerebilir. Ancak cihazın usulüne uygun şekilde çalıştırılması için bu parçalar gereklidir. Bu simge ile işaretlenen cihazlar evsel çöp ile birlikte imha edilmemelidir.



Ör. motor yıkama, alt zemin yıkama gibi yağ içerikli atık su oluşan temizlik çalışmaları sadece yağ ayrıştırıcı yıkama yerlerinde yapılabilir.



Temizleme maddeli işler sadece kirliliği su kanalizasyonuna bağlantılı sıvı geçirmez çalışma yüzeylerinde yapılabilir. Temizleme maddeleri akarsulara veya toprağa ulaşmamalıdır.



Bazı ülkelerde kamu sularından su çekilmesine izin verilmemektedir.

İçeriği hakkında uyarılar (REACH)

İçeriği hakkında ayrıntılı bilgileri bulabileceğiniz adres:
www.kaercher.de/REACH

Aksesuarlar ve yedek parçalar

Sadece orijinal aksesuarlar ve orijinal yedek parçalar kullanın. Bu parçalar cihazın güvenli ve arızasız çalışmasını sağlar.

Aksesuar ve yedek parçalara ilişkin bilgiler için adres:
www.kaercher.com.

Teslimat kapsamı

Cihazınızın teslimat kapsamı ambalajı üzerinde gösterilmiştir. Ambalaj açıldığında içindeki parçalarda eksiklik olup olmadığını kontrol edin. Aksesuarların eksik olması durumunda ya da nakliye hasarlarında yetkili satıcınızı bilgilendirin.

Güvenlik düzenekleri

⚠ TEDBİR

Eksik veya kusurlu güvenlik düzenekleri nedeniyle yaralanma tehlikesi!

Güvenlik düzenekleri sizin emniyetiniz içindir.

Güvenlik düzeneklerini bozmayın, çıkarmayın veya devre dışı bırakmayın.

AÇMA / KAPAMA tuşu

AÇMA /KAPAMA tuşu, cihazın yanlışlıkla çalıştırılmasını önler.

Basınç şalteri

Alçak basınç tabancasındaki kol çekme bırakılırsa basınç şalteri pompayı kapatır ve alçak basınç huzmesi durdurulur. Çekme koluna basıldığında pompa tekrar açılır.

Motor koruma şalteri

Yüksek akım sarfiyatında motor koruma şalteri cihazı kapatır.

Cihazdaki simgeler



Cihazı sıvılarına batırmayın. Sıvıları toplamayın.

Cihaz açıklaması

Cihaz açıklaması

Resimler için grafik sayfalarına bakın

Şekil A

- 1 Taşıma kulpu
- 2 Kısaç tutucu
- 3 Kapak
- 4 Su deposu
- 5 İnce filtre
- 6 Şarj aleti
- 7 Şarj kablosu
- 8 USB-C konektörü
- 9 USB-A konektörü
- 10 Kapak
- 11 Şarj prizi
- 12 Şarj durumunu gösteren LED
- 13 Tip levhası
- 14 Çalışma durumunu gösteren LED
- 15 AÇMA / KAPAMA tuşu
- 16 Meme
- 17 Alçak basınç tabancası
- 18 Tetik
- 19 Alçak basınç hortumu

Yanıp sönen kodlar

Çalışma durumunu gösteren LED	_____	Cihaz açılmıştır.
	-----	Düşük akü gerilimi uyarısı (kalan çalışma süresi yakl. 2 dak).
	_____	Arıza, bkz. Bölüm <i>Arıza durumunda yardım</i> .
Şarj durumunu gösteren LED	_____	Akü şarj ediliyor.
	_____	Akü tamamen şarj edilmiştir.

İşletime alma

Akünün şarj edilmesi

1. Su deposunu açın, bkz. Bölüm *Su beslemesini kurun*.
2. Aküyü şarj edin.
 - a Kapağı şarj soketinden ayırın ve yukarı doğru çevirin.
 - b Şarj kablosunun USB-C konektörünü şarj soketine takın.
 - c Şarj kablosunun USB-A konektörünü şarj cihazına takın.
 - d Şarj aletini bir şebeke prizine takın.

Şekil B

Not

Şarj işlemi sırasında şarj durumunu gösteren LED yanıp söner. Akü tamamen şarj olduğunda 10 dakika boyunca yanar.

Şarj süresi için bkz. Bölüm *Teknik bilgiler*.

Şarj işleminden sonra

3. Şarj cihazını prizden çekin.
4. USB-C konektörünü şarj soketinden çekip çıkarın.
5. Şarj soketindeki kapağı aşağı doğru çevirin ve yerine bastırın.

Su beslemesini kurun

DIKKAT

Yanlış su beslemesi nedeniyle hasar riski

Cihaz ve aksesuarla hasar.

Su deposuna sadece temiz ve berrak su doldurun.

Su deposuna temizleme maddesi, haşere ilacı veya başka ilaveler eklemeyin.

Cihazı sıvılara batırmayın.

Cihazla sıvı toplamayın.

1. Su deposunu açın:
 - a Su deposundaki kapağı çıkarın.
 - b Su deposunun zeminini elinizle aşağı bastırarak tutun.
 - c Diğer elinizle taşıma kulbunu yukarı çekin.

Şekil C

2. Kapağı su deposuna asın.

Şekil D

3. Alçak basınç tabancasını ve alçak basınç hortumunu su deposundan mümkün olduğu kadar çekerek çıkarın.
4. Su deposunu en fazla "MAX" işareatine kadar temiz, berrak suyla doldurun.

Şekil E

5. Kapağı su deposuna takın.

Not

Alçak basınç hortumunu, sıkışmasını önlemek için kaptaki girintiden geçirin.

Şekil F

6. Tek elle taşıma için, alçak basınç hortumunu taşıma kulbundaki iki kışıkça yuvasına bastırın.

Şekil G

İşletim

1. Cihazı yatay, düz bir zemin üzerine yerleştirin.

Temizleme maddeleri olmadan çalışma

DIKKAT

Kuru çalışmadan kaynaklanan hasar riski!

Kuru çalışma cihazın pompasına zarar verir.

Cihazı ancak su deposunda su olduğunda çalıştırın.

Su deposu boşalır boşalmaz cihazı kapatın.

2 dakika içinde basınç oluşmazsa cihazı kapatın. Ardından, Arıza durumunda yardım bölümündeki talimatlara göre hareket edin.

1. AÇMA / KAPAMA düğmesine basın.

Cihaz açılır.

Şekil H

⚠ TEDBİR

Püskürtme huzmesi nedeniyle yaralanma tehlikesi!

Püskürtme huzmesi gözlerde ve kulaklarda yaralanmalara neden olabilir.

Huzmeyi insanların veya hayvanların gözlerine veya kulaklarına doğrultmayın.

2. Çekme kolunu etkinleştirin ve temizlik işlemini gerçekleştirin.

Not

İşletim süresi bitmeden yakl. 2 dakika önce (bkz. Bölüm *Teknik bilgiler*) çalışma durumunu gösteren LED yanıp sönmeye başlar. Aküyü mümkün olan en kısa süre içerisinde şarj edin, bkz. Bölüm *Akünün şarj edilmesi*.

Temizleme maddesiyle işletim

⚠ TEHLİKE

Temizlik maddeleri kullanımı sırasında hayati tehlike ve sağlığa zarar tehlikesi!

Temizlik maddelerinin yanlış kullanımı ölüme ve ciddi sağlık sorunlarına yol açabilir.

Temizleme maddesi üreticisinin, özellikle kişisel koruyucu donanım ile ilgili güvenlik bilgi formunu dikkate alın.

DIKKAT

Su deposundaki yabancı maddelerden kaynaklanan hasar tehlikesi!

Su deposundaki yabancı maddeler cihaza zarar verir.

Su deposuna temizleme maddesi, haşere ilacı veya başka ilaveler eklemeyin.

DIKKAT

Temizlik maddelerinin çok uzun süre etki etmesi ve kuruması halinde hasar tehlikesi!

Temizleme maddeleri, sıcak yüzeylerde ve çok uzun süre bırakılırsa yüzeylere zarar verebilir.

Sıcak yüzeylere temizleme maddesi uygulamayın ve maksimum etki etme süresine dikkat edin.

Temizleme maddesinin kurumasına izin vermeyin.

1. Temizleme maddelerini kuru yüzeye tasarruflu bir şekilde püskürtün ve etki etmesini bekleyin (kurutmayın).

DIKKAT

Kuru çalışmadan kaynaklanan hasar riski!

Kuru çalışma cihazın pompasına zarar verir.

Cihazı ancak su deposunda su olduğunda çalıştırın.

Su deposu boşalır boşalmaz cihazı kapatın.

2 dakika içinde basınç oluşmazsa cihazı kapatın. Ardından, Arıza durumunda yardım bölümündeki talimatlara göre hareket edin.

2. AÇMA / KAPAMA düğmesine basın.
Cihaz açılır.

Şekil H

⚠️ TEDBİR

Püskürtme huzmesi nedeniyle yaralanma tehlikesi!
Püskürtme huzmesi gözlerde ve kulaklarda yaralanmalara neden olabilir.

Huzmeyi insanların veya hayvanların gözlerine veya kulaklarına doğrultmayın.

3. Çekme kolunu etkinleştirin ve temizlik işlemini gerçekleştirin.

Not

İşletim süresi bitmeden yakl. 2 dakına önce (bkz. Bölüm Teknik bilgiler) çalışma durumunu gösteren LED yanıp sönmeye başlar. Aküyü mümkün olan en kısa süre içerisinde şarj edin, bkz. Bölüm Akünün şarj edilmesi.

İşletimin duraklatılması

1. Tetiği bırakın.
Cihaz, 30 dakika boyunca tetiklenmediğinde otomatik olarak kapanır.

İşletmenin tamamlanması

1. AÇMA / KAPAMA düğmesine basın.
Cihaz kapanır.
2. Su deposunda kalan suyu boşaltın.
3. AÇMA / KAPAMA düğmesine basın.
Cihaz açılır.
4. Su çıkmayana kadar çekme koluna basın.
5. Tetiği bırakın.
6. AÇMA / KAPAMA düğmesine basın.
Cihaz kapanır.
7. Su deposunun tamamen kurumasını bekleyin.
8. Katlamak ve küçültmek için su deposunu aşağı doğru itin.
9. Hortumu ve alçak basınç tabancasını su deposuna koyun.
10. Şarj cihazını ve şarj kablosunu su deposuna koyun.
11. Kapağı su deposuna takın.

Taşıma

⚠️ TEDBİR

Yaralanma ve zarar görme tehlikesi mevcuttur
Taşıma sırasında cihazın ağırlığını dikkate alın.

DIKKAT

Sızan su nedeniyle zarar tehlikesi!

Su deposunun kapağı su geçirmez değildir, taşıma sırasında sızan su maddi hasara neden olabilir.

Cihazı su deposunda su olduğunda dikkatlice taşıyın.
Cihazı bir araçta taşımadan önce su deposunu tamamen boşaltın.

1. Taşıma sırasında tehlikeli madde yönetmeliklerini dikkate alın.

El ile taşıma

1. Cihazı taşıma kulpundan kaldırın ve taşıyın.

Taşıt içerisinde taşıma

⚠️ TEDBİR

Yaralanma ve hasar tehlikesi mevcuttur!

Cihaz taşıma sırasında devrilir ve kayarsa, yaralanma ve hasar riski söz konusudur.

Cihazı araçlarda taşımadan önce geçerli talimatlara göre kaymaya ve devrilmeye karşı emniyete alın.

1. İşletimi durdurun, bkz. Bölüm İşletmenin tamamlanması.

2. Cihazı taşımadan önce bir yere yerleştirin veya kaymaya, devrilmeye ve etrafa savrulmaya karşı emniyete alın.

Depolama

⚠️ TEDBİR

Yaralanma ve hasar tehlikesi mevcuttur!

Cihazın ağırlığı dikkate alınmazsa yaralanma ve hasar riski söz konusudur.

Depolama sırasında cihazın ağırlığına dikkat edin.

DIKKAT

Donma nedeniyle hasar tehlikesi!

Tamamen boşaltılmamış cihaz, donma nedeniyle hasar görebilir.

Cihazı ve aksesuarları saklamadan önce tamamen boşaltın.

Cihazı dona karşı koruyun.

Cihazı dışarıda değil, donma olmayan bir yerde saklayın.

1. İşletimi durdurun, bkz. Bölüm İşletmenin tamamlanması.
2. Cihazı düz bir yüzey üzerinde kapalı bir odaya yerleştirin ve izin verilen ortam sıcaklığında depolayın, bkz. Bölüm Teknik bilgiler.

Koruma ve bakım

⚠️ TEHLİKE

Akım altında olan parçalara temas

Elektrik çarpması sonucu yaralanma

Cihazdaki bütün çalışmalardan önce cihazı kapatın ve şarj cihazından ayırın.

İnce filtrenin temizlenmesi

İnce filtreyi düzenli olarak temizleyin.

DIKKAT

Yanlış temizlik nedeniyle hasar tehlikesi!

Yanlış temizlik, ince filtreye zarar verir.

İnce filtreyi sadece akış yönünün tersine akan su altında temizleyin.

İğneler veya tel fırçalar gibi sivri veya sert nesnelere kullanmayın.

1. Su deposunu boşaltın.
2. İnce filtreyi çekerek çıkarın.

Şekil I

3. İnce filtreyi akan, temiz ve berrak suyla temizleyin.
4. İnce filtreyi cihaza yerleştirin.

Arıza durumunda yardım

⚠️ TEHLİKE

Akım altında olan parçalara temas

Elektrik çarpması sonucu yaralanma

Cihazdaki bütün çalışmalardan önce cihazı kapatın ve şarj cihazından ayırın.

Anarım çalışmalarını ve elektrikli yapı parçaları üzerindeki çalışmaların sadece yetkili müşteri hizmetleri tarafından yapılmasını sağlayın.

Arızaların sebepleri çoğu zaman aşağıdaki genel bakış yardımıyla kendiniz giderebileceğiniz kadar basittir. Kararsızlık durumunda veya burada adı geçmeyen arızalarda lütfen yetkili müşteri hizmetlerine başvurun.

Hata	Nedeni	Hatanın giderilmesi
Cihaz çalışmıyor	Akünün şarj seviyesi çok düşük.	1. Aküyü şarj edin (bkz. <i>Akünün şarj edilmesi</i>).
	Motora aşırı yük binmiş ve motor koruma şalteri devreye girmiş.	1. Cihazın kapatılması. 2. Cihazı açın ve işletmeye alın.
	Ortam sıcaklığı izin verilen aralığın dışında, bkz. <i>Teknik bilgiler</i> , motor koruma şalteri atmıştır.	1. Cihazın kapatılması. 2. Cihazın soğumasını/ısınmasını bekleyin. 3. Cihazı açın ve işletmeye alın. Arıza defalarca meydana gelirse, cihazı Kärcher servisine kontrol ettirin.
Cihaz basınca ulaşmıyor	Su deposunda yeterli su yok.	1. Su deposunda yeterince temiz ve berrak su olduğundan emin olun.
	İnce filtre kirlidir.	1. İnce filtreyi temizleyin bkz. Bölüm <i>İnce filtrenin temizlenmesi</i> .
Şiddetli basınç dalgaları veya cihazın sürekli açılıp kapanması	Meme tıkalı.	1. Memeyi temizleyin: Meme deliğindeki kirleri bir içineyle temizleyin ve önden temiz, berrak su tutarak yıkayın. 2. Su deposunda yeterince temiz ve berrak su olduğundan emin olun.
Cihaz sızdırıyor	Cihazın az miktarda sızdırması teknik açıdan zorunludur.	1. Aşırı sızdırma olduğunda cihazın KÄRCHER Servisi tarafından kontrol edilmesini sağlayın.

Garanti

Her ülkede yetkili distribütörümüz tarafından verilmiş garanti şartları geçerlidir. Garanti süresi içerisinde cihazınızda oluşabilecek hasarları, üretim veya malzeme hatasından kaynaklanıyorsa ücretsiz olarak gideriyoruz. Garanti durumunda satış faturası ile satıcınıza veya size en yakın yetkili servise başvurun.

(Adres için bkz. Arka sayfa)

Daha ayrıntılı garanti bilgilerinizi (varsa) yerel Kärcher web sitenizin servis bölümünde "İndirilen Dokümanlar" altında bulabilirsiniz.

AB Uygunluk Beyanı

Aşağıda belirtilen ürünün, açıklanmış olan yönerge ve yönetmeliklerin ilgili hükümlerine uygun olduğunu beyan ederiz. Bizim onayımız olmadan makinede yapılan bir değişiklik durumunda, bu beyan geçerliliğini kaybeder.

Ürün: Mobile Outdoor Cleaner

Tip: OC 3, OC 3 Plus, OC 3 Foldable, OC 4

Yönergeler ve yönetmelikler

2014/35/AB
2014/30/AB
2011/65/AB
2009/125/EG
2000/14/EG
2019/1782
-

Uygulanan uyumlaştırılmış normlar

EN 55014-1: 2017 + A11: 2020
EN 55014-2: 1997 + A1: 2001 + A2: 2008
EN 60335-1
EN 60335-2-54
EN 61000-3-2: 2014
EN 61000-3-3: 2013
EN 61558-1
EN 61558-2-16
EN 62233: 2008
EN IEC 63000: 2018

Uygulanan uygunluk değerlendirme yöntemi

2000/14/AT: Ek V

Ses gücü seviyesi dB(A)

OC 3, OC 3 Plus
Ölçülen: 81
Garanti edilen: 84
OC 3 Foldable
Ölçülen: 77
Garanti edilen: 79
OC 4
Ölçülen: 80
Garanti edilen: 82

İsim ve adres

Dokümantasyon yetkilisi:

S. Reiser

Alfred Kärcher SE & Co. KG

Alfred-Kärcher-Str. 28 - 40

71364 Winnenden (Almanya)

Tel.: +49 7195 14-0

Faks: +49 7195 14-2212



H. Jenner

Chairman of the Board of Management



S. Reiser

Manager Regulatory Affairs & Certification

Winnenden, 2024/09/01

Aşağıda imzası bulunan kişi, Yönetim Kurulu adına ve yetkisi dahilinde hareket eder.

Alfred Kärcher SE & Co. KG

Alfred-Kärcher-Str. 28 - 40

71364 Winnenden (Almanya)

Tel.: +49 7195 14-0

Faks: +49 7195 14-2212

Teknik bilgiler

Elektrik bağlantısı / akü

Akünün nominal voltajı	V	6
Cihazın nominal gücü	W	45
Koruma türü		IPX4
Koruma sınıfı		III

Şarj aleti

Şarj cihazı şebeke gerilimi	V	100-240
Çıkış gerilimi	V	5
Çıkış akımı	A	2
Faz	~	1
Frekans	Hz	50-60

Cihaz performans verileri

Akü boşken şarj süresi	h	2,5
Tam şarj edilmiş aküyle çalışma süresi	min	15
Çalışma basıncı	MPa	0,5
Su deposu hacmi	l	8
İzin verilen ortam sıcaklığı	°C	0-40

Boyutlar ve ağırlıklar

Uzunluk	mm	298
Genişlik	mm	305
Yükseklik (su deposu katlanmış)	mm	108
Yükseklik (su deposu katlanmamış)	mm	271
Ağırlık (aksesuarlar dahil)	kg	2,1

EN 60335-2-79 uyarınca tespit edilen değerler

Ses basınç seviyesi L_{pA}	dB(A)	64,2
Belirsizlik K_{pA}	dB(A)	2,5
Ses gücü seviyesi L_{WA} + Belirsizlik K_{WA}	dB(A)	79

Teknik değişiklik hakkı saklıdır.

Содержание

Приложение KÄRCHER Home & Garden	79
Указания по технике безопасности	79
Использование по назначению	80
Защита окружающей среды.....	81
Принадлежности и запасные части	81
Комплект поставки	81
Предохранительные устройства	81
Описание устройства	81
Ввод в эксплуатацию.....	82
Эксплуатация	82
Приостановка работы	83
Окончание работы.....	83
Транспортировка	83
Хранение	83
Уход и техническое обслуживание.....	84
Помощь при неисправностях	84
Гарантия.....	84
Декларация о соответствии стандартам ЕС ...	85
Технические характеристики	85

Приложение KÄRCHER Home & Garden

С помощью приложения KÄRCHER Home & Garden можно управлять умными продуктами Kärcher и получать доступ к следующему вспомогательному контенту:

- информация о продукте и инструкции по эксплуатации;
- индивидуальные настройки устройства;
- статистика использования;
- советы и рекомендации;
- интернет-магазин и многое другое.

Отсканируйте код с помощью смартфона, чтобы получить доступ к приложению Kärcher Home & Garden и дополнительной информации.



1.599-300.0

Указания по технике безопасности



Перед первым использованием устройства необходимо ознакомиться с данной главой по технике

безопасности и настоящий оригинальной инструкцией по эксплуатации. Действовать в соответствии с ними. Сохранять оригинальную инструкцию по эксплуатации для дальнейшего пользования или для следующего владельца.

- Наряду с указаниями, содержащимися в инструкции по эксплуатации, соблюдать также общие законодательные положения по технике безопасности и предотвращению несчастных случаев.
- Предупредительные и указательные таблички, размещенные на приборе, содержат важную информацию, необходимую для его безопасной эксплуатации.

Степень опасности

⚠ ОПАСНОСТЬ

- Указание относительно непосредственно грозящей опасности, которая приводит к тяжелым травмам или к смерти.

⚠ ПРЕДУПРЕЖДЕНИЕ

- Указание относительно возможной потенциально опасной ситуации, которая может привести к тяжелым травмам или к смерти.

⚠ ОСТОРОЖНО

- Указание на потенциально опасную ситуацию, которая может привести к получению легких травм.

ВНИМАНИЕ

- Указание относительно возможной потенциально опасной ситуации, которая может повлечь за собой материальный ущерб.

Зарядное устройство

⚠ ОПАСНОСТЬ • Запрещено прикасаться к штепсельной вилке и розетке мокрыми руками.

- Опасность взрыва. Не заряжать аккумуляторы, не подлежащие повторной зарядке.
- Не использовать зарядное устройство во взрывоопасной среде.
- Запрещено вставлять токопроводящие предметы, такие как отвертки и т. п., в зарядное гнездо устройства.

⚠ ПРЕДУПРЕЖДЕНИЕ • Заряжать устройство только с помощью оригинального зарядного устройства, входящего в комплект поставки или разрешенного к использованию компанией KÄRCHER. • Защищать сетевой кабель от высоких температур, острых краев, масла и подвижных частей устройства. • Не вскрывать зарядное устройство. Поручать выполнение ремонта только специалистам.

- Зарядное устройство использовать только для зарядки разрешенных видов аккумуляторных блоков.
- Поврежденное зарядное устройство вместе с зарядным кабелем необходимо сразу же заменить оригинальной деталью.
- Устройство имеет электрические компоненты, поэтому его нельзя мыть под проточной водой.
- Нельзя выполнять непрерывную зарядку аккумуляторного блока дольше 24 часов.

⚠ ОСТОРОЖНО • Не использовать зарядное устройство во влажном или загрязненном состоянии. • Не закрывать вентиляционные отверстия зарядного устройства. • Не извлекать штепсельную вилку из розетки за сетевой шнур. • Не переносить/транспортировать устройство за сетевой кабель.

ВНИМАНИЕ • Опасность короткого замыкания. Защищать контакты держателя аккумулятора от металлических деталей. • Использовать и хранить зарядное устройство только в сухих помещениях.

Аккумулятор

⚠ ОПАСНОСТЬ • Запрещено вставлять токопроводящие предметы, такие как отвертки и т. п., в зарядное гнездо устройства. • Не

подвергать аккумулятор воздействию прямых солнечных лучей, тепла или огня.

ВНИМАНИЕ • Это устройство содержит аккумуляторы, которые не являются сменными. Не относиться к устройствам со сменным аккумуляторным картриджем

Безопасная работа

⚠ ПРЕДУПРЕЖДЕНИЕ • Устройство не предназначено для использования детьми или лицами с ограниченными физическими, сенсорными или умственными способностями или лицами, не ознакомленными с этими инструкциями. • Лица с ограниченными физическими, сенсорными или умственными способностями, а также лица, не обладающие необходимым опытом и знаниями, могут использовать устройство только в том случае, если они находятся под надлежащим присмотром или прошли инструктаж компетентного лица относительно безопасного использования оборудования и осознают возможные риски. • Не разрешать детям играть с устройством. • Следить за тем, чтобы дети не играли с устройством. • Использовать устройство только по назначению. Учитывать местные особенности и при работе с устройством следить за третьими лицами, находящимися поблизости, особенно детьми. • В опасных зонах (например, на zapравках) соблюдать соответствующие правила техники безопасности. Запрещено эксплуатировать устройство во взрывоопасных помещениях. • Не направлять струю на предметы, содержащие вредные для здоровья вещества (например, асбест). • Опасность травмирования. Не направлять струю в глаза.

⚠ ОСТОРОЖНО • Не использовать прибор, если он ранее падал и имеет признаки повреждения или негерметичности. • Эксплуатировать и хранить устройство только в соответствии с описанием и рисунком. • Запрещается оставлять работающее устройство без присмотра. • Для обеспечения устойчивости ставить устройство на ровное прочное основание. • Опасность несчастных случаев и повреждений вследствие опрокидывания устройства. Перед проведением любых работ с устройством или на нем необходимо принять устойчивое положение.

ВНИМАНИЕ • Запрещается добавлять в воду моющие средства или другие добавки! • Повреждение устройства. Запрещено заливать в бак для воды растворители, жидкости, содержащие растворители, или неразбавленные кислоты (например, моющие средства, бензин, разбавители красок и ацетон). • Повреждение устройства вследствие сухого хода. Включать устройство только в том случае, если в баке для воды есть вода. • Не разрешается эксплуатация устройства при температуре ниже 0 °C.

Использование по назначению

Использовать данное устройство очистки под низким давлением исключительно в домашнем хозяйстве.

Устройство очистки под низким давлением предназначено для мойки машин, автомобилей, инструментов, фасадов, террас, садового инвентаря, домашних животных и т.д. с помощью струи воды под низким давлением без добавления моющих средств.

Защита окружающей среды



Упаковочные материалы поддаются вторичной переработке. Упаковку необходимо утилизировать без ущерба для окружающей среды.



Электрические и электронные устройства часто содержат ценные материалы, пригодные для вторичной переработки, и зачастую такие компоненты, как батареи,

аккумуляторы или масло, которые при неправильном обращении или ненадлежащей утилизации представляют потенциальную опасность для здоровья и окружающей среды. Тем не менее, данные компоненты необходимы для правильной работы устройства. Устройства, обозначенные этим символом, запрещено утилизировать вместе с бытовыми отходами.



Работы по очистке, в результате которых образуется сточная вода, содержащая масла, например, промывка двигателя, мойка днища, должны производиться только на моечных площадках с маслоотделителем.



Работы с моющими средствами должны проводиться только на водонепроницаемых рабочих поверхностях с подключением к бытовой канализации. Не допускать попадания моющих средств в водоемы или почву.



Забор воды из открытых водоемов в некоторых странах не разрешен.

Указания по компонентам (REACH)

Для получения актуальной информации о компонентах см. www.kaercher.de/REACH

Принадлежности и запасные части

Использовать только оригинальные принадлежности и запасные части. Только они гарантируют безопасную и бесперебойную работу устройства.

Для получения информации о принадлежностях и запчастях см. www.kaercher.com.

Комплект поставки

Комплектация устройства указана на упаковке. При распаковке устройства проверить комплектацию. При обнаружении недостающих принадлежностей или повреждений, полученных во время транспортировки, следует уведомить торговую организацию, продавшую устройство.

Предохранительные устройства

⚠ ОСТОРОЖНО

Опасность травмирования из-за отсутствия или изменения предохранительных устройств!

Предохранительные устройства предназначены для вашей защиты.

Не шунтировать, не удалять и не выводить из строя предохранительные устройства.

Кнопка ВКЛ./ВЫКЛ.

Кнопка ВКЛ./ВЫКЛ. предотвращает непреднамеренное срабатывание устройства.

Манометрический выключатель

Если спусковой рычаг пистолета низкого давления отпускается, манометрический выключатель отключает насос, подача струи воды под низким давлением прекращается. При нажатии на спусковой рычаг насос снова включается.

Защитный автомат двигателя

При чрезмерном напряжении в сети, защитный автомат двигателя отключает устройство.

Символы на устройстве



Не погружайте устройство в жидкости. Не зачерпывайте жидкости.

Описание устройства

Описание устройства

Рисунки см. на страницах с рисунками
Рисунок А

- 1 Ручка для переноски
- 2 Хомут
- 3 Крышка
- 4 Бак для воды
- 5 Фильтр тонкой очистки
- 6 Зарядное устройство
- 7 Зарядный кабель
- 8 Штекер USB-C
- 9 Штекер USB-A
- 10 Крышка
- 11 Зарядное гнездо
- 12 Индикатор уровня заряда
- 13 Заводская табличка
- 14 Индикатор рабочего состояния
- 15 Кнопка ВКЛ./ВЫКЛ.
- 16 Сопло
- 17 Пистолет низкого давления
- 18 Спусковой рычаг
- 19 Шланг низкого давления

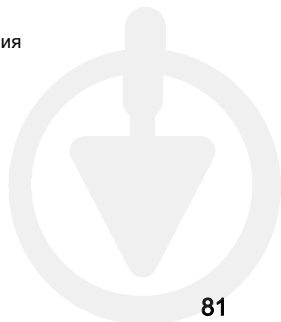

Мигающие коды

Индикатор рабочего состояния	_____	Устройство включено.
	-----	Предупреждение о небольшом напряжении аккумулятора (оставшееся время работы прибл. 2 мин).
	-----	Неисправность, см. главу <i>Помощь при неисправностях</i> .
Индикатор уровня заряда	_____	Аккумулятор заряжается.
	_____	Аккумулятор полностью заряжен.

Ввод в эксплуатацию

Зарядка аккумулятора

1. Разложить бак для воды, см. главу *Восстановление подачи воды*.
2. Зарядить аккумулятор.
 - a. Отсоединить крышку от зарядного гнезда и откинуть ее вверх.
 - b. Вставить штекер USB-C зарядного кабеля в зарядное гнездо.
 - c. Вставить штекер USB-A зарядного кабеля в зарядное устройство.
 - d. Подключить зарядное устройство к сетевой розетке.

Рисунок В

Примечание

Во время процесса зарядки мигает индикатор уровня заряда. Когда аккумулятор полностью заряжен, индикатор светится непрерывно в течение 10 мин.

Время зарядки, см. раздел *Технические характеристики*.

После зарядки

3. Отсоединить зарядное устройство от сетевой розетки.
4. Вытащить штекер USB-C из зарядного гнезда.
5. Опустить крышку зарядного гнезда и плотно прижать ее.

Восстановление подачи воды

ВНИМАНИЕ

Опасность повреждения из-за неправильной подачи воды

Повреждение устройства и принадлежностей. Заполнять бак для воды только чистой, прозрачной водой.

Не заливать моющие средства, средства для защиты растений или другие добавки в бак для воды.

Не погружайте устройство в жидкости. Не зачерпывайте жидкость устройством.

1. Разложить бак для воды:
 - a. Снять крышку бака для воды.
 - b. Удерживать дно бака для воды, прижимая его рукой.
 - c. Другой рукой потянуть за ручку для переноски вверх.

Рисунок С

2. Повесить крышку на бак для воды.
- Рисунок D**
3. Вынуть пистолет низкого давления и шланг низкого давления из бака для воды как можно больше.
4. Заполнить бак для воды чистой, прозрачной водой максимум до отметки «МАХ».

Рисунок E

5. Установить крышку на бак для воды.

Примечание

Провести шланг низкого давления через выемку в крышке, чтобы не защемить его.

Рисунок F

6. Для переноски одной рукой вставить шланг низкого давления в два зажима на ручке для переноски.

Рисунок G

Эксплуатация

1. Поставить устройство на ровную горизонтальную поверхность.

Режим работы без мощного средства

ВНИМАНИЕ

Опасность повреждения при работе всухую! Сухой ход повреждает насос устройства.

Не включайте устройство, если в баке для воды нет воды.

Выключите устройство, как только бак для воды опустеет.

Выключите устройство, если оно не создает давление в течение 2 минут. Затем действуйте в соответствии с инструкциями в главе *Помощь при неисправностях*.

1. Нажать кнопку ВКЛ./ВЫКЛ.

Устройство включается.

Рисунок H

⚠ ОСТОРОЖНО

Опасность травмирования струей!

Струя может привести к травмам глаз и ушей.

Не направляйте струю в глаза или уши людей или животных.

2. Нажать на спусковой рычаг и выполнить процесс очистки.

Примечание

Примерно за 2 минуты до окончания рабочего времени (см. главу *Технические характеристики*) начнет мигать светодиод рабочего состояния.

Как можно скорее зарядить аккумулятор, см. главу *Зарядка аккумулятора*.

Режим работы с моющим средством

⚠ ОПАСНОСТЬ

Опасность для жизни и здоровья при работе с моющими средствами!

Неправильное обращение с моющими средствами может привести к смерти и серьезному ущербу для здоровья.

Соблюдайте паспорта безопасности производителей моющих средств, в частности указания относительно средств индивидуальной защиты.

ВНИМАНИЕ

Опасность повреждения посторонними веществами в баке для воды!

Посторонние вещества в баке для воды могут повредить устройство.

Не заливать моющие средства, средства для защиты растений или другие добавки в бак для воды.

ВНИМАНИЕ

Опасность повреждения из-за слишком длительного воздействия и высыхания моющих средств!

Моющие средства могут повредить поверхность, если они наносятся на горячие поверхности и оставляются на слишком длительное время для воздействия.

Не наносить моющее средство на горячие поверхности и соблюдать максимальное время воздействия.

Не допускать высыхания моющего средства.

1. Моющее средство экономно распылить на сухую поверхность и дать ему подействовать (без высыхания).

ВНИМАНИЕ

Опасность повреждения при работе всухую!

Сухой ход повреждает насос устройства.

Не включайте устройство, если в баке для воды нет воды.

Выключите устройство, как только бак для воды опустеет.

Выключите устройство, если оно не создает давление в течение 2 минут. Затем действуйте в соответствии с инструкциями в главе Помощь при неисправностях.

2. Нажать кнопку ВКЛ./ВЫКЛ.

Устройство включается.

Рисунок Н

⚠ ОСТОРОЖНО

Опасность травмирования струей!

Струя может привести к травмам глаз и ушей.

Не направляйте струю в глаза или уши людей или животных.

3. Нажать на спусковой рычаг и выполнить процесс очистки.

Примечание

Примерно за 2 минуты до окончания рабочего времени (см. главу Технические характеристики) начнет мигать светодиод рабочего состояния.

Как можно скорее зарядить аккумулятор, см. главу Зарядка аккумулятора.

Приостановка работы

1. Отпустить спусковой рычаг.

Если на спусковой рычаг не нажимать в течение припл. 30 минут, устройство автоматически отключается.

Окончание работы

1. Нажать кнопку ВКЛ./ВЫКЛ. Устройство выключается.
2. Слить воду, оставшуюся в баке для воды.
3. Нажать кнопку ВКЛ./ВЫКЛ. Устройство включается.
4. Нажимать на спусковой рычаг до тех пор, пока не прекратится выход воды.
5. Отпустить спусковой рычаг.
6. Нажать кнопку ВКЛ./ВЫКЛ. Устройство выключается.
7. Дать баку для воды полностью высохнуть.
8. Нажать на бак для воды, чтобы сложить и уменьшить его.

9. Сложить шланг и пистолет низкого давления в бак для воды.

10. Положить зарядное устройство и зарядный кабель в бак для воды.

11. Установить крышку на бак для воды.

Транспортировка

⚠ ОСТОРОЖНО

Опасность получения травм и повреждений

Во время транспортировки учитывать вес устройства.

ВНИМАНИЕ

Опасность повреждения вытекающей водой!

Крышка бака для воды не является герметичной, вода, вытекающая во время транспортировки, может привести к повреждению имущества.

Осторожно переносите устройство, если в баке для воды есть вода.

Полностью опорожните бак для воды перед транспортировкой устройства в автомобиле.

1. Во время транспортировки соблюдать правила перевозки опасных грузов.

Транспортировка вручную

1. Поднять устройство за ручку и перенести.

Транспортировка на транспортных средствах

⚠ ОСТОРОЖНО

Опасность получения травм и повреждений!

Существует опасность травмирования и повреждения, если устройство опрокинется и соскользнет во время транспортировки.

Перед транспортировкой устройства в транспортных средствах зафиксируйте его от соскальзывания и опрокидывания в соответствии с действующими инструкциями.

1. Завершить работу, см. главу Окончание работы.
2. Перед транспортировкой устройства уложите его и зафиксируйте от соскальзывания, опрокидывания и перемещения.

Хранение

⚠ ОСТОРОЖНО

Опасность получения травм и повреждений!

Если не учитывать вес устройства, существует опасность травмирования и повреждения.

Во время хранения учитывать вес устройства.

ВНИМАНИЕ

Опасность повреждения при морозе.

Неполностью опорожненное устройство может быть повреждено на морозе.

Перед тем, как убрать на хранение, устройство и принадлежности необходимо полностью опорожнить.

Защитить устройство от мороза.

Хранить устройство в незамерзающем месте, а не на улице.

1. Завершить работу, см. главу Окончание работы.
2. Поставить устройство в закрытом помещении на ровную поверхность и хранить его при допустимой температуре окружающей среды, см. главу Технические характеристики.

Уход и техническое обслуживание

⚠ ОПАСНОСТЬ

Касание токоведущих частей

Травмирование из-за поражения электрическим током

Перед проведением любых работ на устройстве выключить устройство и отсоединить его от заряженного устройства.

Очистка фильтра тонкой очистки

Регулярно очищать фильтр тонкой очистки.

ВНИМАНИЕ

Опасность повреждения из-за ненадлежащей очистки!

Ненадлежащая очистка может привести к повреждению фильтра тонкой очистки.

Мойте фильтр тонкой очистки только под проточной водой против направления потока.

Не используйте острые или твердые предметы, такие как иголки или проволочные щетки.

1. Опорожнить бак для воды.

2. Вынуть фильтр тонкой очистки.

Рисунок 1

3. Помыть фильтр тонкой очистки проточной чистой водой.

4. Вставить фильтр тонкой очистки в устройство.

Помощь при неисправностях

⚠ ОПАСНОСТЬ

Касание токоведущих частей

Травмирование из-за поражения электрическим током

Перед проведением любых работ на устройстве выключить устройство и отсоединить его от зарядного устройства.

Работы по ремонту и с электрическими компонентами поручать только авторизованной сервисной службе.

Зачастую неисправности имеют простые причины, поэтому с помощью следующего обзора их можно устранить самостоятельно. В случае сомнения или возникновения не описанных здесь неисправностей следует обращаться в авторизованную сервисную службу.

Ошибка	Причина	Устранение
Устройство не работает	Слишком низкий уровень заряда аккумулятора.	1. Зарядить аккумулятор, см. <i>Зарядка аккумулятора</i> .
	Двигатель перегружен или сработал автомат защиты электродвигателя.	1. Выключить устройство. 2. Включить устройство и ввести в эксплуатацию.
	Температура окружающей среды вне допустимого диапазона, см. <i>Технические характеристики</i> , защитный автомат двигателя сработал.	1. Выключить устройство. 2. Дать устройству остыть/нагреться. 3. Включить устройство и ввести в эксплуатацию. Если неисправность появляется многократно, поручить проверку устройства сервисной службе Kärcher.
Давление в устройстве не создается	Недостаточно воды в баке для воды.	1. Убедиться, что в баке для воды достаточно чистой, прозрачной воды.
	Фильтр тонкой очистки загрязнен.	1. Очистить фильтр тонкой очистки, см. главу <i>Очистка фильтра тонкой очистки</i> .
Сильные перепады давления или постоянное включение/выключение устройства	Сопло забито.	1. Очистить сопло: Иголкой удалить загрязнения из отверстия сопла и промыть сопло спереди чистой, прозрачной водой. 2. Убедиться, что в баке для воды достаточно чистой, прозрачной воды.
Устройство негерметично	Незначительная негерметичность устройства обусловлена техническими особенностями.	1. При более сильной утечке поручить проверку устройства сервисной службе KÄRCHER.

Гарантия

В каждой стране действуют соответствующие условия гарантии, установленные нашей дочерней сбытовой компанией. Возможные неисправности устройства в течение гарантийного срока мы устраняем бесплатно, если причина заключается в дефектах материалов или производственном браке. В случае возникновения претензий в течение гарантийного срока просба обращаться с чеком о покупке в торговую организацию, продавшую изделие, или в ближайшую уполномоченную службу сервисного обслуживания. (Адрес указан на обороте)

Дополнительную информацию о гарантии (при наличии) можно найти в области сервисного обслуживания на местном веб-сайте Kärcher в разделе «Загрузки».

Дата выпуска отображается на заводской табличке либо в формате ММ/YYYY, где ММ - месяц производства, YYY - год производства, либо в закодированном виде.

При этом отдельные цифры имеют следующее значение:

Пример: 30290

3 год выпуска

0 столетие выпуска

2 десятилетие выпуска

9 вторая цифра месяца выпуска
 0 первая цифра месяца выпуска
 Таким образом, в данном примере код 30290
 означает дату выпуска 09 / (2)023.

Декларация о соответствии стандартам ЕС

Настоящим заявляем, что упомянутое ниже изделие соответствует соответствующим положениям перечисленных директив и регламентов. При любых изменениях изделия, не согласованных с нашей компанией, данная декларация теряет свою силу.

Изделие: Mobile Outdoor Cleaner
 Тип: OC 3, OC 3 Plus, OC 3 Foldable, OC 4

Директивы и регламенты

2014/35/EC
 2014/30/EC
 2011/65/EC
 2009/125/EC
 2000/14/EC
 2019/1782
 -

Примененные гармонизированные стандарты

EN 55014-1: 2017 + A1: 2020
 EN 55014-2: 1997 + A1: 2001 + A2: 2008
 EN 60335-1
 EN 60335-2-54
 EN 61000-3-2: 2014
 EN 61000-3-3: 2013
 EN 61558-1
 EN 61558-2-16
 EN 62233: 2008
 EN IEC 63000: 2018

Примененный метод оценки соответствия

2000/14/EC: Приложение V

Уровень звуковой мощности дБ(A)

OC 3, OC 3 Plus
 Измерено: 81
 Гарантировано: 84
 OC 3 Foldable
 Измерено: 77
 Гарантировано: 79
 OC 4
 Измерено: 80
 Гарантировано: 82

Имя и адрес

Лицо, ответственное за ведение документации:
 Ш. Райзер (S. Reiser)
 Alfred Kärcher SE & Co. KG
 Alfred-Kärcher-Str. 28 - 40
 71364 Winnenden (Germany)
 Тел.: +49 7195 14-0
 Факс: +49 7195 14-2212



H. Jenner
 Chairman of the Board of Management



S. Reiser
 Manager Regulatory Affairs & Certification

г. Винненден, 01.09.2024
 Нижеподписавшиеся лица действуют от имени и по доверенности Правления.
 Alfred Kärcher SE & Co. KG
 Alfred-Kärcher-Str. 28-40
 71364 Winnenden (Germany)
 Тел.: +49 7195 14-0
 Факс: +49 7195 14-2212

Технические характеристики

Подключение к электросети / аккумулятор

Номинальное напряжение аккумулятора	V	6
Номинальная мощность устройства	W	45
Степень защиты		IPX4
Класс защиты		III

Зарядное устройство

Сетевое напряжение зарядного устройства	V	100-240
Выходное напряжение	V	5
Выходной ток	A	2
Фаза	~	1
Частота	Hz	50-60

Рабочие характеристики устройства

Время зарядки разряженного аккумулятора	h	2,5
Время работы с полностью заряженным аккумулятором	min	15
Рабочее давление	MPa	0,5
Объем бака для воды	l	8
Допустимая температура окружающей среды	°C	0-40

Размеры и вес

Длина	mm	298
Ширина	mm	305
Высота (бак для воды в сложенном виде)	mm	108
Высота (бак для воды в разложенном виде)	mm	271
Вес (с принадлежностями)	kg	2,1

Расчетные значения в соответствии с EN 60335-2-79

Уровень звукового давления L_{pA}	dB(A)	64,2
Погрешность K_{pA}	dB(A)	2,5
Уровень звуковой мощности L_{WA}	dB(A)	79
Погрешность K_{WA}		

Сохраняется право на внесение технических изменений.

Tartalom

KÄRCHER Home & Garden alkalmazás	86
Biztonsági tanácsok	86
Rendeltetéseszerű alkalmazás	87
Környezetvédelem	87
Tartozékok és pótalkatrészek	87
Szállított tartozékok	87
Biztonsági berendezések	87
A készülék leírása	87
Az üzembe helyezés	88
Üzemeltetés	88
Az üzemeltetés megszakítása	89
Az üzemeltetés befejezése	89
Szállítás	89
Tárolás	89
Ápolás és karbantartás	89
Segítség üzemzavarok esetén	90
Garancia	90
EU-megfelelőségi nyilatkozat	91
Műszaki adatok	91

KÄRCHER Home & Garden alkalmazás

A KÄRCHER Home & Garden alkalmazással az intelligens Kärcher termékek vezérelhetők, és támogatott tartalmak kérhetők le:

- Termékinformáció és használati utasítás
- egyedi készülék beállítások
- Használati statisztikák
- Típek és trükkök
- Webáruház és még sok más

Olvassa be a kódot egy okostelefonnal a Kärcher Home & Garden alkalmazás és további információk letöltéséhez.



1.599-300.0

Biztonsági tanácsok



Készüléke első használata előtt olvassa el ezt az eredeti használati utasítást.

Ezeknek megfelelően járjon el. Őrizze meg az eredeti használati utasítást későbbi használatra vagy a következő tulajdonos számára.

- A használati utasításban található útmutatások mellett figyelembe kell venni a törvényhozók általános biztonsági és balesetmegelőzési előírásait is.
- A készüléken található figyelmeztető és információs táblák fontos tudnivalókat tartalmaznak a veszélytelen üzemeltetéssel kapcsolatban.

Veszélyfokozat

⚠ VESZÉLY

- Olyan, közvetlenül fenyegető veszély jelzése, amely súlyos sérülésekhez vagy halálhoz vezet.

⚠ FIGYELMEZTETÉS

- Olyan, esetlegesen veszélyes helyzet jelzése, amely súlyos sérülésekhez vagy halálhoz vezethet.

⚠ VIGYÁZAT

- Olyan, esetlegesen veszélyes helyzet jelzése, amely könnyebb sérülésekhez vezethet.

FIGYELEM

- Olyan, esetlegesen veszélyes helyzet jelzése, amely anyagi károkhöz vezethet.

Töltőkészülék

⚠ **VESZÉLY** • Soha ne fogja meg a hálózati dugót vagy az aljzatot nedves kézzel. • Robbanásveszély. Ne töltsse fel a nem tölthető akkumulátorokat. • A töltőkészüléket ne használja robbanásveszélyes környezetben. • Soha ne dugjon áramot vezető tárgyakat, pl. csavarhúzó vagy hasonló tárgyakat a készülék töltőaljzatába.

⚠ **FIGYELMEZTETÉS** • A készüléket csak a mellékelt eredeti töltőkészülékkel vagy a KÄRCHER által engedélyezett töltőkészülékkel töltsse. • Védje a hálózati kábelt a hőtől, hegyes élektől, olajtól és mozgó alkatrészeketől. • Ne nyissa ki a töltőkészüléket. A javításokat csak szakemberrel végeztesse. • Csak engedélyezett akkupack töltéséhez használja a töltőkészüléket. • A károsodott töltőkészüléket a töltőkábellel haladéktanul cserélje ki eredeti alkatrészre. • A készülék elektromos alkatrészeket tartalmaz, ezért ne tisztítsa a készüléket folyó vízzel. • Megszakítás nélkül legfeljebb 24 órán át töltheti az akkumulátoregységet.

⚠ **VIGYÁZAT** • A töltőkészüléket ne használja nedves vagy szennyezett állapotban. • Tartsa szabaddon a töltőkészülék szellőzőnyílását. • A hálózati dugaszt ne a hálózati kábelnél fogva húzza ki a dugaljából. • Ne hordozza/szállítsa a készüléket a hálózati csatlakozókábelnél fogva.

FIGYELEM • Rövidzárlatveszély. Védje az akkumulátortartó érintkezőit a fém alkatrészeketől. • A töltőkészüléket csak száraz helyiségben alkalmazza és tárolja.

Akkumulátor

⚠ **VESZÉLY** • Soha ne dugjon áramot vezető tárgyakat, pl. csavarhúzó vagy hasonló tárgyakat a készülék töltőaljzatába. • Ne tegye ki az akkumulátort erős napfénynek, hőnek, illetve tűznek.

FIGYELEM • Ez a készülék nem cserélhető akkumulátorokat tartalmaz. Cserélhető akkuegységgel rendelkező készülékekre nem vonatkozik

Biztonságos kezelés

⚠ **FIGYELMEZTETÉS** • Ezt a készüléket gyerekek vagy csökkent fizikai, érzékszervi vagy szellemi képességű személyek, illetve az utasításokat nem ismerő személyek nem használhatják. • A csökkent szellemi, fizikai és érzékelő képességgel rendelkező személyek, illetve tapasztalattal és ismeretekkel nem rendelkező személyek csak megfelelő felügyelet mellett használhatják a készüléket, illetve amennyiben egy, a biztonságukért felelős személy ismertette velük a készülék biztonságos használatát és tudatában vannak a használatból eredő veszélyeknek. • A gyermekek ne játszanak a készülékkel! • Felügyelje a gyerekeket, és biztosítsa, hogy ne játszhassanak a készülékkel. • Csak rendeltetészerűen használja a készüléket. Vegye figyelembe a helyi adottságokat, és a készülékkel való munkavégzés során ügyeljen a harmadik személyek, különösen a gyerekek biztonságára. • Veszélyes

területeken (pl. töltőállomásokon) tartsa be a megfelelő biztonsági előírásokat. Soha ne üzemeltesse a készüléket robbanásveszélyes helyiségekben. • Ne használja olyan tárgyakon, amelyek egészségkárosító anyagokat (pl. azbesztest) tartalmaznak. • Sérülésveszély. Ne irányítsa a szórósugarat a szem felé.

⚠ VIGYÁZAT • Ne használja a készüléket, ha korábban leesett, láthatóan károsodott vagy az egyes elemek kiláztak. • A készüléket mindig a leírásnak ill. ábrának megfelelően üzemeltesse és tárolja. • Soha ne hagyja felügyelet nélkül a készüléket, ha az használatban van. • A biztonságos helyzet biztosítása érdekében állítsa a készüléket szilárd, egyenes alpra. • A készülék leesése balesetet vagy sérülést okozhat. Minden, a készülékkel vagy a készüléken végzett tevékenység előtt stabil helyzetbe kell állni.

FIGYELEM • Ne töltsön be tisztítószert vagy más adalékot. • Készülékkárosodás. Soha ne töltsön oldószert, oldószertartalmú folyadékot vagy higítatlan savat (pl. tisztítószert, benzint, festék hígítót és acetont) a víztartályba. • A készülék károsodása szárazfűtés miatt. A készüléket csak akkor kapcsolja be, ha van víz a víztartályban. • 0 °C alatt ne üzemeltesse a készüléket.

Rendeltetésszerű alkalmazás

Az alacsony nyomású mosót kizárólag magánháztartásban használja.

Az alacsony nyomású mosó gépek, járművek, szerszámok, homlokzatok, teraszok, kerti készülékek, háziállatok stb. tisztításhoz hozzáadása nélküli alacsony nyomású vízsugárral történő tisztítására használatos.

Környezetvédelem



A csomagolóanyag újrahasznosítható. Kérjük, környezetbarát módon semmisítse meg a csomagolást.



Az elektromos és elektronikus készülékek értékes, újrahasznosítható anyagokat, és gyakran olyan alkotóelemeket, például elemeket, akkumulátorokat vagy olajat is tartalmaznak, melyek nem megfelelő kezelése vagy helytelen megsemmisítése potenciális veszélyt jelenthet az emberek egészségre és a környezetre. Ezek az alkotóelemek azonban a készülék rendeltetésszerű üzemeléséhez szükségesek. Az ezzel a szimbólummal jelölt készülékeket nem szabad a háztartási hulladékkal együtt megsemmisíteni.



Olyan tisztítási munkákat, amelyek során olajtartalmú szennyvíz keletkezik – pl. motormosás, alvázmosás –, csak olajleválasztóval rendelkező mosóhelyeken szabad végezni.



Tisztítószerekkel végzett munkákat csak szigetelt, a szennyvízcsatornára csatlakoztatott munkafelületeken szabad végezni. A tisztítószerek nem kerülhetnek vizekbe vagy talajba.



A nyilvános vizekből történő vízvétel egyes országokban nem engedélyezett.

Összetevőkre vonatkozó utasítások (REACH)

Az összetevőkre vonatkozó aktuális információkat itt találja: www.kaercher.de/REACH

Tartozékok és pótalkatrészek

Csak eredeti tartozékokat és eredeti pótalkatrészt alkalmazzon; ezek garantálják a készülék biztonságos és zavarmentes üzemelését.

A tartozékokra és pótalkatrészekre vonatkozóan információkat itt talál: www.kaercher.com.

Szállított tartozékok

A készülékkel szállított tartozékok fel vannak tüntetve a csomagoláson. Kicsomagolásnál ellenőrizze, hogy megvan-e minden tartozék. Hiányzó tartozékok vagy szállítási sérülések esetén kérjük, értesítse a kereskedőt.

Biztonsági berendezések

⚠ VIGYÁZAT

Hiányzó vagy módosított biztonsági berendezések esetén sérülésveszély áll fenn!

A biztonsági berendezések az Ön védelmét szolgálják. A biztonsági berendezések mellőzése, eltávolítása vagy kikapcsolása tilos.

BE/KI gomb

Használja a BE/KI gombot a készülék véletleneszerű használatának megakadályozására.

Nyomáskapcsoló

Az alacsony nyomású pisztoly ravaszának elengedését követően a szivattyú nyomáskapcsolója kikapcsol és az alacsony nyomású sugár megszűnik. A ravasz működtetésekor a szivattyú ismét bekapcsol.

Motorvédő kapcsoló

Túl nagy áramfelvétel esetén a motorvédő kapcsoló kikapcsolja a készüléket.

A készülék szimbólumai



A készülék merítése folyadékokba tilos. A folyadékok adagolása tilos.

A készülék leírása

A készülék leírása

Lásd az ábrákat tartalmazó oldalakon

Ábra A

- ① Hordozófogantyú
- ② Szorítótartó
- ③ Fedél
- ④ Víz tartály
- ⑤ Finomszűrő
- ⑥ Töltő
- ⑦ Töltőkábel
- ⑧ USB-C csatlakozó
- ⑨ USB A csatlakozó
- ⑩ Burkolat
- ⑪ Töltőcsatlakozó
- ⑫ Töltöttségi állapotot jelző LED
- ⑬ Típus tábla
- ⑭ Üzemállapotot jelző LED
- ⑮ BE/KI gomb
- ⑯ Fűvóka

- 17 Alacsony nyomású pisztoly
- 18 Ravasz
- 19 Alacsony nyomású tömlő

Villogás kódok

Üzemállapotot jelző LED	_____	A készülék be van kapcsolva.
	-----	Alacsony akkumulátorfeszültségre (kb. 2 percig tartó maradék üzemidő).
Töltés állapotot jelző LED	_____	az akkumulátor töltése folyamatban.
	_____	Az akkumulátor teljesen fel van töltve.

Az üzembe helyezés

Az akkumulátor töltése

- Bontsa ki a víztartályt, lásd a(z) *A vízellátás biztosítása* fejezetet.
- Töltse fel az akkumulátort.
 - Látsza meg és mozdítsa felfelé a töltőaljzat fedelét.
 - A töltőkábel USB-C csatlakozóját csatlakoztassa a töltőaljzatba.
 - A töltőkábel USB-A csatlakozóját csatlakoztassa a töltőhöz.
 - A töltő csatlakoztassa a hálózati csatlakozóhoz.

Ábra B

Megjegyzés

Töltéskor a töltöttségi állapotot jelző LED villog. Az akkumulátor feltöltését követően a töltöttségi szintet jelző LED 10 percig világít.

A töltési időt a(z) *Műszaki adatok* fejezet tartalmazza.

Töltés után

- Vállassza le a töltőt a hálózati csatlakozóról.
- Vállassza le az USB-C csatlakozót a töltőaljzattól.
- A töltőaljzat fedelét mozdítsa lefelé és rögzítse.

A vízellátás biztosítása

FIGYELEM

Helytelen vízellátás esetén a készülék megrongálódhat

A készülék és a tartozékok megrongálódhatnak.

A víztartályba adagoljon kizárólag tiszta vizet.

Ne töltsön be tisztítószert, növényvédőszeret vagy más adalékot a víztartályba.

A készülék merítése folyadékokra tilos.

A folyadékok adagolása a készülékkel tilos.

1. A víztartály kibontása:

- Távolítsa el a víztartály fedelét.
- A víztartály alját tartsa kezével lefelé.
- Másik kezével húzza felfelé a víztartály hordozófogantyúját.

Ábra C

- A fedelet telepítse a víztartályra.

Ábra D

- Távolítsa el maximálisan az alacsony nyomású pisztolyt és az alacsony nyomású tömlőt a víztartályból.

- Töltse fel a víztartályt tiszta vízzel legfeljebb a „MAX” jelzésig.

Ábra E

- A fedelet csatlakoztassa a víztartályhoz.

Megjegyzés

Az alacsony nyomású tömlőt vezesse át a fedél nyílásán, a becsipődés elkerülésének céljából.

Ábra F

- Egykezes szállítás esetén nyomja az alacsony nyomású tömlőt a hordozófogantyúnál a két szorítótartóba.

Ábra G

Üzemeltetés

- A készüléket helyezze egy vízszintes egyenes felületre.

Az üzemeltetés tisztítószert nélkül

FIGYELEM

Szárzafutás esetén rongálódásveszély áll fenn!

A szárzafutás a készülék szivattyújának rongálódását okozza.

A készülék bekapcsolása előtt mindig bizonyosodjon meg arról, hogy a víztartály tartalmaz vizet.

A víztartály kiürülését követően azonnal kapcsolja ki a készüléket.

Kapcsolja ki a készüléket, ha az 2 percen belül nem generál nyomást. Ezt követően cselekedjen a(z) *Segítség* üzemzavarok esetén fejezetben foglalt utasítások szerint.

- Nyomja meg a BE/KI gombot.

A készülék bekapcsol.

Ábra H

⚠ VIGYÁZAT

Permetező sugár miatti sérülésveszély!

A permetező sugár a szemek és a fülek sérülését okozhatja.

A permetező sugár irányítása személyek vagy állatok szemébe vagy fülébe tilos.

- Működtesse a ravaszt és végezze el a tisztítási munkálatokat.

Megjegyzés

Az üzemidő lejárata megelőző 2 perccel (lásd a(z) *Műszaki adatok* fejezetet) az üzemállapotot jelző LED elkezd villogni. Töltse fel az akkumulátort minél hamarabb, lásd a(z) *Az akkumulátor töltése* fejezetet.

Üzemeltetés tisztítószerral

⚠ VESZÉLY

A tisztítószert kezelésekor élet- és egészségveszély áll fenn!

A tisztítószerek helytelen kezelése halált és súlyos egészségkárosodást okozhat.

Kérjük, cselekedjen a tisztítószergyártó biztonsági adatlapja szerint, különös tekintettel az egyéni védőfelszerelések használatára.

FIGYELEM

A víztartályban található idegen anyagok a készülék rongálódását okozhatják!

A víztartályban található idegen anyagok a készülék rongálódását okozzák.

Ne töltsön be tisztítószert, növényvédőszeret vagy más adalékot a víztartályba.

FIGYELEM

A tisztítószer hosszán tartó hatása és szárítása a készülék rongálódását okozhatják!

A tisztítószer a forró felületek és hosszú hatásidő esetén bármilyen felület rongálódását okozhatja.

A tisztítószer felvitele forró felületekre tilos; kérjük, mindig figyeljen a maximális hatásidőre is.

Soha ne hagyja a tisztítószert megszáradni.

1. A tisztítószert takarékosan szórja a száraz felületekre és hagyja hatni (nem megszáradni).

FIGYELEM

Szárazfutás esetén rongálódásveszély áll fenn!

A szárazfutás a készülék szivattyújának rongálódását okozza.

A készülék bekapcsolása előtt mindig bizonyosodjon meg arról, hogy a víztartály tartalmaz vizet.

A víztartály kiürülését követően azonnal kapcsolja ki a készüléket.

Kapcsolja ki a készüléket, ha az 2 percen belül nem generál nyomást. Ezt követően cselekedjen a(z) Segítség üzemzavarok esetén fejezetben foglalt utasítások szerint.

2. Nyomja meg a BE/KI gombot.

A készülék bekapcsol.

Ábra H

⚠ VIGYÁZAT

Permetező sugár miatti sérülésveszély!

A permetező sugár a szemek és a fülek sérülését okozhatja.

A permetező sugár irányítása személyek vagy állatok szemébe vagy fülébe tilos.

3. Működtesse a ravaszt és végezze el a tisztítási munkálatokat.

Megjegyzés

Az üzemidő lejárata megelőző 2 perccel (lásd a(z) Műszaki adatok fejezetet) az üzemállapotot jelző LED elkezd villogni. Töltse fel az akkumulátort minél hamarabb, lásd a(z) Az akkumulátor töltése fejezetet.

Az üzemeltetés megszakítása

1. Engedje el a ravaszt.

30 perc inaktivitás esetén a készülék automatikusan kikapcsol.

Az üzemeltetés befejezése

1. Nyomja meg a BE/KI gombot.

A készülék kikapcsol.

2. Eressze le a víztartályban maradt vizet.

3. Nyomja meg a BE/KI gombot.

A készülék bekapcsol.

4. Működtesse a ravaszt, míg a vízszivárgás teljesen megszűnik.

5. Engedje el a ravaszt.

6. Nyomja meg a BE/KI gombot.

A készülék kikapcsol.

7. A víztartályt hagyja teljesen megszáradni.

8. Nyomja le a víztartályt összehajtás és összszugorítás céljából.

9. Helyezze a tömlőt és az alacsony nyomású pisztolyt a víztartályba.

10. Helyezze a töltőt és a töltőkábel a víztartályba.

11. A fedelet csatlakoztassa a víztartályhoz.

Szállítás

⚠ VIGYÁZAT

Sérülés és károsodás veszélye

Szállítás során ügyeljen a készülék súlyára.

FIGYELEM

A vízszivárgás a készülék rongálódását okozhatja!

A víztartály fedele ne vizálló, a készülék szállításakor a kiszivárgó víz anyagi károkat okozhat.

A készüléket szállítsa elővigyázatosan, ha a víztartályban víz található.

A készülék járműben történő szállítása előtt ürítse ki teljesen a víztartályt.

1. A szállítás során be kell tartani a veszélyes árukra vonatkozó előírásokat.

Kézi szállítás

1. Emelje meg a készüléket a fogónál, és így szállítsa.

Szállítás gépkocsiban

⚠ VIGYÁZAT

Sérülés és károsodás veszélye!

A készülék szállítás közbeni megbillenése és csúszása miatt sérülés- és rongálódásveszély áll fenn.

A járművekben történő szállítás előtt biztosítsa a készüléket a csúszás és billenés ellen, a mindenkor érvényes irányelveknek megfelelően.

1. A készülék üzemeltetésének befejezéséhez lásd a(z) Az üzemeltetés befejezése fejezetet.

2. Szállítás előtt tárolja a készüléket, vagy rögzítse csúszás, felborulás és forgás ellen.

Tárolás

⚠ VIGYÁZAT

Sérülés és károsodás veszélye!

A készüléksúly mellőzése esetén sérülés- és rongálódásveszély áll fenn.

Raktározás során ügyeljen a készülék súlyára.

FIGYELEM

Rongálódásveszély fagy miatt!

A részben ürített készülékek esetében a fagy az adott készülékek rongálódását okozhatja.

Tárolás előtt ürítse ki teljesen a készüléket és a tartozékokat.

Övja a készüléket a fagytól.

Tárolja a készüléket fagyvédett zárt környezetben.

1. A készülék üzemeltetésének befejezéséhez lásd a(z) Az üzemeltetés befejezése fejezetet.

2. Zárt helységben helyezze a készüléket egy sima felületre és tárolja a megengedett környezeti hőmérsékleten, lásd a(z) Műszaki adatok fejezetet.

Ápolás és karbantartás

⚠ VESZÉLY

Áram alatt álló alkatrészek megérintése

Áramütés okozta sérülés

A készüléken való minden munkavégzés előtt kapcsolja ki a készüléket, és válassza le a töltőkészülékéről.

Tisztítsa meg a finomszűrőt

A finomszűrőt tisztítsa rendszeresen.

FIGYELEM

Helytelen tisztítás esetén rongálódásveszély áll fenn!

Helytelen tisztítás esetén a finomszűrő megsérülhet.

A finomszűrőt kizárólag folyó víz alatt tisztítsa, az áramlásiránnyal szemben.

Hegyes vagy kemény tárgyak, pl. tűk vagy drótkéfék használata tilos.

1. Úrítse le a víztartályt.
2. Húzza ki a finomszűrőt.

Ábra 1

3. A finomszűrőt tisztítsa folyó tiszta vízzel.
4. A finomszűrőt telepítse a készülékbe.

Segítség üzemzavarok esetén

⚠ VESZÉLY

Áram alatt álló alkatrészek megérintése

Áramütés okozta sérülés

Hiba	Ok	Elhárítás
A készülék nem működik	Az akkumulátor töltöttségi szintje túl alacsony.	1. Töltse fel az akkumulátort, lásd <i>Az akkumulátor töltése</i> .
	A motor túl van terhelve, és a motorvédő kapcsoló kioldott.	1. Kapcsolja ki a készüléket. 2. Kapcsolja be a készüléket és helyezze üzembe.
	A környezeti hőmérséklet meghaladja a megengedett tartományt, lásd <i>Műszaki adatok</i> , a motorvédő kapcsoló kioldott.	1. Kapcsolja ki a készüléket. 2. Hagyja lehűlni / felmelegedni a készüléket. 3. Kapcsolja be a készüléket és helyezze üzembe. Ha az üzemzavar többször felmerül, forduljon a Kärcher Service szervizrészleghez és igényelje a készülék ellenőrzését.
A készülék nem generál nyomást	A víztartályban a vízszint túl alacsony.	1. Bizonyosodjon meg arról, hogy a víztartályban található víz elegendő és tiszta.
	A finomszűrő szennyezett.	1. Tisztítsa meg a finomszűrőt, lásd a(z) <i>Tisztítsa meg a finomszűrőt</i> fejezetet.
A készüléknél erős nyomásingadozás észlelhető, illetve a készülék állandóan ki-/bekapcsol	A fúvóka eltömődött.	1. A fúvóka tisztítása: Távolítsa el a szennyezéseket a fúvókafuratból egy tűvel, és előlőről öblítse tiszta vízzel. 2. Bizonyosodjon meg arról, hogy a víztartályban található víz elegendő és tiszta.
A készüléknél szivárgás észlelhető	A készülék esetében az alacsony szivárgást műszaki okok okozhatják.	1. Jelentősebb szivárgás esetén forduljon a KÄRCHER Service szervizrészleghez és igényelje a készülék ellenőrzését.

Garancia

Minden országban az illetékes értékesítőnk által biztosított garanciális feltételek érvényesek. Amennyiben a garanciaidőn belül a készüléknél hibák merülnek fel, azokat díjmentesen orvosoljuk, ha az adott hibák anyag-, illetve gyártási hibák. Garanciális esetben kérjük, a számlával együtt forduljon forgalmazójához vagy a legközelebbi, arra jogosult ügyfélszolgálati irodához. (A cím a hátoldalon található)

A garanciával kapcsolatos további információk (amennyiben elérhetők) megtekinthetők a Kärcher Magyarország Szerviz elemének „Letöltések” menüjében.

A készüléken való minden munkavégzés előtt kapcsolja ki a készüléket, és válassza le a töltőkészülékről.

Kizárólag a jogosult ügyfélszolgálaton keresztül végezze a javítási munkákat és az elektromos alkatrészeken végzendő munkákat.

Az üzemzavarok gyakran egyszerű okokra vezethetők vissza, amelyeket az alábbi áttekintés segítségével a kezelő maga is könnyen elháríthat. Késég esetén vagy az itt meg nem nevezett üzemzavarok esetén, kérjük, forduljon a hivatalos ügyfélszolgálatához.



EU-megfelelőségi nyilatkozat

Kijelentjük, hogy az alább említett termék megfelel a felsorolt irányelvek és rendeletek vonatkozó rendelkezéseinek. A terméken végzett, de velünk nem egyeztetett módosítás esetén jelen nyilatkozat érvényét veszti.

Termék: Mobile Outdoor Cleaner

Típus: OC 3, OC 3 Plus, OC 3 Foldable, OC 4

Irányelvek és rendeletek

2014/35/EU

2014/30/EU

2011/65/EU

2009/125/EK

2000/14/EK

2019/1782

(EU) 2023/1542

Alkalmazott harmonizált szabványok

EN 55014-1: 2017 + A11: 2020

EN 55014-2: 1997 + A1: 2001 + A2: 2008

EN 60335-1

EN 60335-2-54

EN 61000-3-2: 2014

EN 61000-3-3: 2013

EN 61558-1

EN 61558-2-16

EN 62233: 2008

EN IEC 63000: 2018

Alkalmazott megfelelőségértékelési eljárások

2000/14/EK: V. melléklet

Zajtjeljesítményszint dB(A)

OC 3, OC 3 Plus

Mért: 81

Szavatolt: 84

OC 3 Foldable

Mért: 77

Szavatolt: 79

OC 4

Mért: 80

Szavatolt: 82

Név és cím

Dokumentációs meghatalmazott:

S. Reiser

Alfred Kärcher SE & Co. KG

Alfred-Kärcher-Str. 28 - 40

71364 Winnenden (Németország)

Telefon: +49 7195 14-0

Fax: +49 7195 14-2212



H. Jenner

Chairman of the Board of Management



S. Reiser

Manager Regulatory Affairs & Certification

Winnenden, 2024/09/01

Az aláírók a cégvezetőség megbízásából és teljes körű meghatalmazásával járnak el.

Alfred Kärcher SE & Co. KG

Alfred-Kärcher-Str. 28 - 40

71364 Winnenden (Németország)

Tel.: +49 7195 14-0

Fax: +49 7195 14-2212

Műszaki adatok

Elektromos csatlakozás / akkumulátor

Akku névleges feszültség	V	6
Készülék névleges teljesítmény	W	45
Védettség		IPX4
Érintésvédelmi osztály		III

Töltőkészülék

Töltőkészülék hálózati feszültsége	V	100-240
Kimeneti feszültség	V	5
Kimenő áram	A	2
Fázis	~	1
Frekvencia	Hz	50-60

A készülék teljesítményre vonatkozó adatai

Töltési idő üres akkumulátornál	h	2,5
Üzemidő teljesen feltöltött akkumulátorral	min	15
Üzemi nyomás	MPa	0,5
Víztartály úrtartalma	l	8
Megengedett környezeti hőmérséklet	°C	0-40

Méreték és súlyok

Hosszúság	mm	298
Szélesség	mm	305
Magasság (összehajtott víztartály)	mm	108
Magasság (kibontott víztartály)	mm	271
Súly (tartozékokkal)	kg	2,1

Az EN 60335-2-79 szabvány szerint meghatározott értékek

Zajsztint L_{pA}	dB(A)	64,2
Bizonytalansági paraméter K_{pA}	dB(A)	2,5
Zajtjeljesítményszint L_{WA} + bizonytalansági paraméter K_{WA}	dB(A)	79

A műszaki változtatások jogát fenntartjuk.

Obsah

Aplikace KÄRCHER Home & Garden	92
Bezpečnostní pokyny	92
Použití v souladu s určením	93
Ochrana životního prostředí	93
Příslušenství a náhradní díly	93
Rozsah dodávky	93
Bezpečnostní zařízení	93
Popis přístroje	93
Uvedení do provozu	94
Provoz	94
Přerušení provozu	95
Ukončení provozu	95
Přeprava	95
Skladování	95
Péče a údržba	95
Nápověda při poruchách	95
Záruka	96
EU prohlášení o shodě	96
Technické údaje	97

Aplikace KÄRCHER Home & Garden

Pomocí aplikace KÄRCHER Home & Garden lze ovládat chytré produkty značky Kärcher a přistupovat k podpůrnému obsahu:

- Informace o produktu a návody k použití
- individuální nastavení přístroje
- Statistiku využití
- Tipy a triky
- Internetový obchod a mnoho dalšího

Naskenujte kód pomocí chytrého telefonu pro přístup k aplikaci Kärcher Home & Garden a dalším informacím.



1.599-300.0

Bezpečnostní pokyny



Před prvním použitím přístroje si přečtěte tuto kapitulu o bezpečnosti a původní návod k používání. Řiďte se jimi.

Uschovejte původní návod k používání pro pozdější použití nebo dalšího vlastníka.

- Kromě pokynů v návodu k použití musíte dodržovat všeobecné zákonné bezpečnostní předpisy a předpisy pro prevenci úrazů.
- Výstražné a informační štítky umístěné na přístroji poskytují důležité pokyny pro bezpečný provoz.

Stupně nebezpečí

⚠ NEBEZPEČÍ

- *Upozornění na bezprostředně hrozící nebezpečí, které vede k těžkým úrazům nebo usmrcení.*

⚠ VAROVÁNÍ

- *Upozornění na možnou nebezpečnou situaci, která může vést k těžkým úrazům nebo usmrcení.*

⚠ UPOZORNĚNÍ

- *Upozornění na možnou nebezpečnou situaci, která může vést k lehkým úrazům.*

POZOR

- *Upozornění na možnou nebezpečnou situaci, která může vést ke vzniku věcných škod.*

Nabíječka

⚠ NEBEZPEČÍ. Nikdy se nedotýkejte síťové zástrčky a zásuvky mokřkýma rukama. • Nebezpečí výbuchu Nikdy nenabíjejte baterie, které nejsou určeny k opětovnému nabíjení. • Nepoužívejte nabíječku v prostředí s nebezpečím výbuchu. • Nikdy nestrkejte vodivé předměty, např. šroubováky apod. do nabíjecí zdičky přístroje.

⚠ VAROVÁNÍ. Přístroj nabíjejte pouze přiloženou originální nabíječkou nebo nabíječkou schválenou firmou KÄRCHER. • Chraňte síťový kabel před horkem, ostrými hranami, olejem a pohyblivými částmi přístroje. • Neotevírejte nabíječku. Opravy svěřujte pouze odbornému personálu. • Nabíječku používejte pouze k nabíjení schválených akumulátorových bloků. • Neprodleně vyměňte poškozenou nabíječku s nabíjecím kabelem za originální díl. • Přístroj obsahuje elektrické součásti, nečistěte přístroj pod tekoucí vodou. • Nesmíte nabíjet akupak bez přerušení déle než 24 hodin.

⚠ UPOZORNĚNÍ. Nepoužívejte nabíječku v mokřém nebo znečištěném stavu. • Nezakrývejte větrací štěrbinu nabíječky. • Síťovou zástrčku nevytahujte ze zásuvky za kabel. • Nenoste/ nepřepravujte přístroj za kabel síťové přípojky.

POZOR. Nebezpečí zkratu. Chraňte kontakty držáku akumulátoru před kovovými díly. • Nabíječku používejte a skladujte pouze v suchých prostorách.

Akumulátor

⚠ NEBEZPEČÍ. Nikdy nestrkejte vodivé předměty, např. šroubováky apod. do nabíjecí zdičky přístroje. • Nevystavujte akumulátor silnému slunečnímu záření, teplu nebo ohni.

POZOR. Tento přístroj obsahuje akumulátory, které nelze vyměnit. Nepiati pro přístroje s vyměnitelným akumulátorovým blokem

Bezpečné zacházení

⚠ VAROVÁNÍ. Přístroj není určen k tomu, aby jej používaly děti nebo osoby s omezenými tělesnými, smyslovými či duševními schopnostmi nebo osoby, jenž nejsou seznámeny s těmito pokyny. • Osoby se sníženými fyzickými, smyslovými nebo duševními schopnostmi nebo s nedostatečnými zkušenostmi a znalostmi smí používat přístroj pouze tehdy, když jsou pod odborným dohledem nebo pokud byly poučeny osobou zodpovědnou za jejich bezpečnost o bezpečném používání přístroje a rozumí nízkům, které z toho vyplývají. • S přístrojem si nesmějí hrát děti. • Dohlížejte na děti a zajistěte, aby si s přístrojem nehrály. • Přístroj skladujte výhradně v souladu s určením. Berte v úvahu místní okolnosti a při práci s přístrojem dbejte na třetí osoby, zejména děti. • V nebezpečných oblastech (např. na čerpacích stanicích) dodržujte příslušné bezpečnostní předpisy. Nikdy stroj neprovazujte v prostorách s nebezpečím výbuchu. • Neostříkujte žádné předměty, které obsahují látky poškozující zdraví (např. azbest). • Nebezpečí úrazu. Nesměňujte postříkovací paprsek do očí.

⚠ UPOZORNĚNÍ • Nepoužívejte přístroj, pokud před tím spadl z výšky, je viditelně poškozený nebo netěsní. • Provozujte a skladujte přístroj pouze v souladu s popisem, resp. vyobrazením. • Nikdy přístroj neponechávejte bez dozoru, dokud je v provozu. • Aby byla zaručena stabilita, stavte přístroj na pevný, rovný podklad. • Nehody nebo poškození v důsledku převržení přístroje. Před prováděním veškerých činností s přístrojem nebo na něm musíte zajistit stabilitu.

POZOR • Neplňte přístroj čistícími prostředky ani jinými přísadami. • Poškození přístroje. Do nádrže na vodu nikdy nelijte rozpouštědla, kapaliny s obsahem rozpouštědel nebo neředěné kyseliny (např. čistící prostředky, benzin, ředidla do barev a aceton). • Poškození přístroje chodem nasucho. Přístroj zapínejte pouze tehdy, je-li v nádrži na vodu voda. • Nikdy neprovozujte přístroj při teplotách nižších než 0 °C.

Použití v souladu s určením

Nízkotlaký čistič použijte výhradně jen pro domácí použití.

Nízkotlaký čistič je určený pro čištění strojů, vozidel, nářadí, fasád, teras, zahradního náčiní, domácích zvířat atd. nízkotlakým vodním paprskem bez použití čistících prostředků.

Ochrana životního prostředí



Obalové materiály jsou recyklovatelné. Obaly prosím likvidujte ekologickým způsobem.



Elektrické a elektronické přístroje obsahují hodnotné recyklovatelné materiály a často součástí, jako baterie, akumulátory nebo olej, které mohou při chybném zacházení nebo likvidaci představovat potenciální nebezpečí pro lidské zdraví nebo pro životní prostředí. Pro řádný provoz přístroje jsou však tyto součásti nezbytné. Přístroje označené tímto symbolem se nesmí likvidovat s domovním odpadem.



Procesy čištění, u nichž vzniká odpadní voda obsahující oleje, např. mytí motoru, mytí spodků vozidel se smí provádět pouze v mycích boxech s odlučovačem oleje.



Práce s čistícími prostředky se smí provádět výhradně na vodotěsných pracovních plochách s připojením ke kanalizaci odpadních vod. Čistící prostředky nesmí proniknout do vod nebo půdy.



Odběr vody z veřejných vod je v některých zemích zakázán.

Upozornění k obsaženým látkám (REACH)

Aktuální informace k obsaženým látkám naleznete na stránkách: www.kaercher.de/REACH

Příslušenství a náhradní díly

Používejte pouze originální příslušenství a náhradní díly, které Vám zaručují bezpečný a bezporuchový provoz přístroje.

Informace o příslušenství a náhradních dílech naleznete na stránkách www.kaercher.com.

Rozsah dodávky

Rozsah dodávky přístroje je vyobrazen na obalu. Při vybalení zkontrolujte úplnost obsahu. V případě chybějícího příslušenství nebo výskytu poškození při přepravě informujte prosím Vašeho prodejce.

Bezpečnostní zařízení

⚠ UPOZORNĚNÍ

Nebezpečí zranění v souvislosti s chybějícími nebo pozměněnými bezpečnostními mechanismy!
Bezpečnostní mechanismy slouží pro vaši ochranu. Neobcházejte, neodstraňujte ani nedeaktivujte bezpečnostní mechanismy.

Tlačítko ZAP / VYP

Tlačítko ZAP / VYP zabráňuje neúmyslnému provozu přístroje.

Tlakový spínač

Při uvolnění spouštěcí páčky nízkotlaké pistole tlakový spínač vypne čerpadlo a nízkotlaký paprsek se zastaví. Při stlačení spouštěcí páčky se čerpadlo opět zapne.

Motorový jistič

V případě příliš velkého odběru proudu motorový jistič přístroj vypne.

Symbyly na přístroji



Neponořujte přístroj do kapalin. Nečerpejte kapaliny.

Popis přístroje

Popis přístroje

Obrázky viz obrazová příloha
Ilustrace A

- ① Držadlo
- ② Svěrný držák
- ③ Víko
- ④ Nádrž na vodu
- ⑤ Jemný filtr
- ⑥ Nabíječka
- ⑦ Nabíjecí kabel
- ⑧ USB-C konektor
- ⑨ USB-A konektor
- ⑩ Kryt
- ⑪ Nabíjecí zdířka
- ⑫ LED stavu nabití
- ⑬ Typový štítek
- ⑭ LED provozního stavu
- ⑮ Tlačítko ZAP / VYP
- ⑯ Tryska
- ⑰ Nízkotlaká pistole
- ⑱ Spouštěcí páčka
- ⑲ Nízkotlaká hadice

Blikací kódy

LED provozního stavu	_____	Přístroj je zapnutý.
	-----	Varování před nízkým napětím akumulátoru (zbyváající doba chodu cca 2 min).
LED stavu nabíjení	-----	Porucha, viz kapitola <i>Návoděda při poruchách</i> .
	_____	Akumulátor se nabíjí.
	_____	Akumulátor je plně nabíjen.

Uvedení do provozu

Nabíjení akumulátoru

- Rozložte nádrž na vodu, viz kapitola *Zajištění zásobování vodou*.
- Nabíjete akumulátor.
 - Sejměte kryt z nabíjecí zdičky a vyklepte jej nahoru.
 - Zasuňte USB-C konektor nabíjecího kabelu do nabíjecí zdičky.
 - Připojte USB-A konektor nabíjecího kabelu do nabíječky.
 - Připojte nabíječku do síťové zásuvky.

Ilustrace B

Upozornění

Během nabíjení bliká LED stavu nabíjení. Až bude akumulátor plně nabíjen, rozsvítí se LED na dobu 10 min. Doba nabíjení, viz kapitola *Technické údaje*.

Po nabíjení

- Nabíječku vytáhněte ze síťové zásuvky.
- Vytáhněte USB-C konektor z nabíjecí zdičky.
- Sklopte kryt na nabíjecí zdičce dolů a zatlačte jej na místo.

Zajištění zásobování vodou

POZOR

Nebezpečí poškození v důsledku nesprávného zásobování vodou

Poškození přístroje a příslušenství.

Do nádrže na vodu lijte pouze čistou vodu. Nelijte do nádrže na vodu žádné čisticí prostředky, přípravky na ochranu rostlin nebo jiné přísady. Neponožte přístroj do kapaliny. Nečerpejte přístrojem žádné kapaliny.

- Rozložte nádrž na vodu:
 - Sejměte víko na nádrži na vodu.
 - Rukou přidržte dno nádrže na vodu.
 - Druhou rukou vytáhněte držadlo nahoru.

Ilustrace C

- Zavěste víko na nádrž na vodu.

Ilustrace D

- Vytáhněte nízkotlakou pistoli a nízkotlakou hadici co nejvíce z nádrže na vodu.
- Naplňte nádrž na vodu čistou vodou maximálně po značku „MAX“.

Ilustrace E

- Nasaďte víko na nádrž na vodu.

Upozornění

Nízkotlakou hadici vedte vybráním ve víku, aby nedošlo k jejímu přiskřípnutí.

Ilustrace F

- Pro přepravu jednou rukou zatlačte nízkotlakou hadici za držadlo do obou svěrných držáků.

Ilustrace G

Provoz

- Postavte přístroj na rovnou plochu.

Provoz bez čisticího prostředku

POZOR

Nebezpečí poškození při chodu nasucho!

Chod nasucho poškozuje čerpadlo přístroje. Nezapínejte zařízení, pokud v nádrže na vodu není voda.

Přístroj vypněte, jakmile je nádrž na vodu prázdná. Přístroj vypněte, pokud se nenatkluje během 2 minut. Následně postupujte podle pokynů v kapitole *Návoděda při poruchách*.

- Stiskněte tlačítko ZAP / VYP. Přístroj se zapne.

Ilustrace H

⚠ UPOZORNĚNÍ

Nebezpečí zranění v souvislosti s nástřikovým paprskem!

Nástřikový paprsek může způsobit poranění očí a uší. Nemířte nástřikovým paprskem do očí nebo uší lidí nebo zvířat.

- Aktivujte spouštěcí páčky a proveďte proces čištění.

Upozornění

Cca 2 minuty před koncem provozní doby (viz kapitola *Technické údaje* Nabíjete akumulátor co nejdříve, viz kapitola *Nabíjení akumulátoru*).

Provoz s čisticím prostředkem

⚠ NEBEZPEČÍ

Ohrožení života a zdraví při manipulaci s čisticími prostředky!

Nesprávné zacházení s čisticími prostředky může vést k úmrtí a vážnému poškození zdraví.

Řiďte se bezpečnostními listy výrobců čisticích prostředků, zejména pokyny ohledně osobní ochranné výstroje.

POZOR

Nebezpečí poškození cizími částicemi v nádrži na vodu!

Cizí částice v nádrži na vodu poškodí přístroj. Nelijte do nádrže na vodu žádné čisticí prostředky, přípravky na ochranu rostlin nebo jiné přísady.

POZOR

Nebezpečí poškození v důsledku příliš dlouhého působení a zasycení čisticích prostředků!

Čisticí prostředky mohou na horkém povrchu a v případě dlouhého působení způsobit poškození povrchů.

Nenanášejte čisticí prostředky na horké povrchy a dodržujte maximální dobu působení.

Nenechávejte čisticí prostředky zaschnout.

- Nastříkejte úsporným způsobem čisticí prostředek na suchý povrch a nechte působit (nikoliv zaschnout).

POZOR

Nebezpečí poškození při chodu nasucho!

Chod nasucho poškozuje čerpadlo přístroje. Nezapínejte zařízení, pokud v nádrže na vodu není voda.

Přístroj vypněte, jakmile je nádrž na vodu prázdná.

Přístroj vypněte, pokud se nenatkluje během 2 minut. Následně postupujte podle pokynů v kapitole *Nápověda při poruchách*.

2. Stiskněte tlačítko ZAP / VYP. Přístroj se zapne.

Ilustrace H

⚠ UPOZORNĚNÍ

Nebezpečí zranění v souvislosti s nástřikovým paprskem!

Nástřikový paprsek může způsobit poranění očí a uší. Nemiňte nástřikovým paprskem do očí nebo uší lidí nebo zvířat.

3. Aktivujte spouštěcí páčku a proveďte proces čištění.

Upozornění

Cca 2 minuty před koncem provozní doby (viz kapitola *Technické údaje Nabíje akumulátor co nejdříve, viz kapitola Nabíjení akumulátoru*).

Přerušování provozu

1. Uvolněte spouštěcí páčku. Po cca 30 minutách nečinnosti se přístroj automaticky vypne.

Ukončení provozu

1. Stiskněte tlačítko ZAP / VYP. Přístroj se vypne.
2. Vyprázdněte zbývající vodu v nádrži na vodu.
3. Stiskněte tlačítko ZAP / VYP. Přístroj se zapne.
4. Spouštěcí páčku aktivujte tak dlouho, až přestane vytékat voda.
5. Uvolněte spouštěcí páčku.
6. Stiskněte tlačítko ZAP / VYP. Přístroj se vypne.
7. Nechte nádrž na vodu úplně oschnout.
8. Zatlacením dolů nádrž na vodu složete a zmenšete.
9. Hadici a nízkotlakou pistolí uložte do nádrže na vodu.
10. Nabíječku a nabíjecí kabel uložte do nádrže na vodu.
11. Nasadte víko na nádrž na vodu.

Přeprava

⚠ UPOZORNĚNÍ

Nebezpečí úrazu a poškození

Při přepravě vezměte v úvahu hmotnost stroje.

POZOR

Nebezpečí poškození v důsledku úniku vody!

Víko nádrže na vodu není vodotěsné, voda unikající při přepravě může způsobit věčné škody.

Přístroj přepravujte opatrně, je-li v nádrži na vodu voda.

Před přepravou přístroje ve vozidle zcela vyprázdněte nádrž na vodu.

1. Dodržujte předpisy pro přepravu nebezpečných nákladů.

Ruční přeprava

1. Přístroj nadzvedněte a přenášejte pomocí držadla.

Přeprava ve vozidle

⚠ UPOZORNĚNÍ

Nebezpečí zranění a poškození!

Pokud se přístroj během přepravy převrhne a sklouzne, hrozí nebezpečí zranění a poškození.

Před přepravou přístroje ve vozidlech jej zajistíte proti sklouznutí a převrácení v souladu s platnými směrnici.

1. Ukončení provozu, viz kapitola *Ukončení provozu*.
2. Před přepravou přístroj uložte nebo zajistíte proti sklouznutí, převrácení a nekontrolovanému pohybu.

Skladování

⚠ UPOZORNĚNÍ

Nebezpečí zranění a poškození!

V případě újadů o hmotnosti přístroje hrozí nebezpečí zranění a poškození.

Při skladování vezměte v úvahu hmotnost přístroje.

POZOR

Nebezpečí poškození mrazem!

Neúplně vyprázdněný přístroj může být poškozen mrazem.

Před uskladněním přístroj i příslušenství úplně vyprázdněte.

Přístroj chráňte před mrazem.

Přístroj skladujte na místě bez mrazu a nikoli venku.

1. Ukončení provozu, viz kapitola *Ukončení provozu*.
2. Přístroj umístěte v uzavřené místnosti na rovnou plochu a skladujte při povolené teplotě prostředí, viz kapitola *Technické údaje*.

Péče a údržba

⚠ NEBEZPEČÍ

Dotýkání se dílů pod napětím

Nebezpečí úrazu elektrickým proudem

Před zahájením jakýchkoliv prací přístroj vypněte a odpojte od nabíječky.

Čištění jemného filtru

Pravidelně čistěte jemný filtr.

POZOR

Nebezpečí poškození v důsledku nesprávného čištění!

Nesprávné čištění poškodí jemný filtr.

Jemný filtr čistěte pouze pod tekoucí vodou proti směru proudění.

Nepoužívejte špičaté nebo tvrdé předměty jako např. jehly nebo drátěné kartáče.

1. Vypusťte nádrž na vodu.
2. Vytáhněte jemný filtr.

Ilustrace I

3. Vyčistěte jemný filtr pod tekoucí, čistou vodou.

4. Nasadte jednmý filtr do přístroje.

Nápověda při poruchách

⚠ NEBEZPEČÍ

Dotyk na díly pod napětím

Poranění elektrickým proudem

Před zahájením jakýchkoliv prací přístroj vypněte a odpojte od nabíječky.

Opravy a práce na elektrických součástkách nechávejte provádět výhradně v autorizovaném servisu.

Poruchy mají často jednoduché příčiny, které můžete sami odstranit pomocí následujícího přehledu. V případě pochybností nebo při zde neuvedených poruchách se prosím obraťte na autorizovaný zákaznický servis.

Chyba	Příčina	Odstranění
Přístroj neběží	Stav nabití akumulátoru je příliš nízký.	1. Nabijte akumulátor, viz <i>Nabíjení akumulátoru</i> .
	Motor je přetížený, jistič motoru se aktivoval.	1. Vypněte přístroj. 2. Zapněte přístroj a uveďte jej do provozu.
	Teplota prostředí je mimo přípustný rozsah, viz <i>Technické údaje</i> , motorový jistič se aktivoval.	1. Vypněte přístroj. 2. Nechte přístroj vychladnout/zahřát. 3. Zapněte přístroj a uveďte jej do provozu. Pokud se porucha objeví opakovaně, nechte přístroj zkontrolovat zákaznickým servisem firmy Kärcher.
Nedochází k natlakování přístroje	Příliš málo vody v nádrži na vodu.	1. Ujistěte se, že je v nádrži na vodu dostatek čisté vody.
	Jemný filtr je znečištěný.	1. Vyčistěte jemný filtr, viz kapitola <i>Čištění jemného filtru</i> .
Silné kolísání tlaku nebo neustálé vypínání / zapínání přístroje	Tryska je ucpaná.	1. Vyčistěte trysku: Odstraňte jehlou nečistoty z otvoru trysky a z přední strany vypláchněte čistou vodou. 2. Ujistěte se, že je v nádrži na vodu dostatek čisté vody.
Přístroj netěsní	Nepatrná netěsnost přístroje má technické příčiny.	1. Při větší netěsnosti nechte provést kontrolu přístroje zákaznickým servisem firmy Kärcher.

Záruka

V každé zemi platí záruční podmínky vydané naší příslušnou distribuční společností. Případně závady vašeho přístroje odstraníme bezplatně během záruční lhůty, pokud jsou zaviněny vadou materiálu nebo výrobní vadou. V případě uplatnění nároků ze záruky se prosím obraťte s dokladem o koupi na svého prodejce nebo na nejbližší autorizované pracoviště zákaznického servisu.

(Adresa viz zadní stranu)

Další informace o záruce (jsou-li k dispozici) naleznete v servisní sekci na webové stránce místního zastoupení firmy Kärcher v části „Dokumenty ke stažení“.

EU prohlášení o shodě

Tímto prohlašujeme, že níže uvedený výrobek odpovídá příslušným ustanovením uvedených směrnic a předpisů. V případě provedení námi neschválené změny výrobku ztrácí toto prohlášení svoji platnost. Výrobek: Mobilní Outdoor Cleaner

Typ: OC 3, OC 3 Plus, OC 3 Foldable, OC 4

Směrnice a nařízení

2014/35/EU
2014/30/EU
2011/65/EU
2009/125/ES
2000/14/ES
2019/1782
(EU) 2023/1542

Aplikované harmonizované normy

EN 55014-1: 2017 + A1: 2020
EN 55014-2: 1997 + A1: 2001 + A2: 2008
EN 60335-1
EN 60335-2-54
EN 61000-3-2: 2014
EN 61000-3-3: 2013
EN 61558-1
EN 61558-2-16
EN 62233: 2008
EN IEC 63000: 2018

Použitý postup k posouzení shody

2000/14/ES: Příloha V

Hladina akustického výkonu dB(A)

OC 3, OC 3 Plus

Naměřeno: 81

Zaručeno: 84

OC 3 Foldable

Naměřeno: 77

Zaručeno: 79

OC 4

Naměřeno: 80

Zaručeno: 82

Jméno a adresa

Zmocněnec pro dokumentaci:

S. Reiser

Alfred Kärcher SE & Co. KG

Alfred-Kärcher-Str. 28 - 40

71364 Winnenden (Německo)

Tel.: +49 7195 14-0

Fax: +49 7195 14-2212



H. Jenner

Chairman of the Board of Management



S. Reiser

Manager Regulatory Affairs & Certification

Winnenden, 2024/09/01

Níže podepsaní jednají z pověření a se zplnomocněním představenstva společnosti.

Alfred Kärcher SE & Co. KG

Alfred-Kärcher-Str. 28 - 40

71364 Winnenden (Německo)

Tel.: +49 7195 14-0

Fax: +49 7195 14-2212

Technické údaje

Elektrické připojení / Baterie

Jmenovité napětí akumulátoru	V	6
Jmenovitý výkon přístroje	W	45
Krytí		IPX4
Třída krytí		III

Nabíječka

Napětí sítě nabíječky	V	100-240
Výstupní napětí	V	5
Výstupní proud	A	2
Fáze	~	1
Kmitočet	Hz	50-60

Výkonnostní údaje přístroje

Doba nabíjení vybitého akumulátoru	h	2,5
Provozní doba s plně nabitým akumulátorem	min	15
Provozní tlak	MPa	0,5
Objem nádrže na vodu	l	8
Přípustná teplota prostředí	°C	0-40

Rozměry a hmotnosti

Délka	mm	298
Šířka	mm	305
Výška (složená nádrž na vodu)	mm	108
Výška (rozložená nádrž na vodu)	mm	271
Hmotnost (s příslušenstvím)	kg	2,1

Zjištěné hodnoty podle EN 60335-2-79

Hladina akustického tlaku L_{pA}	dB(A)	64,2
Nejistota K_{pA}	dB(A)	2,5
Hladina akustického výkonu L_{WA} + Nejistota K_{WA}	dB(A)	79

Technické změny vyhrazeny.

Kazalo

Aplikacija KÄRCHER Home & Garden	97
Varnostna navodila.....	97
Namenska uporaba.....	98
Zaščita okolja	98
Pribor in nadomestni deli.....	98
Obseg dobave.....	98
Varnostne naprave.....	99
Opis naprave.....	99
Zagon	99
Obratovanje.....	100
Prekinitve obratovanja.....	100
Konec uporabe.....	100
Transport	100
Skladiščenje	101
Nega in vzdrževanje.....	101
Pomoč pri motnjah	101
Garancija.....	101
Izjava EU o skladnosti.....	102
Tehnični podatki	102

Aplikacija KÄRCHER Home & Garden

Z aplikacijo KÄRCHER Home & Garden lahko upravljate pametne izdelke Kärcher in dostopate do podpornih vsebin:

- informacij o izdelku in navodil za uporabo,
- individualnih nastavitev naprave,
- statistike uporabe,
- nasvetov in trikov,
- spletne trgovine in še veliko več

Če želite dostopati do aplikacije Kärcher Home & Garden in dodatnih informacij, s pametnim telefonom poskenirajte kodo.



1.599-300.0

Varnostna navodila



Pred prvo uporabo naprave preberite to varnostno poglavje in ta izvirna navodila, ter jih upoštevajte. Izvirna navodila shranite za kasnejšo uporabo ali za naslednjega uporabnika.

- Poleg napotkov v navodilih za uporabo upoštevajte tudi splošne zakonske predpise o varnosti in preprečevanju nesreč.
- Opozorila in napotki na napravi vsebujejo pomembne informacije za varno obratovanje.

Stopnje nevarnosti

⚠ NEVARNOST

- Označuje neposredno nevarnost, ki lahko povzroči težke telesne poškodbe ali smrt.

⚠ OPOZORILO

- Označuje potencialno nevarno situacijo, ki lahko povzroči težke telesne poškodbe ali smrt.

⚠️ **PREVIDNOST**

- Označuje potencialno nevarno situacijo, ki lahko povzroči lahke telesne poškodbe.

POZOR

- Označuje potencialno nevarno situacijo, ki lahko povzroči materialno škodo.

Polnilnik

⚠️ **NEVARNOST** ● Omrežnega vtiča in vtičnice nikoli ne prijemajte z vlažnimi rokami. ● Nevarnost eksplozivne. Ne polnite baterij brez možnosti ponovnega polnjenja. ● Polnilnika ne uporabljajte v potencialno eksplozivnem okolju. ● V polnilno vtičnico naprave nikoli ne vstavljajte predmetov, ki prevajajo električno energijo, npr. izvijačev ali podobnih predmetov.

⚠️ **OPOZORILO** ● Napravo polnite samo s priloženim originalnim polnilnikom ali polnilnikom, ki ga je odobrilo podjetje KÄRCHER. ● Omrežni kabel zaščitite pred vročino, ostrimi robovi, oljem in premikajočimi se deli naprave. ● Polnilnika ne odpirajte. Popravila naj izvajajo samo strokovnjaki. ● Polnilnik uporabljajte samo za polnjenje odobrenih paketov akumulatorskih baterij. ● Poškodovan polnilnik s polnilnim kablom nemudoma zamenjajte z originalnim delom. ● V napravi so električni sestavni deli. Naprave ne čistite pod tekočo vodo. ● Paketa akumulatorskih baterij ne smete polniti neprekinjeno več kot 24 ur.

⚠️ **PREVIDNOST** ● Ne uporabljajte mokrega ali umazanega polnilnika. ● Prezračevalnih rež polnilnika ne smete prekriti. ● Električnega vtiča iz vtičnice ne vlecite za električni kabel. ● Polnilnika ne nosite/transportirajte za omrežni kabel.

POZOR ● Nevarnost kratkega stika. Stike akumulatorskega držala zaščitite pred kovinskimi deli. ● Polnilnik uporabljajte in hranite samo v suhih prostorih.

Akumulator

⚠️ **NEVARNOST** ● V polnilno vtičnico naprave nikoli ne vstavljajte predmetov, ki prevajajo električno energijo, npr. izvijačev ali podobnih predmetov. ● Akumulatorske baterije ne izpostavljajte močni sončni svetlobi, vročini in ognju.

POZOR ● Ta naprava vsebuje akumulatorje, ki niso zamenljivi. Ne velja za naprave z zamenljivimi paketi akumulatorskih baterij

Varna uporaba

⚠️ **OPOZORILO** ● Osebe ali otroci z zmanjšanimi telesnimi, čutnimi ali duševnimi sposobnostmi oziroma osebe, ki niso seznanjene s temi navodili, ne smejo uporabljati naprave. ● Osebe z zmanjšanimi telesnimi, čutnimi ali duševnimi sposobnostmi oziroma s pomanjkljivimi izkušnjami in znanjem smejo uporabljati napravo samo pod ustreznim nadzorom ali če so jih osebe, pristojne za njihovo varnost, poučile o varni uporabi naprave in če razumejo potencialne nevarnosti. ● Otroci se ne smejo igrati z napravo. ● Otrokom prepričajte igro z napravo. ● Napravo uporabljajte samo v skladu z namenom uporabe. Upoštevajte krajevne danosti in pri delu z napravo pazite na tretje osebe, zlasti na otroke. ● V območjih nevarnosti (npr. na bencinskih postajah) upoštevajte ustrezne varnostne predpise. Naprave nikoli ne uporabljajte v potencialno eksplozivnih prostorih. ● Ne čistite predmetov, ki vsebujejo zdravju škodljive snovi

(npr. azbest). ● Nevarnost poškodb. Razpršenega curka ne usmerite proti očem.

⚠️ **PREVIDNOST** ● Naprave ne uporabljajte po padcu, ob vidnih poškodbah ali netesnosti. ● Napravo uporabljajte in skladiščite samo v skladu z opisom oz. sliko. ● Naprave med delovanjem nikoli ne pustite brez nadzora. ● Da zagotovite stabilnost, napravo postavite na trdno ravno podlago. ● Prevrnitev naprave lahko povzroči nesrečo ali poškodbe. Pred vsemi dejavnostmi z ali na napravi zagotovite, da je naprava stabilna.

POZOR ● Ne dodajajte nobenih čistil ali drugih dodatkov. ● Poškodbe naprave. V posodo za vodo nikoli ne nalivajte razredčil, tekočin z vsebnostjo razredčil ali nerazredčenih kislin (npr. čistil, bencina, razredčil za barve in acetona). ● Poškodbe naprave zaradi suhega teka. Napravo vklopite samo, ko je voda v posodi za vodo. ● Naprave ne uporabljajte pri temperaturi pod 0 °C.

Namenska uporaba

Nizkotlačni čistilnik uporabljajte izključno v zasebnem gospodinjstvu.

Nizkotlačni čistilnik je namenjen za čiščenje strojev, vozil, orodij, fasad, teras, vrtnih naprav, domačih živali itd. z nizkotlačnim curkom brez dodajanja čistila.

Zaščita okolja



Pakirni material je mogoče reciklirati. Embalažo odstranite na okolju varen način.



Električne in elektronske naprave vsebujejo dragocene materiale z možnostjo recikliranja, pogosto pa tudi sestavne dele, kot so baterije, akumulatorske baterije ali olja, ki lahko pri napačni uporabi ali napačnem odstranjevanju škodujejo

zdravju ljudi in okolju. Navedeni sestavni deli so kljub temu potrebni za pravilno delovanje naprave. Naprav, označenih s tem simbolom, ne smete odvreči med gospodinjstvene odpadke.

♻️ Čistilna dela, pri katerih nastaja odpadna voda z vsebnostjo olja, npr. pri čiščenju motorjev ali podvozij, je dovoljeno opravljati samo na mestih za pranje, ki so opremljena z izločevalnikom olja.

♻️ Delo s čistili je dovoljeno izvajati samo na delovnih površinah, ki so neprepustne za tekočine in imajo priključek na kanalizacijo za umazano vodo. Ne dovolite, da čistila prodrejo v vodo ali zemljo.

♻️ Odvzem vode iz javnih vodotokov v nekaterih državah ni dovoljen.

Napotki o sestavinah (REACH)

Actualne informacije najdete na spletnem naslovu: www.kaercher.de/REACH

Pribor in nadomestni deli

Uporabljajte samo originalni pribor in originalne nadomestne dele, ki zagotavljajo varno in nemoteno delovanje naprave.

Informacije o priboru in nadomestnih delih najdete na spletnem naslovu www.kaercher.com.

Obseg dobave

Obseg dobave je upodobljen na embalaži. Pri odstranjevanju embalaže preverite, ali je vsebina popolna. Če manjka pribor ali če so med transportom nastale poškodbe, obvestite prodajalca.

Varnostne naprave

⚠ **PREVIDNOST**

Nevarnost telesnih poškodb zaradi manjkajočih ali spremenjenih varnostnih naprav!

Varnostne naprave so namenjene vaši zaščiti.

Ne obidite, odstranite ali onemogočite delovanja varnostnih naprav.

Gumb za VKLOP/IZKLOP

Gumb za VKLOP/IZKLOP preprečuje nenamerno delovanje naprave.

Tlačno stikalo

Če spustite sprožilno ročico nizkotalčne brizgalne pištole, tlačno stikalo izklopi črpalko in nizkotalčni curek se prekine. Ko pritisnete sprožilno ročico, se črpalka spet vklopi.

Zaščitno stikalo motorja

Če je poraba električnega toka prevelika, zaščitno stikalo motorja izklopi napravo.

Simboli na napravi



Naprave nikoli ne potaplajte v tekočine. Ne zajemajte tekočin.

Opis naprave

Opis naprave

Glejte slike na straneh s slikami

Slika A

- ① Nosilni ročaj
- ② Vpenjalno držalo
- ③ Pokrov
- ④ Posoda za vodo
- ⑤ Fini filter
- ⑥ Polnilnik
- ⑦ Polnilni kabel
- ⑧ Vtič USB-C
- ⑨ Vtič USB-A
- ⑩ Pokrov
- ⑪ Polnilna vtičnica
- ⑫ LED dioda stanja napolnjenosti
- ⑬ Tipska ploščica
- ⑭ LED dioda stanja delovanja
- ⑮ Gumb za VKLOP/IZKLOP
- ⑯ Šoba
- ⑰ Nizkotalčna pištola
- ⑱ Sprožilna ročica
- ⑲ Nizkotalčna cev

Utripalne kode

LED dioda stanja delovanja	_____	Naprava je vklopljena.
	-----	Opozorilo na nizko napetost akumulatorske baterije (približno 2 minuti preostanka delovanja).
	-----	Motnje, glejte poglavje <i>Pomoč pri motnjah</i> .
LED stanja napolnjenosti	_____	akumulator se polni.
	_____	Akumulatorska baterija je povsem napolnjena.

Zagon

Polnjenje akumulatorske baterije

1. Razgrnite posodo za vodo, glejte poglavje *Vzpostavitev dovoda vode*.
2. Napolnite akumulatorsko baterijo.
 - a Sprostite pokrov iz polnilne vtičnice in ga zasukajte navzgor.
 - b Vtič USB-C polnilnega kabla priključite v polnilno vtičnico.
 - c Vtič USB-A polnilnega kabla priključite v polnilnik.
 - d Polnilnik priključite v električno vtičnico.

Slika B

Napotek

LED stanja napolnjenosti med polnjenjem utripa. Ko je akumulatorska baterija povsem napolnjena, sveti 10 minut.

Čas polnjenja, glejte poglavje *Tehnični podatki*.

Po polnjenju

3. Napajalnik odklopite iz vtičnice.
4. Vtič USB-C odklopite iz polnilne vtičnice.
5. Pokrov polnilne vtičnice zasukajte navzdol in ga trdno pritisnite.

Vzpostavitev dovoda vode

POZOR

Nevarnost poškodb zaradi neustreznega dovajanja vode

Poškodbe naprave in pribora.

V posodo za vodo nalivajte samo čisto vodo.

V posodo za vodo ne vlivajte nobenih čistil, fitofarmaceutskih sredstev ali drugih dodatkov.

Naprave nikoli ne potaplajte v tekočine.

Z napravo ne zajemajte tekočin.

1. Razgrinjanje posode za vodo:
 - a S posode za vodo odstranite pokrov.
 - b Z roko pritisčajte dno posode za vodo navzdol.
 - c Z drugo roko vlecite ročaj za prenašanje navzgor.

Slika C

2. Na posodo za vodo namestite pokrov.

Slika D

3. Nizkotalčno pištolo in nizkotalčno cev potegnite čim dlje iz posode za vodo.

4. V posodo za vodo napolnite čisto vodo največ do oznake »MAX«.

Slika E

5. Namestite pokrov na posodo za vodo.

Napotek

Nizkotlačno cev speljite skozi odprtino v pokrovu, da je ne preščipnete.

Slika F

6. Za enoročno prenašanje potisnite nizkotlačno cev na ročaju za prenašanje v obe objemki.

Slika G

Obratovanje

1. Napravo postavite na vodoravno, ravno površino.

Obratovanje brez čistila

POZOR

Nevarnost poškodovanja pri suhem teku!

Suhi tek poškoduje črpalko naprave.

Naprave ne vklopljajte, če v posodi za vodo ni vode.

Napravo izklopite takoj, ko je posoda za vodo prazna.

Če se tlak v 2 minutah ne zviša, napravo izklopite. Nato ukrepajte v skladu z navodili v poglavju *Pomoč pri motnjah*.

1. Pritisnite gumb za VKLOP/IZKLOP.

Naprava se vklopi.

Slika H

⚠ PREVIDNOST

Nevarnost poškodb zaradi pršечеge curka!

Pršечи curek lahko poškoduje oči in ušesa.

Pršечеge curka ne usmerjajte v oči ali ušesa ljudi ali živali.

2. Pritisnite sprožilno ročico in izvedite postopek čiščenja.

Napotek

Približno 2 minuti pred koncem časa delovanja (glejte poglavje *Tehnični podatki*) začne utripati LED stanja delovanja. Baterijo čim prej napolnite, glejte poglavje *Polnjenje akumulatorske baterije*.

Obratovanje s čistilom

⚠ NEVARNOST

Nevarnost za življenje in zdravje pri ravnanju s čistilom!

Nepravilno ravnanje s čistili lahko povzroči smrt in resne zdravstvene poškodbe.

Upoštevajte varnostni list, ki je priložen čistilu, zlasti napotke za uporabo osebne zaščitne opreme.

POZOR

Nevarnost poškodb zaradi tujih snovi v posodi za vodo!

Tuje snovi v posodi za vodo poškodujejo napravo.

V posodo za vodo ne vlivajte nobenih čistil, fitofarmaceutskih sredstev ali drugih dodatkov.

POZOR

Nevarnost poškodb zaradi predolgega časa učinkovanja in posušenih čistil!

Čistila lahko poškodujejo površine pri vročih površinah in pri predolgem času učinkovanja.

Čistil ne nanašajte na vroče površine in upoštevajte nadaljnji čas učinkovanja.

Ne dovolite, da se čistilo posuši.

1. Čistilo varčno s pršenjem nanesite na suhe površine in pustite, da deluje (se ne posuši).

POZOR

Nevarnost poškodovanja pri suhem teku!

Suhi tek poškoduje črpalko naprave.

Naprave ne vklopljajte, če v posodi za vodo ni vode.

Napravo izklopite takoj, ko je posoda za vodo prazna.

Če se tlak v 2 minutah ne zviša, napravo izklopite. Nato ukrepajte v skladu z navodili v poglavju *Pomoč pri motnjah*.

2. Pritisnite gumb za VKLOP/IZKLOP.

Naprava se vklopi.

Slika H

⚠ PREVIDNOST

Nevarnost poškodb zaradi pršечеge curka!

Pršечи curek lahko poškoduje oči in ušesa.

Pršечеge curka ne usmerjajte v oči ali ušesa ljudi ali živali.

3. Pritisnite sprožilno ročico in izvedite postopek čiščenja.

Napotek

Približno 2 minuti pred koncem časa delovanja (glejte poglavje *Tehnični podatki*) začne utripati LED stanja delovanja. Baterijo čim prej napolnite, glejte poglavje *Polnjenje akumulatorske baterije*.

Prekinitev obratovanja

1. Spustite sprožilno ročico.

Po 30 minutah neuporabe se naprava samodejno izklopi.

Konec uporabe

1. Pritisnite gumb za VKLOP/IZKLOP. Naprava se izklopi.
2. Izpraznite vodo, ki je ostala v posodi za vodo.
3. Pritisnite gumb za VKLOP/IZKLOP. Naprava se vklopi.
4. Stikalo naprave pritiskajte tako dolgo, da voda ne izstopa več.
5. Spustite sprožilno ročico.
6. Pritisnite gumb za VKLOP/IZKLOP. Naprava se izklopi.
7. Počakajte, da se posoda za vodo popolnoma posuši.
8. Pritisnite posodo za vodo navzdol, da jo zložite in zmanjšate.
9. Cev in nizkotlačno pištolo pospravite v posodo za vodo.
10. Polnilnic in polnilni kabel pospravite v posodo za vodo.
11. Namestite pokrov na posodo za vodo.

Transport

⚠ PREVIDNOST

Nevarnost telesnih poškodb in poškodb naprave

Pri transportu upoštevajte težo naprave.

POZOR

Nevarnost poškodb zaradi uhajanja vode!

Pokrov posode za vodo ni vodotesen, zato lahko voda, ki uhaja med prevozom, povzroči materialno škodo.

Napravo vklopite samo, kadar je v posodi za vodo voda.

Pred prevozom naprave v vozilu popolnoma izpraznite posodo za vodo.

1. Pri transportu upoštevajte predpise o nevarnem blagu.

Ročni transport

1. Za prenašanje dvignite napravo za nosilni ročaj.

Transport v vozilu

⚠ PREVIDNOST

Nevarnost telesnih poškodb in materialne škode!

Med prevozom obstaja nevarnost telesnih poškodb in škode zaradi prevračanja in drsenja naprave.

Pred prevozom naprave v vozilih jo zavarujte pred zdrsom in prevračanjem v skladu z veljavnimi smernicami.

1. Konec obratovanja, glejte poglavje *Konec uporabe*.
2. Pred prevozom napravo pospravite ali jo zavarujte pred zdrsom, prevračanjem ali premetavanjem.

Skladiščenje

⚠ PREVIDNOST

Nevarnost telesnih poškodb in materialne škode!
Če ne upoštevate teže naprave, obstaja nevarnost poškodb oseb in škode.

Pri skladiščenju upoštevajte težo naprave.

POZOR

Obstaja nevarnost poškodb zaradi zmrzali!

Naprava, ki ni popolnoma izpraznjena, se lahko zaradi zmrzali uniči.

Napravo in dodatke popolnoma izpraznite, preden jih shranite.

Napravo zaščitite pred zamrzovanjem.

Napravo hranite na mestu, kjer ni zmrzali, in ne na prostem.

1. Konec obratovanja, glejte poglavje *Konec uporabe*.
2. Napravo postavite v zaprt prostor na ravno površino in jo hranite pri dovoljeni temperaturi okolice, glejte poglavje *Tehnični podatki*.

Nega in vzdrževanje

⚠ NEVARNOST

Dotikanje delov pod napetostjo

Poškodbe zaradi električnega udara

Napaka	Vzrok	Odpriavljanje
Naprava ne deluje	Akumulatorska baterija ni dovolj polna.	1. Polnjenje akumulatorske baterije glejte <i>Polnjenje akumulatorske baterije</i> .
	Če je motor preobremenjen, se je sprožilo zaščitno stikalo motorja.	1. Izklopite napravo. 2. Vključite napravo in jo začnite uporabljati.
	Temperatura okolice je zunaj dovoljenega območja, glejte <i>Tehnični podatki</i> , zaščitno stikalo motorja se je sprožilo.	1. Izklopite napravo. 2. Počakajte, da se naprava ohladi/ogreje. 3. Vključite napravo in jo začnite uporabljati. Če se motnja ponovi, oddajte napravo v pregled servisni službi Kärcher.
Naprava ne vzpostavi tlaka	Premalo vode v posodi za vodo.	1. Prepričajte se, da je v posodi za vodo dovolj čiste, bistro vode.
	Fini filter je umazan.	1. Očistite fini filter, glejte poglavje <i>Čiščenje finega filtra</i> .
Močna nihanja tlaka ali stalno izklapljanje/vklapljanje naprave	Šoba je zamašena.	1. Očistite šobo: Umazanijo iz izvrtine šobe odstranite z iglo in šobo od spredaj izperite s čisto vodo. 2. Prepričajte se, da je v posodi za vodo dovolj čiste, bistro vode.
Naprava ne tesni	Majhni netesnosti naprave se tehnično ni mogoče izogniti.	1. V primeru večje netesnosti naj napravo pregleda servisna služba KÄRCHER.

Garancija

V vsaki državi veljajo garancijski pogoji, ki jih je izdala naša pristojna prodajna družba. V garancijskem roku bodo morebitne motnje v delovanju naprave odpravljene brezplačno, če je njihov vzrok napaka v materialu ali napaka v izdelavi. Pri uveljavljanju garancije zagotovite dokazilo o nakupu in stopite v stik s prodajalcem ali najbližjim servisom.

Naslov najdete na hrbtni strani.

Pred vsemi deli na napravi najprej izklopite napravo in jo ločite od polnilnika.

Čiščenje finega filtra

Redno čistite fini filter.

POZOR

Nevarnost poškodovanja zaradi napačnega čiščenja!

Fini filter se zaradi nepravilnega čiščenja poškoduje. Fini filter čistite le pod tekočo vodo proti smeri pretoka. Ne uporabljajte koničastih ali trdih predmetov, kot so igle ali žične krtače.

1. Izpraznite posodo za vodo.
2. Izvlecite fini filter.

Slika 1

3. Fini filter očistite s čisto, bistro tekočo vodo.
4. Fini filter vstavite v napravo.

Pomoč pri motnjah

⚠ NEVARNOST

Dotikanje delov pod napetostjo

Poškodbe zaradi električnega udara

Pred vsemi deli na napravi najprej izklopite napravo in jo ločite od polnilnika.

Popravila in dela na električnih sestavnih delih naj izvaja samo pooblaščen servisna služba.

Motnje imajo pogosto enostaven vzrok, ki ga lahko odpravite sami s pomočjo naslednjega seznama. V primeru dvoma ali pri motnjah, ki niso navedene tukaj, stopite v stik s pooblaščen servisno službo.

Dodatne garancijske informacije (če so na voljo) so na voljo na servisnem območju na lokalni spletni strani podjetja Kärcher v razdelku "Prenosi".

Izjava EU o skladnosti

Izjavljamo, da je v nadaljevanju navedeni izdelek skladen z zadevnimi določbami navedenih direktiv in uredb. V primeru sprememb izdelka brez našega soglasja ta izjava izgubi veljavnost.

Izdelek: Mobilni zunanji čistilnik

Tip: OC 3, OC 3 Plus, OC 3 Foldable, OC 4

Direktive in uredbe

2014/35/EU

2014/30/EU

2011/65/EU

2009/125/ES

2000/14/ES

2019/1782

(EU) 2023/1542

Uporabljeni harmonizirani standardi

EN 55014-1: 2017 + A11: 2020

EN 55014-2: 1997 + A1: 2001 + A2: 2008

EN 60335-1

EN 60335-2-54

EN 61000-3-2: 2014

EN 61000-3-3: 2013

EN 61558-1

EN 61558-2-16

EN 62233: 2008

EN IEC 63000: 2018

Uporabljeni postopek ugotavljanja skladnosti

2000/14/ES: Priloga V

Raven zvočne moči dB(A)

OC 3, OC 3 Plus

Izmerjeno: 81

Zajamčeno: 84

OC 3 Foldable

Izmerjeno: 77

Zajamčeno: 79

OC 4

Izmerjeno: 80

Zajamčeno: 82

Ime in naslov

Pooblaščenca oseba za dokumentacijo:

S. Reiser

Alfred Kärcher SE & Co. KG

Alfred-Kärcher-Str. 28 - 40

71364 Winnenden (Nemčija)

Telefon: +49 7195 14-0

Faks: +49 7195 14-2212



H. Jenner

Chairman of the Board of Management



S. Reiser

Manager Regulatory Affairs & Certification

Winnenden, 1. 9. 2024

Podpisniki ravnajo po navodilih in s pooblastilom uprave.

Alfred Kärcher SE & Co. KG

Alfred-Kärcher-Str. 28 - 40

71364 Winnenden (Nemčija)

Tel.: +49 7195 14-0

Faks: +49 7195 14-2212

Tehnični podatki

Električni priključek/baterija

Nazivna napetost akumulatorja	V	6
Nazivna moč naprave	W	45
Stopnja zaščite		IPX4
Razred zaščite		III

Polnilnik

Nazivna napetost polnilnika	V	100-240
Izhodna napetost	V	5
Izhodni tok	A	2
Število faz	~	1
Frekvenca	Hz	50-60

Podatki o zmogljivosti naprave

Čas polnjenja pri praznem akumulatorju	h	2,5
Trajanje obratovanja pri povsem napolnjenem akumulatorju	min	15
Obratovalni tlak	MPa	0,5
Prostornina posode za vodo	l	8
Dovoljena temperatura okolice	°C	0-40

Mere in mase

Dolžina	mm	298
Širina	mm	305
Višina (zložena posoda za vodo)	mm	108
Višina (razgrnjena posoda za vodo)	mm	271
Teža (s priborom)	kg	2,1

Ugotovljene vrednosti v skladu s standardom EN 60335-2-79

Raven tlaka hrupa L_{pA}	dB(A)	64,2
Negotovost K_{pA}	dB(A)	2,5
Raven moči hrupa L_{WA} + negotovost K_{WA}	dB(A)	79

Pridržujemo si pravico do tehničnih sprememb.



Spis treści

Aplikacja KÄRCHER Home & Garden	103
Wskazówki dotyczące bezpieczeństwa	103
Zastosowanie zgodne z przeznaczeniem	104
Ochrona środowiska	104
Akcesoria i części zamienne	104
Zakres dostawy	104
Wyposażenie zabezpieczające	104
Opis urządzenia	104
Uruchamianie	105
Eksploatacja	105
Przerwywanie pracy	106
Zakończenie pracy	106
Transport	106
Przechowywanie	106
Czyszczenie i konserwacja	107
Usuwanie usterek	107
Gwarancja	108
Deklaracja zgodności UE	108
Dane techniczne	108

Aplikacja KÄRCHER Home & Garden

Aplikacja KÄRCHER Home & Garden może być używana do sterowania inteligentnymi produktami Kärcher i wyświetlania treści pomocniczych:

- Informacje o produkcie i instrukcje obsługi
- Indywidualne ustawienia urządzenia
- Statystyki użytkowania
- Porady & wskazówki
- Sklep internetowy i wiele więcej

Zeskanować kod smartfonem, aby uzyskać dostęp do aplikacji Kärcher Home & Garden i dalszych informacji.



1.599-300.0

Wskazówki dotyczące bezpieczeństwa



Przed rozpoczęciem użytkowania urządzenia należy przeczytać niniejszy rozdział dotyczący bezpieczeństwa oraz niniejszą oryginalną instrukcję. Postępować zgodnie z podanymi instrukcjami. Oryginalną instrukcję przechować do późniejszego wykorzystania lub dla kolejnego właściciela.

- Należy przestrzegać wskazówek zawartych w tej instrukcji obsługi oraz obowiązujących ogólnych przepisów prawnych dotyczących bezpieczeństwa i zapobiegania wypadkom.
- Umieszczone na urządzeniu tablice ostrzegawcze i informacyjne zawierają ważne zasady dotyczące bezpiecznej eksploatacji.

Stopnie zagrożenia

⚠ NIEBEZPIECZEŃSTWO

- Wskazówka dot. bezpośredniego zagrożenia, prowadzącego do ciężkich obrażeń ciała lub do śmierci.

⚠ OSTRZEŻENIE

- Wskazówka dot. możliwe niebezpiecznej sytuacji, mogącej prowadzić do ciężkich obrażeń ciała lub śmierci.

⚠ OSTROŻNIE

- Wskazówka dot. możliwe niebezpiecznej sytuacji, która może prowadzić do lekkich zranień.

UWAGA

- Wskazówka dot. możliwe niebezpiecznej sytuacji, która może prowadzić do szkód materialnych.

Ładowarka

⚠ NIEBEZPIECZEŃSTWO • Nigdy nie dotykać wtyczki sieciowej ani gniazdka wilgotnymi rękoma. • Niebezpieczeństwo wybuchu. Nie ładować baterii jednorazowych. • Nie używać ładowarki w otoczeniu zagrożonym wybuchem. • Nigdy nie wkładać przedmiotów przewodzących prąd (np. śrubokrętów itp.) do gniazdka do ładowania urządzenia.

⚠ OSTRZEŻENIE • Urządzenie należy ładować tylko za pomocą dołączonej oryginalnej ładowarki lub ładowarki dopuszczonej przez firmę KÄRCHER.

- Chronić przewód zasilający przed wysoką temperaturą, ostrymi krawędziami, olejem i ruchomymi częściami urządzenia. • Nie otwierać ładowarki. Naprawy może przeprowadzać jedynie wykwalifikowany personel.
- Ładowarkę stosować tylko do ładowania dopuszczonych pakietów akumulatorów. • Niezwłocznie wymienić uszkodzoną ładowarkę z kablem na oryginalną część zamienną. • Urządzenie zawiera podzespoły elektryczne, dlatego nie wolno czyścić go pod wodą bieżącą.
- Zestaw akumulatorów można ładować bez przerwy nie dłużej niż przez 24 godziny.

⚠ OSTROŻNIE • Nie używać ładowarki, gdy jest ona mokra lub zabrudzona. • Szczeliny wentylacyjne ładowarki powinny być niezasklepięte. • Wyjmując wtyczkę z gniazda sieciowego nie ciągnąć za kabel.

- Nie przenosić / transportować ładowarki trzymając za przewód zasilający.

UWAGA • Niebezpieczeństwo zwarcia. Chronić styki uchwytu akumulatora przed kontaktem z metalowymi częściami. • Ładowarkę należy stosować i przechowywać tylko w suchych pomieszczeniach.

Akumulator

⚠ NIEBEZPIECZEŃSTWO • Nigdy nie wkładać przedmiotów przewodzących prąd (np. śrubokrętów itp.) do gniazdka do ładowania urządzenia.

- Nie poddawać akumulatora silnemu promieniowaniu słonecznemu ani działaniu ciepła i ognia.

UWAGA • To urządzenie zawiera akumulatory, których nie można wymienić. Nie dotyczy urządzeń z wymiennym zestawem akumulatorów.

Bezpieczna obsługa

⚠ OSTRZEŻENIE • Niniejsze urządzenie nie jest przewidziane do użytkowania przez dzieci lub osoby o ograniczonych możliwościach fizycznych, sensorycznych lub mentalnych albo takie, które nie zapoznały się z niniejszymi instrukcjami. • Urządzenie może być obsługiwane przez osoby o ograniczonych możliwościach fizycznych, sensorycznych lub mentalnych albo takie, którym brakuje doświadczenia i wiedzy na temat jego używania, tylko jeżeli są one odpowiednio nadzorowane lub otrzymały wskazówki na temat bezpieczne-

go użytkownika urządzenia od osoby odpowiedzialnej za ich bezpieczeństwo i zrozumiałą wynikającą z tego zagrożenia. • Dzieci nie mogą bawić się urządzeniem. • Należy pilnować dzieci, aby upewnić się, iż nie bawią się one urządzeniem. • Urządzenie należy użytkować wyłącznie zgodnie z przeznaczeniem. Podczas eksploatacji urządzenia uwzględnić miejsce warunki i zwrócić uwagę na inne osoby, zwłaszcza dzieci. • W obszarach niebezpiecznych (np. na stacjach benzynowych) należy przestrzegać właściwych przepisów bezpieczeństwa. Urządzenia nie użytkować nigdy w pomieszczeniach zagrożonych wybuchem. • Nie spryskiwać przedmiotów zawierających materiały szkodliwe dla zdrowia (np. azbest). • Niebezpieczeństwo zranienia. Nie kierować strumienia natrysku na oczy.

⚠ OSTROŻNIE • Nie używać urządzenia, jeżeli przedtem spadło, zostało uszkodzone lub jest nieszczone. • Obsługiwać lub przechowywać urządzenie tylko zgodnie z opisem lub rysunkiem. • Działającego urządzenia nigdy nie pozostawiać bez nadzoru. • Ustawić urządzenie na twardej, równej powierzchni, aby zapewnić stabilność. • Wypadki i uszkodzenia spowodowane przewróceniem się urządzenia. Przed wykonaniem jakiegokolwiek czynności za pomocą urządzenia lub przy nim należy zapewnić jego stateczność.

UWAGA • Nie wlewać środków czyszczących ani innych dodatków. • Uszkodzenie urządzenia. Nigdy nie wlewać do zbiornika wody rozpuszczalników, cieczy zawierających rozpuszczalniki ani stężonych kwasów (np. środków czyszczących, benzyny, rozpuszczalników do farb i acetonu). • Uszkodzenie urządzenia spowodowane pracą na sucho. Włączać urządzenie tylko wtedy, gdy w zbiorniku wody znajduje się woda. • Nie używać urządzenia przy temperaturach poniżej 0°C.

Zastosowanie zgodne z przeznaczeniem

Mijka niskociśnieniowa jest przeznaczona wyłącznie do zastosowania w gospodarstwach domowych. Mijka niskociśnieniowa jest przeznaczona do czyszczenia i mycia maszyn, pojazdów, narzędzi, fasad, tarasów, sprzętu ogrodowego, zwierząt domowych itd. za pomocą strumienia wody pod niskim ciśnieniem bez dodatku środków czyszczących.

Ochrona środowiska



Materiały, z których wykonano opakowania, nadają się do recyklingu. Opakowania poddać utylizacji przyjaznej dla środowiska naturalnego.



Elektryczne i elektroniczne urządzenia zawierają cenne surowce wtórne, a często również takie części składowe jak baterie, akumulatory lub olej, które w razie niewłaściwej obsługi lub nieprawidłowej utylizacji mogą stanowić potencjalne zagrożenie dla zdrowia ludzkiego i środowiska naturalnego. Jednak te części składowe są niezbędne do prawidłowej pracy urządzenia. Urządzeń oznaczonych tym symbolem nie można wyrzucać do odpadów z gospodarstw domowych.

♻ Czyszczenie, podczas którego powstaje woda zawierająca olej, np. mycie silnika, mycie podwozia, może być wykonywane tylko na stanowiskach do mycia wyposażonych w oddzielacz oleju.

♻ Prace z użyciem środków czyszczących można wykonywać tylko na wodoszczelnych powierzchniach roboczych z podłączeniem do kanalizacji odprowadza-

jącej brudną wodę. Nie dopuszczać, aby środki czyszczące dostały się do zbiorników wodnych lub do gleby.



Pobór wody z publicznych zbiorników wodnych w niektórych krajach jest niedozwolony.

Wskazówki dotyczące składników (REACH)

Aktualne informacje dotyczące składników można znaleźć na stronie: www.kaercher.de/REACH

Akcesoria i części zamienne

Należy stosować tylko oryginalne akcesoria i części zamienne, ponieważ gwarantują one bezpieczną i bezawaryjną pracę urządzenia.

Informacje dotyczące akcesoriów i części zamiennych można znaleźć na stronie www.kaercher.com.

Zakres dostawy

Zakres dostawy urządzenia jest przedstawiony na opakowaniu. Podczas rozpakowywania urządzenia należy sprawdzić, czy w opakowaniu znajdują się wszystkie elementy. W przypadku stwierdzenia braków w akcesoriach lub szkód powstałych w transporcie należy zwrócić się do dystrybutora.

Wyposażenie zabezpieczające

⚠ OSTROŻNIE

Niebezpieczeństwo odniesienia obrażeń z powodu braku lub modyfikacji urządzeń zabezpieczających! Urządzenia zabezpieczające służą ochronie użytkowników.

Nie wolno omijać, usuwać ani dezaktywować żadnych urządzeń zabezpieczających.

Przycisk WŁ. / WYŁ.

Przycisk WŁ. / WYŁ. zapobiega przypadkowemu uruchomieniu urządzenia.

Wyłącznik ciśnieniowy

Po zwolnieniu dźwigni spustowej niskociśnieniowego pistoletu natryskowego wyłącznik ciśnieniowy wyłącza pompę i niskociśnieniowy strumień wody ustaje. Po naciśnięciu dźwigni spustowej pompa ponownie się włącza.

Wyłącznik ochronny silnika

W przypadku zbyt dużego poboru prądu wyłącznik ochronny silnika wyłącza urządzenie.

Symbol na urządzeniu

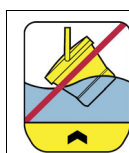

Nie zanurzać urządzenia w cieczach. Nie nalewać cieczy.

Opis urządzenia

Opis urządzenia

Ilustracje: patrz strony z rysunkami

Rysunek A

- ① Uchwyt do noszenia
- ② Zacisk
- ③ Pokrywa
- ④ Zbiornik wody
- ⑤ Filtr dokładny



- ⑥ Ładowarka
- ⑦ Kabel do ładowania
- ⑧ Wtyczka USB-C
- ⑨ Wtyczka USB-A
- ⑩ Osłona
- ⑪ Gniazdo ładowania
- ⑫ Dioda LED stanu naładowania
- ⑬ Tabliczka znamionowa
- ⑭ Dioda LED stanu pracy
- ⑮ Przycisk WŁ. / WYŁ.
- ⑯ Dysza
- ⑰ Niskociśnieniowy pistolet natryskowy
- ⑱ Dźwignia spustowa
- ⑲ Wąż niskociśnieniowy

Kody migające

Dioda LED stanu pracy	_____	Urządzenie jest włączone.
	-----	Ostrzeżenie przed niskim napięciem akumulatora (ok. 2 min. pozostałego czasu pracy).
	-----	Usterka, patrz rozdział <i>Usuwanie usterek</i> .
Dioda LED stanu naładowania	_____	Akumulator jest ładowany.
	_____	Akumulator jest w pełni naładowany.

Uruchamianie

Ładowanie akumulatora

- Rozłożyć zbiornik wody, patrz rozdział *Utworzenie dopływu wody*.
 - Naładować akumulator.
 - Poluzować osłonę gniazda ładowania i odchylić ją do góry.
 - Podłączyć wtyczkę USB-C kabla do ładowania do gniazda ładowania.
 - Podłączyć wtyczkę USB-A kabla do ładowania do ładowarki.
 - Podłączyć ładowarkę do gniazdka sieciowego.
- Rysunek B**

Wskazówka

W trakcie procesu ładowania dioda LED stanu naładowania miga. Gdy akumulator jest w pełni naładowany, dioda świeci się przez 10 min.

Czas ładowania patrz rozdział *Dane techniczne*.

Po ładowaniu

- Odłączyć ładowarkę od gniazdka sieciowego.
- Wyjąć wtyczkę USB-C z gniazda ładowania.
- Odchylić osłonę gniazda ładowania w dół i przytrzymać ją.

Utworzenie dopływu wody

UWAGA

Niebezpieczeństwo uszkodzenia z powodu niewłaściwego dopływu wody

Uszkodzenie urządzenia i akcesoriów.

Do zbiornika wody można wlewać tylko czystą i przejrzystą wodę.

Nie wlewać środków czyszczących, środków ochrony roślin ani innych dodatków do zbiornika wody.

Nie zanurzać urządzenia w cieczach.

Nie nabrać żadnych cieczy za pomocą urządzenia.

1. Rozłożyć zbiornik wody:

- Zdjąć pokrywę ze zbiornika wody.
- Docisnąć dłońmi dno zbiornika wody do dołu.
- Drugą ręką pociągnąć uchwyty w górę.

Rysunek C

2. Zaczepić pokrywę na zbiorniku wody.

Rysunek D

3. Jak najdalej wysunąć niskociśnieniowy pistolet natryskowy i wąż niskociśnieniowy ze zbiornika wody.

4. Włać czystą i świeżą wodę maksymalnie do oznaczenia „MAX” na zbiorniku wody.

Rysunek E

5. Założyć pokrywę na zbiornik wody.

Wskazówka

Poprowadzić wąż niskociśnieniowy przez wycięcie w pokrywie, aby go nie zakleszczyło.

Rysunek F

6. W celu transportu jedną ręką należy wcisnąć wąż niskociśnieniowy na uchwycie w dwa zaciski.

Rysunek G

Eksplatacja

- Ustawić urządzenie na poziomej, równej powierzchni.

Praca bez środka czyszczącego

UWAGA

Niebezpieczeństwo uszkodzenia w razie pracy na sucho!

Praca na sucho powoduje uszkodzenie pompy urządzenia.

Nie włączać urządzenia, jeśli w zbiorniku nie ma wody.

Wyłączyć urządzenie, jeśli zbiornik wody jest pusty.

Wyłączyć urządzenie, jeśli w ciągu 2 minut nie wytworzy ono ciśnienia. Następnie postępować zgodnie ze wskazówkami zawartymi w rozdziale *Usuwanie usterek*.

- Nacisnąć przycisk WŁ./WYŁ.
Urządzenie włącza się.

Rysunek H

⚠ OSTROŻNIE

Niebezpieczeństwo odniesienia obrażeń spowodowanych przez strumień natrysku!

Strumień natrysku może spowodować obrażenia oczu i uszu.

Nie kierować strumienia natrysku w stronę oczu lub uszu ludzi ani zwierząt.

- Nacisnąć dźwignię spustową i przeprowadzić procedurę czyszczenia.

Wskazówka

Okolo 2 minuty przed końcem czasu pracy (patrz rozdział *Dane techniczne*) dioda LED stanu pracy zaczyna migać. Jak najszybciej naładować akumulator, patrz rozdział *Ładowanie akumulatora*.

⚠ NIEBEZPIECZEŃSTWO

Zagrożenie dla życia i zdrowia podczas obchodzenia się ze środkami czyszczącymi!

Niewłaściwe obchodzenie się ze środkami czyszczącymi może doprowadzić do śmierci i poważnego uszczerbku na zdrowiu.

Należy przestrzegać kart charakterystyki producentów środków czyszczących, a w szczególności wskazań dotyczących osobistego wyposażenia ochronnego.

UWAGA

Niebezpieczeństwo uszkodzenia z powodu ciał obcych w zbiorniku wody!

Ciała obce w zbiorniku wody mogą uszkodzić urządzenie.

Nie wlewać środków czyszczących, środków ochrony roślin ani innych dodatków do zbiornika wody.

UWAGA

Niebezpieczeństwo uszkodzenia wskutek zbyt długiego oddziaływania i zasychania środków czyszczących!

Środek czyszczący może uszkodzić gorące powierzchnie, jeśli będzie pozostawał na powierzchniach zbyt długo.

Nie stosować środka czyszczącego na gorące powierzchnie i przestrzegać maksymalnego czasu działania.

Nie dopuszczać do zaschnięcia środka czyszczącego.

1. Spryskać suche powierzchnie niewielką ilością środka czyszczącego i pozostawić na pewien czas (nie osuszać).

UWAGA

Niebezpieczeństwo uszkodzenia w razie pracy na sucho!

Praca na sucho powoduje uszkodzenie pompy urządzenia.

Nie włączać urządzenia, jeśli w zbiorniku nie ma wody.

Wyłączyć urządzenie, jeśli zbiornik wody jest pusty.

Wyłączyć urządzenie, jeśli w ciągu 2 minut nie wytworzy ono ciśnienia. Następnie postępować zgodnie ze wskazówkami zawartymi w rozdziale Usuwanie usterek.

2. Nacisnąć przycisk WŁ./WYŁ.

Urządzenie włącza się.

Rysunek H

⚠ OSTROŻNIE

Niebezpieczeństwo odniesienia obrażeń spowodowanych przez strumień natrysku!

Strumień natrysku może spowodować obrażenia oczu i uszu.

Nie kierować strumienia natrysku w stronę oczu lub uszu ludzi ani zwierząt.

3. Nacisnąć dźwignię spustową i przeprowadzić procedurę czyszczenia.

Wskazówka

Okolo 2 minuty przed końcem czasu pracy (patrz rozdział Dane techniczne) dioda LED stanu pracy zaczyna migać. Jak najszybciej naładować akumulator, patrz rozdział Ładowanie akumulatora.

Przerywanie pracy

1. Zwolnić dźwignię spustową.

Po ok. 30 minutach bezczynności urządzenie automatycznie się wyłącza.

Zakończenie pracy

1. Nacisnąć przycisk WŁ./WYŁ.
Urządzenie wyłącza się.
2. Opróżnić zbiornik z pozostałej wody.
3. Nacisnąć przycisk WŁ./WYŁ.
Urządzenie włącza się.
4. Naciskać dźwignię spustową, aż przestanie wypływać woda.
5. Zwolnić dźwignię spustową.
6. Nacisnąć przycisk WŁ./WYŁ.
Urządzenie wyłącza się.
7. Pozostawić zbiornik wody do całkowitego wyschnięcia.
8. Nacisnąć zbiornik wody w dół, aby go złożyć i zmniejszyć.
9. Umieścić wąż i niskociśnieniowy pistolet natryskowy w zbiorniku wody.
10. Umieścić ładowarkę i kabel do ładowania w zbiorniku wody.
11. Założyć pokrywę na zbiornik wody.

Transport

⚠ OSTROŻNIE

Niebezpieczeństwo zranienia i uszkodzenia

Podczas transportu zwrócić uwagę na masę urządzenia.

UWAGA

Niebezpieczeństwo uszkodzenia przez wyciekającą wodę!

Pokrywa zbiornika wody nie jest wodoszczelna, dlatego woda wyciekająca podczas transportu może doprowadzić do powstania szkód materialnych.

Jeśli w zbiorniku znajduje się woda, należy ostrożnie włączać urządzenie.

Przed transportem urządzenia w pojeździe należy całkowicie opróżnić zbiornik wody.

1. Podczas transportu przestrzegać przepisów dotyczących substancji niebezpiecznych.

Transport ręczny

1. Urządzenie podnosić i nosić za uchwyt.

Transport w pojazdach

⚠ OSTROŻNIE

Niebezpieczeństwo odniesienia obrażeń i ryzyko uszkodzenia!

Istnieje niebezpieczeństwo odniesienia obrażeń i ryzyko uszkodzenia na skutek przewrócenia się i upadku urządzenia podczas transportu.

Przed transportem urządzenia w pojazdach należy je zabezpieczyć przed poślizgiem i przewróceniem się zgodnie z obowiązującymi przepisami.

1. Zakończyć pracę, patrz rozdział Zakończenie pracy.
2. Przed transportem urządzenia należy je zapakować lub zabezpieczyć przed poślizgiem, przewróceniem się lub wyrzuceniem.

Przechowywanie

⚠ OSTROŻNIE

Niebezpieczeństwo odniesienia obrażeń i ryzyko uszkodzenia!

W przypadku nieprzestrzegania masy urządzenia istnieje niebezpieczeństwo odniesienia obrażeń i ryzyko uszkodzenia.

Podczas przechowywania uwzględnić masę urządzenia.

UWAGA

Niebezpieczeństwo uszkodzenia przez mróz!

Urządzenie, które nie jest całkowicie opróżnione, może zostać uszkodzone przez mróz.

Całkowicie opróżnić urządzenie i akcesoria przed przechowywaniem.

Chronić urządzenie przed mrozem.

Przechowywać urządzenie w miejscu zabezpieczonym przed mrozem i nie na zewnątrz.

1. Zakończyć pracę, patrz rozdział *Zakończenie pracy*.
2. Urządzenie należy umieścić w zamkniętym pomieszczeniu na płaskiej powierzchni i przechowywać w dopuszczalnej temperaturze otoczenia, patrz rozdział *Dane techniczne*.

Czyszczenie i konserwacja

⚠ NIEBEZPIECZEŃSTWO

Dotknięcie elementów przewodzących prąd

Obrażenia w wyniku porażenia prądem elektrycznym!

Przed rozpoczęciem jakichkolwiek prac przy urządzeniu należy wyłączyć urządzenie i odłączyć je od ładowarki.

Czyszczenie filtra dokładnego

Regularnie czyścić filtr dokładny.

UWAGA

Niebezpieczeństwo uszkodzenia wskutek nieprawidłowego czyszczenia!

Filtr dokładny został uszkodzony wskutek nieprawidłowego czyszczenia.

Filtr dokładny należy czyścić wyłącznie pod bieżącą wodą w kierunku przeciwnym do przepływu.

Nie używać ostrych lub twardych przedmiotów, takich jak igły lub szczotki druciane.

1. Opróżnić zbiornik wody.
 2. Wyjąć filtr dokładny.
- Rysunek 1**
3. Wyczyścić filtr dokładny pod czystą, bieżącą wodą.
 4. Włożyć filtr dokładny do urządzenia.

Usuwanie usterek

⚠ NIEBEZPIECZEŃSTWO

Dotknięcie elementów przewodzących prąd

Obrażenia w wyniku porażenia prądem elektrycznym!

Przed rozpoczęciem jakichkolwiek prac przy urządzeniu należy wyłączyć urządzenie i odłączyć je od ładowarki.

Wykonywanie prac naprawczych i prac przy elementach elektrycznych zlecać wyłącznie autoryzowanemu serwisowi.

Usterki mają często proste przyczyny, które można usunąć samodzielnie, korzystając z poniższego przeglądu. W razie wątpliwości lub wystąpienia usterek innych niż wymienione należy skontaktować się z autoryzowanym serwisem.

Błąd	Przyczyna	Sposób usunięcia
Urządzenie nie działa	Stan naładowania akumulatora jest zbyt niski.	1. Naładować akumulator, patrz <i>Ładowanie akumulatora</i> .
	Silnik jest przeciążony, zadziałał wyłącznik ochronny silnika.	1. Wyłączyć urządzenie. 2. Włączyć i uruchomić urządzenie.
	Temperatura otoczenia znajduje się poza dopuszczalnym zakresem, patrz <i>Dane techniczne</i> , zadziałał wyłącznik ochronny silnika.	1. Wyłączyć urządzenie. 2. Poczekać, aż urządzenie ostygnie / rozgrzeje się. 3. Włączyć i uruchomić urządzenie. W razie kilkukrotnego wystąpienia usterek należy zlecić kontrolę urządzenia serwisowi Kärcher.
Urządzenie nie osiąga odpowiedniego ciśnienia	Za mało wody w zbiorniku.	1. Należy upewnić się, że w zbiorniku znajduje się wystarczająca ilość czystej, świeżej wody.
	Filtr dokładny jest zabrudzony.	1. Wyczyścić filtr dokładny, patrz rozdział <i>Czyszczenie filtra dokładnego</i> .
Mocne wahania ciśnienia lub ciągłe wyłączenie/włączenie urządzenia	Dysza jest zatkana.	1. Wyczyścić dyszę: Usunąć zabrudzenia z otworu dyszy za pomocą igły i przepłukać od przodu czystą, świeżą wodą. 2. Należy upewnić się, że w zbiorniku znajduje się wystarczająca ilość czystej, świeżej wody.
Urządzenie jest nieszczelne	Nieznaczna nieszczelność urządzenia jest uwarunkowana technicznie.	1. W razie stwierdzenia większej nieszczelności należy zlecić kontrolę urządzenia serwisowi KÄRCHER.

Gwarancja

W każdym kraju obowiązują warunki gwarancji określone przez dystrybutora urządzeń Kärcher. Ewentualne usterki urządzenia usuwane są w okresie gwarancji bezpłatnie, o ile spowodowane są błędem materiałowym lub produkcyjnym. W sprawach napraw gwarancyjnych prosimy kierować się z dowodem zakupu do dystrybutora lub do autoryzowanego punktu serwisowego.

(Adres znajduje się na odwrocie)

Więcej informacji na temat gwarancji (jeśli są dostępne) można znaleźć w obszarze Serwis na lokalnej stronie internetowej Kärcher w sekcji "Pliki do pobrania".

Deklaracja zgodności UE

Niniejszym oświadczamy, że wymieniony poniżej produkt jest zgodny z odpowiednimi przepisami podanych dyrektyw i rozporządzeń. Wszelkie niezgodnione z nami modyfikacje produktu powodują utratę ważności tego oświadczenia.

Produkt: Mobile Outdoor Cleaner

Typ: OC 3, OC 3 Plus, OC 3 Foldable, OC 4

Dyrektywy i rozporządzenia

2014/35/UE

2014/30/UE

2011/65/UE

2009/125/WE

2000/14/WE

2019/1782

(UE) 2023/1542

Zastosowane normy zharmonizowane

EN 55014-1: 2017 + A11: 2020

EN 55014-2: 1997 + A1: 2001 + A2: 2008

EN 60335-1

EN 60335-2-54

EN 61000-3-2: 2014

EN 61000-3-3: 2013

EN 61558-1

EN 61558-2-16

EN 62233: 2008

EN IEC 63000: 2018

Zastosowana metoda oceny zgodności

2000/14/WE: Załącznik V

Poziom mocy akustycznej dB(A)

OC 3, OC 3 Plus

Zmierzony: 81

Gwarantowany: 84

OC 3 Foldable

Zmierzony: 77

Gwarantowany: 79

OC 4

Zmierzony: 80

Gwarantowany: 82

Nazwa i adres

Administrator dokumentacji:

S. Reiser

Alfred Kärcher SE & Co. KG

Alfred-Kärcher-Str. 28 - 40

71364 Winnenden (Germany)

Telefon: +49 7195 14-0

Faks: +49 7195 14-2212

H. Jenner

Chairman of the Board of Management

S. Reiser

Manager Regulatory Affairs & Certification

Winnenden, 01.09.2024 r.

Niżej podpisane osoby działają na zlecenie i z upoważnienia zarządu.

Alfred Kärcher SE & Co. KG

Alfred-Kärcher-Str. 28 - 40

71364 Winnenden (Germany)

Tel.: +49 7195 14-0

Faks: +49 7195 14-2212

Dane techniczne

Przyłącze elektryczne / akumulator

Napięcie znamionowe akumulatora	V	6
Moc znamionowa urządzenia	W	45
Stopień ochrony		IPX4
Klasa ochrony		III

Ładowarka

Napięcie sieciowe ładowarki	V	100-240
Napięcie wyjściowe	V	5
Prąd wyjściowy	A	2
Faza	~	1
Częstotliwość	Hz	50-60

Wydajność urządzenia

Czas ładowania wyładowanego akumulatora	h	2,5
Czas pracy z w pełni naładowanym akumulatorem	min	15
Ciśnienie robocze	MPa	0,5
Pojemność zbiornika wody	l	8
Dopuszczalna temperatura otoczenia	°C	0-40

Wymiary i masa

Długość	mm	298
Szerokość	mm	305
Wysokość (złożony zbiornik wody)	mm	108
Wysokość (rozłożony zbiornik wody)	mm	271
Ciężar (z akcesoriami)	kg	2,1

Wartości określone zgodnie z EN 60335-2-79

Poziom ciśnienie akustycznego L_{pA}	dB(A)	64,2
Niepewność pomiaru K_{pA}	dB(A)	2,5
Poziom mocy akustycznej L_{WA} + niepewność pomiaru K_{WA}	dB(A)	79

Zmiany techniczne zastrzeżone.

Cuprins

KÄRCHER Home & Garden App.....	109
Indicații privind siguranța.....	109
Utilizare conform destinației.....	110
Protecția mediului.....	110
Accesorii și piese de schimb.....	110
Set de livrare.....	110
Dispozitive de siguranță.....	110
Descrierea dispozitivului.....	110
Punerea în funcțiune.....	111
Utilizarea.....	111
Întreruperea utilizării.....	112
Finalizarea utilizării.....	112
Transportarea.....	112
Depozitarea.....	112
Îngrijirea și întreținerea.....	113
Remedierea defecțiunilor.....	113
Garanție.....	113
Declarație de conformitate UE.....	114
Date tehnice.....	114

KÄRCHER Home & Garden App

Aplicația KÄRCHER Home & Garden poate fi utilizată pentru a controla produsele inteligente Kärcher și pentru a accesa conținutul de asistență:

- Informații despre produs și instrucțiuni de funcționare
- Reglajele individuale ale dispozitivului
- Statistici de utilizare
- Sfaturi și trucuri
- Magazin online și multe altele

Scanați codul cu un smartphone pentru a accesa aplicația Kärcher Home & Garden și informații suplimentare.



1.599-300.0

Indicații privind siguranța



Înainte de prima utilizare a dispozitivului, citiți acest capitol referitor la siguranță, cât și instrucțiunile originale. Respectați aceste instrucțiuni. Păstrați instrucțiunile originale pentru viitoarele utilizări sau pentru viitorul posesor.

- În afară de indicațiile din instrucțiunile de utilizare, este necesar să fie luate în considerare și prevederile generale privind protecția muncii și prevenirea accidentelor de muncă, emise de organele legislative.
- Plăcuțele de avertizare și plăcuțele informative montate pe dispozitiv furnizează indicații importante pentru funcționarea în condiții de siguranță.

Trepte de pericol

⚠ PERICOL

- Indicație referitoare la un pericol iminent, care duce la vătămări corporale grave sau moarte.

⚠ AVERTIZARE

- Indicație referitoare la o posibilă situație periculoasă, care ar putea duce la vătămări corporale grave sau moarte.

⚠ PRECAUȚIE

- Indică o posibilă situație periculoasă, care ar putea duce la vătămări corporale ușoare.

ATENȚIE

- Indicație referitoare la o posibilă situație periculoasă, care ar putea duce la pagube materiale.

Încărcător

⚠ PERICOL • Nu apucați niciodată fișa de rețea și priza cu mâinile ude. • Pericol de explozie. Nu încărcați baterii care nu sunt reincărcabile. • Nu utilizați încărcătorul în spații cu pericol de explozie. • Nu introduceți niciodată obiecte conductoare, de ex. șurubelnițe sau obiecte similare, în bucușa de încărcare a aparatului.

⚠ AVERTIZARE • Încărcați acumulatorul doar cu încărcătorul original livrat sau cu un încărcător autorizat de KÄRCHER. • Feriți cablul de alimentare de la rețea, de căldură, muchi ascuțiți, ulei sau părți componente în mișcare. • Nu deschideți încărcătorul. Reparațiile pot fi efectuate doar de către personal specializat. • Folosiți încărcătorul numai pentru încărcarea acumulatorilor aprobate. • Înlocuiți imediat un încărcător deteriorat și cablul de încărcare cu o piesă originală. • Aparatul conține componente electrice, nu splătați aparatul cu apă curentă. • Setul de acumulatori nu trebuie încărcat neîntrerupt mai mult de 24 ore.

⚠ PRECAUȚIE • Nu utilizați încărcătorul în stare udă sau murdară. • Fanta de aerisire a încărcătorului trebuie păstrată în permanență liberă. • Nu trageți de cablul de rețea al fișei de rețea pentru a o scoate din priză. • Nu purtați / transportați aparatul de cablul de conectare la rețea.

ATENȚIE • Pericol de scurtcircuitare. Protejați contactele suportului acumulatorului de piesele metalice. • Utilizați și depozitați încărcătorul doar în spații uscate.

Acumulator

⚠ PERICOL • Nu introduceți niciodată obiecte conductoare, de ex. șurubelnițe sau obiecte similare, în bucușa de încărcare a aparatului. • Nu expuneți acumulatorul la o radiație solară puternică, căldură sau foc.

ATENȚIE • Acest aparat conține acumulatori care nu sunt înlocuibili. Nu este valabil pentru aparatele cu set de acumulatori înlocuibil

Manipulare în siguranță

⚠ AVERTIZARE • Aparatul nu este destinat pentru utilizarea de către copii sau persoane cu abilități fizice, senzoriale ori mentale reduse, sau persoane care nu cunosc aceste instrucțiuni. • Persoanele cu capacități psihice, senzoriale sau mentale limitate sau care nu dispun de experiență sau cunoștințele necesare pot folosi aparatul doar dacă sunt supravegheate corespunzător, dacă sunt instruite de o persoană responsabilă de siguranța lor cu privire la utilizarea în siguranță a aparatului și înțeleg pericolele care rezultă din aceasta. • Copiii nu trebuie lăsați să se joace cu aparatul. • Nu lăsați copiii nesupravegheați, pentru a vă asigura că nu se joacă cu aparatul. • Folosiți aparatul doar conform destinației. Luați în considerare condițiile locale și aveți grijă

în timpul lucrului cu aparatul la terțe persoane, în special la copii. ● **Acordați atenție în zonele periculoase (de ex. benzinării) prescripțiilor de securitate corespunzătoare. Nu utilizați aparatul în încăperi cu pericol de explozie. ● Nu curățați cu jet obiecte care conțin substanțe periculoase (de ex. azbest). ● Pericol de accidentare. Nu orientați jetul de pulverizare spre ochi.**

⚠ PRECAUȚIE ● Nu utilizați aparatul dacă acesta a căzut în prealabil, prezintă deteriorări vizibile sau este neetanș. ● Operați sau depozitați aparatul doar conform descrierii, respectiv conform figurii. ● Nu lăsați niciodată aparatul nesupravegheat cât timp este în funcțiune. ● Pentru asigurarea poziției sigure, amplasați aparatul pe o suprafață stabilă, plană. ● Accidente sau deteriorări cauzate de răsturnarea aparatului. Înainte de orice activitate cu aparatul sau la acesta, trebuie să îi asigurați stabilitatea.

ATENȚIE ● Nu umpleți cu soluții de curățare sau alți aditivi. ● Deteriorarea aparatului. Nu umpleți niciodată rezervorul de apă cu solvenți, fluide cu conținut de solvenți sau acizi nediluți (de ex. soluție de curățat, benzină, diluant pentru vopsele și acetonă). ● Deteriorarea aparatului din cauza funcționării fără apă. Porniți aparatul doar atunci când există apă în rezervorul de apă. ● Nu utilizați aparatul la temperaturi sub 0° C.

Utilizare conform destinației

Folosiți aparatul de curățat cu presiune scăzută exclusiv pentru uz casnic.

Aparatul de curățat cu presiune scăzută este potrivit pentru curățarea mașinilor, vehiculelor, utilajelor, fațadelor, teraselor, aparatelor de grădinărit, spălarea animalelor de companie etc. cu jet de apă cu presiune joasă, fără adaos de soluții de curățat.

Protecția mediului



Materialele de ambalare sunt reciclabile. Vă rugăm să eliminați ambalajele în mod ecologic.



Aparatele electrice și electronice conțin materiale reciclabile prețioase și, uneori, componente precum baterii, acumulate sau uleiuri, care, în cazul utilizării incorecte sau al eliminării

necorespunzătoare, pot reprezenta un potențial pericol pentru sănătatea oamenilor și pentru mediul înconjurător. Pentru funcționarea corectă a aparatului, aceste componente sunt necesare. Aparatele marcate cu acest simbol nu trebuie aruncate împreună cu gunoii menajeri.



Lucrări de curățare care produc apă uzată uleioasă, de ex. la spălarea motoarelor, spălarea caroseriei pot fi efectuate numai în spălătorii cu separatoare de ulei.



Lucrări cu soluție de curățat pot fi efectuate numai pe suprafețe de lucru etanșe la lichide, conectate la sistemul de canalizare. Nu permiteți ca soluția de curățat să ajungă în ape sau sol.



Extragerea de apă din apele publice nu este permisă în unele țări.

Observații referitoare la materialele conținute (REACH)

Informații actuale referitoare la materialele conținute puteți găsi la adresa: www.kaercher.de/REACH

Accesorii și piese de schimb

Utilizați numai accesorii originale și piese de schimb originale; ele asigură funcționarea în siguranță și fără avarii a aparatului.

Informații despre accesorii și piesele de schimb se găsesc la adresa www.kaercher.com.

Set de livrare

Setul de livrare a aparatului este ilustrat pe ambalaj. La despachetare, verificați dacă conținutul este complet. Informații imediat distribuitorul dacă lipsesc accesorii sau dacă există deteriorări provocate în timpul transportului.

Dispozitive de siguranță

⚠ PRECAUȚIE

Lipsa sau modificarea dispozitivelor de siguranță constituie pericol de rănire!

Scopul dispozitivelor de siguranță este protejarea utilizatorului.

Ocolirea, îndepărtarea sau defazectarea dispozitivelor de siguranță este interzisă.

Butonul PORNIT/OPRIT

Folosiți butonul PORNIT/OPRIT pentru prevenirea pornirii neintenționate a aparatului.

Comutator de presiune

În cazul eliberării trăgaciului pistolului de joasă presiune comutatorul de presiune decuplează pompa și jetul de joasă presiune se oprește. Apăsarea trăgaciului va cauza repornirea pompei.

Înterupător de protecție a motorului

Dacă consumul de curent este prea mare, înterupătorul de protecție a motorului oprește aparatul.

Simbolurile aparatului

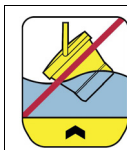

Scufundarea aparatului în lichide este interzisă. Folosirea aparatului pentru dozarea lichidelor este interzisă.

Descrierea dispozitivului

Descrierea aparatului

Imagini, vezi paginile cu grafice

Figura A

- 1 Mâner portant
- 2 Suport de prindere
- 3 Capac
- 4 Rezervor de apă
- 5 Filtru fin
- 6 Încărcător
- 7 Cablu de încărcare
- 8 Mufa USB-C
- 9 Mufa USB-A
- 10 Capac
- 11 Fantă de încărcare

- 12 LED-ul de indicare a stării de încărcare
- 13 Plăcuță de tip
- 14 LED-ul de indicare a stării de funcționare
- 15 Butonul PORNIT/OPRIT
- 16 Duză
- 17 Pistol de joasă presiune
- 18 Clapetă de blocare
- 19 Furtun de joasă presiune

Coduri de semnalizare

LED-ul de indicare a stării de funcționare	_____	Aparatul este pornit.
	-----	Avertizare cu privire la tensiunea scăzută a acumulatorului (timp de funcționare rămas: aprox. 2 minute).
	-----	Defecțiuni, consultați capitolul <i>Remedierea defecțiunilor</i> .
LED-ul de indicare a stării de încărcare	_____	Acumulatorul se încărcă.
	_____	Acumulatorul este încărcat complet.

Punerea în funcțiune

Încărcarea acumulatorului

- Extinderea rezervorului de apă, consultați capitolul *Stabilirea alimentării cu apă*.
- Încărcați acumulatorul.
 - Slăbiți și pivotați în sus capacul de la fanta de încărcare.
 - Conectați mufa USB-C al cablului de încărcare la fanta de încărcare.
 - Conectați mufa USB-A al cablului de încărcare la încărcător.
 - Conectați încărcătorul la o priză de rețea.

Figura B

Indicație

Pe durata încărcării becul LED de indicare a stării de încărcare clipește. După încărcarea acumulatorului becul LED de indicare a stării de încărcare luminează timp de 10 minute.

Timp de încărcare, vezi capitolul *Date tehnice*.

După încărcare

- Decupați încărcătorul de la priză de rețea.
- Scoateți mufa USB-C din fanta de încărcare.
- Pivotați în jos capacul de la fanta de încărcare și apăsați cu fermitate.

Stabilirea alimentării cu apă

ATENȚIE

Pericol de deteriorare din cauza alimentării necorespunzătoare cu apă

Deteriorarea aparatului și a accesoriilor.

Umpleți rezervorul de apă doar cu apă curată și clară. Umplerea rezervorului de apă cu agenți de curățare, cu soluții de protecție pentru plante sau cu alți aditivi este interzisă.

Scufundarea aparatului în lichide este interzisă.

Folosirea aparatului pentru dozarea lichidelor este interzisă.

- Extinderea rezervorului de apă:
 - Îndepărtați capacul rezervorului de apă.
 - Țineți apăsată în jos cu mâna partea inferioară a rezervorului de apă.
 - Folosiți cealaltă mână și trageți în sus mânerul portant.

Figura C

- Agățați capacul rezervorului de apă.

Figura D

- Scoateți pistolul de joasă presiune și furtunul de joasă presiune cât mai departe posibil de rezervorul de apă.

- Adăugați apă curată și clară în rezervorul de apă, maxim până la marcatul „MAX”.

Figura E

- Montați capacul înapoi la rezervorul de apă.

Indicație

Ghidați furtunul de joasă presiune prin decupajul capacului, prevenind prinderea acestuia.

Figura F

- În cazul transportării cu o singură mână apăsați furtunul de joasă presiune de la mânerul portant în cele două suporturi de prindere.

Figura G

Utilizarea

- Plasați aparatul pe o suprafață orizontală și plană.

Utilizarea fără agent de curățare

ATENȚIE

Funcționarea la uscat constituie risc de deteriorare! Funcționarea în gol va cauza deteriorarea pompei aparatului.

Este interzisă pornirea aparatului când rezervorul de apă este gol.

*Dacă rezervorul de apă este gol, opriți aparatul imediat. Opriți aparatul, dacă acesta nu generează presiune timp de 2 minute. Acționați conform instrucțiunilor menționate în capitolul *Remedierea defecțiunilor*.*

- Apăsați butonul PORNIT/OPRIT.

Aparatul pomește.

Figura H

⚠ PRECAUȚIE

Pericol de rănire din cauza jetului de pulverizare!

Jetul de pulverizare poate cauza leziuni la nivelul ochilor și urechilor.

Orientarea jetului de pulverizare spre ochii sau urechile oamenilor sau animalelor este interzisă.

- Apăsați trăgaciul și efectuați lucrările de curățare.

Indicație

*Becul LED de indicare a stării de funcționare începe să lumineze intermitent cu aprox. 2 min înainte de expirarea intervalului de utilizare (consultați capitolul *Date tehnice*). Încărcați acumulatorul în cel mai scurt timp posibil, consultați capitolul *Încărcarea acumulatorului*.*

Utilizarea cu agent de curățare

⚠ PERICOL

Manipularea agenților de curățare implică pericol de viață și de sănătate!

Manipularea necorespunzătoare a agenților de curățare poate cauza deces și afectarea gravă a stării de sănătate.

Acordați atenție informațiilor menționate în fișa de date de siguranță comunicată de producătorului agentului de

curățare, în special indicațiilor referitoare la echipamentul individual de protecție.

ATENȚIE

Substanțele străine din rezervorul de apă constituie pericol de deteriorare!

Substanțele străine din rezervorul de apă vor cauza deteriorarea aparatului.

Umplerea rezervorului de apă cu agenți de curățare, cu soluții de protecție pentru plante sau cu alți aditivi este interzisă.

ATENȚIE

Expunerea lungă la agentul de curățare și uscarea agentului de curățare constituie risc de deteriorare a aparatului!

Agentul de curățare poate cauza deteriorarea suprafețelor fierbinți, și dacă este lăsat să acționeze pentru o perioadă de timp mai lungă.

Aplicarea agentului de curățare pe suprafețele fierbinți este interzisă; accordați atenție timpului de acționare maxim.

Evitați uscarea agentului de curățare.

1. Pulverizați cantitate mică de agent de curățare pe suprafața uscată și lăsați să acționeze (evitați uscare).

ATENȚIE

Funcționarea la uscat constituie risc de deteriorare! Funcționarea în gol va cauza deteriorarea pompei aparatului.

Este interzisă pornirea aparatului când rezervorul de apă este gol.

Dacă rezervorul de apă este gol, opriți aparatul imediat.

Opriti aparatul, dacă acesta nu generează presiune timp de 2 minute. Acționați conform instrucțiunilor menționate în capitolul Remedierea defecțiunilor.

2. Apăsăți butonul PORNIT/OPRIT.

Aparatul pornește.

Figura H

⚠ PRECAUȚIE

Pericol de rănire din cauza jetului de pulverizare!

Jetul de pulverizare poate cauza leziuni la nivelul ochilor și urechilor.

Orientarea jetului de pulverizare spre ochii sau urechile oamenilor sau animalelor este interzisă.

3. Apăsăți trăgaciul și efectuați lucrările de curățare.

Indicație

Becul LED de indicare a stării de funcționare începe să lumineze intermitent cu aprox. 2 min înainte de expirarea intervalului de utilizare (consultați capitolul Date tehnice). Încărcați acumulatorul în cel mai scurt timp posibil, consultați capitolul Încărcarea acumulatorului.

Înteruperea utilizării

1. Eliberați clapeta de blocare.

Aparatul se oprește automat, dacă nu este utilizat timp de aprox. 30 de minute.

Finalizarea utilizării

1. Apăsăți butonul PORNIT/OPRIT. Aparatul se oprește.
2. Drenați apa rămasă în rezervorul de apă.
3. Apăsăți butonul PORNIT/OPRIT. Aparatul pornește.
4. Acționați trăgaciul, până când ieșirea de apă sisteză.
5. Eliberați clapeta de blocare.

6. Apăsăți butonul PORNIT/OPRIT.

Aparatul se oprește.

7. Permiteți uscarea completă a rezervorului de apă.
8. Apăsăți în jos rezervorul de apă în scop de pliere și micșorare.
9. Depozitați furtunul și pistolul de joasă presiune în rezervorul de apă.
10. Depozitați încărcătorul și cablul de încărcare în rezervorul de apă.
11. Montați capacul înapoi la rezervorul de apă.

Transportarea

⚠ PRECAUȚIE

Pericol de accidentare și de deteriorare

La transport țineți cont de greutatea aparatului.

ATENȚIE

Scurgerea de apă constituie pericol de deteriorare!

Capacul rezervorului de apă nu este impermeabil; scurgerea de apă pe timp de transportare poate cauza pagube materiale.

Transportați aparatul doar când rezervorul de apă este complet gol.

Drenați complet rezervorul de apă înainte de transportarea aparatului într-un vehicul.

1. În timpul transportului, respectați reglementările privind mărfurile periculoase.

Transportul cu mâna

1. Ridicați aparatul de mânerul pentru transport și transportați-l.

Transportarea în vehicule

⚠ PRECAUȚIE

Pericol de accidentare și de deteriorare!

Pe durata transportării persistă riscul răsturnării și alunecării aparatului, ceea ce poate cauza leziuni și deteriorarea aparatului.

Înainte de transportarea aparatului într-un vehicul implemентаți măsurile menționate în directivele aplicabile și securizați aparatul împotriva alunecării și răsturnării.

1. Finalizați utilizarea, consultați capitolul Finalizarea utilizării.
2. Înainte de transportare stivuiți aparatul sau securizați-l împotriva alunecării, răsturnării și aruncării.

Depozitarea

⚠ PRECAUȚIE

Pericol de accidentare și de deteriorare!

Ignorarea greutății aparatului constituie pericol de rănire și de deteriorare a aparatului.

La depozitare țineți cont de greutatea aparatului.

ATENȚIE

Pericol de deteriorare din cauza înghețului!

Aparatele care nu sunt complet golite pot fi distruse de îngheț.

Goliți complet aparatul și accesoriile înainte de a le depozita.

Protejați aparatul împotriva înghețului.

Depozitați aparatul într-un loc ferit de îngheț și nu în aer liber.

1. Finalizați utilizarea, consultați capitolul Finalizarea utilizării.
2. Așezați aparatul într-o încăpere închisă, pe o suprafață plană, și depozitați-l în limita temperaturii ambiante admise, consultați capitolul Date tehnice.

Îngrijirea și întreținerea

⚠ PERICOL

Atingerea componentelor aflate sub tensiune

Rănire prin electrocutare

Înainte de tuturor lucrărilor la aparat, deconectați aparatul și deconectați-l de la încărcător.

Curățați filtrul fin

Curățați filtrul fin în mod regulat.

ATENȚIE

Curățarea necorespunzătoare a aparatului constituie risc de deteriorare!

Curățarea necorespunzătoare va cauza deteriorarea filtrului fin.

Curățați filtrul fin numai sub jet de apă curgătoare, în sens contrar direcției de curgere.

Folosirea obiectelor ascuțite sau dure, cum sunt acele sau perile de sârmă este interzisă.

1. Goliți rezervorul de apă.

2. Scoateți filtrul fin.

Figura 1

3. Curățați filtrul fin cu apă curentă curată și clară.

4. Introduceți filtrul fin în aparat.

Remedierea defecțiunilor

⚠ PERICOL

Atingerea componentelor aflate sub tensiune

Rănire prin electrocutare

Înainte de tuturor lucrărilor la aparat, deconectați aparatul și deconectați-l de la încărcător.

Dispuneți realizarea lucrărilor de reparații și a lucrărilor la componentele electrice doar de către personalul autorizat de service.

De cele mai multe ori, defecțiunile au cauze simple, pe care le puteți remedia cu ajutorul următoarei liste de ansamblu. În caz de dubiu sau de defecțiuni nemenționate, vă rugăm să vă adresați unității de service autorizate.

Eroare	Cauză	Remediere
Aparatul nu funcționează	Starea de încărcare a acumulatorilor este prea scăzută.	1. Încărcați acumulatorul, consultați <i>Încărcarea acumulatorului</i> .
	Motorul este suprasolicitat, s-a declanșat întrerupătorul de protecție a motorului.	1. Opiți aparatul. 2. Porniți aparatul și puneți-l în funcțiune.
	Temperatura ambiantă se situează în afara intervalului admisibil, consultați <i>Date tehnice</i> , întrerupătorul de protecție a motorului s-a declanșat.	1. Opiți aparatul. 2. Lăsați aparatul să se răcească/încălzească. 3. Porniți aparatul și puneți-l în funcțiune. Dacă defecțiunea survine în mod repetat contactați departamentul de service Kärcher și solicitați verificarea aparatului.
Aparatul nu generează presiune	Cantitatea de apă din rezervorul de apă este prea mică.	1. Asigurați-vă de faptul că rezervorul de apă conține cantitate de apă curată și limpede suficientă.
	Filtrul fin este murdar.	1. Curățați filtrul fin, consultați capitolul <i>Curățați filtrul fin</i> .
Fluctuații puternice de presiune sau oprirea/pornirea constantă a aparatului	Duza este înfundată.	1. Curățarea duzei: Pentru eliminarea impurităților din orificiul duzei folosiți un ac sau curățați partea frontală cu apă curată și limpede. 2. Asigurați-vă de faptul că rezervorul de apă conține cantitate de apă curată și limpede suficientă.
Aparatul prezintă scurgeri	Scurgerile reduse la aparat pot fi necesare din punct de vedere tehnic.	1. În cazul intensificării scurgerilor contactați departamentul service KÄRCHER și solicitați verificarea aparatului.

Garanție

În fiecare țară sunt valabile condițiile de garanție acordate de distribuitorul nostru din țara respectivă. Eventuale defecțiuni survenite la aparat în perioada de garanție vor fi remediate gratuit, în limita în care sunt defecțiuni de fabricație sau de material. Pentru a beneficia de garanție, prezentați-vă cu chitanța de cumpărare la comerciantul dvs. sau la cea mai apropiată unitate de service autorizată.

(Pentru adresă, consultați pagina din spate)

Pentru mai multe informații privind garanția (dacă sunt disponibile) vă rugăm accesați meniul „Descărcări” din opțiunea Service al paginii web al reprezentanței Kärcher din țara dvs.

Declarație de conformitate UE

Prin prezenta declarăm că produsul menționat mai jos este conform cu dispozițiile relevante ale directivelor și regulamentelor enumerate. În cazul efectuării unei modificări a produsului care nu a fost convenită cu noi, această declarație își pierde valabilitatea.

Produs: Mobile Outdoor Cleaner
Tip: OC 3, OC 3 Plus, OC 3 Foldable, OC 4

Directive și regulamente

2014/35/UE
2014/30/UE
2011/65/UE
2009/125/UE
2000/14/UE
2019/1782
(UE) 2023/1542

Norme armonizate aplicate

EN 55014-1: 2017 + A11: 2020
EN 55014-2: 1997 + A1: 2001 + A2: 2008
EN 60335-1
EN 60335-2-54
EN 61000-3-2: 2014
EN 61000-3-3: 2013
EN 61558-1
EN 61558-2-16
EN 62233: 2008
EN IEC 63000: 2018

Procedura de evaluare a conformității

2000/14/UE: Anexa V

Nivel de putere acustică dB(A)

OC 3, OC 3 Plus

Măsurat: 81
Garantat: 84
OC 3 Foldable

Măsurat: 77
Garantat: 79
OC 4

Măsurat: 80
Garantat: 82

Numele și adresa

Persoana responsabilă pentru documentație:

S. Reiser

Alfred Kärcher SE & Co. KG

Alfred-Kärcher-Str. 28 - 40

71364 Winnenden (Germania)

Telefon: +49 7195 14-0

Fax: +49 7195 14-2212



H. Jenner

Chairman of the Board of Management



S. Reiser

Manager Regulatory Affairs & Certification

Winnenden, 2024/09/01

Semnatarii acționează în numele și prin împuternicirea Consiliului Director.

Alfred Kärcher SE & Co. KG

Alfred-Kärcher-Str. 28 - 40

71364 Winnenden (Germania)

Tel.: +49 7195 14-0

Fax: +49 7195 14-2212

Date tehnice

Record electric /baterie

Tensiune nominală acumulator	V	6
Putere nominală aparat	W	45
Grad de protecție		IPX4
Clasă de protecție		III

Încărcător

Tensiune rețea încărcător	V	100-240
Tensiune de ieșire	V	5
Curent de ieșire	A	2
Fază	~	1
Frecvență	Hz	50-60

Date privind puterea aparatului

Durata de încărcare a acumulatorului gol	h	2,5
Durată funcționare cu acumulator încărcat	min	15
Presiune de lucru	MPa	0,5
Volum rezervor de apă	l	8
Temperatura ambientă admisă	°C	0-40

Dimensiuni și greutate

Lungime	mm	298
Lățime	mm	305
Înălțime (rezervor de apă pliat)	mm	108
Înălțime (rezervor de apă extins)	mm	271
Greutate (cu accesorii)	kg	2,1

Valori calculate conform EN 60335-2-79

Nivel de zgomot L_{pA}	dB(A)	64,2
Incertitudine K_{pA}	dB(A)	2,5
Nivel de putere acustică $L_{WA} + In$ certitudine K_{WA}	dB(A)	79

Sub rezerva modificărilor tehnice.



Obsah

KÄRCHER Home & Garden App.....	115
Bezpečnostné pokyny	115
Používanie v súlade s účelom	116
Ochrana životného prostredia	116
Príslušenstvo a náhradné diely	116
Rozsah dodávky	116
Bezpečnostné zariadenia	116
Popis prístroja	116
Uvedenie do prevádzky	117
Prevádzka	117
Prerušenie prevádzky	118
Ukončenie prevádzky	118
Preprava	118
Skladovanie	118
Starostlivosť a údržba	118
Pomoc pri poruchách	118
Záruka	119
EÚ vyhlásenie o zhode	119
Technické údaje	120

KÄRCHER Home & Garden App

Pomocou aplikácie KÄRCHER Home & Garden App je možné ovládať inteligentné produkty Kärcher a vyhľadávať podporný obsah:

- Informácie o výrobku a návody na obsluhu
- Individuálne nastavenia prístroja
- Štatistiky používania
- Tipy a triky
- Internetový obchod a oveľa viac

Naskenujte kód pomocou smartfónu a získajte aplikáciu Kärcher Home & Garden a ďalšie informácie.



1.599-300.0

Bezpečnostné pokyny



Pred prvým použitím prístroja si prečítajte túto kapitolu s bezpečnostnými pokynmi a tento pôvodný návod na použitie.

Riadte sa informáciami a pokynmi, ktoré sú v nich uvedené. Pôvodný návod na použitie si uschovajte pre neskoršie použitie alebo pre nasledujúceho majiteľa.

- Okrem pokynov uvedených v návode na prevádzku je nutné zohľadňovať aj príslušne platné všeobecné bezpečnostné predpisy a predpisy týkajúce sa prevencie vzniku nehôd.
- Výstražné a upozorňovacie štítky umiestnené na prístroji obsahujú pokyny pre bezpečnú prevádzku.

Stupne nebezpečenstva

⚠ NEBEZPEČENSTVO

- Upozornenie na bezprostredne hroziace nebezpečenstvo, ktoré vedie k ťažkým fyzickým poraniam alebo k smrti.

⚠ VÝSTRAHA

- Upozornenie na možnú nebezpečnú situáciu, ktorá môže viesť k ťažkým fyzickým poraniam alebo k smrti.

⚠ UPOZORNENIE

- Upozornenie na možnú nebezpečnú situáciu, ktorá môže viesť k ľahkým fyzickým poraniam.

POZOR

- Upozornenie na možnú nebezpečnú situáciu, ktorá môže viesť k vecným škodám.

Nabíjačka

⚠ **NEBEZPEČENSTVO** • Sieťovej zástrčky a sieťovej zásuvky sa nikdy nedotýkajte vlhkými rukami. • Nebezpečenstvo výbuchu. Nenabíjajte batérie, ktoré nie sú znovu nabíjateľné. • Nabíjačku nepoužívajte v prostredí ohrozenom explóziou. • Vodivé predmety, akými sú napr. skrutkovače alebo podobné náradie, nikdy nestrkajte do nabíjacej zásuvky zariadenia.

⚠ **VÝSTRAHA** • Zariadenie nabíjajte len pomocou priloženej originálnej nabíjačky alebo pomocou nabíjačky schválenej spoločnosťou KÄRCHER. • Sieťový kábel chráňte pred vysokými teplotami, ostrými hranami, olejom a pohyblivými súčasťami prístroja. • Neotvárajte nabíjačku. Opravy smie vykonávať iba odborný personál. • Nabíjačku používajte len na nabíjanie schválených súprav akumulátorov. • Poškodenú nabíjačku s nabíjacím káblom bezodkladne nahraďte originálnym dielom. • Zariadenie obsahuje elektrické konštrukčné diely, a preto ho nečistite pod tečúcou vodou. • Súprava akumulátorov sa bez prerušenia nesmie nabíjať dlhšie ako 24 hodín.

⚠ **UPOZORNENIE** • Nabíjačku nepoužívajte vo vlhkom alebo znečistenom stave. • Nezakrývajte vetraciú štrbinu nabíjačky. • Sieťovú zástrčku neťahajte zo zásuvky za sieťový kábel. • Prístroj nenoste/neprepravujte uchopením za sieťový pripájací kábel.

POZOR • Nebezpečenstvo skratu. Kontakty držiaka akumulátora chráňte pred kovovými dielmi. • Nabíjačku používajte a skladujte len v suchých priestoroch.

Akumulátor

⚠ **NEBEZPEČENSTVO** • Vodivé predmety, akými sú napr. skrutkovače alebo podobné náradie, nikdy nestrkajte do nabíjacej zásuvky zariadenia. • Akumulátor nevystavujte intenzívnemu slnečnému žiareniu, nadmernému teplu ani ohňu.

POZOR • V tomto prístroji sú akumulátory, ktoré nie sú vymeniteľné. Neplatí pre prístroje s vymeniteľnou súpravou akumulátorov

Bezpečná manipulácia

⚠ **VÝSTRAHA** • Tento prístroj nesmú používať deti a osoby s obmedzenými telesnými, zmyslovými alebo duševnými schopnosťami alebo osoby, ktoré nie sú oboznámené s týmito pokynmi. • Osoby s obmedzenými fyzickými, zmyslovými alebo duševnými schopnosťami resp. osoby s nedostatkom skúseností alebo vedomostí smú zariadenie používať len vtedy, keď sú pod správny dozor resp. keď ich osoba kompetentná z hľadiska bezpečnosti poučila o bezpečnom používaní zariadenia a rozumiejú príslušným nebezpečenstvám. • Deti sa s prístrojom nesmú hrať. • Dozerajte na deti, aby sa nemohli hrať so zariadením. • Prístroj používajte len v súlade s účelom. Zohľadnite miestne danosti a pri práci s prístrojom dávajte pozor na tretie osoby, obzvlášť na deti. • V nebezpečných oblastiach (napr. na čerpacích staniách pohonných hmôt) dodržiavajte príslušné bezpečnostné predpisy. Prístroj

neprevádzkujte v priestoroch ohrozených explóziou.
● Nečistíte vysokotlakovým prúdom žiadne predmety obsahujúce látky škodlivé pre zdravie (napr. azbest).
● Nebezpečenstvo vzniku poranení. Striekaný prúd nesmerujte do očí.

⚠ UPOZORNENIE ● Nepoužívajte zariadenie, ak predtým došlo k jeho pádu alebo ak je viditeľne poškodené resp. netesné. ● Prístroj používajte a skladujte len v zmysle popisu resp. obrázka. ● Prístroj počas prevádzky nikdy nenechávajte bez dozoru. ● Pre zabezpečenej bezpečnej polohy prístroj postavte na pevný, rovný podklad. ● Nehody alebo poškodenia spôsobené pádom prístroja. Pred každou činnosťou s alebo na prístroji musíte zabezpečiť stabilitu.

POZOR ● Nedopĺňajte žiadne čistiace prostriedky alebo iné prísady. ● Poškodenie prístroja. Do nádrže na vodu nikdy nedávajte rozpúšťadlá, tekutiny s obsahom rozpúšťadiel alebo nezriedené kyseliny (napr. čistiace prostriedky, benzín, nedišlo na farbu a aceton). ● Poškodenie prístroja spôsobené chodom nasucho. Prístroj zapínajte len vtedy, ak v nádrži na vodu je voda. ● Prístroj nepoužívajte pri teplotách pod 0°C.

Používanie v súlade s účelom

Nízkotlakový čistič používajte výhradne v domácnostiach.
Nízkotlakový čistič je určený na čistenie strojov, vozidiel, náradia, fasád, terás, záhradných prístrojov, domácich zvierat atď. nízkotlakovým prúdom vody bez pridania čistiacich prostriedkov.

Ochrana životného prostredia



Obalové materiály sú recyklovateľné. Obaly zlikvidujte ekologickým spôsobom.



Elektrické a elektronické zariadenia obsahujú cenné recyklovateľné materiály a často aj komponenty, akými sú napr. batérie, akumulátory alebo olej, ktoré môžu pri nesprávnej manipulácii alebo likvidácii predstavovať potenciálne nebezpečenstvo pre ľudské zdravie a životné prostredie. Tieto komponenty sú však potrebné pre správnu prevádzku zariadenia. Zariadenia označené týmto symbolom nesmú byť likvidované spolu s domovým odpadom.



Čistiace práce, pri ktorých sa do odpadovej vody dostávajú zvyšky oleja, napr. umývanie motora alebo podvozku, sa smú vykonávať iba v priestoroch na umývanie s odlučovačom oleja.



Práce s čistiacimi prostriedkami sa smú vykonávať iba na vodotesných pracovných plochách s prípojkou na kanalizáciu odpadových vôd. Čistiace prostriedky nesmú preniknúť do vôd alebo pôdy.



Odber vody z verejných zdrojov je v niektorých krajinách zakázaný.

Informácie o obsiahnutých látkach (REACH)

Aktuálne informácie o obsiahnutých látkach sú uvedené na internetovej stránke: www.kaercher.de/REACH

Príslušenstvo a náhradné diely

Používajte len originálne príslušenstvo a originálne náhradné diely, pretože takéto komponenty zaručujú bezpečnú a bezporuchovú prevádzku zariadenia. Informácie o príslušenstve a náhradných dieloch sa nachádzajú na stránke www.kaercher.com.

Rozsah dodávky

Rozsah dodávky zariadenia je znázornený na obale. Pri rozbaľovaní skontrolujte, či je obsah kompletný. V prí-

pade chýbajúceho príslušenstva alebo pri výskyte poškodení spôsobených prepravou informujte Vašho predajcu.

Bezpečnostné zariadenia

⚠ UPOZORNENIE

Nebezpečenstvo poranenia z dôvodu chýbajúcich alebo zmenených bezpečnostných zariadení!
Bezpečnostné zariadenia slúžia na vašu ochranu. Bezpečnostné zariadenia neobchádzajte, neodstraňujte ani nevyplínajte.

Zapínač/vypínač

Zapínač/vypínač zabraňuje neúmyselnej prevádzke prístroja.

Tlakový spínač

Pri uvoľnení spúšťacej páčky na nízkotlakovej pištoľi tlakový spínač vypne čerpadlo a nízkotlakový prúd sa zastaví. Keď sa spúšťacia páčka stlačí, čerpadlo sa znovu zapne.

Motorový istič

Pri príliš vysokom príkone sa motorový istič prístroja vypne.

Symbole na prístroji



Prístroj neponárajte do kvapalín. Ne-naberajte žiadne kvapaliny.

Popis prístroja

Opis prístroja

Obrázky sa nachádzajú na strane s grafikami

Obrázok A

- 1 Držadlo
- 2 Upínací držiak
- 3 Veko
- 4 Nádrž na vodu
- 5 Jemný filter
- 6 Nabíjačka
- 7 Nabíjací kábel
- 8 Zástrčka USB-C
- 9 Zástrčka USB A
- 10 Kryt
- 11 Nabíjacia zásuvka
- 12 LED stavu nabitia
- 13 Typový štítok
- 14 LED prevádzkového stavu
- 15 Zapínač/vypínač
- 16 Dýza
- 17 Nízkotlaková pištoľ
- 18 Spúšťacia páčka

Blikajúce kódy

LED pre-vádzkového stavu	_____	Prístroj je zapnutý.
	-----	Výstraha pred nízkym napätím akumulátora (cca 2 minúty zostávajúcej doby chodu).
	-----	Porucha, pozri kapitolu <i>Pomoc pri poruchách</i> .
LED stavu nabitia	-----	Akumulátor sa nabíja.
	-----	Akumulátor je celkom nabitý.

Uvedenie do prevádzky

Nabíjanie akumulátora

- Rozložte nádrž na vodu, pozri kapitolu *Zabezpečenie zásobovania vodou*.
- Nabite akumulátor.
 - Uvoľnite kryt z nabíjacej zásuvky a otočte ho nahor.
 - Zapojte zástrčku USB-C nabíjacieho kábla do nabíjacej zásuvky.
 - Zapojte zástrčku USB-A nabíjacieho kábla do nabíjačky.
 - Nabíjačku zasuňte do sieťovej zásuvky.

Obrazok B

Upozornenie

Počas nabíjania bliká LED stavu nabitia. Po úplnom nabití akumulátora LED svieti 10 minút.

Doba nabíjania je uvedená v kapitole *Technické údaje*.

Po nabití

- Vytiahnite nabíjačku zo sieťovej zásuvky.
- Vytiahnite zástrčku USB-C z nabíjacej zásuvky.
- Otočte kryt na nabíjacej zásuvky nadol a pevne ho zatlačte.

Zabezpečenie zásobovania vodou

POZOR

Nebezpečenstvo poškodenia v dôsledku nesprávneho zásobovania vodou

Poškodenie prístroja a prislúšenstva.

Do nádrže na vodu nalievajte len čistú a čiru vodu.

Do nádrže na vodu nepridávajte žiadne čistiace prostriedky, prípravky na ochranu rastlín alebo iné prísady. Prístroj nepochádzajú do kvapalín.

Do prístroja nenaberajte žiadne kvapaliny.

- Rozloženie nádrže na vodu:
 - Odnímate veko z nádrže na vodu.
 - Dno nádrže na vodu rukou pridržierte dole.
 - Druhou rukou potiahnite držadlo nahor.

Obrazok C

- Zaveste veko na nádrž na vodu.

Obrazok D

- Nízkoťlakovú pištoľ a nízkoťlakovú hadicu vyberte z nádrže na vodu čo najďalej.

- Naplňte nádrž na vodu čistou a čirou vodou maximálne po značku „MAX“.

Obrazok E

- Pripevnite veko na nádrž na vodu.

Upozornenie

Nízkoťlakovú hadicu zavedte cez vybranie na veku, aby ste ju nepritlačili.

Obrazok F

- Pri preprave jednou rukou zatlačte nízkoťlakovú hadicu na držadle do oboch upínacích držiakov.

Obrazok G

Prevádzka

- Prístroj postavte vodorovnú a rovnú plochu.

Prevádzka bez čistiaceho prostriedku

POZOR

Nebezpečenstvo vzniku poškodení pri chode nasucho!

Chod nasucho poškodzuje čerpadlo prístroja.

Ak v nádrži na vodu nie je voda, nezapínajte prístroj.

Keď je nádrž na vodu prázdna, ihneď vypnite prístroj.

*Ak prístroj nevytvorí tlak do 2 minút, vypnite ho. Potom postupujte podľa pokynov v kapitole *Pomoc pri poruchách*.*

- Stlačte zapínač/vypínač.

Prístroj sa zapne.

Obrazok H

⚠ UPOZORNENIE

Nebezpečenstvo poranenia striekaným prúdom!

Striekany prúd môže spôsobiť poranenie očí a uší. Nesmerujte striekany prúd do očí ani do uší osôb alebo zvierat.

- Stlačte spúšťaciu páčku a vykonajte čistenie.

Upozornenie

*Približne 2 minúty pred koncom prevádzkovej doby (pozri kapitolu *Technické údaje*) začne blikáť LED prevádzkového stavu. Nabite akumulátor čo najskôr, pozri kapitolu *Nabíjanie akumulátora*.*

Prevádzka s čistiacim prostriedkom

⚠ NEBEZPEČENSTVO

Nebezpečenstvo ohrozenia života a zdravia pri manipulácii s čistiacimi prostriedkami!

Nesprávna manipulácia s čistiacimi prostriedkami môže viesť k smrti alebo vážnemu poškodeniu zdravia.

Rešpektujte karty bezpečnostných údajov od výrobcov čistiacich prostriedkov, najmä pokyny týkajúce sa osobnej ochrannej výbavy.

POZOR

Nebezpečenstvo poškodenia v dôsledku cudzích látok v nádrži na vodu!

Cudzie látky v nádrži na vodu poškodia prístroj.

Do nádrže na vodu nepridávajte žiadne čistiace prostriedky, prípravky na ochranu rastlín alebo iné prísady.

POZOR

Nebezpečenstvo poškodenia v dôsledku dlhodobého pôsobenia a zaschnutia čistiacich prostriedkov!

Čistiace prostriedky môžu na horúcich povrchoch a pri príliš dlhej dobe pôsobenia poškodiť povrchy.

Čistiace prostriedky nenanášajte na horúce povrchy a dodržiavajte maximálnu dobu pôsobenia.

Čistiace prostriedky nenechajte zaschnúť.

- Nastriekajte malé množstvo čistiaceho prostriedku na suché povrchy a nechajte pôsobiť (nie zaschnúť).

POZOR

Nebezpečenstvo vzniku poškodení pri chode nasucho!

Chod nasucho poškodzuje čerpadlo prístroja.

Ak v nádrži na vodu nie je voda, nezapínajte prístroj. Keď je nádrž na vodu prázdna, ihneď vypnite prístroj. Ak prístroj nevytvorí tlak do 2 minút, vypnite ho. Potom postupujte podľa pokynov v kapitole *Pomoc pri poruchách*.

2. Stlačte zapínač/vypínač.

Prístroj sa zapne.

Obrázok H

⚠ UPOZORNENIE

Nebezpečenstvo poranenia striekaným prúdom!

Striekany prúd môže spôsobiť poranenie očí a uší.

Nesmerujte striekany prúd do očí ani do uší osôb alebo zvierat.

3. Stlačte spúšťačiu páčku a vykonajte čistenie.

Upozornenie

Približne 2 minúty pred koncom prevádzkovej doby (pozri kapitolu *Technické údaje*) začne blikať LED prevádzkového stavu. Nabíte akumulátor čo najskôr, pozri kapitolu *Nabíjanie akumulátora*.

Prerušenie prevádzky

1. Uvoľnite spúšťačiu páčku.

Po cca 30 minútach bez ovládania sa prístroj automaticky vypne.

Ukončenie prevádzky

1. Stlačte zapínač/vypínač.

Prístroj sa vypne.

2. Odstráňte zvyšnú vodu z nádrže na vodu.

3. Stlačte zapínač/vypínač.

Prístroj sa zapne.

4. Držte spúšťačiu páčku stlačenú, kým nevytečie všetka voda.

5. Uvoľnite spúšťačiu páčku.

6. Stlačte zapínač/vypínač.

Prístroj sa vypne.

7. Nádrž na vodu nechajte úplne vyschnúť.

8. Zatlačte nádrž na vodu nadol, aby ste ju zložili a zmenšili.

9. Uložte hadicu a nízkotlakovú pištoľ do nádrže na vodu.

10. Nabíjačku a nabíjací kábel uložte do nádrže na vodu.

11. Pripevnite veko na nádrž na vodu.

Preprava

⚠ UPOZORNENIE

Nebezpečenstvo zranenia a poškodenia

Pri preprave dbajte na hmotnosť prístroja.

POZOR

Nebezpečenstvo poškodenia vytekajúcou vodou!

Veko nádrže na vodu nie je vodotesné, únik vody počas prepravy môže spôsobiť vecné škody.

Ak je voda v nádrži na vodu, prenášajte prístroj opatrne. Pred prepravou prístroja vo vozidle úplne vyprázdňte nádrž na vodu.

1. Pri preprave dodržiavajte predpisy týkajúce sa nebezpečného tovaru.

Manuálna preprava

1. Prístroj nadvihnite a prenášajte pomocou držadla.

Preprava vo vozidlách

⚠ UPOZORNENIE

Nebezpečenstvo poranenia a poškodenia!

Hrozí nebezpečenstvo poranenia a poškodenia

v dôsledku prevrátenia a skĺznutia prístroja počas prepravy.

Pred prepravou prístroja vo vozidlách zabezpečte prístroj proti skĺznutiu a prevráteniu v súlade s platnými smernicami.

1. Ukončite prevádzku. Pozrite si kapitolu *Ukončenie prevádzky*.

2. Pred prepravou prístroj príslušne umiestnite, resp. ho zaistite proti skĺznutiu, prevráteniu a hádzaniu.

Skladovanie

⚠ UPOZORNENIE

Nebezpečenstvo poranenia a poškodenia!

Pri nerešpektovaní hmotnosti prístroja hrozí nebezpečenstvo poranenia a poškodenia.

Pri skladovaní dbajte na hmotnosť prístroja.

POZOR

Nebezpečenstvo poškodenia mrazom!

Neúplne vyprázdnený prístroj môže byť poškodený mrazom.

Pred uskladnením prístroj a príslušenstvo úplne vyprázdňte.

Prístroj chráňte pred mrazom.

Prístroj skladujte na mieste chránenom pred mrazom, neskladujte ho vo vonkajších priestoroch.

1. Ukončite prevádzku. Pozrite si kapitolu *Ukončenie prevádzky*.

2. Prístroj skladujte v uzavretej miestnosti na rovnej ploche a v rámci prípustnej teploty okolia, pozri kapitolu *Technické údaje*.

Starostlivosť a údržba

⚠ NEBEZPEČENSTVO

Dotyk dielov vedúcich prúd

Zásah elektrickým prúdom

Pred všetkými prácami na prístroji vypnite prístroj a odpojte ho od nabíjačky.

Čistenie jemného filtra

Jemný filter pravidelne čistite.

POZOR

Nebezpečenstvo poškodenia v dôsledku nesprávneho čistenia!

Jemný filter sa poškodí pri nesprávnom čistení.

Jemný filter čistite iba pod tečúcou vodou proti jeho smeru prietoku.

Nepoužívajte špicaté ani tvrdé predmety, ako sú ihly alebo drôtené kefy.

1. Vyprázdňte nádrž na vodu.

2. Vytiahnite jemný filter.

Obrázok I

3. Jemný filter čistite tečúcou čistou, čírou vodou.

4. Jemný filter vložte do prístroja.

Pomoc pri poruchách

⚠ NEBEZPEČENSTVO

Kontakt s časťami vedúcimi elektrický prúd

Poranenie v dôsledku zásahu elektrickým prúdom

Pred vykonávaním akýchkoľvek prác na prístroji vypnite prístroj a odpojte ho od nabíjačky.

Opravy a práce na elektrických konštrukčných dieloch nechajte vykonávať autorizovaným zákazníckym servisom.

Poruchy majú často jednoduchú príčinu, ktorú dokážete odstrániť sami pomocou nasledujúceho prehľadu. V prípade pochybností alebo pri poruchách, ktoré tu nie sú uvedené, sa obráťte na autorizovaný zákaznícky servis.

Chyba	Príčina	Odstránenie
Prístroj nebeží	Stav nabitia akumulátora je príliš nízky.	1. Nabite akumulátor, pozri <i>Nabíjanie akumulátora</i> .
	Motor je preťažený, motorový istič sa aktivoval.	1. Vypnite prístroj. 2. Zapnite prístroj a do uveďte ho do prevádzky.
	Teplota okolia je mimo prípustného rozsahu, pozri <i>Technické údaje</i> , aktivoval sa motorový istič.	1. Vypnite prístroj. 2. Prístroj nechajte vychladnúť/zahriať. 3. Zapnite prístroj a do uveďte ho do prevádzky. Ak sa porucha vyskytne viackrát, prístroj nechajte skontrolovať v servise spoločnosti Kärcher.
Prístroj nedosahuje požadovaný tlak	Príliš málo vody v nádrži na vodu.	1. Uistite sa, že v nádrži na vodu je dostatok čistej, čirej vody.
	Jemný filter je znečistený.	1. Vyčistíte jemný filter. Pozrite si kapitolu <i>Čistenie jemného filtra</i> .
Výrazné kolísanie tlaku alebo neustále vypínanie/zapínanie prístroja	Dýza je upchatá.	1. Vyčistíte dýzu: Nečistoty z otvoru dýzy odstráňte ihlou a spredu vypáchnite čistou, čírou vodou. 2. Uistite sa, že v nádrži na vodu je dostatok čistej, čirej vody.
Prístroj je netesný.	Malá netesnosť prístroja je technicky podmienená.	1. Pri väčšej netesnosti nechajte prístroj skontrolovať v servise spoločnosti KÄRCHER.

Záruka

V každej krajine platia záručné podmienky vydané našou príslušnou distribučnou spoločnosťou. Prípadné poruchy vášho prístroja odstránime v rámci záručnej doby zadarmo, pokiaľ ich príčinou boli materiálové alebo výrobné chyby. Pri uplatňovaní záruky sa spolu s dokladom o kúpe obráťte na svojho predajcu alebo na najbližšie autorizované servisné stredisko. (adresa je uvedená na zadnej strane)

Ďalšie informácie o záruke (ak sú k dispozícii) nájdete v sekcii Servis na vašej miestnej webovej stránke Kärcher v časti „Na stiahnutie“.

EÚ vyhlásenie o zhode

Týmto vyhlasujeme, že nižšie uvedený produkt je v súlade s príslušnými ustanoveniami uvedených smerníc a nariadení. V prípade zmeny produktu, ktorú neschválime, stráca toto vyhlásenie platnosť.

Výrobok: Mobile Outdoor Cleaner (mobilný exteriérový čistič)

Typ: OC 3, OC 3 Plus, OC 3 Foldable, OC 4

Smernice a nariadenia

2014/35/EÚ

2014/30/EÚ

2011/65/EÚ

2009/125/ES

2000/14/ES

2019/1782

(EÚ) 2023/1542

Aplikované harmonizované normy

EN 55014-1: 2017 + A11: 2020

EN 55014-2: 1997 + A1: 2001 + A2: 2008

EN 60335-1

EN 60335-2-54

EN 61000-3-2: 2014

EN 61000-3-3: 2013

EN 61558-1

EN 61558-2-16

EN 62233: 2008

EN IEC 63000: 2018

Uplatňované postupy posudzovania zhody

2000/14/ES: Príloha V

Hladina akustického výkonu dB (A)

OC 3, OC 3 Plus

Namerané: 81

Zaručené: 84

OC 3 Foldable

Namerané: 77

Zaručené: 79

OC 4

Namerané: 80

Zaručené: 82

Meno a adresa

Osoba zodpovedná za dokumentáciu:

S. Reiser

Alfred Kärcher SE & Co. KG

Alfred-Kärcher-Str. 28 - 40

71364 Winnenden (Germany)

Tel.: +49 7195 14-0

Fax: +49 7195 14-2212

H. Jenner

Chairman of the Board of Management

S. Reiser

Manager Regulatory Affairs & Certification

Winnenden, 01.09.2024

Podpisane osoby konaju z poverenia a s plnou mocou vedenia spoločnosti.

Alfred Kärcher SE & Co. KG
Alfred-Kärcher-Str. 28 - 40
71364 Winnenden (Germany)
Tel.: +49 7195 14-0
Fax: +49 7195 14-2212

Technické údaje

Elektrická prípojka / akumulátor

Menovité napätie akumulátora	V	6
Menovitý výkon prístroja	W	45
Stupeň ochrany		IPX4
Trieda ochrany		III

Nabíjačka

Sieťové napätie nabíjačky	V	100-240
Výstupné napätie	V	5
Výstupný prúd	A	2
Fáza	~	1
Frekvencia	Hz	50-60

Výkonové údaje prístroja

Doba nabíjania pri vybitom akumulátore	h	2,5
Doba prevádzky s úplne nabitým akumulátorom	min	15
Prevádzkový tlak	MPa	0,5
Objem nádrže na vodu	l	8
Prípustná teplota okolia	°C	0-40

Rozmery a hmotnosti

Dĺžka	mm	298
Šírka	mm	305
Výška (nádrž na vodu zložená)	mm	108
Výška (nádrž na vodu rozložená)	mm	271
Hmotnosť (s príslušenstvom)	kg	2,1

Zistené hodnoty podľa EN 60335-2-79

Hladina akustického tlaku L_{pA}	dB(A)	64,2
Neistota K_{pA}	dB(A)	2,5
Hladina akustického výkonu L_{WA} + Neistota K_{WA}	dB(A)	79

Technické zmeny vyhradené.

Sadržaj

Aplikacija KÄRCHER Home & Garden	120
Sigurnosni napuci	120
Namjenska uporaba	121
Zaštita okoliša	121
Pribor i zamjenski dijelovi	121
Sadržaj isporuke	121
Sigurnosni uređaji	121
Opis uređaja	122
Puštanje u pogon	122
Rad	123
Prekid rada	123
Završetak rada	123
Transport	123
Skladištenje	124
Njega i održavanje	124
Pomoć u slučaju smetnji	124
Jamstvo	124
EU izjava o sukladnosti	125
Tehnički podaci	125

Aplikacija KÄRCHER Home & Garden

Pomoću aplikacije KÄRCHER Home & Garden može se upravljati pametnim proizvodima tvrtke Kärcher i pristupiti pratećim sadržajima:

- Informacije o proizvodu i upute za uporabu
- individualne postavke uređaja
- Statistike uporabe
- Savjeti i trikovi
- Online trgovina i još mnogo toga

Skenirajte kod pametnim telefonom za pristup aplikaciji Kärcher Home & Garden i dodatnim informacijama.



1.599-300.0

Sigurnosni napuci



Prije prve uporabe uređaja pročitajte ovo poglavlje o sigurnosti i ove originalne upute za rad. Postupajte u skladu s nji-

ma. Čuvajte originalne upute za rad za kasniju uporabu ili za sljedećeg vlasnika.

- Osim naputaka u uputama za rad, morate uzeti u obzir i opće propise o sigurnosti i sprječavanju nezgoda koje je donio zakonodavac.
- Natpisi s upozorenjima i napomenama daju važne naputke za siguran rad.

Sigurnosne razine

⚠ OPASNOST

- Uputa na neposredno prijeteću opasnosti koja bi mogla dovesti do teške ozljede ili smrti.

⚠ UPOZORENJE

- Uputa na moguću opasnu situaciju koja bi mogla dovesti do teške ozljede ili smrti.

⚠ OPREZ

- Uputa na moguću opasnu situaciju koja bi mogla dovesti do lakših ozljeda.

PAŽNJA

- Uputa na moguću opasnu situaciju koja bi mogla dovesti do oštećenja imovine.

Punjač

⚠ OPASNOST • Nikada ne dirajte strujne utikače i utičnice vlažnim rukama. • Opasnost od eksplozije. Ne punite baterije koje nisu punjive. • Nemojte koristiti punjač u prostoru u kojem postoji opasnost od eksplozije. • Nikada ne stavljajte provodljive predmete, npr. odvijake ili slično, u utor za punjenje uređaja.

⚠ UPOZORENJE • Uređaj punite samo s priloženim originalnim punjačem ili punjačem koji je odobrio KÄRCHER. • Zaštitite mrežni kabel od vrućine, oštih rubova, ulja i pokretnih dijelova uređaja. • Nemojte otvarati punjač. Popravke smije izvoditi samo stručno osoblje. • Uređaj nikad ne koristite samo za punjenje dozvoljenih baterijskih paketa. • Odmah zamijenite oštećeni punjač s kabelom za punjenje s originalnim dijelom. • Uređaj sadrži električne dijelove, stoga ne čistite uređaj pod tekućom vodom. • Komplet baterija ne smijete neprekidno puniti dulje od 24 sata.

⚠ OPREZ • Nemojte koristiti vlažan ili prljav punjač. • Ventilacijski prerezi punjača ne smiju biti pokriveni. • Strujni utikač e vucite iz utičnice za strujni kabel. • Nemojte nositi /transportirati uređaj držeći ga za mrežni kabel.

PAŽNJA • Opasnost od kratkog spoja. Zaštitite kontakte držača baterija od metalnih dijelova. • Punjač koristite i čuvajte samo u suhim prostorima.

Baterija

⚠ OPASNOST • Nikada ne stavljajte provodljive predmete, npr. odvijake ili slično, u utor za punjenje uređaja. • Nemojte izlagati punjivu bateriju jakoj sunčevoj svjetlosti ili toplini poput vatre.

PAŽNJA • Ovaj uređaj sadrži punjive baterije koje se ne mogu zamijeniti. Ne vrijedi za uređaje s kompletom baterija koji se može zamijeniti

Sigurno rukovanje

⚠ UPOZORENJE • Uređaj nije namijenjen za to da ga koriste djeca ili osobe s ograničenim tjelesnim, osjetnim ili mentalnim sposobnostima ili osobe koje nisu upoznate s ovim uputama. • Osobe s ograničenim fizičkim, osjetilnim ili mentalnim sposobnostima ili nedostatkom iskustva i znanja smiju koristiti uređaj samo uz pravilan nadzor ili ako ih je osoba zadužena za njihovu sigurnost uputila u sigurnu uporabu uređaja te ako razumiju opasnosti koje mogu nastati iz toga. • Djeca se ne smiju igrati uređajem. • Djeca trebaju biti pod nadzorom kako bi se osiguralo da se ne igraju s uređajem. • Uređaj upotrebljavajte samo u skladu s njegovom namjenom. Uzmite u obzir lokalne okolnosti i pri radu s uređajem obratite pozornost na druge osobe, osobito na djecu. • U područjima opasnosti (npr. benzinske crpke) pridržavajte se odgovarajućih sigurnosnih propisa. Nikad ne radite s uređajem u prostorijama u kojima prijeti opasnost od eksplozije. • Ne prskajte predmete koji sadrže tvari opasne po zdravlje (npr. azbest). • Opasnost od ozljeđivanja. Ne usmjeravajte raspršeni mlaz prema očima.

⚠ OPREZ • Ne koristite uređaj ako je prethodno pao, ako je vidljivo oštećen ili propušta. • Uređaj koristite i skladištite samo u skladu s opisom odn. slikom.

- Uređaj tako dugo dok radi ne ostavljajte bez nadzora.
- Kako biste osigurali siguran stav uređaja, odložite uređaj na čvrstu i ravnu podlogu. • Nezgode ili oštećenja zbog pada uređaja. Prije svih aktivnosti sa ili na uređaju morate osigurati stabilnost.

PAŽNJA • Ne punite nikakva sredstva za pranje ili druge dodatke. • Oštećenje uređaja. U spremnik za vodu nikad ne punite otapala, tekućine koje sadrže otapala ili nerazrijeđene kiseline (npr. sredstva za pranje, benzin, razrjeđivač boje i aceton). • Oštećenje uređaja uslijed rada na vodu. Uređaj uključite samo ako se u spremniku za suho nalazi voda. • Uređaj ne koristite na temperaturama nižim od 0 °C.

Namjenska uporaba

Upotrebljavajte niskotlačni čistač isključivo za privatno kućanstvo.

Niskotlačni čistač namijenjen je za čišćenje strojeva, vozila, alata, fasada, terasa, vrtnih uređaja, kućnih ljubimaca itd. mlazom vode pod niskim tlakom bez dodavanja sredstava za čišćenje.

Zaštita okoliša



Ambalažni se materijali mogu reciklirati. Molimo odložite ambalažu na ekološki prihvatljiv način.



Električni i elektronički uređaji sadrže vrijedne reciklažne materijale, a često i sastavne dijelove poput baterija, punjivih baterija ili ulja koji kod nepropisnog rukovanja ili nepravilnog zbrinjavanja mogu predstavljati potencijalnu opasnost za ljudsko zdravlje i okoliš. Međutim, ti su sastavni dijelovi potrebni za pravilan rad uređaja. Uređaji koji su označeni ovim simbolom ne smiju se odlagati zajedno s kućnim otpadom.



Radovi čišćenja kod kojih nastaje otpadna voda koja sadrži ulje, npr. pranje motora, pranje podvozja, smiju se provoditi samo na mjestima za pranje koja su opremljena separatorom ulja.



Radovi sa sredstvima za pranje smiju se provoditi samo na površinama koje su nepropusne za tekućinu s priključkom na kanalizaciju za priljavu vodu. Ne dozvolite da sredstva za pranje dospiju u vodotoke ili dospiju u tlo.



Uzimanje vode iz javnih vodotoka u nekim zemljama nije dopušteno.

Napomene o sastojcima (REACH)

Aktualne informacije o sastojcima pronađite na: www.kaercher.de/REACH

Pribor i zamjenski dijelovi

Koristite samo originalan pribor i originalne zamjenske dijelove jer oni jamče siguran i nesmetan rad uređaja. Informacije o priboru i zamjenskim dijelovima pronađite na www.kaercher.com.

Sadržaj isporuke

Sadržaj isporuke uređaja prikazan je na ambalaži. Kod raspakiravanja provjerite je li sadržaj potpun. U slučaju nedostatka pribora ili štete nastale prilikom transporta obavijestite svog prodavača.

Sigurnosni uređaji

⚠ OPREZ

Opasnost od ozljeda zbog nedostajućih ili izmijenjenih sigurnosnih uređaja!
Sigurnosni uređaji služe vašoj zaštiti.

Nemojte zaobilaziti, uklanjati ili onesposobljavati sigurnosne uređaje.

Tipka za UKLJ / ISKLJ

Tipka za UKLJ / ISKLJ sprječava nenamjerni rad uređaja.

Tlačna sklopka

Kad pustite ispusnu polugu niskotlačne ručne prskalice, tlačna sklopka isključuje pumpu i zaustavlja se niskotlačni mlaz. Kad pritisnete ispusnu polugu, pumpa se ponovo uključuje.

Zaštitna sklopka motora

Pri visokoj potrošnji struje zaštitna sklopka motora isključuje uređaj.

Simboli na uređaju



Uređaj ne uranjajte u tekućine. Nemojte grabiti tekućine.

Opis uređaja

Opis uređaja

Vidi slike na stranici sa slikama

Slika A

- ① Ručka za nošenje
- ② Stezni držač
- ③ Poklopac
- ④ Spremnik za vodu
- ⑤ Fini filter
- ⑥ Punjač
- ⑦ Kabel za punjenje
- ⑧ USB C utikač
- ⑨ USB A utikač
- ⑩ Poklopac
- ⑪ Utičnica za punjenje
- ⑫ LED stanja napunjenosti
- ⑬ Natpisna pločica
- ⑭ LED radnog stanja
- ⑮ Tipka za UKLJ / ISKLJ
- ⑯ Sapnica
- ⑰ Niskotlačna ručna prskalice
- ⑱ Ispusna poluga
- ⑲ Niskotlačno crijevo

Šifre treperenja

LED radnog stanja	_____	Uređaj je uključen.
	-----	Upozorenje od prenisnog napona baterije (oko 2 minute preostalog vremena).
	-----	Smetnje, vidi poglavlje <i>Pomoć u slučaju smetnji</i> .
LED stanja napunjenosti	_____	Baterija se puni.
	_____	Baterija je u potpunosti napunjena.

Puštanje u pogon

Punjenje baterije

1. Otklopite spremnik za vodu, vidi poglavlje *Uspostava opskrbe vodom*.
2. Napunite bateriju.
 - a Odvojite poklopac iz utičnice za punjenje i zakrenite ga prema gore.
 - b Utaknite USB C utikač kabela za punjenje u utičnicu za punjenje.
 - c Utaknite USB A utikač kabela za punjenje u punjač.
 - d Utaknite punjač u mrežnu utičnicu.

Slika B

Napomena

Tijekom punjenja treperi LED razine napunjenosti. Kada je baterija potpuno napunjena, svijetli oko 10 minuta. Za vrijeme punjenja vidi poglavlje *Tehnički podaci*.

Nakon punjenja

3. Izvucite punjač iz mrežne utičnice.
4. Izvucite USB C utikač iz utičnice za punjenje.
5. Zakrenite poklopac na utičnici za punjenje prema dolje i pritisnite ga na mjesto.

Uspostava opskrbe vodom

PAŽNJA

Opasnost od oštećenja zbog nestručne opskrbe vodom

Oštećenje uređaja i pribora.

Napunite spremnik za vodu samo čistom i bistrom vodom.

Spremnik za vodu ne punite nikakvim sredstvima za čišćenje, pesticidima ili drugim dodacima.

Uređaj ne uranjajte u tekućine.

Ne grabite tekućine s uređajem.

1. Otklopite spremnik za vodu:
 - a Skinite poklopac na spremniku za vodu.
 - b Rukom držite pritisnuto dno spremnika za vodu.
 - c Drugom rukom povucite ručku za nošenje prema gore.

Slika C

2. Objesite poklopac na spremnik za vodu.

Slika D

3. Izvadite niskotlačnu ručnu prskalicu i niskotlačno crijevo iz spremnika za vodu što je dalje moguće.
4. Napunite spremnik za vodu čistom, bistrom vodom najviše do oznake "MAX".

Slika E

5. Pričvrstite poklopac na spremnik za vodu.

Napomena

Provucite niskotlačnu ručnu prskalicu kroz otvor u poklopcu kako ga ne biste priklještili.

Slika F

6. Za transport jednom rukom, pritisnite niskotlačno crijevo u oba stezna držača na ručki za nošenje.

Slika G

Rad

1. Uređaj postavite na vodoravnu ravnu površinu.

Rad bez sredstva za čišćenje

PAŽNJA

Opasnost od oštećenja tijekom rada na suho!

Rad na suho oštećuje pumpu uređaja.

Uređaj nemojte uključivati ako u spremniku za vodu nema vode.

Isključite uređaj čim se spremnik za vodu isprazni. Isključite uređaj ako se tlak ne poveća unutar 2 minute. Zatim postupite prema uputama u poglavlju Pomoć u slučaju smetnji.

1. Pritisnite tipku za UKLJ / ISKLJ.

Uređaj se uključuje.

Slika H

⚠ OPREZ

Opasnost od ozljeda raspršenim mlazom!

Raspršeni mlaz može uzrokovati ozljede očiju i ušiju.

Nemojte usmjeravati raspršeni mlaz prema očima ili ušima ljudi ili životinja.

2. Pritisnite ispusnu polugu i provedite postupak čišćenja.

Napomena

Oko 2 minute prije kraja vremena rada (vidi poglavlje Tehnički podaci) LED radnog stanja počinje treperiti. Napunite bateriju što je prije moguće, vidi poglavlje Punjenje baterije.

Rad sa sredstvom za čišćenje

⚠ OPASNOST

Opasnost po život i zdravlje pri rukovanju sredstvom za čišćenje!

Nestručno rukovanje sredstvom za čišćenje može dovesti do smrti i ozbiljnog oštećenja zdravlja.

Pridržavajte se sigurnosno-tehničkih listova proizvođača sredstava za pranje, osobito upute o osobnoj zaštitnoj opremi.

PAŽNJA

Opasnost od oštećenja uslijed stranih tvari u spremniku za vodu!

Strane tvari u spremniku za vodu oštetit će uređaj.

Spremnik za vodu ne punite nikakvim sredstvima za čišćenje, pesticidima ili drugim dodacima.

PAŽNJA

Opasnost od oštećenja zbog predugog djelovanja i sušenja sredstva za čišćenje!

Sredstva za čišćenje na vrućim površinama i ako predugo djeluju mogu oštetiti površine.

Nemojte nanositi sredstva za čišćenje na vruće površine i pridržavajte se maksimalnog vremena djelovanja. Nemojte dopustiti da se sredstva za čišćenje osuše.

1. Naprskajte malo sredstva za čišćenje na suhe površine i pustite da djeluje (ali ne i da se osuši).

PAŽNJA

Opasnost od oštećenja tijekom rada na suho!

Rad na suho oštećuje pumpu uređaja.

Uređaj nemojte uključivati ako u spremniku za vodu nema vode.

Isključite uređaj čim se spremnik za vodu isprazni.

Isključite uređaj ako se tlak ne poveća unutar 2 minute. Zatim postupite prema uputama u poglavlju Pomoć u slučaju smetnji.

2. Pritisnite tipku za UKLJ / ISKLJ.

Uređaj se uključuje.

Slika H

⚠ OPREZ

Opasnost od ozljeda raspršenim mlazom!

Raspršeni mlaz može uzrokovati ozljede očiju i ušiju.

Nemojte usmjeravati raspršeni mlaz prema očima ili ušima ljudi ili životinja.

3. Pritisnite ispusnu polugu i provedite postupak čišćenja.

Napomena

Oko 2 minute prije kraja vremena rada (vidi poglavlje Tehnički podaci) LED radnog stanja počinje treperiti. Napunite bateriju što je prije moguće, vidi poglavlje Punjenje baterije.

Prekid rada

1. Otpustite ispusnu polugu.

Nakon približno 30 minuta bez rada uređaj se isključuje automatski.

Završetak rada

1. Pritisnite tipku za UKLJ / ISKLJ.

Uređaj se isključuje.

2. Ispraznite preostalu vodu iz spremnika za vodu.

3. Pritisnite tipku za UKLJ / ISKLJ.

Uređaj se uključuje.

4. Pritisnite ispusnu polugu sve dok više ne izlazi voda.

5. Otpustite ispusnu polugu.

6. Pritisnite tipku za UKLJ / ISKLJ.

Uređaj se isključuje.

7. Pustite da se spremnik za vodu potpuno osuši.

8. Gurnite spremnik za vodu prema dolje kako biste ga preklopili i smanjili.

9. Spremite crijevo i niskotlačnu ručnu prskalicu u spremnik za vodu.

10. Spremite punjač i kabel za punjenje u spremnik za vodu.

11. Pričvrstite poklopac na spremnik za vodu.

Transport

⚠ OPREZ

Opasnost od ozljeda i oštećenja

Pri transportu uzmite u obzir težinu uređaja.

PAŽNJA

Opasnost od oštećenja zbog curenja vode!

Poklopac spremnika za vodu nije vodonepropusan, voda koja curi tijekom transporta može uzrokovati materijalne štete.

Oprezno nosite uređaj kada se u spremniku za vodu nalazi voda.

Prije transporta uređaja u vozilu potpuno ispraznite spremnik za vodu.

1. Pridržavajte se propisa o prijevozu opasnih tvari.

Ručni transport

1. Uređaj podižite i nosite za ručku za nošenje.

Transport u vozilima

⚠ OPREZ

Opasnost od ozljeda i oštećenja!

Postoji opasnost od ozljeda i oštećenja ako se uređaj prevrne i sklizne tijekom transporta.

Prije transporta uređaja u vozilima, osigurajte ga od klizanja i prevrtanja u skladu s važećim smjericama.

1. Završite rad, vidi poglavlje *Završetak rada*.
2. Prije transporta uređaj pospremite odn. osigurajte ga od klizanja, prevrtanja i odbacivanja.

Skladištenje

⚠ OPREZ

Opasnost od ozljeda i oštećenja!

Ako ne vodite računa o težini uređaja, postoji opasnost od ozljeda i oštećenja.

Pri skladištenju uzmite u obzir težinu uređaja.

PAŽNJA

Opasnost od oštećenja uslijed mraza!

Zbog mraz može doći do oštećenja uređaja koji nije potpuno ispražnjen.

Prije skladištenja potpuno ispraznite uređaj i pribor. Zaštite uređaj od mraza.

Uređaj čuvajte na mjestu bez mraza, a ne na otvorenom.

1. Završite rad, vidi poglavlje *Završetak rada*.
2. Postavite uređaj u zatvorenu prostoriju na ravnu površinu i čuvajte ga na dopuštenoj okolnoj temperaturi, vidi poglavlje *Tehnički podaci*.

Njega i održavanje

⚠ OPASNOST

Dodirivanje dijelova pod naponom

Ozljede uslijed strujnog udara

Greška	Uzrok	Rješenje
Uređaj ne radi	Stanje napunjenosti baterije je prenisko.	1. Napunite bateriju, vidi <i>Punjenje baterije</i> .
	Motor je preopterećen, zaštitna sklopka motora se aktivirala.	1. Isključite uređaj. 2. Uključite uređaj i pustite ga u rad.
	Okolna temperatura je izvan dopuštenog područja, vidi <i>Tehnički podaci</i> , zaštitna sklopka motora se aktivirala.	1. Isključite uređaj. 2. Ostavite uređaj da se ohladi/zagrije. 3. Uključite uređaj i pustite ga u rad. Ako se smetnja ponovi više puta, servisna služba treba provjeriti uređaj.
Uređaj se ne puni tlakom	Nema dovoljno vode u spremniku za vodu.	1. Provjerite ima li dovoljno čiste, bistre vode u spremniku za vodu.
	Fini filter je prljav.	1. Očistite fini filter, vidi poglavlje <i>Čišćenje finog filtra</i> .
Jake fluktuacije tlaka ili stalno isključivanje / uključivanje uređaja	Mlaznica je začepljena.	1. Očistite mlaznicu: Uklonite nečistoće iz otvora mlaznice iglom i isperite je čistom, bistrom vodom s prednje strane. 2. Provjerite ima li dovoljno čiste, bistre vode u spremniku za vodu.
Uređaj propušta	Mala količina propuštanja uređaja je tehnički uvjetovana.	1. U slučaju većeg propuštanja uređaj treba provjeriti servisna služba tvrtke KÄRCHER.

Jamstvo

U svakoj zemlji vrijede jamstveni uvjeti koje je izdala nadležna organizacija za distribuciju. Moguće kvarove na Vašem uređaju popravljamo besplatno unutar jamstvenog roka ako je uzrok materijalna pogreška ili pogreška u proizvodnji. U slučaju koji podliježe jamstvu

Prije svih radova na uređaju isključite uređaj i odvojite ga od punjača.

Čišćenje finog filtra

Redovito čistite fini filter.

PAŽNJA

Opasnost od oštećenja uslijed nestručnog čišćenja!

Nestručno čišćenje oštetit će fini filter.

Čistite fini filter samo pod mlazom vode suprotno od smjera protoka.

Nemojte koristiti oštre ili tvrde predmete kao što su npr. igle ili žičane četke.

1. Ispraznite spremnik za vodu.
 2. Izvucite fini filter.
- Slika 1**
3. Očistite fini filter tekućom, čistom, bistrom vodom.
 4. Umetnite fini filter u uređaj.

Pomoć u slučaju smetnji

⚠ OPASNOST

Dodir dijelova pod naponom

Ozljede uslijed strujnog udara

Prije svih radova na uređaju isključite uređaj i isključite ga iz punjača.

Radove popravka te radove na električnim komponentama prepuštite samo ovlaštenoj servisnoj službi.

Smetnje često imaju jednostavne uzroke koje možete sami ukloniti uz pomoć pregleda u nastavku. Ako niste sigurni ili ako smetnje nisu ovdje navedene, obratite se ovlaštenoj servisnoj službi.

obratite se s potvrdom o plaćanju Vašem prodavaču ili najbližoj ovlaštenoj servisnoj službi.
(vidi adresu na poleđini)

Daljnje informacije o jamstvu (ako postoje) možete pronaći u servisnom području vaše lokalne web stranice tvrtke Kärcher pod "Preuzimanja".

EU izjava o sukladnosti

Ovime izjavljujemo da je dolje navedeni proizvod u skladu s relevantnim odredbama navedenih direktiva i uredbi. U slučaju izmjene proizvoda koja nije dogovorena s nama ova izjava gubi svoju valjanost.

Proizvod: Mobilni vanjski čistač

Tip: OC 3, OC 3 Plus, OC 3 Foldable, OC 4

Direktive i uredbe

2014/35/EU

2014/30/EU

2011/65/EU

2009/125/EZ

2000/14/EZ

2019/1782

(EU) 2023/1542

Primijenjene usklađene norme

EN 55014-1: 2017 + A11: 2020

EN 55014-2: 1997 + A1: 2001 + A2: 2008

EN 60335-1

EN 60335-2-54

EN 61000-3-2: 2014

EN 61000-3-3: 2013

EN 61558-1

EN 61558-2-16

EN 62233: 2008

EN IEC 63000: 2018

Primijenjeni postupak procjene sukladnosti

2000/14/EZ: Prilog V.

Razina zvučne snage dB(A)

OC 3, OC 3 Plus

Izmjereno: 81

Zajamčeno: 84

OC 3 Foldable

Izmjereno: 77

Zajamčeno: 79

OC 4

Izmjereno: 80

Zajamčeno: 82

Ime i adresa

Opunomoćenik za dokumentaciju:

S. Reiser

Alfred Kärcher SE & Co. KG

Alfred-Kärcher-Str. 28 - 40

71364 Winnenden (Germany)

Tel.: +49 7195 14-0

Faks: +49 7195 14-2212



H. Jenner

Chairman of the Board of Management



S. Reiser

Manager Regulatory Affairs & Certification

Winnenden, 01.09.2024.

Dolje potpisani djeluju u ime i po opunomoćenju uprave.

Alfred Kärcher SE & Co. KG

Alfred-Kärcher-Str. 28 - 40

71364 Winnenden (Njemačka)

Tel.: +49 7195 14-0

Telefaks: +49 7195 14-2212

Tehnički podaci

Električni priključak / baterija

Nazivni napon punjive baterije	V	6
Nazivna snaga uređaja	W	45
Vrsta zaštite		IPX4
Klasa zaštite		III

Punjač

Mrežni napon punjača	V	100-240
Izlazni napon	V	5
Izlazna struja	A	2
Faza	~	1
Frekvencija	Hz	50-60

Podaci o snazi uređaja

Vrijeme punjenja kod prazne punjive baterije	h	2,5
Rad s potpuno napunjenom baterijom	min	15
Radni tlak	MPa	0,5
Zapremina spremnika za vodu	l	8
Dopuštena okolna temperatura	°C	0-40

Dimenzije i težine

Duljina	mm	298
Širina	mm	305
Visina (sklopljen spremnik za vodu)	mm	108
Visina (rasklopljen spremnik za vodu)	mm	271
Težina (s priborom)	kg	2,1

Vrijednosti utvrđene prema EN 60335-2-79

Razina zvučnog tlaka L_{pA}	dB(A)	64,2
Nesigurnost K_{pA}	dB(A)	2,5
Razina zvučne snage $L_{WA} +$	dB(A)	79
Nesigurnost K_{WA}		

Pridržano pravo na tehničke izmjene.

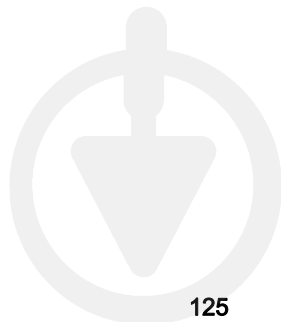

Sadržaj

Aplikacija KÄRCHER Home & Garden.....	126
Sigurnosne napomene	126
Namenska upotreba	127
Zaštita životne sredine	127
Pribor i rezervni delovi.....	127
Obim isporuke	127
Sigurnosni uređaji	127
Opis uređaja	127
Puštanje u pogon	128
Rad	128
Prekid rada	129
Završetak rada	129
Transport	129
Skladištenje	129
Nega i održavanje	129
Pomoć u slučaju smetnji.....	129
Garancija	130
EU izjava o usklađenosti	130
Tehnički podaci	131

Aplikacija KÄRCHER Home & Garden

Pomoću aplikacije KÄRCHER Home & Garden se mogu kontrolisati smart Kärcher proizvodi i preuzeti prateći sadržaji:

- Informacije o proizvodu i uputstva za upotrebu
- pojedinačna podešavanja uređaja
- Statistike korišćenja
- Saveti i trikovi
- Onlajn prodavnica i još mnogo toga

Skenirajte kôd pametnim telefonom da biste preuzeli aplikaciju Kärcher Home & Garden i dodatne informacije.



1.599-300.0

Sigurnosne napomene



Pre prve upotrebe uređaja pročitajte ove sigurnosne napomene i ovo originalno uputstvo za rad. Postupajte u skladu sa tim. Čuvajte originalna uputstva za upotrebu za buduću upotrebu ili za buduće vlasnike.

- Pored napomena u uputstvu za rad, moraju da se uvažavaju i opšti sigurnosni propisi i propisi zakonodavca o sprečavanju nesreća.
- Natpisi sa upozorenjima i napomenama koji su postavljeni na uređaju pružaju važne napomene o bezbednom radu.

Stepeni opasnosti

⚠ OPASNOST

- Napomena o neposrednoj opasnosti koja preti i koja može dovesti do teških telesnih povreda ili smrti.

⚠ UPOZORENJE

- Napomena o mogućoj opasnoj situaciji, koja može dovesti do teških telesnih povreda ili smrti.

⚠ OPREZ

- Napomena o mogućoj opasnoj situaciji, koja može dovesti do lakih telesnih povreda.

PAŽNJA

- Napomena o mogućoj opasnoj situaciji, koja može dovesti do materijalnih oštećenja.

Punjač

⚠ OPASNOST • Strujni utikač i utičnicu nikada nemojte dodirivati vlažnim rukama. • Opasnost od eksplozije. Nemojte puniti akumulatore koji nemaju mogućnost ponovnog punjenja. • Nemojte koristiti punjač u okruženju u kojem postoji opasnost od eksplozije. • Nikada nemojte utaknuti predmete koji provode struju, npr. odvijache ili slično, u utičnicu za punjenje uređaja.

⚠ UPOZORENJE • Uređaj puniti samo pomoću priloženog originalnog punjača ili punjača kojeg je odobrila kompanija KÄRCHER. • Zaštitite mrežni kabl od toplote, oštih ivica, ulja i pokretnih delova uređaja. • Nemojte otvarati punjač. Popravke sme da vrši samo stručno osoblje. • Punjač koristite isključivo za punjenje odobrenih akumulatorskih pakovanja. • Oštećeni punjač sa kablom za punjenje odmah zamenite originalnim delom. • Uređaj sadrži električne komponente, nemojte čistiti uređaj pod mlazom vode. • Akumulatorsko pakovanje ne sme da se puni duže od 24 sata bez prekida.

⚠ OPREZ • Nemojte koristiti punjač u mokrom ili zaprljanom stanju. • Držite slobodne proreze za ventilaciju punjača. • Strujni utikač nemojte vući za mrežni kabl prilikom izvlačenja iz utičnice. • Nemojte nositi / transportovati uređaj držeći ga za mrežni priključni kabl.

PAŽNJA • Opasnost od kratkog spoja. Zaštitite kontakte držača akumulatora od metalnih delova.

- Punjač koristite i skladištite samo u suvim prostorijama.

Akumulator

⚠ OPASNOST • Nikada nemojte utaknuti predmete koji provode struju, npr. odvijache ili slično, u utičnicu za punjenje uređaja. • Nemojte izlagati akumulator snažnom sunčevom zračenju, toploti ili vatri.

PAŽNJA • Ovaj uređaj sadrži akumulatore koji ne mogu da se zamene. Ne važi za uređaje sa akumulatorskim pakovanjima koja ne mogu da se menjaju

Bezbedno rukovanje

⚠ UPOZORENJE • Nije predviđeno da uređaj upotrebljavaju deca ili osobe sa ograničenim fizičkim, senzoričkim ili mentalnim sposobnostima ili osobe, koje nisu upoznate sa ovim uputstvima. • Lica sa smanjenim fizičkim, senzoričkim ili psihičkim sposobnostima ili nedostatkom iskustva i znanja smeju da koriste uređaj samo uz pravilan nadzor ili ako su od strane lica odgovornog za njihovu bezbednost obučeni za bezbedno korišćenje uređaja i ako razumeju opasnosti koje iz toga proizilaze. • Deca ne smeju da se igraju uređajem. • Nadgledajte decu kako biste obezbedili da se ne igraju uređajem. • Uređaj koristiti samo u skladu sa namenom. Uzmite u obzir lokalne uslove i obratite pažnju tokom rada na treća lica, naročito decu.

- Obratite pažnju na odgovarajuće sigurnosne propise

u područjima opasnosti (npr. na benzinskoj pumpi). Nikada nemojte rukovati uređajem u prostorijama u kojima pretil opasnost od eksplozije. • Nemojte prskati po predmetima koji sadrže materije opasne po zdravlje (npr. azbest). • Opasnost od povreda. Nemojte usmeravati mlaz prema očima.

⚠ OPREZ • Nemojte koristiti uređaj ako je prethodno pao na pod, ako je vidljivo oštećen ili ako nije hermetičan. • Koristite odn. skladištite uređaj samo u skladu sa opisom odn. slikom. • Nikada ne ostavljajte uređaj bez nadzora, sve dok je u pogonu. • Da bi se obezbedio stabilan položaj, uređaj postavite na čvrstu, ravnu podlogu. • Nesreće ili oštećenja usled prevrtanja uređaja. Pre svih radova sa ili na uređaju morate da obezbedite siguran položaj.

PAŽNJA • Nemojte sipati deterdžente ili druge dodatke. • Oštećenja uređaja. Nikada nemojte sipati rastvarače, tečnosti koje sadrže rastvarače ili nerazređene kiseline (npr. deterdženti, benzin, razređivač boje i aceton) u rezervoaru za vodu. • Oštećenja uređaja usled rada na suvo. Uređaj uključite samo kada u rezervoaru za vodu ima vode. • Nemojte koristiti uređaj na temperaturama ispod 0 °C.

Namenska upotreba

Čistač pod niskim pritiskom koristite isključivo u privatnom domaćinstvu.

Čistač pod niskim pritiskom je namenjen za čišćenje mašina, vozila, alata, fasada, terasa, baštenskih uređaja, ljubimaca itd. vodenim mlazom pod niskim pritiskom bez dodavanja sredstava za čišćenje.

Zaštita životne sredine



Ambalaža može da se reciklira. Pakovanje odložite u otpad u skladu sa ekološkim propisima.



Električni i elektronski uređaji sadrže dragocene materijale koji se mogu reciklirati, a često i komponente kao što su baterije, akumulatori ili ulje, koje, u slučaju pogrešnog rukovanja ili

pogrešnog odlaganja, mogu da predstavljaju potencijalnu opasnost po zdravlje ljudi i životnu sredinu. Međutim, ovi sastavni delovi su neophodni za pravilan rad uređaja. Uređaji označeni ovim simbolom ne smeju da se odlažu u kućni otpad.



Radovi na čišćenju, pri kojima nastaje otpadna voda koja sadrži ulje, npr. pranje motora ili pranje donjeg dela vozila, smeju da se vrše samo na mestima za pranje sa separatorom ulja.



Radovi sa deterdžentima smeju da se obavljaju samo na radnim površinama koje ne propuštaju tečnost sa priključkom na kanalizaciju za otpadnu vodu. Deterdženti ne smeju da dospeju u vodotokove ili zemljište.



Uzimanje vode iz javnih vodotokova u pojedinim zemljama nije dozvoljeno.

Napomene o sastojcima (REACH)

Aktuelne informacije o sastojcima možete pronaći na: www.kaercher.de/REACH

Pribor i rezervni delovi

Koristite samo originalni pribor i originalne rezervne delove pošto oni garantuju bezbedan rad i rad bez smetnji na uređaju.

Informacije o priboru i rezervnim delovima možete pronaći na www.kaercher.com.

Obim isporuke

Obim isporuke uređaja je prikazan na pakovanju. Prilikom otpakivanja proverite da li je sadržaj potpun. Ukoliko nedostaje pribor ili u slučaju štete nastale prilikom transporta obavestite vašeg distributera.

Sigurnosni uređaji

⚠ OPREZ

Opasnost od povreda zbog nedostajućih ili izmenjenih sigurnosnih uređaja!

Sigurnosni uređaji služe za vašu zaštitu. Nemojte zaobilaziti, uklanjati ili deaktivirati sigurnosne uređaje.

Taster za uključivanje/isključivanje

Taster za uključivanje / isključivanje sprečava nenamerni rad uređaja.

Presostat

Prilikom otpuštanja poluge na ručnoj prskalici, presostat isključuje pumpu i zaustavlja niskopritisni mlaz. Ako se poluga za izvlačenje pritisne, pumpa se ponovo uključuje.

Zaštitni prekiđač motora

Ako je potrošnja struje previsoka, zaštitni prekiđač motora isključuje uređaj.

Simboli na uređaju



Nikada ne uranjajte uređaj u tečnosti. Nemojte skupljati tečnosti.

Opis uređaja

Opis uređaja

Slike, pogledajte strane sa grafikonom **Slika A**

- ① Ručka za nošenje
- ② Stega
- ③ Poklopac
- ④ Rezervoar za vodu
- ⑤ Fini filter
- ⑥ Punjač
- ⑦ Kabl za punjenje
- ⑧ USB-C utikač
- ⑨ USB A utikač
- ⑩ Poklopac
- ⑪ Utičnica za punjenje
- ⑫ LED indikator napunjenosti
- ⑬ Natpisna pločica
- ⑭ LED za pogonski status
- ⑮ Taster za uključivanje/isključivanje
- ⑯ Mlaznica
- ⑰ Niskopritisna prskalica

- 18 Okidač
19 Niskopritisno crevo

Trepereći kodovi

LED za pogonski status	_____	Uređaj je uključen.
	-----	Upozorenje na nizak napon akumulatora (preostalo vreme rada oko 2 minuta).
	-----	Smetnja, pogledajte poglavlje <i>Pomoć u slučaju smetnji</i> .
LED za nivo napunjenosti	_____	Akumulator se puni.
	_____	Akumulator je u potpunosti napunjen.

Puštanje u pogon

Punjenje akumulatora

- Rasklopite rezervoar za vodu, pogledajte poglavlje *Uspostavljanje vodosnabdevanja*.
- Napunite akumulator.
 - Otpustite poklopac iz utičnice za punjenje i okrenite ga nagore.
 - Priključite USB-C utikač kabla za punjenje u utičnicu za punjenje.
 - Priključite USB-A utikač kabla za punjenje u punjač.
 - Utaknite punjač u strujnu utičnicu.

Slika B

Napomena

Tokom punjenja treperi LED prikaz napunjenosti. Ako je akumulator potpuno napunjen, on svetli 10 min. Vreme punjenja, vidi poglavlje Tehnički podaci.

Nakon punjenja

- Izvučite punjač iz utičnice.
- Izvučite USB-C utikač iz utičnice za punjenje.
- Okrenite poklopac na utičnici za punjenje nadole i čvrsto ga pritisnite.

Uspostavljanje vodosnabdevanja

PAŽNJA

Opasnost od oštećenja usled nepravilnog snabdevanja vodom

Oštećenje uređaja i pribora.

Dolivajte samo čistu i bistru vodu u rezervoar.

Nemojte sipati deterđente, herbicide ili druge dodatke u rezervoar za vodu.

Nikada ne uranjajte uređaj u tečnosti.

Ne skupljajte tečnosti pomoću uređaja.

- Rasklapanje rezervoara za vodu:
 - Skinite poklopac sa rezervoara za vodu.
 - Pritisćajte dno rezervoara za vodu rukom.
 - Povucite ručku za nošenje nagore drugom rukom.

Slika C

- Okacište poklopac na rezervoar za vodu.

Slika D

- Uklonite niskopritisnu prskalicu i niskopritisno creva iz rezervoara za vodu što je više moguće.
- Napunite rezervoar za vodu čistom i bistrom vodom do oznake "MAX".

Slika E

- Postavite poklopac na rezervoar za vodu.

Napomena

Provedite niskopritisno crevo kroz otvor na poklopcu da se ne bi priklještilo.

Slika F

- Ako sami obavljate transport, pritisnite niskopritisno crevo na ručki za nošenje u dva držača stezaljki.

Slika G

Rad

- Uređaj odložite na vodoravnu površinu.

Rad bez sredstva za čišćenje

PAŽNJA

Opasnost od oštećenja tokom suvog rada!

Rad pumpe na suvo oštećuje pumpu uređaja.

Nemojte uključivati uređaj ako u rezervoaru za vodu nema vode.

Isključite uređaj čim se rezervoar za vodu isprazni.

*Isključite uređaj ako se pritisak ne formira u roku od 2 minuta. Zatim postupite u skladu sa uputstvima u poglavlju *Pomoć u slučaju smetnji*.*

- Pritisnite taster za uključivanje/isključivanje.

Uređaj se uključuje.

Slika H

⚠ OPREZ

Opasnost od povreda mlazom za prskanje!

Mlaz raspršivača može izazvati povrede očiju i ušiju. Ne usmeravajte mlaz za prskanje na oči ili uši ljudi ili životinji.

- Pritisnite polugu za izvlačenje i izvršite postupak čišćenja.

Napomena

*Otpriklie 2 minuta pre završetka radnog vremena (pogledajte poglavlje Tehnički podaci), LED indikator za pogonsko stanje počinje da treperi. Napunite bateriju što je pre moguće, pogledajte poglavlje *Punjenje akumulatora*.*

Rad sa deterđentom

⚠ OPASNOST

Opasnost po život i zdravlje prilikom rukovanja sredstvima za čišćenje!

Nestručno rukovanje deterđentima može dovesti do smrti i ozbiljnog narušavanja zdravlja.

Obratite pažnju na sigurnosne tehničke listove proizvođača deterđenta, a posebno na napomene u vezi sa ličnom zaštitnom opremom.

PAŽNJA

Opasnost od oštećenja zbog stranih materija u rezervoaru za vodu!

Strane materije u rezervoaru za vodu oštećuju uređaj. Nemojte sipati deterđente, herbicide ili druge dodatke u rezervoar za vodu.

PAŽNJA

Opasnost od oštećenja usled dužeg izlaganja i sušenja sredstava za čišćenje!

Deterđenti mogu da izazovu oštećenja na vrelim površinama i u slučaju preduge izloženosti površinama. Deterđent nemojte nanositi na vrelu površinu i obratite pažnju na maksimalno vreme izloženosti.

Nemojte ostavljati da se sredstvo za čišćenje osuši.

- Po suvoj površini naprskajte manju količinu sredstva za čišćenje i ostavite da deluje (ne da se osuši).

PAŽNJA

Opasnost od oštećenja tokom suvog rada!

Rad pumpe na suvo oštećuje pumpu uređaja.

Nemojte uključivati uređaj ako u rezervoaru za vodu nema vode.

Isključite uređaj čim se rezervoar za vodu isprazni.

Isključite uređaj ako se pritisak ne formira u roku od 2 minuta. Zatim postupite u skladu sa uputstvima u poglavlju *Pomoć u slučaju smetnji*.

2. Pritisnite taster za uključivanje/isključivanje.

Uređaj se uključuje.

Slika H

⚠ OPREZ

Opasnost od povreda mlazom za prskanje!

Mlaz raspršivača može izazvati povrede očiju i ušiju. Ne usmeravajte mlaz za prskanje na oči ili uši ljudi ili životinja.

3. Pritisnite polugu za izvlačenje i izvršite postupak čišćenja.

Napomena

Otprilike 2 minuta pre završetka radnog vremena (pogledajte poglavlje *Tehnički podaci*), LED indikator za pogonsko stanje počinje da treperi. Napunite bateriju što je pre moguće, pogledajte poglavlje *Punjenje akumulatora*.

Prekid rada

1. Pustite okidač.

Uređaj se isključuje automatski nakon 30 minuta neaktivnosti.

Završetak rada

1. Pritisnite taster za uključivanje/isključivanje. Uređaj se isključuje.
2. Ispraznite preostalu vodu u rezervoaru za vodu.
3. Pritisnite taster za uključivanje/isključivanje. Uređaj se uključuje.
4. Pritiskajte polugu za izvlačenje, sve ne prestane da izlazi voda.
5. Pustite okidač.
6. Pritisnite taster za uključivanje/isključivanje. Uređaj se isključuje.
7. Ostavite da se rezervoar za vodu potpuno osuši.
8. Pritisnite rezervoar za vodu nadole da biste ga sklopili i smanjili.
9. Stavite crevo i niskopritisnu prskalicu u rezervoar za vodu.
10. Stavite punjač i kabl za punjenje u rezervoar za vodu.
11. Postavite poklopac na rezervoar za vodu.

Transport

⚠ OPREZ

Opasnost od povreda i oštećenja

Prilikom transporta obratite pažnju na težinu uređaja.

PAŽNJA

Opasnost od oštećenja usled curenja vode!

Poklopac rezervoara za vodu nije vodootporan, izlazak vode tokom transporta može prouzrokovati materijalne štete.

Pažljivo nosite uređaj, ako u rezervoaru za vodu ima vode.

Potpuno ispraznite rezervoar za vodu pre transporta uređaja u vozilu.

1. Pri transportu vodite računa o propisima za transport opasnog tereta.

Ručni transport

1. Uređaj podižite i nosite hvatajući ga za ručku za nošenje.

Transport u vozilima

⚠ OPREZ

Opasnost od povreda i oštećenja!

Postoji opasnost od povreda i oštećenja usled klizanja i prevrtanja uređaja tokom transporta.

Pre transporta uređaja u vozilima, obezbedite ga od klizanja i prevrtanja u skladu sa važećim smernicama.

1. Zaustavite operaciju, pogledajte poglavlje *Završetak rada*.
2. Pre transporta, odložite uređaj ili ga osigurajte od klizanja, prevrtanja i okretanja.

Skladištenje

⚠ OPREZ

Opasnost od povreda i oštećenja!

Ako se ignoriše težina uređaja, postoji rizik od povreda i oštećenja.

Prilikom skladištenja obratite pažnju na težinu uređaja.

PAŽNJA

Opasnost od oštećenja zbog mraza!

Uređaj koji nije potpuno ispraznjen može biti oštećen zbog mraza.

Potpuno ispraznite uređaj i pribor pre nego što ih uskladištite.

Zaštitite uređaj od mraza.

Uređaj skladištite samo na mestima bez smrzavanja, ne napolju.

1. Zaustavite operaciju, pogledajte poglavlje *Završetak rada*.
2. Stavite uređaj u zatvorenoj prostoriji na ravnu površinu i čuvajte ga na dozvoljenoj temperaturi okruženja, pogledajte poglavlje *Tehnički podaci*.

Nega i održavanje

⚠ OPASNOST

Dodirivanje delova koji provode struju

Povreda strujnim udarom

Pre svih radova na uređaju, isključite uređaj i odvojite ga sa punjača.

Čišćenje finog filtera

Redovno čistite fini filter.

PAŽNJA

PAŽNJA Opasnost od oštećenja usled nestručnog čišćenja!

Fini filter je oštećen nestručnim čišćenjem.

Čistite fini filter samo pod tekućom vodom suprotno od smera protoka.

Nemojte koristiti šiljate ili tvrde predmete kao što su igle ili žičane četke.

1. Isprazniti rezervoar za vodu.
2. Izvucite fini filter.
Slika I
3. Očistite fini filter tekućom, čistom, bistrom vodom.
4. Postaviti fini filter u uređaj.

Pomoć u slučaju smetnji

⚠ OPASNOST

Dodirivanje delova koji provode struju

Povreda strujnim udarom

Pre svih radova na uređaju, isključite uređaj i odvojite ga sa punjača.

Radove na servisiranju i radove na električnim komponentama treba da vrši samo ovlašćena servisna služba.

Smetnje obično imaju jednostavne uzroke koje možete samostalno da otklonite uz pomoć sledećeg pregleda. U slučaju da imate nedoumice ili smetnje koje nisu ovde navedene, obratite se ovlašćenoj servisnoj službi.

Greška	Uzrok	Otklanjanje
Uređaj ne radi	Nivo napunjenosti akumulatora je suviše nizak.	1. Napunite akumulator, pogledati <i>Punjenje akumulatora</i> .
	Ukoliko je motor preopterećen, aktivira se zaštitni prekidač motora.	1. Isključite uređaj. 2. Uključite uređaj i pustite ga u rad.
	Temperatura u okruženju je izvan dozvoljenog opsega, pogledati <i>Tehnički podaci</i> , aktivirao se zaštitni prekidač motora.	1. Isključite uređaj. 2. Ostavite uređaj da se ohladi / zagreje. 3. Uključite uređaj i pustite ga u rad. Ukoliko se smetnja javlja više puta, uređaj treba da proverí servis.
Pritisak u uređaju se ne podiže	Premalo vode u rezervoaru za vodu.	1. Uverite se da u rezervoaru za vodu ima dovoljno čiste, bistre vode.
	Fini filter je prljav.	1. Očistite fini filter, pogledajte poglavlje <i>Čišćenje finog filtera</i> .
Velike oscilacije pritiska ili stalno uključivanje/isključivanje uređaja	Mlaznica je začepljena.	1. Očistite mlaznicu: Iglom uklonite prljavštinu iz otvora mlaznice i sa prednje strane isperite čistom vodom. 2. Uverite se da u rezervoaru za vodu ima dovoljno čiste, bistre vode.
Uređaj propušta	Manja nezaptivost uređaja je tehnički uslovljena.	1. U slučaju veće nezaptivosti, uređaj treba da proverí KÄRCHER servisna služba.

Garancija

U svakoj zemlji važe uslovi garancije koje je izdala naša nadležna distributivna organizacija. Sve smetnje na vašem uređaju ćemo otkloniti besplatno u okviru garantnog roka, ukoliko je uzrok smetnje greška u materijalu ili greška u proizvodnji. U slučaju koji podleže garanciji obratite se sa dokazom o kupovini vašem prodavcu ili najbližoj ovlašćenoj lokaciji servisne službe. (Adresu vidi na poledini)

Dodatne informacije o garanciji (ako postoje) možete pronaći u servisnom delu vaše lokalne Kärcher internet stranice pod opcijom „Preuzimanja“.

EU izjava o usklađenosti

Ovim izjavljujemo da je proizvod naveden u nastavku u skladu sa relevantnim odredbama navedenih direktiva i uredbi. U slučaju izmene proizvoda bez naše saglasnosti, ova izjava gubi validnost.

Proizvod: Mobile Outdoor Cleaner

Tip: OC 3, OC 3 Plus, OC 3 Foldable, OC 4

Direktive i uredbe

2014/35/EU

2014/30/EU

2011/65/EU

2009/125/EZ

2000/14/EZ

2019/1782

-

Primenjene harmonizovane norme

EN 55014-1: 2017 + A11: 2020

EN 55014-2: 1997 + A1: 2001 + A2: 2008

EN 60335-1

EN 60335-2-54

EN 61000-3-2: 2014

EN 61000-3-3: 2013

EN 61558-1

EN 61558-2-16

EN 62233: 2008

EN IEC 63000: 2018

Primenjeni postupak ocenjivanja usklađenosti
2000/14/EZ: Prilog V

Nivo zvučne snage dB(A)

OC 3, OC 3 Plus

Izmereno: 81

Garantovano: 84

OC 3 Foldable

Izmereno: 77

Garantovano: 79

OC 4

Izmereno: 80

Garantovano: 82

Naziv i adresa

Lice ovlašćeno za dokumentaciju:

S. Reiser

Alfred Kärcher SE & Co. KG

Alfred-Kärcher-Str. 28 - 40

71364 Winnenden (Nemačka)

Tel.: +49 7195 14-0

Faks: +49 7195 14-2212



H. Jenner

Chairman of the Board of Management



S. Reiser

Manager Regulatory Affairs & Certification

Winnenden, 2024/09/01

Potpisnici deluju po nalogu i uz punomoć upravnog odbora.

Alfred Kärcher SE & Co. KG

Alfred-Kärcher-Str. 28 - 40

71364 Winnenden (Germany)

Tel.: +49 7195 14-0

Faks: +49 7195 14-2212

Tehnički podaci

Električni priključak / baterija

Nominalni napon akumulatora	V	6
Nominalna snaga uređaja	W	45
Vrsta zaštite		IPX4
Klasa zaštite		III

Punjač

Mrežni napon punjača	V	100-240
Izlazni napon	V	5
Izlazna struja	A	2
Faza	~	1
Frekvencija	Hz	50-60

Podaci o snazi uređaja

Vreme punjenja kod praznog akumulatora	h	2,5
Trajanje rada sa potpuno napunjenim akumulatorom	min	15
Radni pritisak	MPa	0,5
Zapremina rezervoara za vodu	l	8
Dozvoljena temperatura okoline	°C	0-40

Dimenzije i težine

Dužina	mm	298
Širina	mm	305
Visina (presavijen rezervoar za vodu)	mm	108
Visina (rezervoar za vodu rasklopljen)	mm	271
Težina (sa priborom)	kg	2,1

Utvrđene vrednosti prema EN 60335-2-79

Nivo zvučnog pritiska L_{pA}	dB(A)	64,2
Nepouzdanost K_{pA}	dB(A)	2,5
Nivo zvučne snage L_{WA} + nepouzdanost K_{WA}	dB(A)	79

Zadržano pravo na tehničke promene.

Съдържание

Приложение KÄRCHER Home & Garden	131
Указания за безопасност	131
Употреба по предназначение	132
Защита на околната среда	132
Акcesoари и резервни части	133
Обхват на доставка	133
Предпазни устройства	133
Описание на уреда	133
Пускане в експлоатация	133
Експлоатация	134
Прекъсване на работата	135
Приключване на работата	135
Транспортиране	135
Съхранение	135
Грижа и поддръжка	135
Помощ при повреди	136
Гаранция	136
Декларация за съответствие на ЕС	136
Технически данни	137

Приложение KÄRCHER Home & Garden

Приложението KÄRCHER Home & Garden може да се използва за управление на интелигентни продукти Kärcher и за достъп до помощно съдържание:

- Информация за продукта и инструкции за работа
- Индивидуални настройки на устройството
- Статистика на използването
- Съвети и способности
- Онлайн магазин и много други

Сканирайте кода със смартфон, за да получите достъп до приложението Kärcher Home & Garden и допълнителна информация.



1.599-300.0

Указания за безопасност



Преди първата употреба на уреда прочетете тази глава „Безопасност“ и това оригиналната инструкция.

Процедирайте съответно. Запазете оригиналната инструкция за последващо използване или за следващия собственик.

- Освен указанията в ръководството за експлоатация, трябва да спазвате и общовалидните законови предписания за безопасност и избягване на злополуки.
- Поставените на уреда предупредителни табелки и табелки с указания дават важна информация за безопасната експлоатация.

Степени на опасност

ОПАСНОСТ

- Указание за непосредствена опасност, която може да доведе до тежки телесни повреди или до смърт.

⚠ ПРЕДУПРЕЖДЕНИЕ

● Указание за възможна опасна ситуация, която може да доведе до тежки телесни повреди или до смърт.

⚠ ПРЕДПАЗЛИВОСТ

● Указание за възможна опасна ситуация, която може да доведе до леки телесни повреди.

ВНИМАНИЕ

● Указание за възможна опасна ситуация, която може да доведе до материални щети.

Зарядно устройство

⚠ ОПАСНОСТ ● Никога не докосвайте с мокри ръце мрежовия щепсел и контакта.

● Опасност от експлозия. Не зареждайте батерии, които не могат да се презареждат. ● Не използвайте зарядното устройство във взривоопасна среда. ● Никога не поставяйте проводими предмети, напр. отвертка или подобни, в гнездото за зареждане на уреда.

⚠ ПРЕДУПРЕЖДЕНИЕ ● Зареждайте уреда само с приложеното оригинално зарядно устройство или с одобрено от KÄRCHER зарядно устройство.

● Пазете мрежовия захранващ кабел от силна топлина, остри краища, масло и движещи се части на уреда. ● Не отваряйте зарядното устройство. Възлагайте извършването на ремонти само на специализиран персонал. ● Използвайте зарядното устройство само за зареждане на одобрени акумулаторни пакети. ● Незабавно подменяйте с оригинална част повредено зарядно устройство заедно с кабела му за зареждане. ● Уредът съдържа електрически компоненти, не почиствайте уреда под течаща вода. ● Не трябва да зареждате акумулаторната батерия по-дълго от 24 часа без прекъсване.

⚠ ПРЕДПАЗЛИВОСТ ● Не използвайте зарядно устройство в мокро или замърсено състояние.

● Дръжте вентилационните прорези на зарядното устройство открити. ● Не издърпвайте мрежовия щепсел от контакта, като държите мрежовия захранващ кабел. ● Не носете/транспортирайте уреда, като го държите за мрежовия захранващ кабел.

ВНИМАНИЕ ● Опасност от късо съединение.

Пазете контактите на държача на акумулаторната батерия от метални части.

● Използвайте и съхранявайте зарядното устройство само в сухи помещения.

Акумулаторна батерия

⚠ ОПАСНОСТ ● Никога не поставяйте проводими предмети, напр. отвертка или подобни, в гнездото за зареждане на уреда. ● Не излагайте акумулаторната батерия на силна слънчева светлина, топлина, както и на огън.

ВНИМАНИЕ ● Този уред съдържа акумулаторни батерии, които не са подменяеми. Не важи за уреди с подменяема акумулаторна батерия

Безопасно боравене

⚠ ПРЕДУПРЕЖДЕНИЕ ● Уредът не е предназначен за употреба от деца или лица с ограничени физически, сензорни или умствени

способности, или от лица, които не са запознати с настоящите инструкции. ● Лица с намалени физически, психически или умствени възможности, или които нямат опит и познания, могат да използват уреда само под правилнен надзор или ако са били инструктирани от отговарящо за тяхната безопасност лице относно безопасната употреба на уреда и ако са разбрали произтичащите от употребата на уреда опасности. ● Децата не бива да си играят с уреда. ● Децата трябва да бъдат под надзор, за да се гарантира, че не си играят с уреда.

● Използвайте уреда само по предназначение.

Съблюдавайте местните условия и при работата с уреда следете за трети лица, особено деца. ● В опасни зони (напр. бензиностанции) спазвайте съответните правила за безопасност. Никога не използвайте уреда в помещения с риск от експлозия. ● Не пръскайте върху предмети, които съдържат опасни за здравето вещества (напр. азбест). ● Опасност от нараняване. Не насочвайте струята за разпръскване към очите.

⚠ ПРЕДПАЗЛИВОСТ ● Не използвайте уреда, ако той преди това е паднал, има видими повреди или тече.

● Работете с уреда или го съхранявайте само в съответствие с описанието, респ. изображението на фигурата. ● Никога не оставяйте уреда без надзор, докато работи. ● За да осигурите стабилно положение, поставяйте уреда на устойчива, равна основа. ● Злополуки или повреди поради преобръщане на уреда. Преди всякакви работи със или по уреда трябва да осигурявате стабилност.

ВНИМАНИЕ ● Не наливайте почистващи препарати или други добавки. ● Повреда на уреда. Никога не наливайте в резервоара за вода разтворители, течности, съдържащи разтворители, или неразредени киселини (напр. почистващи препарати, бензин, разредители за бои и ацетон). ● Повреда на уреда поради сух ход. Включвайте уреда само ако в резервоара за вода има вода. ● Не работете с уреда при температури под 0 °C.

Употреба по предназначение

Използвайте уреда за почистване под ниско налягане само в частно домакинство.

Уредът за почистване под ниско налягане е предназначен за почистване на машини, автомобили, инструменти, фасади, тераси, градински уреди, домашни любимци и т. н. с водна струя под ниско налягане без добавяне на почистващи препарати.

Защита на околната среда





Опаковъчните материали подлежат на рециклиране. Моля, изхвърляйте опаковките по съобразен с околната среда начин.



Електрическите и електронните уреди съдържат ценни материали, подлежащи на рециклиране, а често и съставни части, напр. батерии, акумулаторни батерии или масло, които при неправилно боравене или изхвърляне могат да представляват потенциална опасност за човешкото здраве и за околната среда. За правилното функциониране на уреда все пак тези

съставни части са необходими. Обозначените с този символ уреди не трябва да бъдат изхвърляни заедно с битовите отпадъци.

 Работи по почистване, при които се получават съдържащи масло отпадни води, напр. миене на двигатели, миене на каросерии, трябва да се извършват единствено на места за измиване с маслоуловители.

 Работи с почистващи препарати трябва да се извършват само върху непропускащи течности работни повърхности с връзка към канализацията за мръсна вода. Не допускате почистващи препарати да попадат във водни басейни или в почвата.

 В някои страни вземането на вода от обществени водни басейни не е разрешено.

Указания за съставни вещества (REACH)

Актуална информация относно съставни вещества можете да намерите тук: www.kaercher.de/REACH

Акcesoари и резервни части

Използвайте само оригинални акcesoари и оригинални резервни части, по този начин осигурявате безопасната и безпроблемна експлоатация на уреда.

Информация относно акcesoари и резервни части ще намерите тук: www.kaercher.com.

Обхват на доставка

Обхватът на доставката на уреда е изобразен върху опаковката. При разопаковане проверете съдържането за цялост. При липсващи акcesoари или при транспортни щети, моля, обърнете се към Вашия дистрибутор.

Предпазни устройства

ПРЕДПАЗЛИВОСТ

Опасност от нараняване поради липсващи или модифицирани защитни приспособления!
Предпазните устройства служат за Вашата защита.

Не пренебрегвайте, отстранявайте и деактивирайте предпазните устройства.

Бутон ВКЛ./ИЗКЛ.

Бутонът ВКЛ./ИЗКЛ. предотвратява неволно включване на уреда.

Пневматичен прекъсвач

Щом се отпусне лостът на спуська на пистолета за ниско налягане, пневматичният прекъсвач изключва помпата и струята под ниско налягане спира. Щом лостът на спуська се натисне, помпата се включва отново.

Защитен прекъсвач на двигателя

При твърде високо потребление на ток защитният прекъсвач на двигателя изключва уреда.

Символи върху уреда



Не потапяйте уреда в течности. Не използвайте като помпа за течности.

Описание на уреда

Описание на уреда

Вижте изображенията на страницата с графики **Фигура А**

- ① Дръжка за носене
- ② Скоба държач
- ③ Капак
- ④ Резервоар за вода
- ⑤ Фин филтър
- ⑥ Зарядно устройство
- ⑦ Кабел за зареждане
- ⑧ Щекер USB-C
- ⑨ Щекер USB A
- ⑩ Капак
- ⑪ Гнездо за зареждане
- ⑫ Светодиод за състоянието на зареждане
- ⑬ Типова табелка
- ⑭ Светодиод за работното състояние
- ⑮ Бутон ВКЛ./ИЗКЛ.
- ⑯ Дюзa
- ⑰ Пистолет за ниско налягане
- ⑱ Лост на спуська
- ⑲ Маркуч за ниско налягане

Мигащи кодове

Светодиод за работното състояние	_____	Уредът е включен.
	-----	Предупреждение за ниско напрежение на акумулиращата батерия (около 2 мин оставащо време на работа).
Светодиод за състоянието на зареждане	_____	Неизправности, вж. глава <i>Помощ при повреди</i> .
	_____	Акумулиращата батерия се зарежда.
Светодиод за състоянието на зареждане	_____	Акумулиращата батерия е напълно заредена.
	_____	Акумулиращата батерия е напълно заредена.

Пускане в експлоатация

Зареждане на акумулаторната батерия

1. Разгънете резервоара за вода, вж. глава *Създаване на водоснабдяване*.
2. Заредете акумулиращата батерия.
 - a Свалете капака от гнездото за зареждане и го завъртете нагоре.
 - b Включете щекера USB-C на кабела за зареждане в гнездото за зареждане.
 - c Включете щекера USB-A на кабела за зареждане към зарядното устройство.

d Включете зарядното устройство в контакт.

Фигура B

Указание

По време на процеса на зареждане светодиодът за състоянието на зареждане мига. Ако акумулаторната батерия е напълно заредена, тя свети 10 мин.

Време за зареждане - вж. глава Технически данни.

След зареждане

3. Извадете зарядното устройство от контакта.
4. Извадете щекера USB-C от гнездото за зареждане.
5. Завъртете капака на гнездото за зареждане надолу и го натиснете здраво.

Създаване на водоснабдяване

ВНИМАНИЕ

Риск от повреда поради неправилно водоснабдяване

Повреда на уреда и принадлежностите.

Наливайте само чиста вода в резервоара.

В резервоара за вода не наливайте почистващи препарати, препарати за растителна защита или други добавки.

Не потапяйте уреда в течности.

Не използвайте уреда като помпа за течности.

1. Разгъване на резервоара за вода:
 - a Свалете капака на резервоара за вода.
 - b Дръжте дъното на резервоара за вода натиснато надолу с ръка.
 - c Издържайте ръкохватката за носене нагоре с другата ръка.

Фигура C

2. Закачете капака на резервоара за вода.

Фигура D

3. Извадете пистолета за ниско налягане и маркуча за ниско налягане възможно най-много от резервоара за вода.
4. Напълнете резервоара за вода с чиста вода най-много до маркировката „MAX“.

Фигура E

5. Поставете капака върху резервоара за вода.

Указание

Прекарайте маркуча за ниско налягане през отвора в капака, за да не го притиснете.

Фигура F

6. За транспортиране с една ръка натиснете маркуча за ниско налягане към дръжката за носене в двете скоби държачи.

Фигура G

Експлоатация

1. Поставете уреда на хоризонтална равна повърхност.

Работа без почистващ препарат

ВНИМАНИЕ

Опасност от повреда при работа на сухо!

Работата на сухо урежда помпата на уреда.

Не включвайте уреда, ако в резервоара за вода няма вода.

Изключете уреда веднага щом резервоарът за вода се изпразни.

Изключете уреда, ако в рамките на 2 минути не се повиши налягането. Действайте съгласно указанията в глава Помощ при повреди.

1. Натиснете бутона ВКЛ./ИЗКЛ.

Уредът се включва.

Фигура H

△ ПРЕДПАЗЛИВОСТ

Опасност от нараняване от разпръскваелната струя!

Разпръскваелната струя може да причини нараняване на очите и ушите.

Не насочвайте разпръскваелната струя към очите или ушите на хора или животни.

2. Дръпнете поста на спусъка и изпълнете процедурата за почистване.

Указание

Приблизително 2 минути преди края на работното време (вж. глава Технически данни) светодиодът за работното състояние започва да мига. Заредете акумулаторната батерия възможно най-скоро, вжте глава Зареждане на акумулаторната батерия.

Работа с почистващи препарати

△ ОПАСНОСТ

Опасност за живота и здравето при работа с почистващи препарати!

Неправилното боравене с почистващи препарати може да доведе до смърт и сериозно уреждане на здравето.

Спазвайте информационните листове за безопасност, предоставени от производителя на почистващите препарати, особено указанията за личните предпазни средства.

ВНИМАНИЕ

Опасност от повреда поради чужди вещества в резервоара за вода!

Чуждите вещества в резервоара за вода повреждат уреда.

В резервоара за вода не наливайте почистващи препарати, препарати за растителна защита или други добавки.

ВНИМАНИЕ

Риск от повреда поради прекалено дълго действие на почистващите препарати и изсъхване!

Почистващите препарати може да повредят горещите повърхности и повърхностите при твърде дълго време на действие.

Не нанасяйте почистващите препарати върху горещи повърхности и съблюдавайте максималното време на действие.

Не оставяйте почистващия препарат да засъхне.

1. Напръскайте малко количество почистващ препарат върху сухите повърхности и оставете да подейства (не изсушавайте).

ВНИМАНИЕ

Опасност от повреда при работа на сухо!

Работата на сухо урежда помпата на уреда.

Не включвайте уреда, ако в резервоара за вода няма вода.

Изключете уреда веднага щом резервоарът за вода се изпразни.

Изключете уреда, ако в рамките на 2 минути не се повиши налягането. Действайте съгласно указанията в глава Помощ при повреди.

2. Натиснете бутона ВКЛ./ИЗКЛ.

Уредът се включва.

Фигура H

△ ПРЕДПАЗЛИВОСТ

Опасност от нараняване от разпръсквателната струя!

Разпръсквателната струя може да причини нараняване на очите и ушите.

Не насочвайте разпръсквателната струя към очите или ушите на хора или животни.

3. Дръпнете лоста на спусъка и изпълнете процедурата за почистване.

Указание

Приблизително 2 минути преди края на работното време (вж. глава Технически данни) светодиодът за работното състояние започва да мига. Заредете акумулаторната батерия възможно най-скоро, вижте глава Зареждане на акумулаторната батерия.

Прекъсване на работата

1. Отпуснете лоста на спусъка.
След около 30 минути без задействане уредът се изключва автоматично.

Приключване на работата

1. Натиснете бутона ВКЛ./ИЗКЛ.
Уредът се изключва.
2. Източете водата, останала в резервоара за вода.
3. Натиснете бутона ВКЛ./ИЗКЛ.
Уредът се включва.
4. Натискайте лоста на спусъка, докато спре да излиза вода.
5. Отпуснете лоста на спусъка.
6. Натиснете бутона ВКЛ./ИЗКЛ.
Уредът се изключва.
7. Оставете резервоара за вода да изсъхне напълно.
8. Натиснете резервоара за вода надолу, за да го сгънете и да намалите размера му.
9. Приберете маркуча и пистолета за ниско налягане в резервоара за вода.
10. Приберете зарядното устройство и кабела за зареждане в резервоара за вода.
11. Поставете капака върху резервоара за вода.

Транспортиране

△ ПРЕДПАЗЛИВОСТ

Опасност от наранявания и повреди

При транспортиране съблюдавайте теглото на уреда.

ВНИМАНИЕ

Опасност от повреда поради изтичане на вода!

Капакът на резервоара за вода не е уплътняващ, изтичането на вода по време на транспортиране може да причини материални щети.

Носете уреда внимателно, ако в резервоара за вода има вода.

Изпразнете напълно резервоара за вода, преди да транспортирате уреда с превозно средство.

1. При транспортиране съблюдавайте правилата за превоз на опасни товари.

Ръчен транспорт

1. Повдигайте и носете уреда за дръжката за носене.

Транспорт в превозни средства

△ ПРЕДПАЗЛИВОСТ

Опасност от наранявания и повреди!

Съществува риск от нараняване и повреда поради преобръщане и плъзгане на уреда по време на транспортиране.

Преди да транспортирате устройството в превозни средства, го обезопасете срещу плъзгане и преобръщане в съответствие с приложените указания.

1. Приключете работата, вж. глава Приключване на работата.
2. Преди да транспортирате уреда, приберете го или го обезопасете срещу плъзгане, преобръщане или подмятане.

Съхранение

△ ПРЕДПАЗЛИВОСТ

Опасност от наранявания и повреди!

Ако не се вземе предвид теглото на уреда, съществува риск от нараняване и повреда. При съхранението вземайте под внимание теглото на уреда.

ВНИМАНИЕ

Опасност от повреда поради замръзване!
Ненапълно изпразненият уред може да бъде повреден поради замръзване.

Изпразнете напълно уреда и принадлежностите, преди да ги приберете за съхранение.

Пазете уреда от замръзване.

Съхранявайте уреда на място, където не се очаква замръзване и не навън.

1. Приключете работата, вж. глава Приключване на работата.
2. Поставете уреда в затворено помещение върху равна повърхност и го съхранявайте в рамките на допустимата температура на околната среда, вж. глава Технически данни.

Грижа и поддръжка

△ ОПАСНОСТ

Допир до провеждащи ток части

Наранявания поради токов удар

Преди всякакви работи по уреда го изключвайте и го отделийте от зарядното устройство.

Почистване на финия филтър

Почиствайте редовно финия филтър.

ВНИМАНИЕ

Опасност от повреда поради неправилно почистване!

Финият филтър се поврежда при неправилно почистване.

Почиствайте финия филтър само под течаша вода срещу посоката на движение на течността. Не използвайте остри или твърди предмети, като например игли или телени четки.

1. Изпразнете резервоара за вода.
2. Извадете финия филтър.
Фигура 1
3. Почистете финия филтър с чиста течаша вода.
4. Поставете финия филтър в уреда.

Помощ при повреди

⚠ ОПАСНОСТ

Допир до провеждащи ток части

Наравявания поради токов удар

Преди всякакви работи по уреда го изключвайте и го отделяйте от зарядното устройство.

Възлагайте извършването на ремонти и работи по електрически елементи само на оторизирания сервис.

Много често причините за повреда са елементарни и с помощта на следните указания може сами да ги отстраните. Ако не сте сигурни или повредите не са описани тук, обърнете се към оторизирания сервис.

Грешка	Причина	Отстраняване
Уредът не тръгва	Състоянието при зареждане на акумулаторната батерия е твърде ниско.	1. Заредете акумулаторната батерия, вижте <i>Зареждане на акумулаторната батерия</i> .
	Двигателят е претоварен, защитният прекъсвач на двигателя се е задействал.	1. Изключете уреда. 2. Включете уреда и го пуснете в експлоатация.
	Температурата на обкръжаващата среда е извън допустимата област, вж. глава <i>Технически данни</i> , защитният прекъсвач на двигателя е сработил.	1. Изключете уреда. 2. Оставете уреда да се охлади/загрее. 3. Включете уреда и го пуснете в експлоатация. Ако повредата настъпва многократно, предайте уреда за проверка от сервис Kärcher.
Уредът не постига налягане	Няма достатъчно вода в резервоара за вода.	1. Уверете се, че в резервоара за вода има достатъчно чиста вода.
	Финият филтър е замърсен.	1. Почиствайте финия филтър, вж. глава <i>Почистване на финия филтър</i> .
Силни колебания на налягането или постоянно изключване/включване на уреда	Дюзата е запушена.	1. Почистване на дюзата: Отстранете замърсяванията от отвора на дюзата с игла и изплакнете с чиста вода отпред. 2. Уверете се, че в резервоара за вода има достатъчно чиста вода.
Уредът е неуплътнен	Малка липса на херметичност е обусловена технически.	1. При по-голяма неуплътненост възлагайте проверка на уреда от сервис KÄRCHER.

Гаранция

Във всяка държава са валидни издадените от нашия оторизиран дистрибутор гаранционни условия.

Евентуални повреди на Вашия уред ще отстраним в рамките на гаранционния срок безплатно, ако се касае за дефект в материалите или производствен дефект. В случай на предявяване на право на гаранция, се обърнете към Вашия дистрибутор или към най-близкия оторизиран сервис, като представите касовата бележка.

(Адрес, вж. задната страна)

Допълнителна гаранционна информация (ако има такава) можете да намерите в страницата „Сервис“ на местния уебсайт на Kärcher в раздел „Изтегляне“.

Декларация за съответствие на ЕС

С настоящото декларираме, че продуктът, посочен по-долу, отговаря на съответните разпоредби на изброените директиви и регламенти. При несъгласуване с нас промяна на продукта тази декларация губи своята валидност.

Продукт: Mobile Outdoor Cleaner

Тип: OC 3, OC 3 Plus, OC 3 Foldable, OC 4

Директиви и регламенти

2014/35/EC
2014/30/EC
2011/65/EC
2009/125/EO
2000/14/EO
2019/1782

(EC) 2023/1542

Приложими хармонизирани стандарти

EN 55014-1: 2017 + A11: 2020
EN 55014-2: 1997 + A1: 2001 + A2: 2008
EN 60335-1
EN 60335-2-54
EN 61000-3-2: 2014
EN 61000-3-3: 2013
EN 61558-1
EN 61558-2-16
EN 62233: 2008
EN IEC 63000: 2018

Приложима процедура за оценяване на съответствието

2000/14/EO: Приложение V

Ниво на звукова мощност dB(A)

OC 3, OC 3 Plus
Измерено: 81
Гарантирано: 84
OC 3 Foldable
Измерено: 77
Гарантирано: 79
OC 4
Измерено: 80
Гарантирано: 82

Име и адрес

Пълномощник по документацията:
S. Reiser
Alfred Kärcher SE & Co. KG
Alfred-Kärcher-Str. 28 - 40

71364 Winnenden (Germany)
Телефон: +49 7195 14-0
Факс: +49 7195 14-2212

H. Jenner

Chairman of the Board of Management

S. Reiser

Manager Regulatory Affairs & Certification

Виненден, 2024/09/01

Подписващите лица действат от името и като пълномощници на управителния орган.

Alfred Kärcher SE & Co. KG
Alfred-Kärcher-Str. 28 - 40
71364 Winnenden (Germany)
Тел.: +49 7195 14-0
Факс: +49 7195 14-2212

Технически данни

Електрически извод/акумулатор

Номинално напрежение на акумулираща батерия	V	6
Номинална мощност на уреда	W	45
Тип защита		IPX4
Клас защита		III

Зарядно устройство

Мрежово напрежение, зарядно устройство	V	100-240
Изходящо напрежение	V	5
Изходящ ток	A	2
Фаза	~	1
Честота	Hz	50-60

Данни за мощността на уреда

Време за зареждане при празна акумулаторна батерия	h	2,5
Продължителност на работа при напълно заредена акумулираща батерия	min	15
Работно налягане	MPa	0,5
Обем на резервоара за вода	l	8
Допустима температура на околната среда	°C	0-40

Размери и тегла

Дължина	mm	298
Широчина	mm	305
Височина (сгънат резервоар за вода)	mm	108
Височина (разгънат резервоар за вода)	mm	271
Тегло (с принадлежности)	kg	2,1

Установени стойности съгласно EN 60335-2-79

Ниво на звуково налягане L_{pA}	dB(A)	64,2
Неустойчивост K_{pA}	dB(A)	2,5
Ниво на звукова мощност $L_{WA} +$	dB(A)	79
Неустойчивост K_{WA}		

Запазваме си правото на технически промени.

Sisukord

KÄRCHER Home & Garden App	137
Ohutusjuhised	137
Nõuetekohane kasutamine	138
Keskonnakaitse	138
Lisavarustus ja varuosad	138
Tarnekomplekt	138
Ohutusseadised	138
Seadme kirjeldus	139
Käikuvõtmine	139
Käitus	139
Käituse katkestamine	140
Käituse lõpetamine	140
Transport	140
Ladustamine	140
Hooldus ja jooksevremont	141
Abi rikete korral	141
Garantii	141
EL vastavusdeklaratsioon	141
Tehnilised andmed	142

KÄRCHER Home & Garden App

KÄRCHER Home & Gardeni rakendusega saab juhtida Kärcheri nutikaid tooteid ja kutsuda ette toetavat sisu:

- Tooteave ja kasutusjuhendid
- Seadme individuaalsed seaded
- Kasutusstatistika
- Näpunäited
- Veebipood ja palju muud

Skannige kood nutitelefoniga, et kutsuda ette Kärcher Home & Gardeni rakendus ja täiendavat teavet.



1.599-300.0

Ohutusjuhised



Enne seadme esmast kasutamist lugege see ohutusallane peatükk ja antud algupärane kasutusjuhend läbi. Toimige neile vastavalt. Hoidke algupärane kasutusjuhend hilisemaks kasutamiseks või järgmise omaniku tarbeks alles.

- Lisaks kasutusjuhendis esitatud juhiste tuleb Teil arvesse võtta ka seadusandja üldisi ohutusallaseid ja õnnetuse ennetamise eeskirju.
- Seadmele paigaldatud hoiatussildid ja osutavad sildid annavad olulisi juhiseid ohutuks käituseks.

Ohuastmed

⚠ OHT

- Viide vahetult ähvardavale ohule, mis võib põhjustada raskeid kehavigastusi või lõppeda surmaga.

⚠ HOIATUS

- Viide võimalikule ohtlikule olukorrale, mis võib põhjustada raskeid kehavigastusi või lõppeda surmaga.

⚠ ETTEVAATUS

- Viide võimalikule ohtlikule olukorrale, mis võib põhjustada kergeid vigastusi.

TÄHELEPANU

- Viide võimalikule ohtlikule olukorrale, mis võib põhjustada varakahjusid.

Laadija

△ OHT • Ärge kunagi puudutage võrgupistikut ja pistikupesamärgade kättega. • Plahvatusoht. Ärge laadige mittetaaslaetavaid akusid. • Ärge kasutage laadijat plahvatusohtlikus ümbruses. • Ärge kunagi pistke elektrit juhtivaid esemeid, nt kruvikeerajat või muud samast, seadme laadimispuksi.

△ HOIATUS • Laadige seadet ainult kaasasoleva originaallaadija või KÄRCHERI poolt heakskiidetud laadijaga. • Kaitske võrgukaablit kuumuse, teravate servade, õli ja liikuvate seadmeosade eest. • Ärge avage laadijat. Laske remonditööd teostada ainult erialapersonalil. • Kasutage laadijat ainult heakskiidetud akupakkide laadimiseks. • Asendage kahjustatud laadija koos laadimiskaabliga viivitamatult originaalosaaga. • Seade sisaldab elektrilisi detaile, ärge puhastage seadet voolava vee all. • Te ei tohi akupakki katkematult laadida kauem kui 24 tundi.

△ ETTEVAATUS • Ärge kasutage laadijat niiskes või märdunud seisukorras. • Hoidke laadija ventilaatsioonipilud vabad. • Ärge tõmmake võrgupistikut võrgukaablit pidi pistikupesast välja. • Ärge kandke / transportige seadet võrguühenduskaablist.

TÄHELEPANU • Lühisoht. Kaitske akuhoidiku kontakte metallosade eest. • Kasutage ja hoidke laadijat ainult kuivades ruumides.

Aku

△ OHT • Ärge kunagi pistke elektrit juhtivaid esemeid, nt kruvikeerajat või muud samast, seadme laadimispuksi. • Ärge asetage akut tugeva päikesekiirguse, kuumuse ega tule kätte.

TÄHELEPANU • Antud seade sisaldab akusid, mis ei ole vahetatavad. Ei kehti vahetatava akupakiga seadmetele

Ohutu ümberkäimine

△ HOIATUS • Seade ei ole mõeldud kasutamiseks lastele või piiratud füüsiliste, sensoorsete või vaimsete võimetega isikutele või antud korraldusi mittetundvatele isikutele. • Vähenenud füüsiliste, sensoorsete või vaimsete võimetega või puuduvate kogemuste ja teadmistega isikud tohivad seadet kasutada ainult korrektsel järelevalvel all või kui nende ohutuse eest vastutav isik on neid seadme ohutu kasutamise osas juhendanud ning nad on aru saanud sellest tulenevatest ohtudest. • Lapsed ei tohi seadmega mängida. • Teostage laste üle järelevalvet kindlustamaks, et nad seadmega ei mängi. • Kasutage seadet ainult sihtots- tarbeliselt. Võtke arvesse kohalikke asjaolusid ning pidage seadmega töötamisel silmas kolmandaid isikuid, eelkõige lapsi. • Järgige ohupiirkondades (nt tanklates) vastavaid ohutuseskirju. Ärge kunagi käitage seadet plahvatusohtlikes ruumides. • Ärge pihustage esemetele, mis sisaldavad tervist ohustavaid aineid (nt asbesti). • Vigastusoht. Ärge suunake piserdusjuga silmadele.

△ ETTEVAATUS • Ärge kasutage seadet, kui see on eelnevalt alla kukkunud, nähtavalt kahjustatud või lekib. • Käitage või ladustage seadet ainult vastavalt kirjeldusele või joonisele. • Ärge jätkke seadet kunagi järelevalveta, kui see on käitusel. • Kindla seisuasendi

tagamiseks pange seade seisma tugevale tasasele aluspinnale. • Õnnetusjuhtumid või kahjustused seadme ümberkukkumise tõttu. Te peate enne kõiki tegevusi seadmega või seadme looma seisustabiilsuse.

TÄHELEPANU • Ärge lisage puhastusvahendeid või teisi lisandeid. • Seadme kahjustus. Ärge kunagi lisage veepeaki lahusteid, lahustisaldusega vedelikke või lahjendamata happed (nt puhastusvahendeid, bensini, värvivedelidit ja atsetooni). • Kuivalt töötamisest tingitud seadmekahjustus. Lülitage seade sisse ainult siis, kui veepaagist on vett. • Ärge käitage seadet temperatuuridel alla 0 °C.

Nõuetekohane kasutamine

Kasutage madalsurveysurit ainult eramajapidamises. Madalsurveysurur on mõeldud masinate, sõidukite, tööriistade, fassaadide, terrasside, aiaseadmete, koduloomade jne puhastamiseks madalsurve-veejoaga ilma puhastusaineid lisamata.

Keskonnakaitse



Pakkematerjalid on taaskasutatavad. Palun utiliseerige pakendid keskkonnasäästlikult.



Elektrilised ja elektroonilised seadmed sisaldavad väärtuslikke taaskasutatavaid materjale ja sageli koostisosi nagu patareid, akud või õli, mis võivad vale ümberkäimise või vale utiliseerimise korral kujutada potentsiaalset ohtu inimeste tervisele ja keskkonnale. Seadme nõuetekohaseks käitamiseks on neid koostisosi siiski vaja. Selle sümbooliga tähistatud seadmeid ei tohi utiliseerida koos olmeprügiga.



Puhastustöid, mille puhul tekib õlisaladusega heitvesi, nt mootoripesu, aluspõranda pesu, tohib teostada ainult õliseparaatoriga pesuplatsidel.



Puhastusvahenditega töid tohib teostada ainult vedelikühendatelt, musta vee kanalisatsiooniga ühendatud tööpindadel. Ärge laske puhastusvahendil tungida veekogudesse või mulda.



Vee võtmine avalikest veekogudest ei ole mõnes riigis lubatud.

Juhised koostisainete kohta (REACH)

Aktuaalne info koostisainete kohta leiate aadressilt: www.kaercher.de/REACH

Lisavarustus ja varuosad

Kasutage ainult originaalvarjukeid ja originaalvaruosid, mis tagavad seadme ohutu ja tõrgeteta käituse.

Tarvikute ja varuosade kohta leiate teavet aadressilt www.kaercher.com.

Tarnekomplekt

Seadme tarnekomplekt on kujutatud pakendil. Lahtipakkimisel kontrollige, kas pakendi sisu on täielik. Puuduvad tarvikute või transpordikahjustuste korral teavitage oma edasimüüjat.

Ohutusseadised

△ ETTEVAATUS

Vigastusoht puuduvate või muudetud ohutusseadiste tõttu!

Ohutusseadised on ette nähtud teie kaitseks.

Ärge hoidke ohutusseadistest kõrvale, ärge eemaldage neid ega tehke toimetusi.

SISSE / VÄLJA-klahv

SISSE / VÄLJA-klahv takistab seadme tahtmatut käitamist.

Survelüliti

Kui madalsurvepüstoli päästik lahti lastakse, lülitab survelüliti pumba välja ja madalsurvejuga peatub. Päästiku vajutamisel lülitub pump jälle sisse.

Mootorikaitseüliti

Liiga suure voolutarbe korral lülitab mootorikaitseüliti seadme välja.

Seadmel olevad sümbolid



Ärge kastke seadet vedelike sisse.
Ärge valage vedelikke.

Seadme kirjeldus

Seadme kirjeldus

Jooniseid vt graafika lehekülgedelt

Joonis A

- ① Kandekäepide
- ② Kinnitushoidik
- ③ Kaas
- ④ Veepaak
- ⑤ Peenfilter
- ⑥ Laadija
- ⑦ Laadimiskaabel
- ⑧ USB-C pistik
- ⑨ USB-A pistik
- ⑩ Kate
- ⑪ Laadimispesa
- ⑫ Laadimisseisundi LED
- ⑬ Tüübisilt
- ⑭ Käitusseisundi LED
- ⑮ SISSE / VÄLJA-klahv
- ⑯ Düs
- ⑰ Madalrõhupüstol
- ⑱ Päästik
- ⑲ Madalrõhuvoolik

Vilkuvad koodid

Käitusseisundi LED	_____	Seade on sisse lülitatud.
	-----	Hoiatus madala aku pingele eest (u 2 min järelejäädud tööaega).
	-----	Rike, vt peatükki <i>Abi rikete korral</i> .
Laadimisseisundi LED	_____	Akut laetakse.
	_____	Aku on täielikult laetud.

Käikuvõtmine

Aku laadimine

1. Keerake veepaak lahti, vt peatükki *Veevarustuse loomine*.
2. Laadige akut.
 - a Vabastage kate laadimispesast ja keerake see ülespoole.
 - b Pistke laadimiskaabli USB-C pistik laadimispesasa.
 - c Pistke laadimiskaabli USB-A pistik laadijasse.
 - d Pistke laadija võrgupistikupessa.

Joonis B

Märkus

Laadimisprotsessi ajal vilgub laadimisseisundi LED. Kui aku on täielikult laetud, põleb see 10 min.

Laadimisaeg vt peatükki Tehnilised andmed.

Pärast laadimist

3. Tõmmake laadija võrgupistikupesast välja.
4. Tõmmake USB-C-pistik laadimispesast välja.
5. Pöörake laadimispesa kate alla ja vajutage kinni.

Veevarustuse loomine

TÄHELEPANU

Kahjustusohu asjatundmatu veevarustuse tõttu

Seadme ja tarvikute kahjustus.

Valage veepaaki ainult puhast ja selget vett.

Ärge lisage veepaaki puhastusvahendeid, taimekaitsevahendeid või teisi lisandeid.

Ärge kastke seadet vedelike sisse.

Ärge valage seadmega vedelikke.

1. Keerake veepaak lahti:
 - a Võtke veepaagilt kaas ära.
 - b Hoidke veepaagi põhja käega allapoole surutult.
 - c Tõmmake teise käega kandekäepidet ülespoole.

Joonis C

2. Haakige kaas veepaagi külge.

Joonis D

3. Võtke madalrõhupüstol ja madalrõhuvoolik võimalikult kaugele veepaagist välja.
4. Valage veepaaki puhast ja selget vett maksimaalselt kuni märgini „MAX“.

Joonis E

5. Paigaldage kaas veepaagile.

Märkus

Juhtige madalsurvevoolik läbi kaanes oleva süvendi, et seda mitte kinni kiiluda.

Joonis F

6. Ühe käega transportimiseks vajutage madalrõhuvoolik kandekäepidemel mõlemasse kinnitushoidikusse.

Joonis G

Käitus

1. Asetage seade horisontaalsele, tasasele pinnale.

Käitamine puhastusvahendita

TÄHELEPANU

Kahjustusohu kuivkäigu korral!

Kuivkäik kahjustab seadme pumba.

Ärge lülitage seadet sisse, kui veepaagis on vett.

Lülitage masin välja kohe, kui veepaak on tühi.

Lülitage seade välja, kui 2 minuti jooksul ei teki rõhku.

Seejärel toimige vastavalt peatükis Abi rikete korral esitatud juhistele.

1. Vajutage SISSE / VÄLJA klahvi.
Seade lülitub sisse.

Joonis H

△ ETTEVAATUS

Vigastusohht pihustusjooa tõttu!

Pihustusjuga võib põhjustada silmade ja kõrvade vigastusi.

Ärge suunake pihustusjuga inimeste või loomade silmadele ega kõrvadele.

2. Vajutage päästikut ja viige läbi puhastustoiming.

Märkus

Umbes 2 minutit enne tööaja lõppu (vt peatükki Tehnilised andmed) hakkab käitusseisundi LED vilkuma.

Laadige akut niipea kui võimalik, vt peatükki Aku laadimine.

Käitamine puhastusvahendiga

△ OHT

Oht elule ja tervisele puhastusvahenditega ümberkäimisel!

Asjatundmatu ümberkäimine puhastusvahenditega võib põhjustada surma ja raskeid tervisekahjustusi.

Järgige puhastusvahendi tootjate ohutuskaarte, eelkõige juhiseid isikliku kaitsevarustuse kohta.

TÄHELEPANU

Kahjustusohht veepaagis olevate võõrainete tõttu!

Veepaagis olevad võõrained kahjustavad seadet.

Ärge lisage veepaaki puhastusvahendeid, taimekaitsevahendeid või teisi lisandeid.

TÄHELEPANU

Kahjustusohht puhastusvahendite liiga pika mõjumis- ja kuivamisaja tõttu!

Puhastusvahendid võivad kuumadel pindadel ja liiga pika mõjumisaja korral kahjustada pindu.

Ärge kandke puhastusvahendeid kuumadele pindadele ja järgige maksimaalset mõjumisaega.

Ärge laske puhastusvahendil kuivada.

1. Pihustage puhastusvahendit säästlikult kuivadele pealispindadele ja laske mõjuda (mitte kuivada).

TÄHELEPANU

Kahjustusohht kuivkäigu korral!

Kuivkäik kahjustab seadme pumpa.

Ärge lülitage seadet sisse, kui veepaagis on vett.

Lülitage masin välja kohe, kui veepaak on tühi.

Lülitage seade välja, kui 2 minuti jooksul ei teki rõhku.

Seejärel toimige vastavalt peatükis Abi rikete korral esitatud juhistele.

2. Vajutage SISSE / VÄLJA klahvi.

Seade lülitub sisse.

Joonis H

△ ETTEVAATUS

Vigastusohht pihustusjooa tõttu!

Pihustusjuga võib põhjustada silmade ja kõrvade vigastusi.

Ärge suunake pihustusjuga inimeste või loomade silmadele ega kõrvadele.

3. Vajutage päästikut ja viige läbi puhastustoiming.

Märkus

Umbes 2 minutit enne tööaja lõppu (vt peatükki Tehnilised andmed) hakkab käitusseisundi LED vilkuma.

Laadige akut niipea kui võimalik, vt peatükki Aku laadimine.

Käituse katkestamine

1. Laske päästik lahti.

Kui seadet pole u 30 minutit käsitsetud, lülitub see automaatselt välja.

Käituse lõpetamine

1. Vajutage SISSE / VÄLJA klahvi.
Seade lülitub välja.
2. Tühjendage veepaaki jäänud vesi.
3. Vajutage SISSE / VÄLJA klahvi.
Seade lülitub sisse.
4. Vajutage päästikut, kuni vett enam välja ei tule.
5. Laske päästik lahti.
6. Vajutage SISSE / VÄLJA klahvi.
Seade lülitub välja.
7. Laske veepaagil täielikult kuivada.
8. Vajutage veepaak alla, et seda kokku voltida ja väiksemaks muuta.
9. Hoidke voolikut ja madalrõhupüstolit veepaagis.
10. Hoidke laadijat ja laadimiskaablit veepaagis.
11. Paigaldage kaas veepaagile.

Transport

△ ETTEVAATUS

Vigastus- ja kahjustusohht

Pidage transportimisel silmas seadme kaalu.

TÄHELEPANU

Kahjustusohht väljuva vee tõttu!

Veepaagi kaas ei ole veekindel, transpordi ajal välja voolav vesi võib põhjustada varakahjustusi.

Kui veepaagis on vett, siis kandke seadet ettevaatlikult. Enne seadme transportimist sõidukis tühjendage veepaak täielikult.

1. Järgige transportimisel ohtlike ainete eeskirju.

Käsitsi transportimine

1. Tõstke seade kandekäepidemest üles ja kandke.

Transportimine sõidukites

△ ETTEVAATUS

Vigastus- ja kahjustusohht!

Transpordi ajal võib seadme ümberkukkumise ja libisemise tõttu tekkida vigastus- ja kahjustusohht.

Enne seadme transportimist sõidukites kindlustage see libisemise ja ümberkukkumise vastu vastavalt kehtivatele suunistele.

1. Lõpetage käitus, vt peatükki Käituse lõpetamine.
2. Enne seadme transportimist hoidke või kindlustage see libisemise, ümberkukkumise ja lialipaiskumise eest.

Ladustamine

△ ETTEVAATUS

Vigastus- ja kahjustusohht!

Kui seadme kaalu ei järgita, esineb vigastus- ja kahjustusohht.

Pidage ladustamisel silmas seadme kaalu.

TÄHELEPANU

Kahjustusohht külma tõttu!

Mitte täielikult tühjendatud seade võib külma tõttu kahjustuda.

Tühjendage seade ja tarvikud täielikult enne nende ladustamist.

Kaitske seadet külma eest.

Hoidke seadet külmumiskindlas kohas ja mitte välistin-gimustes.

1. Lõpetage käitus, vt peatükki *Käituse lõpetamine*.
2. Asetage seade suletud ruumis tasasele pinnale ja hoidke seda lubatud ümbrustemperatuuril, vt peatükki *Tehnilised andmed*.

Hooldus ja jooksevremont

⚠ OHT

Voolu juhtivate osade puudutamine

Vigastus elektrilöögi tõttu

Lülitage enne kõiki seadmel teostatavaid töid seade välja ja lahutage see laadijast.

Peenfiltri puhastamine

Puhastage peenfiltrit regulaarselt.

TÄHELEPANU

Kahjustusohu asjatundmatu puhastamise tõttu!

Peenfiltrit kahjustatakse asjatundmatu puhastamise tõttu.

Puhastage peenfiltrit ainult voolava vee all vastu selle läbivoolu suunda.

Viga	Põhjus	Kõrvaldamine
Seade ei tööta	Aku laadimistase on liiga väike.	1. Laadige akut, vt <i>Aku laadimine</i> .
	Kui mootor on ülekoormatud ja mootori-kaitse lüliti on vallandunud.	1. Lülitage seade välja. 2. Lülitage seade sisse ja võtke see käiku.
	Ümbrustemperatuur on väljaspool lubatud vahemikku, vt <i>Tehnilised andmed</i> , mootori kaitse lüliti on rakendunud.	1. Lülitage seade välja. 2. Laske seadmel jahtuda / soojeneda. 3. Lülitage seade sisse ja võtke see käiku. Kui rike esineb korduvalt, siis laske seadet kontrollida Kärcheri teenindusel.
Seade ei saavuta rõhku	Liiga vähe vett veepaagis.	1. Kindlustage, et veepaagis on piisavalt puhast ja selget vett.
	Peenfilter on määrdunud.	1. Puhastage peenfiltrit, vt peatükki <i>Peenfiltri puhastamine</i> .
Tugevad rõhukõikumised või seadme pidev välja- / sisselülitamine	Düüs on ummistunud.	1. Düüsi puhastamine: Eemaldage mustus düüsiavast nõelaga ja loputage eest puhta, selge veega. 2. Kindlustage, et veepaagis on piisavalt puhast ja selget vett.
Seade lekib	Seadme vähene ebatiheus on tehniliselt tingitud.	1. Tugevama ebatiheuse korral laske seadet kontrollida KÄRCHERI teenindusel.

Garantii

Igas riigis kehtivad meie volitatud muugresindaja antud garantiitingimused. Seadmel esinevad mistahes rikked kõrvaldame garantiiajal tasuta, kui põhjuseks on materjali- või tootmisviga. Garantiijuhtumil pöörduge ostu tõendava dokumendiga oma edasimüüja või lähima volitatud klienditeeninduse poole.

(Aadressi vt tagaküljelt)
Täiendavat teavet garantii kohta (kui see on olemas) leiate Kärcheri kohaliku veebilehe teeninduspiirkonnast "Allalaadimiste" alt.

EL vastavusdeklaratsioon

Käesolevaga kinnitame, et allpool nimetatud toode vastab loetletud direktiivide ja määruste asjaomastele sätetele. Tootel meiega kooskõlastamata muudatuste teostamisel kaotab käesolev deklaratsioon kehtivuse.

Toode: Mobile Outdoor Cleaner

Tüüp: OC 3, OC 3 Plus, OC 3 Foldable, OC 4

Direktiivid ja määrused

2014/35/EL
2014/30/EL
2011/65/EL
2009/125/EÜ

Ärge kasutage teravaid või kõvu esemeid nagu nt nõelu või traatharju.

1. Tühjendage veepaak.
2. Tõmmake peenfilter välja.
Joonis I
3. Puhastage peenfilter voolava, puhta, selge veega.
4. Asetage peenfilter seadmesse.

Abi rikete korral

⚠ OHT

Voolu juhtivate osade puudutamine

Vigastus elektrilöögi tõttu

Lülitage enne kõiki seadmel teostatavaid töid seade välja ja lahutage see laadijast.

Laske remonditööd ja tööd elektrilistel detailidel läbi viia ainult volitatud klienditeenindusel.

Riketel on tihti lihtsad põhjused, mille saate ise järgneva ülevaate abil kõrvaldada. Kahtluse korral või siin nime tamata rikete puhul pöörduge palun volitatud klienditeeninduse poole.

2000/14/EÜ

2019/1782

(EL) 2023/1542

Kohaldatud ühtlustatud normid

EN 55014-1: 2017 + A11: 2020

EN 55014-2: 1997 + A1: 2001 + A2: 2008

EN 60335-1

EN 60335-2-54

EN 61000-3-2: 2014

EN 61000-3-3: 2013

EN 61558-1

EN 61558-2-16

EN 62233: 2008

EN IEC 63000: 2018

Kohandatud vastavushindamismenetlus

2000/14/EÜ: Lisa V

Helivõimsustase dB(A)

OC 3, OC 3 Plus

Mõõdetud: 81

Garanteeritud: 84

OC 3 Foldable

Mõõdetud: 77

Garanteeritud: 79

OC 4
Möödetud: 80
Garanteeritud: 82
Nimi ja aadress
Dokumentatsiooniinivolinik:
S. Reiser
Alfred Kärcher SE & Co. KG
Alfred-Kärcher-Str. 28 - 40
71364 Winnenden (Germany)
Tel: +49 7195 14-0
Faks: +49 7195 14-2212



H. Jenner
Chairman of the Board of Management



S. Reiser
Manager Regulatory Affairs & Certification

Winnenden, 2024/09/01
Allakirjutatud tegutsevad juhatuse ülesandel ja volitu-
sega.
Alfred Kärcher SE & Co. KG
Alfred-Kärcher-Str. 28 - 40
71364 Winnenden (Germany)
Tel: +49 7195 14-0
Faks: +49 7195 14-2212

Tehnilised andmed

Elektriühendus / aku

Aku nimipinge	V	6
Seadme nimivõimsus	W	45
Kaitseliik		IPX4
Kaitseklass		III

Laadija

Laadija võrgupinge	V	100-240
Väljundpinge	V	5
Väljundvool	A	2
Faas	~	1
Sagedus	Hz	50-60

Seadme võimsusandmed

Laadimisaeg tühja aku korral	h	2,5
Käituskestus täislaetud akuga	min	15
Töörõhk	MPa	0,5
Veepaagi maht	l	8
Lubatud ümbrustemperatuur	°C	0-40

Mõõtmed ja kaalud

Pikkus	mm	298
Laius	mm	305
Kõrgus (veepaak kokku keeratud)	mm	108
Kõrgus (veepaak kokkupanduna)	mm	271
Kaal (tarvikutega)	kg	2,1

Kindlakstehtud väärtused EN 60335-2-79 kohaselt

Helirõhutase L_{pA}	dB(A)	64,2
Ebakindlus K_{pA}	dB(A)	2,5
Helivõimsustase L_{WA} + Ebakindlus K_{WA}	dB(A)	79

Õigus tehnilisteks muudatusteks.

Saturs

KÄRCHER Home & Garden lietojne	142
Drošības norādes	142
Noteikumiem atbilstoša lietošana	143
Apkārtējās vides aizsardzība	143
Piederumi un rezerves daļas	143
Piegādes komplekts	143
Drošības ierīces	144
Ierīces apraksts	144
Ekspluatācijas uzsākšana	144
Ekspluatācija	145
Ekspluatācijas pārtraukšana	145
Ekspluatācijas pabeigšana	145
Transportēšana	145
Uzglabāšana	146
Kopšana un apkope	146
Palīdzība traucējumu gadījumā	146
Garantija	147
ES atbilstības deklarācija	147
Tehniskie dati	147

KÄRCHER Home & Garden lietojne

Izmantojot KÄRCHER Home & Garden lietojni, iespē-
jams kontrolēt viedos Kärcher produktus un atrast papildu
atbalsta materiālus:

- informācija par produktu un lietošanas instrukcijas
- atsevišķi ierīces iestatījumi
- lietošanas statistika
- padomi un ieteikumi
- tiešsaistes veikals un daudz kas cits

Noskenējiet kodu ar viedtālruni, lai piekļūtu Kärcher Ho-
me & Garden lietojnei un papildu informācijai.



1.599-300.0

Drošības norādes



Uzsākot ierīces ekspluatāciju, izlasiet šo
drošībai veltīto nodaļu un instrukcijas ori-
ginālvalodā. Rīkojieties saskaņā ar tām.

Saglabājiet instrukcijas oriģinālvalodā vēlākai izmanto-
šanai vai nodošanai nākamajam īpašniekam.

- Kopā ar lietošanas instrukcijā ietvertajiem norādīju-
miem ņemiet vērā likumdevēja vispārīgos drošības
tehnikas noteikumus un nelaimes gadījumu novēr-
šanas noteikumus.
- Pie ierīces piestiprinātās brīdinājuma un informatī-
vas uzlimes sniedz norādes par to, kā droši un pa-
reizi ekspluatēt šo ierīci.

Riska pakāpes

▲ BĪSTAMI

- Norāde par tieši draudošām briesmām, kuras izraisa
smagas traumas vai nāvi.

▲ BRĪDINĀJUMS

- Norāde par iespējami draudošām briesmām, kuras
var izraisīt smagas traumas vai nāvi.

⚠️ UZMANĪBU

- Norāda uz iespējami bīstamu situāciju, kura var radīt vieglus ievainojumus.

IEVĒRĪBAI

- Norāde par iespējami bīstamu situāciju, kura var radīt materiālos zaudējumus.

Uzlādes ierīce

⚠️ **BĪSTAMI** • Nekad nepieskarieties kontaktdakšai un kontaktlīdzdai ar mitrām rokām. • Sprādzienbīstamība. Neuzlādējiet baterijas, kuras nav paredzētas atkārtotai uzlādei. • Neizmantojiet uzlādes ierīci sprādzienbīstamā vidē. • Nekad nespraudiet lādētāja kontaktlīdzdielektību vadošus priekšmetus, piemēram, skrūvngriežus vai tml.

⚠️ **BRĪDINĀJUMS** • Lādējiet ierīci tikai ar komplektā iekļauto oriģinālo lādētāju vai ar KÄRCHER apstiprinātu lādētāju. • Sargiet tīkla kabeli no karstuma, asām malām, eļļas un kustīgām ierīces daļām. • Neatveriet uzlādes ierīci. Remontdarbus drīkst veikt tikai kvalificēts speciālists. • Izmantojiet lādētāju tikai apstiprinātu akumulatoru bloku uzlādēšanai. • Nekavējoties nomainiet lādētāju ar bojātu lādēšanas kabētu pret oriģinālu detaļu. • Ierīce satur elektriskās detaļas - netīriet to zem tekoša ūdens. • Jūs nedrīkstat akumulatoru paku bez pārtraukuma lādēt ilgāk par 24 stundām.

⚠️ **UZMANĪBU** • Neizmantojiet uzlādes ierīci, ja tā ir slapja vai netīra. • Neaizklājiet uzlādes ierīces ventilācijas spraugu. • Nevelciet tīkla spraudni no rozetes aiz tīkla kabeļa. • Nepārnēsājiet/ netransportējiet ierīci aiz tīkla pieslēguma kabeļa.

IEVĒRĪBAI • Īssavienojuma bīstamība. Sargiet akumulatora stiprinājuma kontaktus no metāla daļām. • Lietojiet un glabājiet lādētāju tikai sausās telpās.

Akumulators

⚠️ **BĪSTAMI** • Nekad nespraudiet lādētāja kontaktlīdzdielektību vadošus priekšmetus, piemēram, skrūvngriežus vai tml. • Nepakļaujiet akumulatoru spēcīgiem saules stariem, karstumam un uguns liesmām.

IEVĒRĪBAI • Šī ierīce ir aprīkota ar akumulatoriem, kurus nav iespējams nomainīt. Neattiecas uz ierīcēm ar maināmu akumulatoru paku

Droša lietošana

⚠️ **BRĪDINĀJUMS** • Ierīce nav paredzēta lietošanai bērniem vai personām ar ierobežotām fiziskajām, sensorajām, prāta spējām vai personām, kuras nav iepazīnušas ar šīm instrukcijām. • Personas ar ierobežotām fiziskām, sensoriskām un garīgām spējām vai personas, kurām nav pieredzes un/vai zināšanu, drīkst lietot ierīci tikai atbilstošā uzraudzībā vai tad, ja par viņu drošību atbildīgā persona dod norādes par ierīces drošu lietošanu un lietotājs ir izpratis iespējamās briesmas. • Ar ierīci nedrīkst spēlēt bērni. • Uzraugiet bērnus, lai pārliecinātos, ka tie nespēlējas ar ierīci. • Ierīci lietojiet tikai atbilstoši paredzētajam mērķim. Nemetiet vērā apkārtējos apstākļus un darba laikā uzmanieties no trešām personām, jo īpaši bērniem. • Apraudzējuma zonas (piem., degvielas uzpildes stacijās) ievērojiet attiecīgos drošības noteikumus. Nekad neizmantojiet ierīci sprādzienbīstamās telpās. • Neapsmidziniet priekšmetus, kas satur veselībai bīstamas vielas (piem., azbestu). • Savainošanās risks. Nevērsiet smidzināšanas uzlādētājam acīs.

⚠️ **UZMANĪBU** • Neizmantojiet ierīci, ja tā pirms tam ir nokritusi, ir redzami bojāti vai nav hermētiska.

• Lietojiet un uzglabājiet ierīci tikai atbilstoši aprakstam vai attēlam. • Neatstājiet ierīci ekspluatācijas laikā bez uzraudzības. • Lai nodrošinātu stabilu pozīciju, novietojiet ierīci uz stingras, līdzsvaru pamatnes. • Nelaimīgs gadījums vai bojājumi, ko var radīt ierīces apgāšanās. Pirms darbu veikšanas vienmēr nodrošiniet ierīces stabilitāti.

IEVĒRĪBAI • Neiepildiet tīrīšanas līdzekļus vai citus papildinājumus. • Ierīces bojājumi. Neiepildiet ūdens tvertne šķīdinātājus, šķīdinātājus saturošus šķidrums vai neatšķaidītas skābes (piem., tīrīšanas līdzekļus, benzīnu, krāsas atšķaidītājus un acetonu). • Ierīces bojājumi sausa gaitas dēļ. Ieslēdziet ierīci tikai, ja ūdens tvertne ir ūdens. • Nelietojiet ierīci, ja apkārtējās vides temperatūra ir zemāka par 0 °C.

Noteikumiem atbilstoša lietošana

Zemspiediena tīrītāju izmantojiet tikai privātā mājāsaimniecībā.

Zemspiediena tīrītājs ir paredzēts mašīnu, transportlīdzekļu, darbarīku, fasāžu, terašu, dārza ierīču, mājdzīvnieku utt. mazgāšanai ar zemspiediena ūdens strūklu bez tīrīšanas līdzekļu pievienošanas.

Apkārtējās vides aizsardzība



Iepakošanas materiālus ir iespējams pārstrādāt atkārtoti. Likvidējiet iepakojumus videi nekaitīgā veidā.



Elektriskās un elektroniskās ierīces satur noderīgus pārstrādājumu materiālus un bieži vien tādas sastāvdaļas kā baterijas, akumulatorus un eļļu, kuras nepareizas izmantošanas vai likvidēšanas gadījumā var radīt potenciālu apdraudējumu cilvēku veselībai un videi. Tomēr šīs sastāvdaļas ir nepieciešamas ierīces pareizai darbībai. Ierīces, kas apzīmētas ar šo simbolu, nedrīkst izmest kopā ar sadzīves atkritumiem.



Tīrīšanas darbus, kuros notekūdens satur eļļu, piemēram, motora mazgāšanu, zemgrīdas mazgāšanu, drīkst veikt tikai mazgāšanas vietās, kas aprīkotas ar eļļas atdalītāju.



Darbus ar tīrīšanas līdzekļiem drīkst veikt tikai uz darba virsmām, kas ir nodrošinātas pret šķidruma noteci, ar pieslēgumu netīrā ūdens kanalizācijai. Neļaujiet tīrīšanas līdzeklim nokļūt ūdenstilpnēs vai zemē.



Dažās valstīs nav atļauta ūdens ņemšana no atklātajiem ūdenstilpnēm.

Informācija par sastāvdaļām (REACH)

Aktuālo informāciju par sastāvdaļām skatiet: www.kaercher.de/REACH

Piederumi un rezerves daļas

Izmantot tikai oriģinālos piederumus un oriģinālās rezerves daļas, jo tie garantē drošu un nevainojamu ierīces darbību.

Informācija par piederumiem un rezerves daļām skatīt www.kaercher.com.

Piegādes komplekts

Ierīces piegādes komplekts ir attēlots uz iepakojuma. Izsaiņojot pārbaudiet, vai saturs ir pilnīgs. Ja trūkst piederumi vai transportēšanas laikā radušies bojājumi, lūdz, informējiet tirgotāju.

Drošības ierīces

⚠ **UZMANĪBU**

Traumu gūšanas risks neesošu vai pārveidotu drošības ierīču rezultātā!

Drošības ierīces ir paredzētas jūsu aizsardzībai. Neapiet, nenņemiet vai neatpējot drošības ierīces.

IESL. / IZSL. taustiņš

IESL. / IZSL. taustiņš novērš ierīces netīšu darbību.

Spiediena slēdzis

Ja zemspiediena pistoles mēlīte tiek atlaista, spiediena slēdzis atslēdz sūkni, un zemspiediena strūkla tiek pārtraukta. Nospiežot mēlīti, sūknis atkal ieslēdzas.

Motora aizsardzības slēdzis

Pārāk augsta strāvas patēriņa gadījumā motora aizsardzības slēdzis izslēdz ierīci.

Simboli uz ierīces

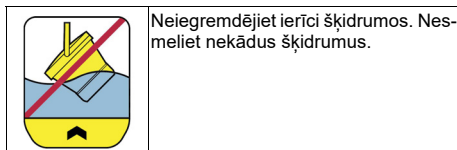

Ierīces apraksts

Ierīces apraksts

Attēlus skatiet grafiku lappusēs

Attēls A

- ① Nešanas rokturis
- ② Skavas turētāji
- ③ Vāks
- ④ Ūdens tvertne
- ⑤ Smalkais filtrs
- ⑥ Uzlādes ierīce
- ⑦ Uzlādes kabelis
- ⑧ USB-C spraudnis
- ⑨ USB A spraudnis
- ⑩ Pārsegs
- ⑪ Lādētāja kontaktligzda
- ⑫ Uzlādes stāvokļa LED
- ⑬ Datu plāksnīte
- ⑭ Darbības stāvokļa LED
- ⑮ IESL. / IZSL. taustiņš
- ⑯ Sprausla
- ⑰ Zemspiediena pistole
- ⑱ Sprūds
- ⑲ Zemspiediena šļūtene

Mirgojošais kods

Darbības stāvokļa LED	_____	Ierīce ir ieslēgta.
	-----	Brīdinājums par zemu akumulatora spriegumu (apt. 2 min. atlikušais darbības laiks).
Uzlādes stāvokļa LED	_____	Traucējums, skatīt nodaļu <i>Palīdzība traucējumu gadījumā</i> .
	_____	notiek akumulatora uzlāde.
	_____	Akumulators ir pilnībā uzlādēts.

Ekspluatācijas uzsākšana

Akumulatoru uzlāde

1. Izvērst ūdens tvertni, skat. nodaļu *Ūdens padeves izveide*.
2. Uzlādēt akumulatoru.
 - a. Noņemt pārsegu no uzlādes ligzdas un pagriezt to uz augšu.
 - b. Uzlādes kabeļa USB-C spraudni iespraust uzlādes ligzdā.
 - c. Uzlādes kabeļa USB- A spraudni iespraust uzlādes ierīcē.
 - d. Uzlādes ierīci iespraust tīkla kontaktligzdā.

Attēls B

Norādījumi

Uzlādes procesa laikā mirgo uzlādes stāvokļa LED. Kad akumulators ir pilnībā uzlādēts, tā iedegas uz 10 minūtēm.

Uzlādes laiku skatīt nodaļā *Tehniskie dati*.

Pēc uzlādēšanas

3. Atvienot uzlādes ierīci no tīkla kontaktligzdas.
4. Izvilkt USB-C spraudni no uzlādes ligzdas.
5. Pagriezt uzlādes ligzdas pārsegu uz leju un to stingri piespiest.

Ūdens padeves izveide

IEVĒRĪBAI

Bojājumu risks nepareizas ūdens padeves dēļ ierīces un piederumu bojājumi.

Ūdens tvertnē iepildiet tikai tīru un skaidru ūdeni.

Ūdens tvertnē neiepildiet tīrīšanas līdzekļus, augu aizsardzības līdzekļus vai citus papildinājumus.

Neiegremdējiet ierīci šķidrumos.

Ar ierīci nesmeliet nekādus šķidrumus.

1. Izvērst ūdens tvertni:
 - a. Noņemt vāku no ūdens tvertnes.
 - b. Ūdens tvertnes apakšējo daļu ar roku turēt no spiesti uz leju.
 - c. Ar otru roku vilkt nešanas rokturi uz augšu.

Attēls C

2. Uzkarināt vāku pie ūdens tvertnes.

Attēls D

3. Izņemt zemspiediena pistoli un zemspiediena šļūteni no ūdens tvertnes un novietot pēc iespējas tālāk.
4. Iepildīt ūdens tvertnē tīru un skaidru ūdeni ne vairāk kā līdz "MAX" atzīmei.

Attēls E

5. Uzlikt ūdens tvertnei vāku.

Norādījumi

Izvēlēt zemspiediena šļūteni caur vāka iegriezumu, lai to neiespiestu.

Attēls F

6. Lai ierīci varētu transportēt ar vienu roku, iespīest zemspiediena šļūteni uz nešanas roktura esošajos divos skavu turētājos.

Attēls G

Eksploatācija

1. Novietot ierīci uz horizontālas, līdzenas virsmas.

Eksploatācija bez tīrīšanas līdzekļa

IEVĒRĪBA!

Bojājumu risks, darbojoties tukšgaitā!

Darbība tukšgaitā bojā ierīces sūkni.

Neieslēdziet ierīci, ja ūdens tvertnē nav ūdens.

Izslēdziet ierīci, tiklīdz ūdens tvertne ir tukša.

Izslēdziet ierīci, ja 2 minūšu laikā tajā neveidojas spiediens. Pēc tam rīkojieties saskaņā ar norādījumiem, kas sniegti nodaļā *Palīdzība traucējumu gadījumā*.

1. Nospīest IESL./ IZSL taustiņu.

Ierīce ieslēdzas.

Attēls H

⚠ UZMANĪBU

Savainojumu gūšanas risks no izsmidzināšanas strūkļas!

Smidzināšanas strūkļa var radīt acu un ausu savainojumus.

Nevērsiet smidzināšanas strūkļu pret cilvēku vai dzīvnieku acīm vai ausīm.

2. Nospīest mēlīti un veikt tīrīšanas procesu.

Norādījumi

Aptuveni 2 minūtes pirms darbības laika beigām (skatīt nodaļu *Tehniskie dati*), sāk mirgot darbības statusa LED indikators. Uzlādēt akumulatoru pēc iespējas ātrāk, skatīt nodaļu *Akumulatoru uzlāde*.

Eksploatācija ar tīrīšanas līdzekli

⚠ BĪSTAMI

Apraudējums dzīvībai un veselībai, rīkojoties ar tīrīšanas līdzekļiem!

Nepareiza rīcība ar tīrīšanas līdzekļiem var izraisīt nāvi un nopietnu kaitējumu veselībai.

Ņemiet vērā tīrīšanas līdzekļu ražotāju drošības datu lappasi, īpaši norādījumus par individuālajiem aizsardzības līdzekļiem.

IEVĒRĪBA!

Bojājumu risks ūdens tvertnē esošo svešķermeņu dēļ!

Ūdens tvertnē esošie svešķermeņi bojā ierīci.

Ūdens tvertnē neiepildiet tīrīšanas līdzekļus, augu aizsardzības līdzekļus vai citus papildinājumus.

IEVĒRĪBA!

Pārāk ilgas tīrīšanas līdzekļu iedarbības un nožūšanas radīts bojājumu risks!

Uzklājot uz karstām virsmām, un pārāk ilgas iedarbības rezultātā tīrīšanas līdzekļi var sabojāt virsmas.

Neuzklājiet tīrīšanas līdzekli uz karstām virsmām un ievērojiet maksimālo iedarbības laiku.

Neļaujiet tīrīšanas līdzeklim nožūt.

1. Tīrīšanas līdzekli saudzīgi uzsmidzināt uz sausām virsmām un ļaut iedarboties (neļaujot nožūt).

IEVĒRĪBA!

Bojājumu risks, darbojoties tukšgaitā!

Darbība tukšgaitā bojā ierīces sūkni.

Neieslēdziet ierīci, ja ūdens tvertnē nav ūdens.

Izslēdziet ierīci, tiklīdz ūdens tvertne ir tukša.

Izslēdziet ierīci, ja 2 minūšu laikā tajā neveidojas spiediens. Pēc tam rīkojieties saskaņā ar norādījumiem, kas sniegti nodaļā *Palīdzība traucējumu gadījumā*.

2. Nospīest IESL./ IZSL taustiņu.

Ierīce ieslēdzas.

Attēls H

⚠ UZMANĪBU

Savainojumu gūšanas risks no izsmidzināšanas strūkļas!

Smidzināšanas strūkļa var radīt acu un ausu savainojumus.

Nevērsiet smidzināšanas strūkļu pret cilvēku vai dzīvnieku acīm vai ausīm.

3. Nospīest mēlīti un veikt tīrīšanas procesu.

Norādījumi

Aptuveni 2 minūtes pirms darbības laika beigām (skatīt nodaļu *Tehniskie dati*), sāk mirgot darbības statusa LED indikators. Uzlādēt akumulatoru pēc iespējas ātrāk, skatīt nodaļu *Akumulatoru uzlāde*.

Eksploatācijas pārtraukšana

1. Atļaut sprūdu.

Ja aptuveni 30 minūtes ierīci nelieto, tā automātiski izslēdzas.

Eksploatācijas pabeigšana

1. Nospīest IESL./ IZSL taustiņu.
Ierīce izslēdzas.
2. Iztukšot ūdens tvertnē atlikušo ūdeni.
3. Nospīest IESL./ IZSL taustiņu.
Ierīce ieslēdzas.
4. Nospīest mēlīti, līdz vairs neizplūst ūdens.
5. Atļaut sprūdu.
6. Nospīest IESL./ IZSL taustiņu.
Ierīce izslēdzas.
7. Ļaut ūdens tvertnei pilnībā izžūt.
8. Nospīest ūdens tvertni uz leju, lai to salocītu un samazinātu.
9. Šļūteni un zemspiediena pistoli ievietot ūdens tvertnē.
10. Uzlādes ierīci un uzlādes kabeli ievietot ūdens tvertnē.
11. Uzlikt ūdens tvertnei vāku.

Transportēšana

⚠ UZMANĪBU

Savainojumu un bojājumu draudi

Transportējot ņemiet vērā ierīces svaru.

IEVĒRĪBA!

Bojājumu risks izplūduša ūdens dēļ!

Ūdens tvertnes vāks nav ūdensnecaurlaidīgs, transportēšanas laikā izplūdušais ūdens var radīt materiālus bojājumus.

Ja ūdens tvertnē ir ūdens, pārvietojiet ierīci uzmanīgi.

Pirms ierīces pārvadāšanas transportlīdzeklī pilnībā iztukšojiet ūdens tvertni.

1. Transportējot ievērojiet norādes par bīstamu kravu transportēšanu.

Manuālā transportēšana

1. Ierīci pacelt ar nest, turot aiz nešanas roktura.

Transportēšana transportlīdzekļos

⚠ **UZMANĪBU**

Savainojumu un bojājumu draudi!

Pastāv risks gūt savainojumus un bojājumus, ja transportēšanas laikā ierīce apgāžas vai noslīd.

Pirms ierīces pārvadāšanas transportlīdzekļos nodrošiniet to pret slidēšanu un apgāšanos saskaņā ar spēkā esošajām vadlīnijām.

1. Beidziet ekspluatāciju, skatīt nodaļu *Ekspluatācijas pabeigšana*.
2. Pirms ierīces transportēšanas to novietojiet vai nostipriniet tā, lai tā neslīdētu, neapgāztos vai neripotu.

Uzglabāšana

⚠ **UZMANĪBU**

Savainojumu un bojājumu draudi!

Ja netiek ievērots ierīces svars, pastāv savainojumu gūšanas un bojājumu risks.

Uzglabājot ņemiet vērā ierīces svaru.

IEVĒRĪBAI

Bojājumu risks sala ietekmē!

Ierīci, kas nav pilnībā iztukšota, var sabojāt sala.

Pirms uzglabāšanas pilnībā iztukšojiet ierīci un piederumus.

Aizsargājiet ierīci no sala.

Glabājiet ierīci vietā, kur nav sala, nevis ārpus telpām.

1. Beidziet ekspluatāciju, skatīt nodaļu *Ekspluatācijas pabeigšana*.
2. Novietojiet ierīci slēgtā telpā uz līdzenas virsmas un uzglabājiet to atļautajā apkārtnes vides temperatūrā, skatīt nodaļu *Tehniskie dati*.

Kopšana un apkope

⚠ **BĪSTAMI**

Pieskaršanās strāvu vadošām daļām

Strāvas triecienu radīti savainojumi

Pirms jebkuru darbu veikšanas pie ierīces izslēdziet ierīci un atvienojiet to no uzlādes ierīces.

Smalkā filtra tīrīšana

Regulāri iztīriet smalko filtru.

IEVĒRĪBAI

Bojājumu risks nepareizas tīrīšanas rezultātā!

Nepareizas tīrīšanas rezultātā var tikt sabojāts smalkais filtrs.

Smalko filtru tīriet tikai zem tekoša ūdens pret tā plūsmas virzienu.

Neizmantojiet asus vai cietus priekšmetus, piemēram, adatas vai stieplu birstes.

1. Iztukšojiet ūdens tvertni.
2. Izvelciet smalko filtru.

Attēls 1

3. Iztīriet smalko filtru zem tekoša, tīra, dzidra ūdens.
4. Ievietojiet smalko filtru ierīcē.

Palīdzība traucējumu gadījumā

⚠ **BĪSTAMI**

Pieskaršanās strāvu vadošām daļām

Strāvas triecienu radīti savainojumi

Pirms jebkuru darbu veikšanas pie ierīces izslēdziet ierīci un atvienojiet to no uzlādes ierīces.

Remontdarbus un darbus ar elektriskajām daļām lieciet veikt tikai autorizētā klientu dienestā.

Traucējumu cēloņi bieži vien ir vienkārši un tos ar turpmākā pārskata palīdzību var novērst pašu spēkiem.

Šaubu vai nenorādītu traucējumu gadījumā, lūdzu, vērsieties autorizētā klientu servisā.

Kļūda	Cēlonis	Novērsšana
Ierīce nedarbojas	Akumulatora uzlādes stāvoklis ir pārāk zems.	1. Uzlādējiet akumulatoru, skatiet <i>Akumulatoru uzlāde</i> .
	Motors ir pārslogots, motora aizsardzības slēdzis ir nostrādājis.	1. Izslēdziet ierīci. 2. Ieslēdziet ierīci un sāciet lietot.
	Apkārtnes vides temperatūra ir ārpus pieļaujamā diapazona, skatīt <i>Tehniskie dati</i> , ir nostrādājis motora aizsardzības slēdzis.	1. Izslēdziet ierīci. 2. Ļaujiet ierīcei atdzist / uzsilt. 3. Ieslēdziet ierīci un sāciet lietot. Ja traucējums atkārtojas vairākas reizes, nododiet ierīci pārbaudei Kärcher servisā.
Ierīce nespēj sasniegt nepieciešamo spiedienu	Ūdens tvertnē nav pietiekami daudz ūdens.	1. Nodrošiniet, lai ūdens tvertnē būtu pietiekami daudz tīra, skaidra ūdens.
	Smalkais filtrs ir nefīrs.	1. Iztīriet smalko filtru, skatīt nodaļu <i>Smalkā filtra tīrīšana</i> .
Lielas spiediena svārstības vai nepārtraukta ierīces izslēgšana / ieslēgšana	Sprausla ir aizsērējusi.	1. Iztīriet sprauslu: Ar adatas palīdzību iztīriet nefīrumus no sprauslas cauruma un izskalojiet sprauslu no priekšpuses ar tīru, skaidru ūdeni. 2. Nodrošiniet, lai ūdens tvertnē būtu pietiekami daudz tīra, skaidra ūdens.
Ierīce ir noplūde	Neliela ierīces noplūde ir tehniski iespējama.	1. Izteiktas noplūdes gadījumā ierīci pārbaudiet KÄRCHER servisā.

Garantija

Katrā valstī ir spēkā mūsu atbildīgā tirdzniecības uzņēmuma izdotie garantijas nosacījumi Garantijas termiņā Jūsu ierīces iespējamās darbības traucējumus mēs novērsīsim bez maksas, ja to cēlonis būs materiāla vai ražošanas kļūda. Garantijas gadījumā ar pirkumu apliecināšanu dokumentu vēršieties pie tirgotāja vai tuvākajā pilnvarotajā klientu apkalpošanas centrā. (Adresi skatīt aizmugurē)

Papildu informācija par garantiju (ja tāda ir pieejama) ir atrodama vietējās Kärcher tīmekļa vietnes servisa sadaļā "Lejupielādes".

ES atbilstības deklarācija

Ar šo mēs apliecinām, ka turpmāk minētais produkts atbilst attiecīgajiem direktīvu un regulu noteikumiem. Veicot ar mums nesaskaņotas izmaiņas produkta uzbūvē, šī deklarācija zaudē savu spēku.

Produkts: Mobile Outdoor Cleaner

Tips: OC 3, OC 3 Plus, OC 3 Foldable, OC 4

Direktīvas un regulas

2014/35/ES

2014/30/ES

2011/65/ES

2009/125/EK

2000/14/EK

2019/1782

(ES) 2023/1542

Piemērotie saskaņotie standarti

EN 55014-1: 2017 + A11: 2020

EN 55014-2: 1997 + A1: 2001 + A2: 2008

EN 60335-1

EN 60335-2-54

EN 61000-3-2: 2014

EN 61000-3-3: 2013

EN 61558-1

EN 61558-2-16

EN 62233: 2008

EN IEC 63000: 2018

Piemērotās atbilstības novērtēšanas procedūras

2000/14/EK: Pielikums V

Trokšņa intensitātes līmenis dB(A)

OC 3, OC 3 Plus

Izmērīts: 81

Nodrošināts: 84

OC 3 Foldable

Izmērīts: 77

Nodrošināts: 79

OC 4

Izmērīts: 80

Nodrošināts: 82

Nosaukums un adrese

Pilnvarotais sagatavot dokumentāciju:

S. Reizers (S. Reiser)

Alfred Kärcher SE & Co. KG

Alfred-Kärcher-Str. 28 - 40

71364 Winnenden (Vācija)

Tālrunis: +49 7195 14-0

Fakss: +49 7195 14-2212

H. Jenner

Chairman of the Board of Management

S. Reiser

Manager Regulatory Affairs & Certification

Vinendene (Winnenden), 01.09.2024.

Parakstītāji rīkojas valdes vārdā un ar tās pilnvarojumu.

Alfred Kärcher SE & Co. KG

Alfred-Kärcher-Str. 28 - 40

71364 Winnenden (Vācija)

Tālr.: +49 7195 14-0

Fakss: +49 7195 14-2212

Tehniskie dati

Strāvas pieslēgums / akumulators

Akumulatora nominālais spriegums	V	6
----------------------------------	---	---

Ierīces nominālā jauda	W	45
------------------------	---	----

Drošinātāja veids		IPX4
-------------------	--	------

Aizsardzības klase		III
--------------------	---	-----

Uzlādes ierīce

Uzlādes ierīces tīkla spriegums	V	100-240
---------------------------------	---	---------

Izejas spriegums	V	5
------------------	---	---

Izejas strāva	A	2
---------------	---	---

Fāze	~	1
------	---	---

Frekvence	Hz	50-60
-----------	----	-------

Ierīces veiktspējas dati

Tukša akumulatora uzlādes ilgums	h	2,5
----------------------------------	---	-----

Lietošanas ilgums ar pilnībā uzlādētu akumulatoru	min	15
---	-----	----

Darba spiediens	MPa	0,5
-----------------	-----	-----

Ūdens tvertnes tilpums	l	8
------------------------	---	---

Pieļaujamā apkārtējās vides temperatūra	°C	0-40
---	----	------

Izmēri un svars

Garums	mm	298
--------	----	-----

Platums	mm	305
---------	----	-----

Augstums (ūdens tvertne salocīta)	mm	108
-----------------------------------	----	-----

Augstums (ūdens tvertne izvērsta)	mm	271
-----------------------------------	----	-----

Svars (ar piederumiem)	kg	2,1
------------------------	----	-----

Aprēķinātās vērtības saskaņā ar EN 60335-2-79

Trokšņa spiediena līmenis L_{pA}	dB(A)	64,2
------------------------------------	-------	------

Nedrošības faktors K_{pA}	dB(A)	2,5
-----------------------------	-------	-----

Trokšņa intensitātes līmenis L_{WA}	dB(A)	79
---------------------------------------	-------	----

L_{WA} + Nedrošības faktors K_{WA}		
--	--	--

Paturētas tiesības veikt tehniskas izmaiņas.

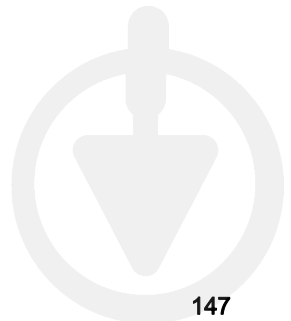

Turinys

„KÄRCHER Home & Garden“ programa	148
Saugos nurodymai	148
Naudojimas laikantis nurodymų	149
Aplinkos apsauga	149
Priedai ir atsarginės dalys	149
Komplektacija	149
Saugos įtaisai	149
Prietaiso aprašymas	149
Priėmimas eksploatuoti	150
Eksploatavimas	150
Eksploatavimo nutraukimas	151
Eksploatavimo užbaigimas	151
Gabenimas	151
Sandėliavimas	151
Kasdieninė ir techninė priežiūra	151
Pagalba trikčių atveju	151
Garantija	152
ES atitikties deklaracija	152
Techniniai duomenys	153

„KÄRCHER Home & Garden“ programa

KÄRCHER „Home & Garden“ programėle galima valdyti išmaniuosius „Kärcher“ produktus ir pasiekti pagalbinių turinių:

- Informacija apie produktą ir eksploatavimo instrukciją
- Individualūs prietaiso nustatymai
- Naudojimo statistika
- patarimai ir rekomendacijos
- Internetinė parduotuvė ir dar daugiau

Nuskaitykite kodą išmaniuoju telefonu, kad atvertumėte „Kärcher Home & Garden“ programėlę ir gautumėte daugiau informacijos.



1.599-300.0

Saugos nurodymai



Prieš pradėdami naudoti įsigytą įrenginį, perskaitykite šį skyrių dėl saugos ir originalią instrukciją. Laikykitės jų. Išsaugokite originalią instrukciją, kad galėtumėte vėliau ja pasinaudoti arba perduoti kitam savininkui.

- Be naudojimo instrukcijoje pateikiamų nurodymų taip pat reikia laikytis bendrųjų įstatymus leidžiančiųjų institucijų nurodymų dėl nelaimingų atsitikimų prevencijos ir saugos.
- Prie įrenginio pritvirtintuose įspėjamuosiuose ir informaciniuose apspaudžiamuosiuose lipdukuose pateiktos svarbios nuorodos apie saugų eksploatavimą.

Rizikos lygiai

⚠ PAVOJUS

- Nuoroda dėl tiesioginio pavojaus, galinčio sukelti sunkius kūno sužalojimus ar mirtį.

⚠ ĮSPĖJIMAS

- Nuoroda dėl galimo pavojaus, galinčio sukelti sunkius kūno sužalojimus ar mirtį.

⚠ ATSARGIAI

- Nurodo galimą pavojų, galintį sukelti lengvus sužalojimus.

DĖMESIO

- Nuoroda dėl galimo pavojaus, galinčio sukelti materialinius nuostolius.

Įkroviklis

- ⚠ **PAVOJUS** • Niekada nelieskite tinklo kištuko arba maitinimo lizdo drėgnomis rankomis. • Sprogimo pavojus. Neįkraukite baterijų, kurių įkrauti negalima. • Neįkraukite įkroviklio sprogioje aplinkoje. • Niekada į įrenginio įkroviklio lizdą nekiškite elektrai laidžių daiktų, tokių kaip atsuktuvai ar panašiai.

- ⚠ **ĮSPĖJIMAS** • Įkrauti įrenginį leidžiama tik kartu patiektu originaliu arba KÄRCHER aprobutu įkrovikliu. • Saugokite tinklo kabelį nuo karščio, aštrių kampe, tepalo ir judančių įrenginio dalių. • Neatidarykite įkroviklio. Taisymo darbus atlikti gali tik kvalifikuoti darbuotojai. • Įkroviklį naudokite tik aprobutoms baterijoms įkrauti. • Pažeistą įkroviklį su įkrovimo kabeliu nedelsdami pakeiskite nauju. • Įrenginyje yra elektros dalių, todėl nelplaukite įrenginio tekančio vandens srove. • Neleidžiama baterijų bloko nenutrūkstamai įkraudinėti ilgiau kaip 24 valandas.

- ⚠ **ATSARGIAI** • Nenaudokite šlapio arba purvino įkroviklio. • Neuždengkite įkroviklio ventiliavimo angų. • Netraukite tinklo kištuko iš lizdo už maitinimo laido. • Neneškite / netransportuokite įkroviklio už jungiamojo kabelio.

- DĖMESIO** • Trumpojo jungimo pavojus. Saugokite baterijos adapterio kontaktus nuo metalinių dalių. • Įkroviklį naudokite ir laikykite tik sausose patalpose.

Baterija

- ⚠ **PAVOJUS** • Niekada į įrenginio įkroviklio lizdą nekiškite elektrai laidžių daiktų, tokių kaip atsuktuvai ar panašiai. • Saugokite bateriją nuo stiprių saulės spindulių, karščio ir ugnies.

- DĖMESIO** • Šiame prietaise yra akumuliatorių, kurie yra nekeičiami. Netaikoma prietaisams su keičiamomis baterijomis.

Saugus naudojimas

- ⚠ **ĮSPĖJIMAS** • Šis prietaisas nėra pritaikytas, kad juo galėtų naudotis vaikai arba asmenys su ribotais fiziniais, sensoriniais arba protiniais gebėjimais arba nepakankama patirtimi ir (arba) nepakankamomis žiniomis. • Fizinę, sensorinę ar dvasinę negalią bei nepakankamą patirties ar žinių įgiję asmenys šį įrenginį gali naudoti tik tinkamai prižiūrimi kitų kompetentingų asmenų arba išmokyti, kaip saugiai naudoti įrenginį ir supratę iš to kylančius pavojus. • Vaikams neturi būti leidžiama žaisti su įrenginiu. • Prižiūrėkite vaikus ir užtikrinkite, kad jie nežaistų su įrenginiu. • Įrenginį naudokite tik pagal paskirtį. Atsižvelkite į konkrečios vietos sąlygas ir dirbami su prietaisu atsižvelkite į pašalinus, pirmiausia į vaikus. • Pavojingoje aplinkoje (pvz., degalinėse) vykdysite atitinkamus saugos nurodymus. Niekada nenaudokite įrenginio patalpose, kuriose gresia sprogimo pavojus. • Nepurškite jokių objektų, kurių sudėtyje yra sveikatai pavojingų medžiagų (pvz., as-

besto). • Sužalojimų rizika. Nenukreipkite skysčio srovės į akis.

⚠ ATSARGIAI • Nenaudokite įrenginio, jei jis prieš tai buvo nukritęs, yra pastebimai pažeistas arba nesandarus. • Aparatą eksploatuokite ar sandėliuokite pagal atitinkamą aprašymą ar paveikslą. • Jokiu būdu nepalikite veikiančio prietaiso be priežiūros. • Kad aparatas būtų stovus, statykite jį tik ant tvirtu, lygaus paviršiaus. • Prietaisui apvirtus kyla pavojus susižeisti arba sugadinti prietaisą. Prieš imdamiesi bet kokios veiklos su prietaisu ar jo tvarkymo veiksmų turite užtikrinti sto-
vumą.

DĖMESIO • Nepilkite jokių valymo priemonių ar kitų priedų. • Aparato pažeidimai. Į vandens talpyklą nepilkite tirpiklio, skysčių, kurių sudėtyje yra tirpiklių ar neskiestos rūgšties (pvz., valiklio, benzino, dažų skiediklio ar acetono). • Įrenginio pažeidimai dėl sausos eigos. Prietaisą įjunkite tik tada, kai vandens bake yra vandens. • Neeksploatuokite prietaiso žemesnėje temperatūroje kaip 0 °C.

Naudojimas laikantis nurodymų

Žemo slėgio valymo įrenginį naudokite tik privačioms reikmėms.

Žemo slėgio valymo įrenginys skirtas valyti mašinas, automobilius, įrankius, fasadus, terasas, sodo prietaisus, naminius gyvūnus ir pan., žemo slėgio vandens srove, nenaudojant jokių valymo priemonių.

Aplinkos apsauga



Pakuotės medžiagos gali būti perdirbamos. Pakuotės atliekas sutvarkykite tausodami aplinką.



Elektros ir elektroniniuose prietaisuose būna vertingų perdirbamų medžiagų ir dažnai tokių dalių, pvz., baterijų, akumuliatorių arba alyvos, su kuriomis netinkamai elgiantis arba netinkamai jas pašalinus gali kilti pavojus žmonių sveikatai ir aplinkai.

Tačiau norint tinkamai eksploatuoti įrenginį šios sudedamosios dalys būtinos. Šiuo simboliu pažymėtus įrenginius draudžiama šalinti su buitinėmis atliekomis.



Valymo darbus, kurių metu susidaro alyvos turinčios nuotekos, pvz., variklių valymas, automobilių dugno plovimas), atlikti galima tik tose valymo vietose, kuriose yra alyvos separatorius.



Darbus su valymo priemonėmis atlikti galima tik ant vandeniui atsparių darbinį paviršių su jungtimi prie nešvaraus vandens kanalizacijos. Neleiskite, kad valymo priemonės patektų į vandens telkinius arba įsi-skverbtų į dirvožemį.



Kai kuriose šalyse draudžiama imti vandenį iš viešųjų vandens telkinių.

Nuorodos dėl sudėtinų medžiagų (REACH)

Naujausią informaciją apie sudėtines medžiagas rasite: www.kaercher.de/REACH

Priedai ir atsarginės dalys

Naudokite tik originalius priedus ir originalas atsargines dalis – taip užtikrinsite, kad įrenginys veiktų patikimai ir be triukščių.

Informaciją apie priedus ir atsargines dalis rasite svetainėje www.kaercher.com.

Komplektacija

Įrenginio tiekiamo komplekto sudėtis parodyta ant pakuotės. Išpakavę patikrinkite, ar yra visos įrenginio detalės. Jei trūksta priedų arba yra transportavimo pažeidimų, praneškite apie tai pardavėjui.

Saugos įtaisai

⚠ ATSARGIAI

Sužalojimai dėl trūkstančių arba pakeistų saugos įtaisų!

Apsauginiai įtaisai garantuoja jūsų saugą.

Neleidžiama saugos įtaisams taikyti apylankų, įtaisus pašalinti arba juos deaktyvinti.

Ijungimo / išjungimo mygtukas

Ijungimo / išjungimo mygtukas apsaugo nuo netyčinio įrenginio įjungimo.

Slėgio jungiklis

Atleidus mažaslėgio purškimo pistoleto svertą pneumatinis jungiklis išjungia siurblyj ir mažaslėgė srovė nutrūksta. Jeigu ištraukimo svirtis patraukiama, siurblys vėl įsijungia.

Apsauginis variklio jungiklis

Suvartojant per daug elektros, apsauginis variklio jungiklis prietaisą išjungia.

Simboliai ant įrenginio



Įrenginį draudžiama nardinti į vandenį. Nesemkite jokių skysčių.

Prietaiso aprašymas

Įrenginio aprašymas

Paveikslai pateikti grafiškų puslapyje

Paveikslas A

- 1 Nešiojimo rankena
- 2 Spaustuko laikiklis
- 3 Dangtelis
- 4 Vandens talpykla
- 5 Smulkusis filtras
- 6 Įkroviklis
- 7 Įkrovimo laidas
- 8 USB-C kištukas
- 9 USB A kištukas
- 10 Gaubtas
- 11 Įkrovimo lizdas
- 12 Įkrovimo būsenos šviesos diodas
- 13 Identifikacinė plokštelė
- 14 Veikimo būsenos šviesos diodas
- 15 Įjungimo / išjungimo mygtukas
- 16 Antgalis
- 17 Mažaslėgis pistoletas
- 18 Įjungimo svirtelė
- 19 Mažaslėgė žarna

Mirksintys signalai

Veikimo būsenos šviesos diodas	_____	Įrenginys įjungtas.
	-----	Įspėjimas dėl per mažos elektros akumulatoriaus įtampos (likusi naudojimo trukmė yra apie 2 minutes).
Įkrovimo būklės šviesos diodas	_____	Akumulatoriaus įkraunamas.
	_____	Akumulatorius visiškai įkrautas.

Priėmimas eksploatuoti

Akumulatorius įkraunamas

1. Išmontuokite vandens talpyklą (žr. skyrių *Užtikrinkite vandens tiekimą*).
2. Įkraukite bateriją.
 - a. Atlaisvinkite dangtelį nuo įkrovimo lizdo ir pakelkite jį į viršų.
 - b. Prijunkite įkrovimo laido USB-C jungtį prie įkrovimo lizdo.
 - c. Prijunkite įkrovimo laido USB-A jungtį prie įkroviklio.
 - d. Įkiškite įkroviklį į tinkamą elektros tinklo lizdą.

Paveikslas B

Pastaba

Įkraunant mirksi įkrovimo lygio šviesos diodas. Jeigu akumulatorius iki galo įkrautas, šviesos diodas šviečia 10 min.

Įkrovimo trukmė, žr. skyrių *Techniniai duomenys*.

Įkrovus

3. Maitinimo bloką atjunkite nuo tinklo kištukinės dėžutės.
4. Ištraukite USB-C kištuką iš įkrovimo lizdo.
5. Pasukite įkrovimo lizdo dangtelį žemyn ir tvirtai jį paspauskite.

Užtikrinkite vandens tiekimą

DĖMESIO

Žalos rizika neužtikrinus tinkamo vandens tiekimo
Siurblio ir įrenginio pažeidimas.

Į talpyklą pilkite tik švarų vandenį.

Nepilkite į vandens baką jokių valymo priemonių, augalų apsaugos priemonių ar kitų priedų.

Įrenginį draudžiama naudinti į vandenį.

Įrenginiu nesemkite jokių skysčių.

1. Išskleiskite vandens talpyklą:
 - a. Nuimkite vandens talpyklos dangtį.
 - b. Laikykite ranka prispaustą vandens talpyklos dugną.
 - c. Kita ranka patraukite nešiojimo rankeną į viršų.

Paveikslas C

2. Ant vandens talpyklos uždėkite dangtį.

Paveikslas D

3. Nuimkite mažaslėgį pistoletą ir mažaslėgę žarną kuo toliau nuo vandens talpyklos.

4. Pilkite švares ir skaidraus vandens į vandens talpyklą, ne daugiau kaip iki "MAX" žymos.

Paveikslas E

5. Prie vandens talpyklos pritvirtinkite dangtį.

Pastaba

Mažaslėgę žarną veskite pro dangtelyje esančią įdubą, kad jos nesuspaustumėte.

Paveikslas F

6. Norėdami nešti viena ranka, ant nešiojimo rankenos esančią mažaslėgę žarną įspauskite į du spaustuvų laikiklius.

Paveikslas G

Eksploatavimas

1. Pastatykite įrenginį ant lygaus, horizontalaus paviršiaus.

Eksploatavimas be valiklio

DĖMESIO

Pavojus sugadinti, jeigu būtų veikiami sausuoju režimu!

Darbas sausuoju režimu pažeidžia įrenginio siurbį.

Įrenginį įjunkite tik tada, kai vandens talpykloje yra vandens.

Išjunkite įrenginį, kai tik vandens talpykla ištuštėja.

Jeigu per 2 minutes slėgis neužtikrinamas, įrenginį išjunkite. Tada vykdykite skyriuje *Pagalba trikčių atveju* pateiktus nurodymus.

1. Paspauskite ĮJUNGIMO / IŠJUNGIMO mygtuką.

Įrenginys įsijungia.

Paveikslas H

⚠ ATSARGIAI

Pavojus susižeisti purškimo srove!

Purškimo srautas gali sužaloti akis ir ausis.

Nenukreipkite purškimo srauto į žmonių ar gyvūnų akis ar ausis.

2. Nuspauskite svirtelę ir atlikite valymo procedūrą.

Pastaba

Likus maždaug 2 min. iki darbo laiko pabaigos (žr. skyrių *Techniniai duomenys*), pradeda mirksėti darbo būsenos šviesos diodas. Kuo greičiau įkraukite akumulatorių, žr. skyrių *Akumulatorius įkraunamas*.

Eksploatavimas naudojant valiklį

⚠ PAVOJUS

Pavojus gyvybei ir sveikatai dirbant su valikliais!

Netinkamai naudojant valiklius galima žūti arba pavojingai pakenkti sveikatai.

Atsižvelkite į valiklio gamintojo saugos duomenų lapą, visų pirma į nurodymus dėl asmeninių apsaugos priemonių.

DĖMESIO

Pavojus sugadinti vandens talpyklą naudojant pašalinę medžiagą!

Vandens talpykloje esančios pašalinės medžiagos gali sugadinti įrenginį.

Nepilkite į vandens baką jokių valymo priemonių, augalų apsaugos priemonių ar kitų priedų.

DĖMESIO

Pažeidimo rizika dėl per ilgai veikiančių ir išdžiūtančių valiklių gali būti padaryta žala!

Valikliai gali pažeisti karštus paviršius ir tuo atveju, jeigu juos veiktų pernelyg ilgai.

Nepaskleiskite valiklio ant karštų paviršių ir atsižvelkite į ilgiausią poveikio trukmę.

Užtikrinkite, kad valiklis neišdžiūtų.

1. Taupiai užpurškite valiklio ant sauso paviršiaus ir palikite jį veikti (nedžiiovinkite).

DĖMESIO

Pavojus sugadinti, jeigu būtų veikiamas sausuoju režimu!

Darbas sausuoju režimu pažeidžia įrenginio siurblių. Įrenginį įjunkite tik tada, kai vandens talpykloje yra vandens.

Išjunkite įrenginį, kai tik vandens talpykla ištuštėja. Jeigu per 2 minutes slėgis neužtikrinamas, įrenginį išjunkite. Tada vykdykite skyriuje Pagalba trikčių atveju pateiktus nurodymus.

2. Paspauskite ĮJUNGIMO / IŠJUNGIMO mygtuką. Įrenginys įsijungia.

Paveikslas H

⚠ ATSARGIAI

Pavojus susižeisti purškimo srove!

Purškimo srautas gali sužaloti akis ir ausis.

Nenukreipkite purškimo srauto į žmonių ar gyvūnų akis ar ausis.

3. Nuspauskite svirtelę ir atlikite valymo procedūrą.

Pastaba

Likus maždaug 2 min. iki darbo laiko pabaigos (žr. skyrių Techniniai duomenys), pradeda mirksėti darbo būsenos šviesos diodas. Kuo greičiau įkraukite akumuliatorių, žr. skyrių Akumuliatorius įkraunamas.

Eksploatavimo nutraukimas

1. Atleiskite įjungimo svirtelę.

Praėjus apie 30 minučių, jeigu įrenginys nenaudojamas, jis automatiškai išsijungia.

Eksploatavimo užbaigimas

1. Paspauskite ĮJUNGIMO / IŠJUNGIMO mygtuką. Įrenginys išsijungia.

2. Ištuštinkite vandens talpykloje likusį vandenį.

3. Paspauskite ĮJUNGIMO / IŠJUNGIMO mygtuką. Įrenginys įsijungia.

4. Įjungimo svirtelę spauskite tol, kol nustoja tekėti vanduo.

5. Atleiskite įjungimo svirtelę.

6. Paspauskite ĮJUNGIMO / IŠJUNGIMO mygtuką. Įrenginys išsijungia.

7. Palaukite, kol vandens talpyklos filtras visiškai išdžius.

8. Paspauskite vandens talpyklą žemyn, kad ji būtų sulankstyta ir sumažinta.

9. Žarną ir mažaslėgį pistoletą sudėkite į vandens talpyklą.

10. Įkroviklį ir įkrovimo laidą įdėkite į vandens talpyklą.

11. Prie vandens talpyklos pritvirtinkite dangtį.

Gabenimas

⚠ ATSARGIAI

Sužalojimų ir materialinės žalos pavojus

Transportuodami atsižvelkite į įrenginio svorį.

DĖMESIO

Išbėgusio vandens keliamas pažeidimo pavojus!

Vandens talpyklos dangtis nėra sandarus, todėl gabenant išbėgęs vanduo gali padaryti žalos.

Įrenginį įjunkite tik tada, kai vandens talpykloje yra vandens.

Prieš gabendami įrenginį transporto priemone, visiškai ištuštinkite vandens talpyklą.

1. Gabenant būtina laikytis pavojingiems produktams taikomų taisyklių.

Nešimas ranka

1. Pakelkite įrenginį už nešiojimo rankenos ir neškite.

Gabenimas transporto priemonėmis

⚠ ATSARGIAI

Sužalojimų ir materialinės žalos pavojus!

Gabenant kyla pavojus susižeisti ir susižaloti, jeigu įrenginys apvirtų ir pasislinktų.

Prieš gabendami įrenginį transporto priemonėmis taikydami galiojančias rekomendacijas užtikrinkite, kad įrenginys neslystų ir neapvirtų.

1. Eksploatavimo nutraukimas, žr. skyrių Eksploatavimo užbaigimas.

2. Prieš gabendami įrenginį, sudėkite jį arba pritvirtinkite, kad jis nepaslystų, neapsiverstų ir nebūtų mėtomas.

Sandėliavimas

⚠ ATSARGIAI

Sužalojimų ir materialinės žalos pavojus!

Jeigu neatsižvelgiama į įrenginio svorį, kyla pavojus susižeisti ir sugadinti įrenginį.

Sandėliuodami atsižvelkite į įrenginio svorį.

DĖMESIO

Sugadinimo pavojus dėl šalčio!

Ne visiškai ištuštintas prietaisas gali būti sugadintas dėl šalčio.

Prieš laikydami visiškai ištuštinkite prietaisą ir priedus.

Saugokite prietaisą nuo šalčio.

Sandėliuokite prietaisą vietoje be šalčio, o ne lauke.

1. Eksploatavimo nutraukimas, žr. skyrių Eksploatavimo užbaigimas.

2. Pastatykite įrenginį uždaroje patalpoje ant lygaus paviršiaus ir užtikrinkite, kad leidžiamoji aplinkos temperatūra nebūtų viršijama, žr. skyrių Techniniai duomenys.

Kasdieninė ir techninė priežiūra

⚠ PAVOJUS

Prisilietimas prie elektrinių dalių

Sužalojimas dėl elektros smūgio

Prieš visus darbus su prietaisu, prietaisą išjunkite ir atjunkite jį nuo įkroviklio.

Smulčiojo filtro valymas

Reguliariai valykite smulkųjį filtrą.

DĖMESIO

Netinkamai valant įrenginys gali būti pažeidžiamas!

Netinkamai valant pažeistas smulkusis filtras.

Smulkųjį filtrą valykite tik po tekančiu vandeniu prieš jo tekėjimo kryptį.

Nenaudokite aštrių ar kietų daiktų, pvz., adatų ar vielinių šepetėlių.

1. Ištuštinkite vandens talpyklą.

2. Ištraukite smulkųjį filtrą.

Paveikslas I

3. Išvalykite smulkųjį filtrą švariu, skaidriu tekančiu vandeniu.

4. Įdėkite į įrenginį smulkųjį filtrą.

Pagalba trikčių atveju

⚠ PAVOJUS

Prisilietimas prie elektrinių dalių

Sužalojimas dėl elektros smūgio

Prieš visus darbus su prietaisu, prietaisą išjunkite ir atjunkite jį nuo įkroviklio.

Remonto darbus ir elektrinių dalių tvarkymo darbus turi atlikti įgaliota klientų aptarnavimo tarnyba.

Gedimų priežastys dažnai yra paprastos, kurias nesunkiai pašalinsite pasinaudoję šia apžvalga. Kilus abejoj-

nių arba atsiradus čia nenurodytų gedimų, kreipkitės į įgaliotą klientų aptarnavimo tarnybą.

Triktis	Priežastis	Šalinimas
Įrenginys neįsijungia	Akumulatoriaus lygis yra per mažas.	1. Įkraukite akumuliatorių, žr. <i>Akumulatorius įkraunamas</i> .
	Variklis perkrautas, įsijungė apsauginis variklio jungiklis.	1. Išjunkite prietaisą. 2. Įjunkite įrenginį ir naudokite.
	Aplinkos temperatūra neatitinka leidžiamo diapazono ribų, žr. <i>Techniniai duomenys</i> , suveikė variklio apsaugos jungiklis.	1. Išjunkite prietaisą. 2. Palaukite, kol įrenginys atvės / išsils. 3. Įjunkite įrenginį ir naudokite. Jeigu triktis nustatoma dažniau, pasirūpinkite, kad įrenginį patikrintų klientų aptarnavimo centras.
Įrenginys nesukuria slėgio	Vandens talpykloje nepakanka vandens.	1. Užtikrinkite, kad vandens talpykloje būtų pakankamai švaraus ir skaidraus vandens.
	Smulkusis filtras yra užterštas.	1. Išvalykite smulkųjį filtrą, žr. skyrių <i>Smulkiojo filtro valymas</i> .
Didelis slėgio svyravimai arba nuolatinis įrenginio išjungimas / įjungimas	Užsikimšo antgalis.	1. Išvalykite antgalį: Pašalinkite užteršimą iš purškimo antgalio angos adata ir iš priekio išskalaukite švairiu, skaidriu vandeniu. 2. Užtikrinkite, kad vandens talpykloje būtų pakankamai švaraus ir skaidraus vandens.
Įrenginys nesandarus	Techniniu atžvilgiu įrenginys gali būti šiek tiek nesandarus.	1. Jeigu įrenginys ganėtinai nesandarus, įrenginį turi patikrinti „KÄRCHER“ klientų aptarnavimo tarnyba.

Garantija

Kiekvienoje šalyje galioja mūsų įgaliotų pardavėjų nustatytos garantijos sąlygos. Galimus prietaiso gedimus garantijos galiojimo laikotarpiu pašalinsime nemokamai, jei tokių gedimų priežastis buvo netinkamos medžiagos ar gamybos klaidos. Dėl garantinių gedimų šalinimo kreipkitės į savo pardavėją arba artimiausią klientų aptarnavimo tarnybą pateikdami pirkimą patvirtinančią kasos kvitą.

(Adresą rasite kitoje pusėje)

Daugiau informacijos apie garantiją (jei tokia yra) rasite vietinės „Kärcher“ svetainės techninio aptarnavimo srityje, skiltyje „Atsiųstimai“.

ES atitikties deklaracija

Šiuo dokumentu mes pareiškiame, kad toliau nurodytas produktas atitinka galiojančias išvardytų direktyvų ir reglamentų nuostatas. Jeigu produktui atliekamas su mumis nesuderintas keitimas, ši deklaracija netenka savo galios.

Produktas: „Mobile Outdoor Cleaner“

Tipas: OC 3, OC 3 Plus, OC 3 Foldable, OC 4

Direktyvos ir reglamentai

2014/35/ES

2014/30/ES

2011/65/ES

2009/125/EB

2000/14/EB

2019/1782

(ES) 2023/1542

Taikomi darnieji standartai

EN 55014-1: 2017 + A11: 2020

EN 55014-2: 1997 + A1: 2001 + A2: 2008

EN 60335-1

EN 60335-2-54

EN 61000-3-2: 2014

EN 61000-3-3: 2013

EN 61558-1

EN 61558-2-16

EN 62233: 2008

EN IEC 63000: 2018

Taikoma atitikties įvertinimo procedūra

2000/14/EB: V priedas

Svertinis garso galios lygis dB(A)

OC 3, OC 3 Plus

Išmatuotas: 81

Garantuojamas: 84

OC 3 Foldable

Išmatuotas: 77

Garantuojamas: 79

OC 4

Išmatuotas: 80

Garantuojamas: 82

Pavadinimas ir adresas

Dokumentacijos tvarkytojas:

S. Reiser

Alfred Kärcher SE & Co. KG

Alfred-Kärcher-Str. 28 - 40

71364 Vinendenas, Vokietija

Tel.: +49 7195 14-0

Faks.: +49 7195 14-2212



H. Jenner

Chairman of the Board of Management



S. Reiser

Manager Regulatory Affairs & Certification

Vinendenas, 2024 m. rugsėjo 1 d.

Pasirašantys asmenys veikia pagal bendrovės vadovų įgaliojimus.

Alfred Kärcher SE & Co. KG

Alfred-Kärcher-Str. 28 - 40

Techniniai duomenys

Elektros jungtis / baterija

Baterijos vardinė įtampa	V	6
Įrenginio nominalioji galia	W	45
Saugiklio rūšis		IPX4
Apsaugos klasė		III

Įkroviklis

Įkroviklio tinklo įtampa	V	100-240
Išėjimo įtampa	V	5
Išvado srovė	A	2
Fazė	~	1
Dažnis	Hz	50-60

Įrenginio galios duomenys

Visiškai išsikrovusios baterijos įkrovimo laikas	h	2,5
Naudojimo trukmė su pilnai įkrauta baterija	min	15
Darbinis slėgis	MPa	0,5
Vandens talpyklos talpa	l	8
Leidžiamoji aplinkos temperatūra	°C	0-40

Matmenys ir svoriai

Ilgis	mm	298
Plotis	mm	305
Aukštis (vandens talpykla su lankstyta)	mm	108
Aukštis (vandens talpykla išlankstyta)	mm	271
Svoris (su priedais)	kg	2,1

Nustatyta vertė pagal EN 60335-2-79

Garso lygis L_{pA}	dB(A)	64,2
Neapibrėžtis K_{pA}	dB(A)	2,5
Garso galios lygis L_{WA} + Neapibrėžtis K_{WA}	dB(A)	79

Gamintojas pasilieka teisę atlikti techninius pakeitimus.

3міст

KÄRCHER Home & Garden App	153
Вказівки з техніки безпеки	153
Використання за призначенням	154
Охорона довкілля	154
Приладдя та запасні деталі	155
Комплект поставки	155
Запобіжні пристрої	155
Опис пристрою	155
Введення в експлуатацію	155
Експлуатація	156
Переривання роботи	157
Завершення роботи	157
Транспортування	157
Зберігання	157
Догляд та технічне обслуговування	157
Допомога в разі несправностей	157
Гарантія	158
Декларація про відповідність стандартам ЄС	159
Технічні характеристики	159

KÄRCHER Home & Garden App

Додаток KÄRCHER Home & Garden App дозволяє керувати розумними продуктами Kärcher і отримувати доступ до допоміжного контенту:

- інформація про продукт та інструкції з експлуатації;
- індивідуальні налаштування пристрою;
- статистика використання;
- поради та рекомендації;
- Інтернет-магазин та багато іншого.

Відскануйте код смартфоном, щоб отримати доступ до додатку Kärcher Home & Garden App і додаткової інформації.



1.599-300.0

Вказівки з техніки безпеки



Перед першим використанням пристрою слід ознайомитись з цією главою з техніки безпеки та цією

оригінальною інструкцією з експлуатації. Діяти відповідно до них. Зберігати оригінальну інструкцію з експлуатації для подальшого користування або для наступного власника.

- Разом із вказівками в цій інструкції з експлуатації слід враховувати загальні законодавчі положення щодо техніки безпеки та попередження нещасних випадків.
- Наявні на пристрої попереджувальні знаки та таблички дають важливі вказівки для безпечної експлуатації пристрою.

Ступінь небезпеки

⚠ НЕБЕЗПЕКА

- *Вказівка щодо небезпеки, яка безпосередньо загрожує та призводить до тяжких травм чи смерті.*

⚠ ПОПЕРЕДЖЕННЯ

• Вказівка щодо потенційно можливої небезпечної ситуації, що може призвести до тяжких травм чи смерті.

⚠ ОБЕРЕЖНО

• Вказівка щодо потенційно небезпечної ситуації, яка може спричинити отримання легких травм.

УВАГА

• Вказівка щодо можливої потенційно небезпечної ситуації, що може спричинити матеріальні збитки.

Зарядний пристрій

⚠ НЕБЕЗПЕКА • Заборонено торкатися штепсельної вилки та розетки вологими руками. • Небезпека вибуху. Не заряджати акумулятори, які не підлягають повторному заряджанню. • Не користуйтеся зарядним пристроєм у вибухонебезпечному середовищі. • Заборонено вставляти струмопровідні предмети, такі як викрутки тощо, до зарядного гнізда пристрою.

⚠ ПОПЕРЕДЖЕННЯ • Заряджати пристрій тільки за допомогою оригінального зарядного пристрою, який входить до комплекту поставки чи дозволений до використання компанією KÄRCHER. • Захищати мережевий кабель від високих температур, гострих країв, мастила і рухомих деталей пристрою. • Не відкривайте зарядний пристрій. Доручати виконання ремонту тільки спеціалістам.

• Використовувати зарядний пристрій лише для заряджання дозволених акумуляторних блоків. • Пошкодження зарядний пристрій разом із зарядним кабелем необхідно відразу ж замінити оригінальною деталлю. • Пристрій має електричні компоненти, тому його не можна мити під проточною водою. • Не можна виконувати безперервне заряджання акумуляторного блока довше 24 годин.

⚠ ОБЕРЕЖНО • Не використовуйте зарядний пристрій у вологому або забрудненому стані. • Не закривати вентиляційні отвори зарядного пристрою. • Не витягувати штепсельну вилку з розетки за мережевий кабель. • Не переносити/транспортувати пристрій за мережевий кабель.

УВАГА • Небезпека короткого замикання. Захищати контакти тримача акумулятора від металевих деталей. • Використовувати і зберігати зарядний пристрій тільки у сухих приміщеннях.

Акумулятор

⚠ НЕБЕЗПЕКА • Заборонено вставляти струмопровідні предмети, такі як викрутки тощо, до зарядного гнізда пристрою. • Не піддавати акумулятор сильному сонячному випромінюванню, нагріванню та вогню.

УВАГА • Цей пристрій містить акумулятори, які не є замінними. Не стосується пристроїв із замінним акумулятором

Безпечна робота

⚠ ПОПЕРЕДЖЕННЯ • Пристрій не призначений для використання дітьми та особами

з обмеженими фізичними, сенсорними або розумовими здібностями, а також особами, не ознайомленими з цими інструкціями. • Особи з обмеженими фізичними, сенсорними або розумовими здібностями, а також особи, що не мають необхідного досвіду і знань, можуть використовувати пристрій тільки під належним наглядом або якщо вони пройшли інструктаж компетентної особи щодо безпечного використання обладнання й усвідомлюють можливі ризики. • Не дозволяти дітям грати з пристроєм. • Стежити за тим, щоб діти не грали з пристроєм. • Використовувати пристрій лише за призначенням. Враховувати умови місцевості, під час роботи з пристроєм необхідно звертати увагу на третіх осіб, особливо на дітей. • У небезпечних зонах (наприклад, на заправках) дотримуватись відповідних правил техніки безпеки. Забороняється експлуатувати пристрій у вибухонебезпечних приміщеннях. • Не спрямовувати струмінь на предмети, що містять шкідливі для здоров'я речовини (наприклад, азбест). • Небезпека травмування. Не спрямовувати струмінь в очі.

⚠ ОБЕРЕЖНО • Не використовувати пристрій, якщо він раніше падав, має ознаки пошкодження або негерметичності.

• Експлуатувати та зберігати пристрій тільки відповідно до опису та малюнку. • Не можна залишати пристрій без нагляду під час роботи. • Для забезпечення стійкості ставити пристрій на рівну міцну основу. • Небезпека нещасного випадку та пошкодження унаслідок перекидання пристрою. Перед проведенням робіт з пристроєм чи на ньому слід прийняти стійке положення.

УВАГА • Забороняється додавати у воду миючі засоби чи інші добавки! • Пошкодження пристрою. Забороняється заливати в бак для води розчинники, рідини, що містять розчинники, чи нерозведені кислоти (наприклад, миючі засоби, бензин, розріджувачі фарб та ацетон). • Пошкодження пристрою внаслідок сухого ходу. Вмикати пристрій тільки за наявності води в баку для води. • Забороняється експлуатація пристрою за температури нижче 0 °C.

Використання за призначенням

Використовувати мийний апарат низького тиску тільки у домашньому господарстві. Мийний апарат низького тиску призначений для миття машин, автомобілів, інструментів, фасадів, терас, садових інструментів, домашніх тварин та ін. струменем води низького тиску без додавання миючих засобів.

Охорона довкілля





Пакувальні матеріали придатні до вторинної переробки. Упакову необхідно утилізувати без шкоди для довкілля.



Електричні та електронні пристрої найчастіше містять цінні матеріали, які придатні до вторинної переробки, та компоненти, такі як батареї, акумулятори чи мастило, які у разі неправильного поводження з ними або неправильної утилізації можуть створити потенційну небезпеку для здоров'я людини та довкілля. Однак ці компоненти необхідні для належної експлуатації

пристрою. Пристрої, позначені цим символом, забороняється утилізувати разом із побутовим сміттям.

 Роботи з очищення, в результаті яких з'являється відпрацьована вода з вмістом оливи, наприклад, промивання двигуна, миття днища, повинні виконуватись тільки на мийних майданчиках з оливоуловлювачем.

 Роботи з миючими засобами повинні виконуватись тільки на робочих площинах, не проникних для рідини, з виходом у побутову каналізацію. Миючі засоби не повинні потрапляти у водойми або ґрунт.

 Брати воду з відкритих водойм в деяких країнах заборонено.

Вказівки щодо компонентів (REACH)

Актуальні відомості про компоненти наведені на сайті: www.kaercher.de/REACH

Приладдя та запасні деталі

Слід використовувати лише оригінальне приладдя та оригінальні запасні частини, тому що саме вони гарантують безпечну та безперебійну експлуатацію пристрою.

Інформація щодо приладдя та запасних частин міститься на сайті www.kaercher.com.

Комплект поставки

Комплектація пристрою зазначена на упаковці. Під час розпакування пристрою перевірити комплектацію. У разі нестачі приладдя або ушкоджень, отриманих під час транспортування, слід повідомити про це торговельній організації, яка продала пристрій.

Запобіжні пристрої

ОБЕРЕЖНО

Небезпека травмування через відсутність або зміну запобіжних пристроїв!

Запобіжні пристрої призначені для вашого захисту. Не ігнорувати, не знімати та не деактивувати запобіжні пристрої.

Кнопка УВІМК./ВИМК.

Кнопка УВІМК./ВИМК. запобігає ненавмисному увімкненню пристрою.

Манометричний вимикач

Якщо спускний важіль пістолета низького тиску відпускається, манометричний вимикач вимикає насос, подача струменя води низького тиску припиняється. Якщо натиснути на спускний важіль, насос вмикається знову.

Захисний вимикач двигуна

У разі надмірної напруги в мережі захисний вимикач двигуна вимикає пристрій.

Символи на пристрої



Не занурюйте пристрій у рідину. Не зачерпуйте рідини.

Опис пристрою

Опис пристрою

Рисунки див. на сторінках з рисунками

Малюнок А

- ① Ручка для перенесення
- ② Затискач
- ③ Кришка
- ④ Бак для води
- ⑤ Фільтр тонкого очищення
- ⑥ Зарядний пристрій
- ⑦ Зарядний кабель
- ⑧ Штекер USB-C
- ⑨ Штекер USB-A
- ⑩ Кришка
- ⑪ Гніздо зарядки
- ⑫ Індикатор рівня заряду
- ⑬ Заводська табличка
- ⑭ Індикатор робочого стану
- ⑮ Кнопка УВІМК./ВИМК.
- ⑯ Сопло
- ⑰ Пістолет низького тиску
- ⑱ Спускний важіль
- ⑲ Шланг низького тиску

Миготливі коди

Індикатор робочого стану	_____	Пристрій увімкнено.
	-----	Попередження про низьку напругу акумулятора (прибл. 2 хв залишкового часу).
Індикатор рівня заряду	_____	Несправність, див. главу <i>Допомога в разі несправностей</i> .
	_____	Акумулятор повністю заряджений.

Введення в експлуатацію

Заряджання акумулятора

1. Розкласти бак для води, див. главу *Відновлення подачі води*.
 2. Зарядити акумулятор.
 - a Зняти кришку з зарядного гнізда і відкрити її вгору.
 - b Вставити штекер USB-C зарядного кабелю в зарядне гніздо.
 - c Вставити штекер USB-A зарядного кабелю в зарядний пристрій.
 - d Підключити зарядний пристрій до розетки.
- Малюнок В**

Вказівка

Під час процесу зарядження блимає індикатор рівня заряду. Після повного зарядження акумулятора індикатор світиться безперервно протягом 10 хв. Час зарядження див. у главі Технічні характеристики.

Після заряджання

3. Витягнути зарядний пристрій з розетки.
4. Витягнути штекер USB-C із зарядного гнізда.
5. Опустити кришку зарядного гнізда та щільно притиснути її.

Відновлення подачі води

УВАГА

Небезпека пошкодження через неправильну подачу води

Пошкодження пристрою та приладдя. Заливайте в бак тільки чисту і прозору воду. Забороняється додавати у бак для води миючі засоби, пестициди чи інші добавки. Не занурюйте пристрій у рідину. Не зачерпуйте рідину пристроєм.

1. Розкласти бак для води:
 - a. Зняти кришку з бака для води.
 - b. Тримати дно бака для води, притискаючи його рукою.
 - c. Іншою рукою потягнути ручку для перенесення вгору.

Малюнок С

2. Встановити кришку на бак для води.

Малюнок D

3. Витягнути пістолет низького тиску та шланг низького тиску якомога далі з бака для води.
4. Наповнити бак для води чистою та прозорою водою максимум до позначки «MAX».

Малюнок E

5. Установити кришку на бак для води.

Вказівка

Провести шланг низького тиску через поглиблення в кришці так, щоб не перетиснути його.

Малюнок F

6. Для транспортування однією рукою вставити шланг низького тиску на ручці для перенесення в два затискачі.

Малюнок G

Експлуатація

1. Поставити пристрій на рівну горизонтальну поверхню.

Експлуатація без мийного засобу

УВАГА

Небезпека пошкодження у разі сухого ходу!

Сухий хід пошкоджує насос пристрою. Не вмикайте пристрій, якщо у баку для води немає води.

Вимкніть пристрій, як тільки бак для води стає пустим.

Вимкніть пристрій, якщо тиск не створюється протягом 2 хвилин. Далі дійте відповідно до інструкцій у главі Допомога в разі несправностей.

1. Натиснути кнопку УВІМК./ВИМК. Пристрій вмикається.

Малюнок H

⚠ ОБЕРЕЖНО

Небезпека травмування струменем!

Струмінь може спричинити травми очей та вух. Не спрямовуйте струмінь в очі або вуха людей чи тварин.

2. Натиснути на спусковий важіль і виконати очищення.

Вказівка

Приблизно за 2 хв до закінчення часу роботи (див. главу Технічні характеристики) починає блимати індикатор робочого стану. Заряджати акумулятор якомога швидше, див. главу Заряджання акумулятора.

Експлуатація з мийним засобом

⚠ НЕБЕЗПЕКА

Небезпека для життя і здоров'я під час роботи з мийними засобами!

Неправильне поводження з мийними засобами може призвести до смерті та серйозної шкоди здоров'ю.

Дотримуйтесь паспортів безпеки виробників мийних засобів, зокрема вказівок щодо засобів індивідуального захисту.

УВАГА

Небезпека пошкодження через потраплення сторонніх речовин у бак для води!

Сторонні речовини в баку для води можуть пошкодити прилад. Забороняється додавати у бак для води миючі засоби, пестициди чи інші добавки.

УВАГА

Небезпека пошкодження через надто довгу дію та висихання мийних засобів!

На гарячих поверхнях та у разі знадто тривалого часу дії мийний засіб може пошкодити поверхню. Не наносьте мийний засіб на гарячі поверхні та дотримуйтесь максимального часу дії. Не допускайте висихання мийного засобу.

1. Ощадливо розпилити мийний засіб на суху поверхню й залишити на деякий час (не допускати висихання).

УВАГА

Небезпека пошкодження у разі сухого ходу!

Сухий хід пошкоджує насос пристрою. Не вмикайте пристрій, якщо у баку для води немає води.

Вимкніть пристрій, як тільки бак для води стає пустим.

Вимкніть пристрій, якщо тиск не створюється протягом 2 хвилин. Далі дійте відповідно до інструкцій у главі Допомога в разі несправностей.

2. Натиснути кнопку УВІМК./ВИМК. Пристрій вмикається.

Малюнок H

⚠ ОБЕРЕЖНО

Небезпека травмування струменем!

Струмінь може спричинити травми очей та вух. Не спрямовуйте струмінь в очі або вуха людей чи тварин.

3. Натиснути на спусковий важіль і виконати очищення.

Вказівка

Приблизно за 2 хв до закінчення часу роботи (див. главу Технічні характеристики) починає блимати індикатор робочого стану. Заряджати акумулятор

Переривання роботи

1. Відпустити спусковий важіль.
Якщо спускний важіль не задіюється протягом прибл. 30 хвилин, пристрій вимикається автоматично.

Завершення роботи

1. Натиснути кнопку УВІМК./ВИМК.
Пристрій вимикається.
2. Злити воду, що залишилася в баку для води.
3. Натиснути кнопку УВІМК./ВИМК.
Пристрій вимикається.
4. Натискати спускний важіль, поки не припиниться вихід води.
5. Відпустити спусковий важіль.
6. Натиснути кнопку УВІМК./ВИМК.
Пристрій вимикається.
7. Дати баку для води повністю висохнути.
8. Натиснути на бак для води, щоб скласти його і зменшити.
9. Покласти шланг і пістолет низького тиску в бак для води.
10. Покласти зарядний пристрій і зарядний кабель у бак для води.
11. Установити кришку на бак для води.

Транспортування

⚠ ОБЕРЕЖНО

Небезпека травмування та пошкоджень
Під час транспортування враховувати вагу пристрою.

УВАГА

Небезпека пошкодження через витікання води!
Кришка бака для води не є герметичною. Вода, що витікає під час транспортування, може призвести до пошкодження майна.

Обережно переносить пристрій, якщо в баку для води є вода.

Перед транспортуванням пристрою в автомобілі повністю спорожніть бак для води.

1. Під час транспортування дотримуватись правил перевезення небезпечних вантажів.

Перенесення вручну

1. Підняти пристрій за ручку і перенести.

Перевезення транспортними засобами

⚠ ОБЕРЕЖНО

Небезпека отримання травм та ушкоджень!
Існує небезпека травмування та пошкодження через перекидання та ковзання пристрою під час транспортування.

Перед транспортуванням пристрою в транспортних засобах зафіксуйте його від ковзання та перекидання відповідно до чинних інструкцій.

1. Завершити роботи, див. главу *Завершення роботи*.
2. Перед транспортуванням пристрою покладіть його та зафіксуйте від ковзання, перекидання або пересування.

Зберігання

⚠ ОБЕРЕЖНО

Небезпека отримання травм та ушкоджень!
Якщо не дотримуватися ваги пристрою, існує небезпека травмування та пошкодження.
Під час зберігання враховувати вагу пристрою.

УВАГА

Небезпека пошкодження під час морозу!

Не повністю спорожнений пристрій може бути пошкоджений під час морозу.

Повністю спорожненим пристрій та приладдя, перш ніж поміщати їх на зберігання.

Забезпечити захист пристрою від морозу.

Зберігайте пристрій у захищеному від морозу місці, а не просто неба.

1. Завершити роботи, див. главу *Завершення роботи*.
2. Поставити пристрій у закритому приміщенні на рівній поверхні та зберігати його в межах допустимої температури навколишнього середовища, див. главу *Технічні характеристики*.

Догляд та технічне обслуговування

⚠ НЕБЕЗПЕКА

Торкання струмоведушних частин

Травмування через ураження електричним струмом

Перед проведенням будь-яких робіт на пристрої вимкнути пристрій і від'єднати його від зарядного пристрою.

Очищення фільтра тонкого очищення

Регулярно очищати фільтр тонкого очищення.

УВАГА

Небезпека пошкодження через неправильне очищення!

Фільтр тонкого очищення може бути пошкоджений через неправильне очищення. Очищайте фільтр тонкого очищення тільки під проточною водою проти напрямку її потоку. Не використовуйте гострі або тверді предмети, як-от голки або дротяні щітки.

1. Спорожнити бак для води.
2. Витягнути фільтр тонкого очищення.
3. Помити фільтр тонкого очищення чистою, прозорою водою.
4. Вставити фільтр тонкого очищення в пристрій.

Допомога в разі несправностей

⚠ НЕБЕЗПЕКА

Торкання струмоведушних частин

Травмування через ураження електричним струмом

Перед проведенням будь-яких робіт на пристрої вимкнути пристрій і від'єднати його від зарядного пристрою.

Роботи з ремонту та з електричними компонентами доручати тільки авторизованій сервісній службі.

Несправності часто мають просту причину, яку можна усунути самостійно за допомогою інструкцій, наведених нижче. За наявності сумнівів або в разі

неназваних несправностей слід звертатися до авторизованої сервісної служби.

Помилка	Причина	Усунення
Пристрій не працює	Рівень заряду акумулятора занизький.	1. Зарядити акумулятор, див. <i>Заряджання акумулятора</i> .
	Двигун перевантажений, спрацював захисний вимикач двигуна.	1. Вимкнути пристрій. 2. Увімкнути пристрій і запустити його.
	Температура навколишнього середовища виходить за межі допустимого діапазону, див. <i>Технічні характеристики</i> , спрацював захисний вимикач двигуна.	1. Вимкнути пристрій. 2. Дати пристрою охолонути/нагрітися. 3. Увімкнути пристрій і запустити його. Якщо несправність з'являється багато разів, доручити перевірку пристрою сервісній службі Kärcher.
Тиск в пристрої не створюється	У баку для води недостатньо води.	1. Переконайтесь, що в баку для води достатньо чистої, прозорої води.
	Фільтр тонкого очищення брудний.	1. Очистити фільтр тонкого очищення, див. главу <i>Очищення фільтра тонкого очищення</i> .
Сильні перепади тиску або постійне вмикання/вимикання пристрою	Сопло засмічене.	1. Очистити сопло: Голкою прибрати бруд з отвору сопла та промити його спереду чистою, прозорою водою. 2. Переконайтесь, що в баку для води достатньо чистої, прозорої води.
Пристрій протікає	Незначна негерметичність пристрою обумовлена технічними особливостями.	1. У разі сильного витoku перевірити пристрій у сервісній службі KÄRCHER.

Гарантія

У кожній країні діють відповідні гарантійні умови, встановлені уповноваженою організацією збуту нашої продукції в цій країні. Можливі несправності пристрою протягом гарантійного строку ми усуваємо безкоштовно, якщо причина несправності полягає в дефектах матеріалів або виробничому браку. У разі виникнення претензій протягом гарантійного строку прохання звертатися, маючи при собі чек про покупку, до торговельної організації, що продала продукт, або до найближчої уповноваженої служби сервісного обслуговування.

(Адреси див. на звороті)

Додаткову інформацію про гарантію (за наявності) можна знайти в області сервісного обслуговування місцевого вебсайту Kärcher у розділі «Завантаження».



Декларація про відповідність стандартам ЄС

Цим ми заявляємо, що названий нижче виріб відповідає відповідним положенням перелічених директив і регламентів. У разі внесення неузгоджених із нами змін до виробу ця заява втрачає свою чинність.

Виріб: Mobile Outdoor Cleaner (портативна мийка)

Тип: OC 3, OC 3 Plus, OC 3 Foldable, OC 4

Директиви та регламенти

2014/35/ЄС

2014/30/ЄС

2011/65/ЄС

2009/125/ЄС

2000/14/ЄС

2019/1782

-

Застосовувані гармонізовані стандарти

EN 55014-1: 2017 + A11: 2020

EN 55014-2: 1997 + A1: 2001 + A2: 2008

EN 60335-1

EN 60335-2-54

EN 61000-3-2: 2014

EN 61000-3-3: 2013

EN 61558-1

EN 61558-2-16

EN 62233: 2008

EN IEC 63000: 2018

Застосовуваний метод оцінки відповідності

2000/14/ЄГ: Додаток V

Рівень звукової потужності, дБ(А)

OC 3, OC 3 Plus

Вимірний: 81

Гарантований: 84

OC 3 Foldable

Вимірний: 77

Гарантований: 79

OC 4

Вимірний: 80

Гарантований: 82

Ім'я та адреса

Особа, відповідальна за ведення документації:

Ш. Райзер (S. Reiser)

Alfred Kärcher SE & Co. KG

Alfred-Kärcher-Str. 28 - 40

71364 Winnenden (Німеччина)

Телефон: +49 7195 14-0

Факс: +49 7195 14-2212



H. Jenner

Chairman of the Board of Management



S. Reiser

Manager Regulatory Affairs & Certification

м. Вінненден, 01.09.2024

Особа, що нижче підписалися, діють від імені та за довіреністю керівництва.

Alfred Kärcher SE & Co. KG

Alfred-Kärcher-Str. 28 - 40

71364 Winnenden (Germany)

Тел.: +49 7195 14-0

Факс: +49 7195 14-2212

Технічні характеристики

Електричне підключення / акумулятор

Номинальна напруга акумулятора V 6

Номинальна потужність пристрою W 45

Ступінь захисту IPX4

Клас захисту  III

Зарядний пристрій

Напруга мережі зарядного пристрою V 100-240

Вихідна напруга V 5

Вихідний струм A 2

Фаза ~ 1

Частота Hz 50-60

Робочі характеристики пристрою

Час заряджання розрядженого акумулятора h 2,5

Час роботи з повністю зарядженим акумулятором min 15

Робочий тиск МПа 0,5

Місткість баку для води l 8

Допустима температура навколишнього середовища °C 0-40

Розміри та вага

Довжина mm 298

Ширина mm 305

Висота (бак для води у складеному стані) mm 108

Висота (бак для води в розкладеному стані) mm 271

Вага (з приладдям) kg 2,1

Розраховані значення згідно з EN 60335-2-79

Рівень звукового тиску L_{pA} dB(A) 64,2

Похибка K_{pA} dB(A) 2,5

Рівень звукової потужності dB(A) 79

L_{WA} + похибка K_{WA}

Зберігається право на внесення технічних змін.





THANK YOU!

MERCI! DANKE! ¡GRACIAS!



Registrieren Sie Ihr Produkt und profitieren Sie von vielen Vorteilen.

Register your product and benefit from many advantages.

Enregistrez votre produit et bénéficiez de nombreux avantages.

Registre su producto y aproveche de muchas ventajas.

www.kaercher.com/welcome



Bewerten Sie Ihr Produkt und sagen Sie uns Ihre Meinung.

Rate your product and tell us your opinion.

Évaluer votre produit et dites-nous votre opinion.

Reseñe su producto y díganos su opinión.



www.kaercher.com/dealersearch

Alfred Kärcher SE & Co. KG

Alfred-Kärcher-Str. 28-40

71364 Winnenden (Germany)

