



**DEWALT**®

***XR LI-ION***

UK

Переклад оригінальних інструкцій



**DCV517**

---

**English**

**(original instructions)**

**6**

**Українська**

**(переклад оригінальних інструкцій)**

**16**

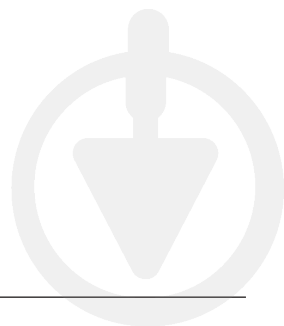

Fig. / Рис. 1

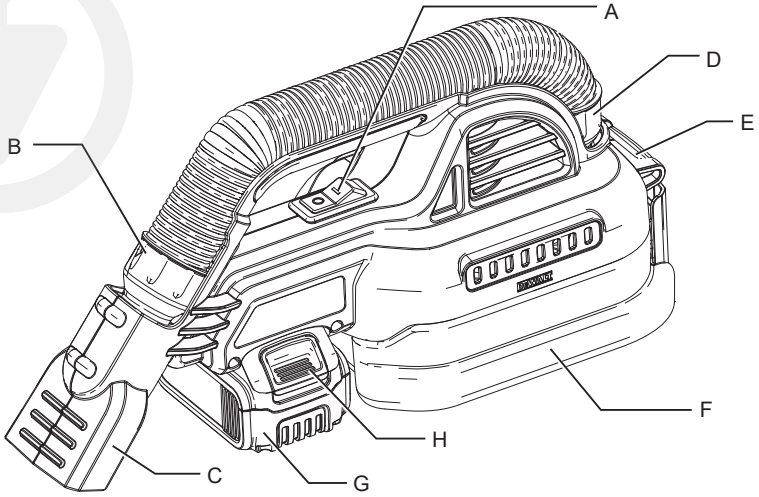

Fig. / Рис. 2

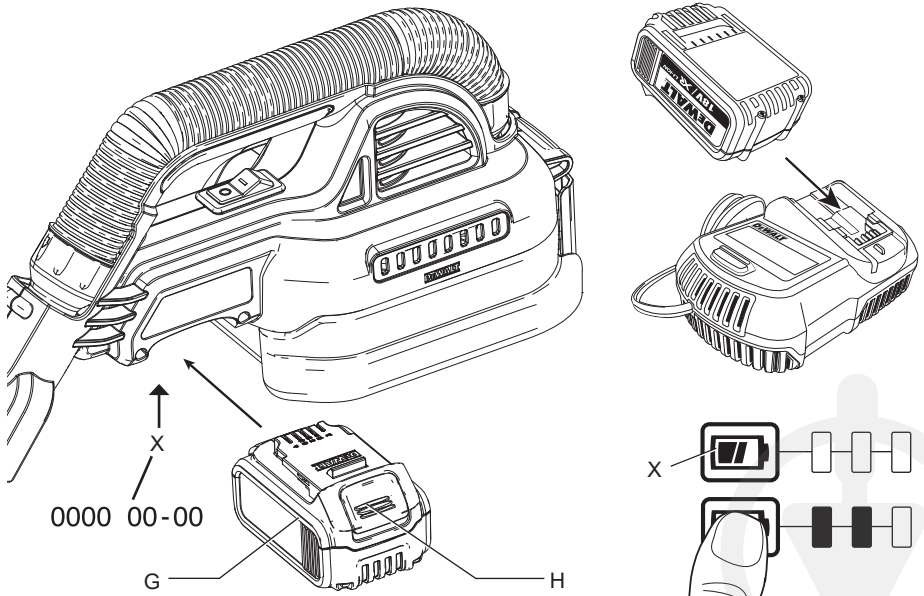

Fig. / Рис. 3

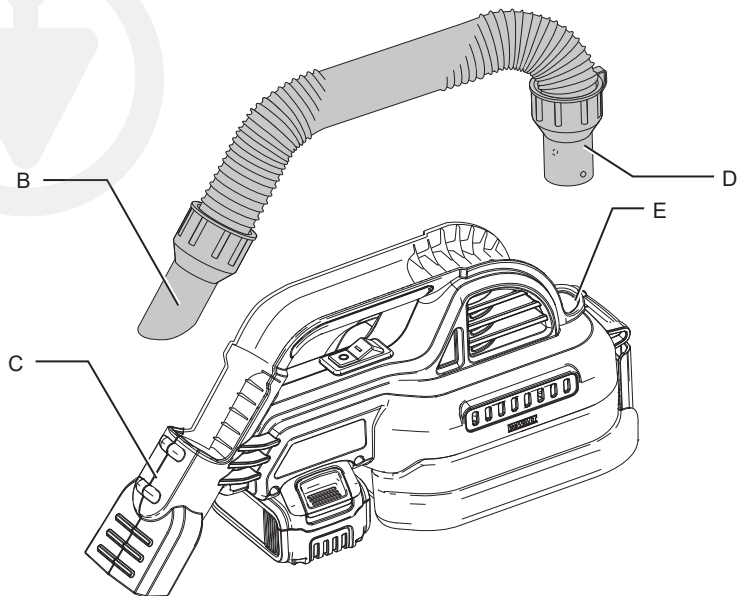

Fig. / Рис. 4

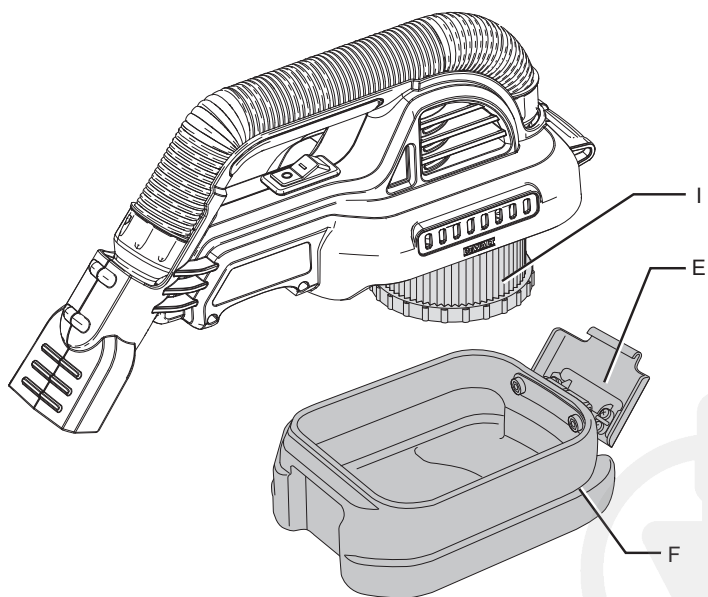
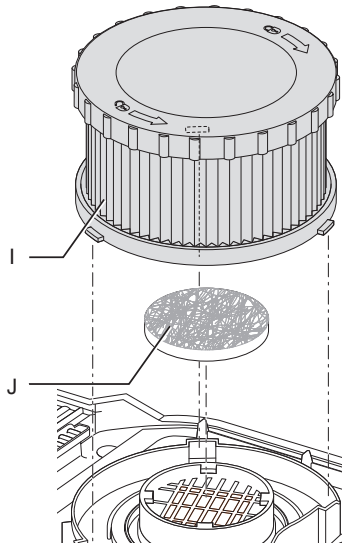

Fig. / Рис. 5



# CORDLESS WET/DRY VACUUM CLEANER

## DCV517

### Congratulations!

You have chosen a DeWALT appliance. Years of experience, thorough product development and innovation make DeWALT one of the most reliable partners for professional power tool users.

*Identify additional safety measures to protect the operator from the effects of vibration such as: maintain the tool and the accessories, keep the hands warm, organisation of work patterns.*

### Technical Data

		DCV517
Type		1
Power source		DC
Battery voltage	$V_{DC}$	18
Power	W	180
Tank volume	l	1.9
Max. airflow	l/s	15.9
Protection class		IPX4
Hose nozzle diameter	mm	32
Weight (without battery pack)	kg	1.8
Noise values and vibration values (triax vector sum) according to EN60335		
$L_{PA}$ (emission sound pressure level)	dB(A)	76
$L_{WA}$ (sound power level)	dB(A)	87
$K_{WA}$ (uncertainty for the given sound level)	dB(A)	3
Vibration emission value $a_{H1} =$ $m/s^2$ <2.5		
Uncertainty K =	$m/s^2$	1.5

The vibration emission level given in this information sheet has been measured in accordance with a standardised test given in EN 60335-2-69 and may be used to compare one tool with another. It may be used for a preliminary assessment of exposure.



**WARNING:** The declared vibration emission level represents the main applications of the tool. However if the tool is used for different applications, with different accessories or poorly maintained, the vibration emission may differ. This may significantly increase the exposure level over the total working period.

An estimation of the level of exposure to vibration should also take into account the times when the tool is switched off or when it is running but not actually doing the job. This may significantly reduce the exposure level over the total working period.

Battery pack		DCB180	DCB181	DCB182
Battery type		Li-Ion	Li-Ion	Li-Ion
Voltage	$V_{DC}$	18	18	18
Capacity	Ah	3.0	1.5	4.0
Weight	kg	0.64	0.35	0.61

Battery pack		DCB183/B	DCB184/B	DCB185
Battery type		Li-Ion	Li-Ion	Li-Ion
Voltage	$V_{DC}$	18	18	18
Capacity	Ah	2.0	5.0	1.3
Weight	kg	0.40/0.45	0.62/0.67	0.35

Charger		DCB105		
Mains voltage	$V_{AC}$	230		
Battery type		10.8/14.4/18 Li-Ion		
Approx. charging time of battery packs	min	25 (1.3 Ah)	30 (1.5 Ah)	40 (2.0 Ah)
		55 (3.0 Ah)	70 (4.0 Ah)	90 (5.0 Ah)
Weight	kg	0.49		

Charger		DCB107		
Mains voltage	$V_{AC}$	230		
Battery type		10.8/14.4/18 Li-Ion		
Approx. charging time of battery packs	min	60 (1.3 Ah)	70 (1.5 Ah)	90 (2.0 Ah)
		140 (3.0 Ah)	185 (4.0 Ah)	240 (5.0 Ah)
Weight	kg	0.29		

Charger		DCB112		
Mains voltage	$V_{AC}$	230		
Battery type		10.8/14.4/18 Li-Ion		
Approx. charging time of battery packs	min	40 (1.3 Ah)	45 (1.5 Ah)	60 (2.0 Ah)
		90 (3.0 Ah)	120 (4.0 Ah)	150 (5.0 Ah)
Weight	kg	0.36		

Charger		DCB113		
Mains voltage	$V_{AC}$	230		
Battery type		10.8/14.4/18 Li-Ion		
Approx. charging time of battery packs	min	30 (1.3 Ah)	35 (1.5 Ah)	50 (2.0 Ah)
		70 (3.0 Ah)	100 (4.0 Ah)	120 (5.0 Ah)
Weight	kg	0.4		

Charger		DCB115		
Mains voltage	V <sub>AC</sub>	230		
Battery type		10.8/14.4/18 Li-Ion		
Approx. charging time of battery packs	min	25 (1.3 Ah)	30 (1.5 Ah)	40 (2.0 Ah)
		55 (3.0 Ah)	70 (4.0 Ah)	90 (5.0 Ah)
Weight	kg	0.5		
<b>Fuses:</b>				
Europe	230V tools	10 Amperes. mains		
U.K. & Ireland	230V tools	3 Amperes. in plugs		

## Definitions: Safety Guidelines

The definitions below describe the level of severity for each signal word. Please read the manual and pay attention to these symbols.



**DANGER:** Indicates an imminently hazardous situation which, if not avoided, **will result in death or serious injury.**



**WARNING:** Indicates a potentially hazardous situation which, if not avoided, **could result in death or serious injury.**



**CAUTION:** Indicates a potentially hazardous situation which, if not avoided, **may result in minor or moderate injury.**

**NOTICE:** Indicates a practice **not related to personal injury** which, if not avoided, **may result in property damage.**



Denotes risk of electric shock.



Denotes risk of fire.

## EC-Declaration of Conformity

### MACHINERY DIRECTIVE



### CORDLESS WET/DRY VACUUM CLEANER DCV517

DEWALT declares that these products described under **Technical Data** are in compliance with: 2006/42/EC, EN 60335-1:2012, EN 60335-2-69:2012.

These products also comply with Directive 2004/108/EC (until 19.04.2016) and 2014/30/EU (from 20.04.2016) and 2011/65/EU. For more information, please contact DEWALT at

the following address or refer to the back of the manual.

The undersigned is responsible for compilation of the technical file and makes this declaration on behalf of DEWALT.

Markus Rompel  
Director Engineering  
DEWALT, Richard-Klinger-Straße 11,  
D-65510, Idstein, Germany  
18.12.2015



**CAUTION:** Read the operating instruction before using the appliance.

## Important Safety Instructions



**WARNING!** Read all safety warnings and all instructions. Failure to follow the warnings and instructions may result in electric shock, fire and/or serious injury.

## SAVE ALL WARNINGS AND INSTRUCTIONS FOR FUTURE REFERENCE

## BEFORE USING THIS APPLIANCE, READ AND FOLLOW ALL INSTRUCTIONS.



**WARNING:** Operators shall be adequately instructed on the use of these appliances.



**WARNING:** To reduce the risk of electric shock. Do not expose to rain. Store indoors.



**WARNING:** *This appliance is not suitable for picking up hazardous dust.*

- *Before use, operators shall be provided with information, instruction and training for the use of the appliance and the substances for which it is to be used, including the safe method of removal and disposal of the material collected.*
- *Operators should observe any safety regulations appropriate to the materials being handled.*
- *Do not leave the appliance when it is connected to a power source. Unplug it from outlet and remove battery pack when not in use and before servicing.*
- *This product is not intended for use by persons (including children) suffering from diminished physical, sensory or mental abilities; lack of experience and knowledge.*
- *Children should be supervised to ensure that they do not play with the appliance.*
- *Use this appliance ONLY as described in the manual. Use only DEWALT recommended attachments.*
- *If the appliance is not working correctly, or if it has been dropped, damaged, left outdoors, or dropped in water, return it to a service centre.*
- *Do not handle the plug, battery pack, or appliance with wet hands.*
- *Do not put any objects into the openings of the appliance. Do not use the appliance with any opening blocked; keep free of dust, lint, hair and anything else that may reduce air flow.*
- *Keep hair, loose clothing, fingers, and all body parts away from the openings and moving parts.*
- *Turn off all controls before unplugging appliance or removing the battery pack.*
- *Use extra care when cleaning on stairs.*
- *Do not use the appliance to pick up flammable or combustible liquids, such as gasoline, or use in areas where flammable or combustible liquids are present.*
- *Static shocks are possible in dry areas or when the relative humidity of the air is low. This is only temporary and does not affect the use of the vacuum.*
- *To avoid spontaneous combustion, empty tank contents after each use.*

#### **SAVE THESE INSTRUCTIONS**

#### **Additional Safety Rules**

- *Do not pick up anything that is burning or smoking, such as cigarettes, matches or hot ashes.*
- *This tool is splashproof according to protection class IPX4. Do not submerge the tool in water.*
- *Do not use to vacuum combustible explosive materials, such as coal, grain or other finely divided combustible material.*

- Do not use to vacuum hazardous, toxic or carcinogenic materials, such as asbestos or pesticide.
- Do not use vacuum without filters in place.
- Some wood contains preservatives which can be toxic. Take extra care to prevent inhalation and skin contact when working with these materials. Request and follow any safety information available from your material supplier.
- Do not use vacuum as a step ladder.
- Do not place heavy objects on vacuum.

## Residual Risks

In spite of the application of the relevant safety regulations and the implementation of safety devices, certain residual risks cannot be avoided. These are:

- Risk of pinching or crushing of fingers.
- Risk of inhaling fumes when working with adhesives.
- Risk of inhaling hazardous dust.
- Risk of personal injury due to prolonged use.

## Markings on Tool

The following pictograms are shown on the tool:



Read instruction manual before use.

### DATE CODE POSITION (FIG. 2)

The date code (X), which also includes the year of manufacture, is printed into the housing.

Example:

2015 XX XX  
Year of Manufacture

## Important Safety Instructions for All Battery Chargers

**SAVE THESE INSTRUCTIONS:** This manual contains important safety and operating instructions for compatible battery chargers (refer to **Technical Data**).

- Before using charger, read all instructions and cautionary markings on charger, battery pack, and product using battery pack.



**WARNING:** Shock hazard. Do not allow any liquid to get inside charger. Electric shock may result.



**WARNING:** We recommend the use of a residual current device with a residual current rating of 30mA or less.



**CAUTION:** Burn hazard. To reduce the risk of injury, charge only DEWALT rechargeable batteries. Other types of batteries may burst causing personal injury and damage.



**CAUTION:** Children should be supervised to ensure that they do not play with the appliance.

**NOTICE:** Under certain conditions, with the charger plugged into the power supply, the exposed charging contacts inside the charger can be shorted by foreign material. Foreign materials of a conductive nature such as, but not limited to, steel wool, aluminum foil or any buildup of metallic particles should be kept away from charger cavities. Always unplug the charger from the power supply when there is no battery pack in the cavity. Unplug charger before attempting to clean.

- Do not pull or carry this appliance by the cord, use the cord as a handle, close a door on the cord, or pull the cord around sharp edges or corners. Do not run the appliance over the cord. Keep cord away from heated surfaces.
- DO NOT attempt to charge the battery pack with any chargers other than the ones in this manual. The charger and battery pack are specifically designed to work together.
- These chargers are not intended for any uses other than charging DEWALT rechargeable batteries. Any other uses may result in risk of fire, electric shock or electrocution.
- Do not expose charger to rain or snow.
- Pull by plug rather than cord when disconnecting charger. This will reduce risk of damage to electric plug and cord.
- Make sure that cord is located so that it will not be stepped on, tripped over, or otherwise subjected to damage or stress.
- Do not use an extension cord unless it is absolutely necessary. Use of improper extension cord could result in risk of fire, electric shock, or electrocution.
- Do not place any object on top of charger or place the charger on a soft surface that might block the ventilation slots and result in excessive internal heat. Place the charger in a position away from

any heat source. The charger is ventilated through slots in the top and the bottom of the housing.

- **Do not operate charger with damaged cord or plug**—have them replaced immediately.
- **Do not operate charger if it has received a sharp blow, been dropped, or otherwise damaged in any way.** Take it to an authorised service centre.
- **Do not disassemble charger; take it to an authorised service centre when service or repair is required.** Incorrect reassembly may result in a risk of electric shock, electrocution or fire.
- *In case of damaged power supply cord the supply cord must be replaced immediately by the manufacturer, its service agent or similar qualified person to prevent any hazard.*
- **Disconnect the charger from the outlet before attempting any cleaning. This will reduce the risk of electric shock.** Removing the battery pack will not reduce this risk.
- **NEVER attempt to connect two chargers together.**
- **The charger is designed to operate on standard 230V household electrical power. Do not attempt to use it on any other voltage.** This does not apply to the vehicular charger.

**SAVE THESE INSTRUCTIONS**

**Chargers**

The DCB105, DCB107, DCB112, DCB113 and DCB115 chargers accept 18V Li-Ion XR (DCB140, DCB141, DCB142, DCB143, DCB144, DCB145, DCB180, DCB181, DCB182, DCB183, DCB183B, DCB184, DCB184B and DCB185) battery packs.

DEWALT chargers require no adjustment and are designed to be as easy as possible to operate.

**Charging Procedure (Fig. 2)**

1. Plug the charger into an appropriate outlet before inserting battery pack.
2. Insert the battery pack (G) into the charger. The red (charging) light will blink continuously indicating that the charging process has started.

3. The completion of charge will be indicated by the red light remaining ON continuously. The pack is fully charged and may be used at this time or left in the charger.

**NOTE:** To ensure maximum performance and life of lithium-ion batteries, charge the battery pack fully before first use.

**Charging Process**

Refer to the table below for the charge status of the battery pack.

Charge indicators: DCB105		
	charging	— — — —
	fully charged	————
	hot/cold pack delay	— • — • — •
	replace battery pack	• • • • • • • •
Charge indicators: DCB107, DCB112, DCB113, DCB115		
	charging	— — — —
	fully charged	————
	hot/cold pack delay*	— — —   —————

**\*DCB107, DCB112, DCB113, DCB115:** The red light will continue to blink, but a yellow indicator light will be illuminated during this operation. Once the battery has reached an appropriate temperature, the yellow light will turn off and the charger will resume the charging procedure.

The compatible charger(s) will not charge a faulty battery pack. The charger will indicate faulty battery by refusing to light or by displaying problem pack or charger blink pattern.

**NOTE:** This could also mean a problem with a charger.

If the charger indicates a problem, take the charger and battery pack to be tested at an authorised service centre.

**HOT/COLD PACK DELAY**

When the charger detects a battery that is too hot or too cold, it automatically starts a Hot/Cold Pack Delay, suspending charging until the battery has reached an appropriate temperature. The charger then automatically switches to the pack charging mode. This feature ensures maximum battery life.

A cold battery pack will charge at about half the rate of a warm battery pack. The battery pack will charge at that slower rate throughout the entire charging cycle and will not return to maximum charge rate even if the battery warms.

## LITHIUM-ION BATTERY PACKS ONLY

XR Li-Ion tools are designed with an Electronic Protection System that will protect the battery against overloading, overheating or deep discharge.

The tool will automatically turn off if the Electronic Protection System engages. If this occurs, place the lithium-ion battery on the charger until it is fully charged.

## Important Safety Instructions for All Battery Packs

When ordering replacement battery packs, be sure to include catalog number and voltage.

The battery pack is not fully charged out of the carton. Before using the battery pack and charger, read the safety instructions below. Then follow charging procedures outlined.

### READ ALL INSTRUCTIONS

- **Do not charge or use battery in explosive atmospheres, such as in the presence of flammable liquids, gases or dust.** Inserting or removing the battery from the charger may ignite the dust or fumes.
- **Never force battery pack into charger. Do not modify battery pack in any way to fit into a non-compatible charger as battery pack may rupture causing serious personal injury.**
- Charge the battery packs only in DEWALT chargers.
- **DO NOT splash or immerse in water or other liquids.**
- **Do not store or use the tool and battery pack in locations where the temperature may reach or exceed 40 °C (such as outside sheds or metal buildings in summer).**



**WARNING:** Never attempt to open the battery pack for any reason. If battery pack case is cracked or damaged, do not insert into charger. Do not crush, drop or damage battery pack. Do not use a battery pack or charger that has received a sharp blow, been dropped, run over or damaged in any way (i.e., pierced with a nail, hit with a hammer, stepped on). Electric shock or electrocution may result. Damaged battery packs should be returned to service centre for recycling.



**CAUTION:** When not in use, place tool on its side on a stable surface where it will not cause a tripping or falling hazard. Some tools with large battery packs will stand upright on the battery pack but may be easily knocked over.

### SPECIFIC SAFETY INSTRUCTIONS FOR LITHIUM-ION (LI-ION)

- **Do not incinerate the battery pack even if it is severely damaged or is completely worn out.** The battery pack can explode in a fire. Toxic fumes and materials are created when lithium-ion battery packs are burned.
- **If battery contents come into contact with the skin, immediately wash area with mild soap and water.** If battery liquid gets into the eye, rinse water over the open eye for 15 minutes or until irritation ceases. If medical attention is needed, the battery electrolyte is composed of a mixture of liquid organic carbonates and lithium salts.
- **Contents of opened battery cells may cause respiratory irritation.** Provide fresh air. If symptoms persists, seek medical attention.



**WARNING:** Burn hazard. Battery liquid may be flammable if exposed to spark or flame.

## Transportation

DEWALT batteries comply with all applicable shipping regulations as prescribed by industry and legal standards which include UN Recommendations on the Transport of Dangerous Goods; International Air Transport Association (IATA) Dangerous Goods Regulations, International Maritime Dangerous Goods (IMDG) Regulations, and the European Agreement Concerning The International Carriage of Dangerous Goods by Road (ADR). Lithium-ion cells and batteries have been tested to section 38.3 of the UN Recommendations on the Transport of Dangerous Goods Manual of Tests and Criteria.

In most instances, shipping a DEWALT battery pack will be excepted from being classified as a fully regulated Class 9 Hazardous Material. In general, the two instances that require shipping Class 9 are:

1. Air shipping more than two DEWALT lithium-ion battery packs when the package contains only battery packs (no tools), and

- Any shipment containing a lithium-ion battery with an energy rating greater than 100 watt hours (Wh). All lithium-ion batteries have the watt hour rating marked on the pack.

Regardless of whether a shipment is considered excepted or fully regulated, it is the shipper's responsibility to consult the latest regulations for packaging, labeling/markings and documentation requirements.

Transporting batteries can possibly cause fire if the battery terminals inadvertently come in contact with conductive materials. When transporting batteries, make sure that the battery terminals are protected and well insulated from materials that could contact them and cause a short circuit.

The information provided in this section of the manual is provided in good faith and believed to be accurate at the time the document was created. However, no warranty, expressed or implied, is given. It is the buyer's responsibility to ensure that its activities comply with the applicable regulations.

## Battery Pack

### BATTERY TYPE

The DCV517 operates on an 18 volt battery pack.

The DCB180, DCB181, DCB182, DCB183, DCB183B, DCB184, DCB184B or DCB185 battery packs may be used. Refer to **Technical Data** for more information.

## Storage Recommendations

- The best storage place is one that is cool and dry away from direct sunlight and excess heat or cold. For optimum battery performance and life, store battery packs at room temperature when not in use.
- For long storage, it is recommended to store a fully charged battery pack in a cool, dry place out of the charger for optimal results.

**NOTE:** Battery packs should not be stored completely depleted of charge. The battery pack will need to be recharged before use.

## Labels on Charger and Battery Pack

In addition to the pictographs used in this manual, the labels on the charger and the battery pack may show the following pictographs:



Read instruction manual before use.



See **Technical Data** for charging time.



Battery charging.



Battery charged.



Battery defective.



Hot/cold pack delay.



Do not probe with conductive objects.



Do not charge damaged battery packs.



Do not expose to water.



Have defective cords replaced immediately.



Charge only between 4 °C and 40 °C.



Only for indoor use.



Discard the battery pack with due care for the environment.

LI-ION



Charge DEWALT battery packs only with designated DEWALT chargers. Charging battery packs other than the designated DEWALT batteries with a DEWALT charger may make them burst or lead to other dangerous situations.



Do not incinerate the battery pack.

## Package Contents

The package contains:

- 1 Vacuum cleaner
- 1 Hose
- 1 Instruction manual

- Check for damage to the tool, parts or accessories which may have occurred during transport.

- Take the time to thoroughly read and understand this manual prior to operation.

## Description (Fig. 1)



**WARNING:** Never modify the power tool or any part of it. Damage or personal injury could result.

- A. On/off switch
- B. Hose nozzle
- C. Vacuum nozzle
- D. Hose connector
- E. Tank inlet (Fig. 2)
- E. Rear latch
- F. Tank
- G. Battery pack
- H. Battery release button

### INTENDED USE

Your DCV517 cordless vacuum cleaner has been designed to vacuum dry and wet substances in professional applications.

This vacuum cleaner is a professional power tool.

**DO NOT** use to vacuum liquids.

**NOTE:** This appliance is suited for the commercial use, e.g. in hotels, schools, hospitals, factories, shops, offices, rental companies, and on construction sites.

- **Young children and the infirm.** This appliance is not intended for use by young children or infirm persons without supervision.

## Electrical Safety

The electric motor has been designed for one voltage only. Always check that the battery pack voltage corresponds to the voltage on the rating plate. Also make sure that the voltage of your charger corresponds to that of your mains.



Your DEWALT charger is double insulated in accordance with EN60335; therefore no earth wire is required.

If the supply cord is damaged, it must be replaced by a specially prepared cord available through the DEWALT service organisation.

## Mains Plug Replacement (U.K. & Ireland Only)

If a new mains plug needs to be fitted:

- Safely dispose of the old plug.

- Connect the brown lead to the live terminal in the plug.
- Connect the blue lead to the neutral terminal.



**WARNING:** No connection is to be made to the earth terminal.

Follow the fitting instructions supplied with good quality plugs. Recommended fuse: 3 A.

## Using an Extension Cable

An extension cord should not be used unless absolutely necessary. Use an approved extension cable suitable for the power input of your charger (see **Technical Data**). The minimum conductor size is 1 mm<sup>2</sup>; the maximum length is 30 m.

When using a cable reel, always unwind the cable completely.

## ASSEMBLY AND ADJUSTMENTS



**WARNING:** To reduce the risk of serious personal injury, turn tool off and disconnect battery pack before making any adjustments or removing/installing attachments or accessories. An accidental start-up can cause injury.



**WARNING:** Use only DEWALT battery packs and chargers.

## Inserting and Removing the Battery Pack from the Tool (Fig. 2)

**NOTE:** Make sure your battery pack (G) is fully charged.

### TO INSTALL THE BATTERY PACK INTO THE TOOL HANDLE

1. Align the battery pack (G) with the rails on the underside of the tool (Fig. 2).
2. Slide it into the unit until the battery pack is firmly seated and ensure that you hear the lock snap into place.

### TO REMOVE THE BATTERY PACK FROM THE TOOL

1. Press the release button (H) and firmly pull the battery pack out of the tool.
2. Insert battery pack into the charger as described in the charger section of this manual.

## FUEL GAUGE BATTERY PACKS (FIG. 2)

Some DEWALT battery packs include a fuel gauge which consists of three green LED lights that indicate the level of charge remaining in the battery pack.

To actuate the fuel gauge, press and hold the fuel gauge button (X). A combination of the three green LED lights will illuminate designating the level of charge left. When the level of charge in the battery is below the usable limit, the fuel gauge will not illuminate and the battery will need to be recharged.

**NOTE:** The fuel gauge is only an indication of the charge left on the battery pack. It does not indicate tool functionality and is subject to variation based on product components, temperature and end-user application.

## Removing and Refitting the Hose (Fig. 3)

### REMOVING

1. Take the hose nozzle (B) out of the fitting (C).
2. Turn the connecting piece (D) anti-clockwise.
3. Pull the hose off the vacuum inlet (E) at the connecting piece.

### REFITTING

1. Insert the hose connector (D) into the tank inlet (E) taking care to align the tabs on the connector with the notches in the tank inlet hole.
2. Turn the connecting piece clockwise to fix the hose it position.
3. Insert the hose nozzle (B) into the vacuum nozzle (C).

## OPERATION

### Instructions for Use



**WARNING:** Always observe the safety instructions and applicable regulations.



**WARNING:** To reduce the risk of serious personal injury, turn tool off and disconnect battery pack before making any adjustments or removing/installing attachments or accessories. An accidental start-up can cause injury.

### Switching on and off (fig. 1)

- To switch the tool on, set the on/off switch (A) to position I.

- To switch the tool off, set the on/off switch (A) to position O.

## Vacuuming (fig. 1)

- Empty and clean the tank (F) before use.
- Ensure the hose is mounted correctly.
- Move the vacuum nozzle (C) over the surface to be cleaned. If necessary, the hose nozzle (B) can be utilized for confined spaces.

**NOTE:** It is recommended not mixing wet and dry substances. When switching substances, empty and clean the tank first.



**WARNING:** Always use the tool in upright position. Do not tilt the tool to prevent liquids collected in the tank from entering the motor housing.



**WARNING:** Always operate the tool with the dust filter in place.

## Emptying the tank (fig. 4)

The tank must be emptied when the suction power reduces significantly.

1. Release the latch (E) and remove the tank (F).
2. Empty the contents of the tank with due care for the environment.
3. Clean the filter (I). Refer to **Cleaning**.
4. Clean if necessary the tank (F) and reinstall, securing the latch.

## MAINTENANCE

Your DEWALT power tool has been designed to operate over a long period of time with a minimum of maintenance. Continuous satisfactory operation depends upon proper tool care and regular cleaning.



**WARNING:** To reduce the risk of serious personal injury, turn tool off and disconnect battery pack before making any adjustments or removing/installing attachments or accessories. An accidental start-up can cause injury.

The charger and battery pack are not serviceable.



## Lubrication

Your power tool requires no additional lubrication.



## Cleaning



**WARNING:** Blow dirt and dust out of the main housing with dry air as often as dirt is seen collecting in and around the air vents. Wear approved eye protection and approved dust mask when performing this procedure.



**WARNING:** Never use solvents or other harsh chemicals for cleaning the non-metallic parts of the tool. These chemicals may weaken the materials used in these parts. Use a cloth dampened only with water and mild soap.



**WARNING:** Do not wash the inside of the filter. Let the filter dry thoroughly if the inside becomes wet.



**WARNING:** Do not use a brush to clean the filter.

### CLEANING THE TANK (FIG. 4)

The tank should be cleaned after each use or when switching substances during use.

1. Empty the tank (F).
2. Clean the tank using mild soap and a damp cloth.
3. Dry the tank carefully using a soft cloth.

### CLEANING THE DUST FILTER (FIG. 5)

The dust filter should be cleaned after each use. If the filter is damaged or fails to operate properly, it must be replaced.

1. Remove the dust filter (I) by turning it anti-clockwise and taking it off the suction opening.
2. Shake off excess dust by tapping the filter into a waste container.
3. Depending on its condition, rinse the outside of the filter under lukewarm running water. Dry the filter before putting it back in place.
4. Secure the filter by placing it over the suction opening and turning it clockwise.

### CLEANING THE SUCTION OPENING FILTER (FIG. 5)

1. Remove the filter (J) from the suction opening.
2. Rinse the filter under lukewarm running water.
3. Dry the filter before putting it back in place.

## CHARGER CLEANING INSTRUCTIONS



**WARNING:** Shock hazard. Disconnect the charger from the AC outlet before cleaning. Dirt and grease may be removed from the exterior of the charger using a cloth or soft non-metallic brush. Do not use water or any cleaning solutions.

## Optional Accessories



**WARNING:** Since accessories, other than those offered by DEWALT, have not been tested with this product, use of such accessories with this tool could be hazardous. To reduce the risk of injury, only DEWALT recommended accessories should be used with this product.

Consult your dealer for further information on the appropriate accessories.

## Protecting the Environment



Separate collection. Products and batteries marked with this symbol must not be disposed of with normal household waste.

Products and batteries contain materials that can be recovered or recycled reducing the demand for raw materials. Please recycle electrical products and batteries according to local provisions. Further information is available at [www.2helpU.com](http://www.2helpU.com).

## Rechargeable Battery Pack

This long life battery pack must be recharged when it fails to produce sufficient power on jobs which were easily done before. At the end of its technical life, discard it with due care for our environment:

- Run the battery pack down completely, then remove it from the tool.
- Lithium-ion cells are recyclable. Take them to your dealer or a local recycling station. The collected battery packs will be recycled or disposed of properly.

# БЕЗДРОТОВИЙ СУХИЙ/МИЮЧИЙ ПИЛОСОС DCV517

## Вітаємо вас!

Ви обрали пристрій виробництва компанії DeWALT. Великий досвід компанії у розробці інструментів та постійна робота над їх вдосконаленням роблять компанію DEWALT надійним партнером професійних користувачів.

## Технічні характеристики

DCV517		
Тип		1
Джерело живлення		DC
Напруга акумулятора	$V_{DC}$	18
Живлення	Вт	180
Об'єм контейнера	l	1,9
Макс. потік повітря	л/с	15,9
Клас захисту		IPX4
Діаметр сопла шланга	мм	32
Вага (без акумулятора)	кг	1,8

Значення рівня шуму та вібрації (триаксильна векторна сума) відповідно до стандарту EN60335

$L_{PA}$ (рівень тиску звукового випромінювання)	дБ(A)	76
$L_{WA}$ (рівень звукової потужності)	дБ(A)	87
$K_{WA}$ (похибка для даного рівня гучності)	дБ(A)	3
Значення вібрації $a_{T1}$ =	$m/s^2$	<2,5
Похибка K =	$m/s^2$	1,5

Значення вібрації, що наведено у цьому документі, було виміряне згідно зі стандартизованим тестом, викладеним у EN 60335-2-69, та може використовуватись для порівняння інструментів. Це значення вібрації можна також використовувати для попередньої оцінки впливу вібрації.



**УВАГА!** Задеклароване значення вібрації відповідає основному використанню інструменту. Але якщо інструмент використовується для виконання інших завдань, з іншими витратними матеріалами/аксесуарами або погано обслуговується, значення вібрації може відрізнятись. Це може значно збільшити рівень впливу протягом усього періоду роботи.

Оцінка рівню впливу вібрації має враховувати час вимкнень інструменту та роботу інструменту без виконання певних завдань. Це може значно збільшити рівень впливу протягом усього періоду роботи.

Визначення додаткових заходів безпеки для захисту оператора від впливу вібрації: технічне обслуговування інструменту та аксесуарів, утримання рук у теплі, організація режиму роботи.

Акумулятор		DCB180	DCB181	DCB182
Тип батареї		Літій-іонний	Літій-іонний	Літій-іонний
Напруга	$V_{DC}$	18	18	18
Ємність	Ампер-годин	3,0	1,5	4,0
Маса	кг	0,64	0,35	0,61

Акумулятор		DCB183/B	DCB184/B	DCB185
Тип батареї		Літій-іонний	Літій-іонний	Літій-іонний
Напруга	$V_{DC}$	18	18	18
Ємність	Ампер-годин	2,0	5,0	1,3
Маса	кг	0,40/0,45	0,62/0,67	0,35

Зарядний пристрій		DCB105		
Напруга мережі	$V_{AC}$	230		
Тип батареї		10,8/14,4/18 літій-іонна		
Приблизний час зарядки акумулятора	хв.	25 (1,3 Ампер-годин)	30 (1,5 Ампер-годин)	40 (2,0 Ампер-годин)
		55 (3,0 Ампер-годин)	70 (4,0 Ампер-годин)	90 (5,0 Ампер-годин)
Маса	кг	0,49		

Зарядний пристрій		DCB107		
Напруга мережі	$V_{AC}$	230		
Тип батареї		10,8/14,4/18 літій-іонна		
Приблизний час зарядки акумулятора	хв.	60 (1,3 Ампер-годин)	70 (1,5 Ампер-годин)	90 (2,0 Ампер-годин)
		140 (3,0 Ампер-годин)	185 (4,0 Ампер-годин)	240 (5,0 Ампер-годин)
Маса	кг	0,29		

Зарядний пристрій		DCB112		
Напруга мережі	V <sub>AC</sub>	230		
Тип батареї		10,8/14,4/18 літій-іонна		
Приблизний час зарядки акумулятора	хв.	40 (1,3)	45 (1,5)	60 (2,0)
		Ампер-годин	Ампер-годин	Ампер-годин
		90 (3,0)	120 (4,0)	150 (5,0)
		Ампер-годин	Ампер-годин	Ампер-годин
Маса	кг	0,36		

Зарядний пристрій		DCB113		
Напруга мережі	V <sub>AC</sub>	230		
Тип батареї		10,8/14,4/18 літій-іонна		
Приблизний час зарядки акумулятора	хв.	30 (1,3)	35 (1,5)	50 (2,0)
		Ампер-годин	Ампер-годин	Ампер-годин
		70 (3,0)	100 (4,0)	120 (5,0)
		Ампер-годин	Ампер-годин	Ампер-годин
Маса	кг	0,4		

Зарядний пристрій		DCB115		
Напруга мережі	V <sub>AC</sub>	230		
Тип батареї		10,8/14,4/18 літій-іонна		
Приблизний час зарядки акумулятора	хв.	25 (1,3)	30 (1,5)	40 (2,0)
		Ампер-годин	Ампер-годин	Ампер-годин
		55 (3,0)	70 (4,0)	90 (5,0)
		Ампер-годин	Ампер-годин	Ампер-годин
Маса	кг	0,5		

**Запобіжники:**

Європа	230 В, інструменти	10 А, мережа живлення
Великобританія та Ірландія	230 В, інструменти	3 ампери, на вилках

## Позначення: інструкції з техніки безпеки

Умовні позначення, що наведені нижче, описують рівень важливості кожної попереджувальної вказівки. Будь ласка, прочитайте керівництво та звертайте увагу на наступні символи.



**НЕБЕЗПЕКА!** Вказує на безпосередню загрозу, яка, якщо її не уникнути, призведе до смерті або серйозної травми.



**УВАГА!** Вказує на потенційну загрозу, яка, якщо її не уникнути, може призвести до смерті або серйозної травми.



**ОБЕРЕЖНО!** Вказує на потенційну загрозу, яка, якщо її не уникнути, може призвести до травми незначної або середньої важкості.

**ПРИМІТКА.** Вказує на ситуацію, не пов'язану з особистою травмою, яка, якщо її не уникнути, може призвести до пошкодження майна.



Вказує на ризик ураження

електричним струмом.



Вказує на ризик виникнення пожежі.

## Декларація про відповідність ЄС

### ДИРЕКТИВА ДЛЯ МЕХАНІЧНОГО ОБЛАДНАННЯ



### БЕЗДРОТОВИЙ СУХИЙ/МИЮЧИЙ ПИЛОСОС DCV517

Компанія DEWALT заявляє, що ці продукти, описані у розділі **Технічні дані** відповідають: 2006/42/EC, EN 60335-1:2012, EN 60335-2-69:2012.

Ці продукти відповідають також Директиві 2004/108/EC (до 19.04.2016), 2014/30/EU (з 20.04.2016) і 2011/65/EU. Для отримання додаткової інформації, будь ласка, зверніться до компанії DEWALT за наступною адресою або ознайомтеся з інформацією на зворотній стороні даної інструкції.

Нижчепідписаний несе відповідальність за упорядкування файлу технічних характеристик та робить цю заяву від імені компанії DEWALT.

Маркус Ромпель (Markus Rompel)  
технічний директор  
DEWALT, Richard-Klinger-Straße 11,  
D-65510, Idstein, Німеччина  
18.12.2015



**ОБЕРЕЖНО!** Уважно прочитайте посібник з експлуатації перед використанням пристрою.

## Важливі інструкції з техніки безпеки



**УВАГА!** Прочитайте всі попередження та інструкції. Невиконання наведених попереджень та інструкцій може призвести до ураження електричним струмом, пожежі та/або серйозних травм.

## ЗБЕРЕЖІТЬ УСІ ПОПЕРЕДЖЕННЯ ТА ІНСТРУКЦІЇ ДЛЯ ВИКОРИСТАННЯ В МАЙБУТНЬОМУ

## ПЕРЕД ВИКОРИСТАННЯМ ЦЬОГО ПРИСТРОЮ ОЗНАЙОМТЕСЬ І ВИКОНАЙТЕ ВСІ ІНСТРУКЦІЇ.



**УВАГА!** Оператор повинен бути добре ознайомлений з усіма інструкціями з використання цих пристроїв.



**УВАГА!** Це дозволяє знизити ризик ураження електричним струмом. Не залишайте пристрій під дощем. Зберігайте пристрій у приміщенні.



**УВАГА!** Цей пристрій не підходить для збирання небезпечного пилю.

- Перед використанням оператору потрібно надати повну інформацію, проінструктувати і навчити експлуатації пристрою і речовин, які будуть використовуватися, включаючи способи безпечного видалення й утилізації зібраного сміття.
- Оператори повинні дотримуватися всіх правил техніки безпеки, що стосуються використовуваних матеріалів.
- Не залишайте пристрій без нагляду, коли він підключений до мережі живлення. Відключіть пристрій від електричної розетки та зніміть акумулятор, якщо він не використовується або перед технічним обслуговуванням.
- Цей пристрій не призначений для використання особами (у тому числі дітьми) зі зменшеними фізичними, сенсорними або розумовими можливостями або особами, яким бракує досвіду або знань.
- Діти повинні знаходитись під контролем, щоб гарантувати, що вони не будуть грати з пристроєм.

- Використовуйте цей пристрій **ТІЛЬКИ**, як описано в цьому посібнику. Використовуйте лише насадки, рекомендовані компанією DEWALT.
- Якщо пристрій не працює відповідним чином або якщо він впав, пошкоджений, був залишений на вулиці або впав у воду, зверніться до сервісного центру.
- Не беріться за вилку, акумулятор або пристрій мокрими руками.
- Не кладіть будь-які предмети в отвори пристрою. Не використовуйте пристрій із заблокованими отворами, стежте за тим, щоб у них не накопичувалися пил, ворс, волосся тощо, що може перешкодити проходженню повітряного потоку.
- Слідкуйте за тим, щоб вільний одяг, пальці та інші частини тіла не потрапляли в отвори або рухомі частини пристрою.
- Перед відключенням пристрою від мережі живлення або зняттям акумулятора вимкніть усі елементи управління.
- Будьте особливо уважні при прибиранні на сходах.
- Не використовуйте пристрій для збирання легкозаймистих або

вибухонебезпечних рідин, таких як бензин, і не використовуйте пристрій в місцях, де є такі рідини.

- У сухих приміщеннях або в приміщеннях з низькою відносною вологістю може виникнути статична електрика. Це короткочасне явище, яке не впливає на користування пилесосом.
- Уникайте випадкового займання, після кожного використання звільняйте контейнер від сміття.

#### **ЗБЕРЕЖІТЬ ЦІ ІНСТРУКЦІЇ**

### **Додаткові правила техніки безпеки**

- Не збирайте пилесосом тліюче або палаюче сміття, наприклад, сигарети, сірники або гарячий попіл.
- Цей інструмент захищений від потрапляння вологи відповідно до класу захисту IPX4. Не занурюйте інструмент у воду.
- Не використовуйте пристрій для прибирання легкозаймистих матеріалів, таких як вугілля, зерно або інші дрібні легкозаймисті матеріали.
- Не використовуйте для прибирання небезпечних, токсичних або канцерогенних речовин, таких як азбест або пестициди.
- Не користуйтеся пилесосом без встановлених фільтрів.
- Деякі види деревини можуть бути оброблені токсичними консервантами. Вживайте спеціальні застережні заходи, щоб уникнути вдихання і попадання на шкіру токсичних речовин, що можуть з'явитися при роботі з цими матеріалами. Отримайте та виконуйте рекомендації щодо безпеки від постачальника таких речовин.
- Не використовуйте пилесос в якості драбини.
- Не ставте важкі предмети на пилесос.

## Залишкові ризики

Навіть при виконанні всіх відповідних правил техніки безпеки та використанні пристроїв безпеки неможливо уникнути деяких залишкових ризиків. А саме:

- Ризик защемлення або роздроблення пальців.
- Ризик вдихання випаровувань при роботі з адгезивними речовинами.
- Ризик вдихання небезпечної пилу.
- Ризик травмування внаслідок тривалого використання.

## Маркування інструменту

На інструменті є наступні піктограми:



Прочитайте інструкції цього керівництва перед використанням.

## РОЗТАШУВАННЯ КОДУ ДАТИ (РИС. 2)

Код дати (X), що включає також рік виготовлення, зазначений на корпусі.

Приклад:

2015 XX XX  
Рік виготовлення

## Важливі інструкції з техніки безпеки для всіх зарядних пристроїв

**ЗБЕРЕЖІТЬ ЦІ ІНСТРУКЦІЇ!** У цьому керівництві містяться важливі інструкції з техніки безпеки та використання для сумісних зарядних пристроїв (див. **Технічні дані**).

- Перед використанням зарядного пристрою прочитайте всі інструкції та попередження на зарядному пристрої, батареях та продукті, для якого ці батареї використовуються.



**УВАГА!** Небезпека ураження електричним струмом. Не дозволяйте рідині потрапити у зарядний пристрій. Це може призвести до ураження електричним струмом.



**УВАГА!** Ми рекомендуємо використовувати пристрій залишкового струму із залишковим струмом 30 мА або менше.



**ОБЕРЕЖНО!** Небезпека опіку. Для зниження ризику виникнення травм заряджайте лише акумулятори DEWALT. Інші типи батарей можуть вибухнути, спричиняючи травми та пошкодження майна.



**ОБЕРЕЖНО!** Діти повинні знаходитись під контролем, щоб гарантувати, що вони не будуть грати з пристроєм.

**ПРИМІТКА.** За певних умов, коли зарядний пристрій підключений до мережі живлення, незахищені контакти всередині зарядного пристрою можуть замкнутися якимось стороннім предметом. Сторонні предмети, що проводять струм, наприклад, металева стружка, алюмінієва фольга або будь-які металеві деталі необхідно зберігати подалі від зарядного пристрою. Завжди відключайте зарядний пристрій від розетки, коли батарея не встановлена в зарядний пристрій. Відключіть зарядний пристрій від мережі живлення перед його очищенням.

- **Не тягніть та не переносьте пристрій за шнур, не використовуйте шнур в якості ручки, стежте за тим, щоб шнур не потрапив під двері при закритті та не зачепився за гострі краї або кути.** Не тягніть пристрій по шнуру живлення. Тримайте шнур живлення подалі від гарячих поверхонь.
- **НЕ намагайтеся заряджати акумулятор зарядними пристроями, що не вказані у цьому керівництві.** Зарядний пристрій та батареї спеціально розроблені так, щоб працювати разом.
- **Ці зарядні пристрої не призначені ні для чого іншого, крім зарядки акумуляторів DEWALT.** Інші способи використання можуть призвести до виникнення пожежі або ураження електричним струмом.
- **Не піддавайте зарядний пристрій впливу дощу або снігу.**
- **При відключенні зарядного пристрою від мережі живлення тягніть за вилку, а не за кабель.** Це зменшить ризик пошкодження вилки та кабелю.
- **Переконайтесь, що кабель розміщений так, щоб на нього не наступати, не ходити по ньому та не піддавати його іншому фізичному впливу.**
- **Не використовуйте подовжуючий шнур за винятком випадків, коли це абсолютно необхідно.** Використання невідповідних подовжуючих шнурів може призвести до пожежі або ураження електричним струмом.

- **Не кладіть ніяких предметів на зарядний пристрій та не залишайте зарядний пристрій на м'якій поверхні, що може заблокувати вентиляційні отвори та призвести до надмірного нагрівання.** Розташуйте зарядний пристрій подалі від джерел тепла. Зарядний пристрій вентилюється крізь отвори у верхній та нижній частинах корпусу.
- **Не використовуйте зарядний пристрій з пошкодженням кабелем або вилкою— їх потрібно негайно замінити.**
- **Не використовуйте зарядний пристрій після того, як він отримав різкий удар, впав або був пошкоджений іншим чином.** Віднесіть його в авторизований сервісний центр.
- **Не розбирайте зарядний пристрій; віднесіть його в авторизований сервісний центр, коли він вимагає технічного обслуговування або ремонту.** Невірні способи використання можуть призвести до виникнення пожежі або ураження електричним струмом.
- У випадку пошкодження кабелю живлення його необхідно негайно замінити, звернувшись до виробника, спеціаліста сервісного центру або іншого кваліфікованого спеціаліста для уникнення небезпеки.
- **Відключіть зарядний пристрій від розетки перед його очищенням.** Це дозволяє знизити ризик ураження електричним струмом. Видалення акумулятора не знижує ризик.
- **НИКОЛИ не намагайтесь з'єднувати два зарядні пристрої.**
- **Цей зарядний пристрій розрахований для роботи зі стандартним побутовим значенням електричної потужності 230 В. Не намагайтесь використовувати його з іншою напругою.** Це не стосується автомобільних зарядних пристроїв.

### ЗБЕРЕЖІТЬ ЦІ ІНСТРУКЦІЇ

## Зарядні пристрої

Зарядні пристрої DCB105, DCB107, DCB112, DCB113 і DCB115 приймають літій-іонні акумулятори 18 В XR (DCB140, DCB141, DCB142, DCB143, DCB144, DCB145, DCB180, DCB181, DCB182, DCB183, DCB183B, DCB184, DCB184B і DCB185).

Зарядні пристрої DEWALT не вимагають налаштувань і розроблені для максимально простого використання.

## Процедура зарядки (рис. 2)

1. Підключіть зарядний пристрій до відповідної розетки перед встановленням акумулятора.
2. Вставте акумулятор (G) у зарядний пристрій. Червоний індикатор (зарядки) буде постійно миготіти, вказуючи на початок процесу зарядки.
3. Про завершення зарядки свідчить червоний індикатор, який горить постійно та не миготить. Це означає, що акумулятор повністю заряджений і може використовуватися відразу або залишатися у зарядному пристрої.

**ПРИМІТКА.** Щоб забезпечити максимальну продуктивність та тривалість роботи літій-іонної батареї, повністю зарядіть її перед першим використанням.

## Процес зарядки

У наступній таблиці описані стани зарядки акумулятора.

Індикатори зарядного пристрою: DCB105		
	йде зарядка	— — — — —
	акумулятор повністю заряджений	—————
	затримка через занадто гарячий/холодний акумулятор	— ● — ● — ●
	необхідність заміни акумулятора	● ● ● ● ● ● ● ●

Індикатори зарядного пристрою: DCB107, DCB112, DCB113, DCB115		
	йде зарядка	— — — — —
	акумулятор повністю заряджений	—————
	затримка через занадто гарячий/холодний акумулятор*	— — —   —————

**\*DCB107, DCB112, DCB113, DCB115:** червоний індикатор буде продовжувати миготіти, а жовтий індикатор буде горіти під час виконання цього завдання. Коли акумулятор досягає відповідної температури, жовтий індикатор вимикається, а зарядний пристрій відновить процес зарядки.

Сумісний зарядний пристрій не буде заряджати несправний акумулятор. Зарядний пристрій вкаже на несправність акумулятора наступним чином: індикатор не загориться, з'явиться повідомлення про помилку акумулятора або зарядний пристрій почне миготіти.

**ПРИМІТКА.** Це також може свідчити про проблему з зарядним пристроєм.

Якщо виявлено проблему із зарядним пристроєм, віднесіть зарядний пристрій та акумулятор для перевірки в авторизований сервісний центр.

### **ЗАТРИМКА ЧЕРЕЗ ЗАНАДТО ГАРЯЧИЙ/ХОЛОДНИЙ АКУМУЛЯТОР**

Якщо зарядний пристрій визначає, що акумулятор є занадто гарячим або занадто холодним, він автоматично вмикає режим температурної затримки, припиняючи процес зарядки, доки акумулятор не досягне відповідної температури. Після цього зарядний пристрій автоматично перемикається в режим зарядки акумуляторного блоку. Ця функція забезпечує максимальний термін служби акумулятора.

Холодний акумулятор буде заряджатися приблизно з половиною потужністю у порівнянні з гарячим акумулятором. Акумулятор буде заряджатися повільніше протягом всього циклу зарядки та не повернеться до максимального значення зарядки, навіть якщо нагріється.

### **ЛИШЕ ЛІТІЙ-ІОННІ АКУМУЛЯТОРИ**

Інструменти з літій-іонними акумуляторами XR розроблені з використанням системи електронного захисту, яка захищає акумулятор від перенавантаження, перегрівання або глибокої розрядки.

Пристрій автоматично вимикається, якщо спрацює система електронного захисту. У цьому випадку встановіть літій-іонний акумулятор в зарядний пристрій до повної зарядки.

## **Важливі інструкції з техніки безпеки для всіх акумуляторів**

При замовленні змінних акумуляторів не забудьте вказати номер за каталогом та напругу.

Новий акумулятор заряджений неповністю. Перед використанням акумулятора та зарядного пристрою прочитайте всі нижче наведені інструкції з техніки безпеки. Після цього виконайте всі вказані пункти процедури зарядки.

## **ПРОЧИТАЙТЕ ВСІ ІНСТРУКЦІЇ**

- **Не заряджайте та не використовуйте акумулятор у вибухонебезпечних умовах, наприклад, у присутності легкозаймистих рідин, газів або пилу.** При встановленні або видаленні батареї з зарядного пристрою може запалитися пил або випаровування.
- **На вставляйте акумулятор силою у зарядний пристрій. Жодним чином не змінюйте акумулятор для його встановлення у несумісний зарядний пристрій, тому що акумулятор може розірватися та спричинити серйозні травми.**
- **Заряджайте акумулятори лише за допомогою зарядного пристрою DEWALT.**
- **НЕ занурюйте акумулятор у воду та інші рідини та не бризкайте на нього.**
- **Не зберігайте та не використовуйте інструмент та акумулятор у місцях, де температура може досягати або перевищувати 40 °C (наприклад, поза гаражами або металевими будівлями влітку).**



**УВАГА!** За жодних умов не намагайтесь відкрити акумулятор. Якщо акумулятор пошкоджено якимось чином, не встановлюйте його у зарядний пристрій. Не бийте, не кидайте та не пошкоджуйте акумулятор. Не використовуйте акумулятор та зарядний пристрій, що отримали значний удар, впали або пошкоджені іншим чином (наприклад, були проколоті цвяхом, вдарені молотком, на них наступили). Це може призвести до ураження електричним струмом. Пошкоджені акумулятори необхідно повернути у сервісний центр для переробки.



**ОБЕРЕЖНО!** Коли інструмент не використовується, залиште його на стабільній поверхні у положенні на боку, де він не становитиме небезпеку відключення або падіння. Деякі інструменти з великими акумуляторами можуть стояти на батареї, але їх можна легко перекинути.

## ОСОБЛИВІ ІНСТРУКЦІЇ З ТЕХНІКИ БЕЗ-ПЕКИ ДЛЯ ЛІТІЙ-ІОННИХ АКУМУЛЯТОРІВ (LI-ION)

- **Не спайте акумулятор, навіть якщо він сильно пошкоджений або повністю зношений.** Акумулятор може вибухнути у вогні. Коли літій-іонні акумулятори горять, утворюються токсичні випаровування та речовини.
- **Якщо вміст акумулятора потрапляє на шкіру, негайно промийте це місце м'яким милом та водою.** Якщо рідина з акумулятора потрапить в очі, промийте відкрите око протягом 15 хвилин або доки подразнення не зникне. Якщо необхідно, зверніться до лікаря, акумуляторний електроліт складається з суміші рідких органічних вуглекислих солей та солей літію.
- **Вміст відкритого акумулятора може спричинити подразнення дихальних шляхів.** Вийдіть на свіже повітря. Якщо симптоми не зникнуть, зверніться до лікаря.



**УВАГА!** Небезпека опіку. Рідина з акумулятора може спалахнути, якщо на неї потрапить іскра або полум'я.

## Транспортування

Акумулятори DEWALT відповідають всім відповідним нормам перевезення, описаним у галузевих та законодавчих положеннях, включаючи рекомендації ООН з перевезення небезпечних вантажів; правила перевезення небезпечних вантажів Міжнародної організації повітряного транспорту (IATA), міжнародні правила перевезення небезпечних вантажів водним транспортом (IMDG) та Європейську угоду про міжнародне дорожнє перевезення небезпечних вантажів (ADR). Літій-іонні акумулятори та батареї були перевірені відповідно до розділу 38.3 керівництва тестів та критеріїв щодо рекомендацій ООН з перевезення небезпечних вантажів.

У більшості випадків перевезення акумуляторів DEWALT може бути класифіковано, як перевезення небезпечних речовин, що повністю підпадають під Клас 9. Загалом існує два випадки, що вимагають перевезення Класу 9:

1. Перевезення повітряним транспортом більше двох літій-іонних акумуляторів DEWALT, коли упаковка містить лише акумулятори (без інструментів) та

2. Будь-яке перевезення літій-іонного акумулятора зі значенням енергії більше 100 ват-годин (Вт-год.). На всіх літій-іонних акумуляторах нанесено значення ват-годин.

Незалежно від того, чи вантаж вважається виключеним або повністю регламентованим, вантажовідправник несе відповідальність за відповідність останнім нормам щодо вимог до упаковки, етикеток/маркування та документації.

При перевезенні акумуляторів може виникнути пожежа, якщо контакти акумулятора випадково увійдуть у контакт з електропровідним матеріалом. При перевезенні акумуляторів переконайтеся, що їхні контакти захищені та добре ізольовані від матеріалів, які можуть увійти з ними в контакт та викликати коротке замикання.

Інформація, що наводиться у цьому розділі керівництва, сумлінно перевірена та вважається точною на момент створення документації. Однак це жодним чином не гарантується. Покупець несе відповідальність за те, щоб його дії відповідали певним нормам.

## Акумулятор

### ТИП БАТАРЕЇ

Пристрій DCV517 працює від акумулятора потужністю 18 вольт.

Можуть використовуватися акумулятори DCB180, DCB181, DCB182, DCB183, DCB183B, DCB184, DCB184B або DCB185. Див.

додаткову інформацію у розділі **Технічні дані**.

## Рекомендації щодо зберігання

1. Найкращим місцем для зберігання інструменту є прохолодне сухе місце, куди не потрапляють прямі сонячні промені та немає доступу тепла та холоду. Для оптимальної продуктивності та терміну служби батареї зберігайте їх при кімнатній температурі, коли вони не використовуються.
2. При тривалому зберіганні для оптимального результату рекомендується помістити повністю заряджений акумулятор у сухе прохолодне місце поза зарядним пристроєм.

**ПРИМІТКА.** Рекомендується не зберігати акумулятор повністю розрядженим. Акумулятор потрібно перезарядити перед використанням.

## Етикетки на зарядному пристрої та акумуляторі

Крім символів, що використовуються у керівництві, помітки на зарядному пристрої та акумуляторі можуть містити наступні позначки:



Прочитайте інструкції цього керівництва перед використанням.



Див. розділ **Технічні дані** щодо часу зарядки.



Акумулятор заряджається.



Акумулятор заряджено.



Акумулятор пошкоджений.



Затримка через занадто гарячий/холодний акумулятор.



Не торкайтеся електропровідними предметами.



Не заряджайте пошкоджені акумулятори.



Не піддавайте впливу води.



Негайно замінійте пошкоджений шнур живлення.



Заряджайте акумулятор за температури від 4 °C до 40 °C.



Лише для використання у приміщенні.



Утилізуйте акумулятори з належною турботою про навколишнє середовище.

Li-Ion



Заряджайте акумулятори DEWALT лише за допомогою зарядних пристроїв DEWALT. Зарядка інших акумуляторів, крім акумуляторів DEWALT, за допомогою зарядного пристрою DEWALT може спричинити вибух акумулятора або інші небезпечні ситуації.



Не запалюйте акумулятори.

## Комплект поставки

Комплект містить:

- 1 Пилосос
  - 1 Шланг
  - 1 Керівництво з експлуатації
- *Перевірте інструмент, деталі та насадки на пошкодження, що могли виникнути під час транспортування.*
  - *Перед експлуатацією виробу уважно ознайомтесь з рекомендаціями даного керівництва.*

## Опис (рис. 1)



**УВАГА!** Ніколи не модифікуйте електричні інструменти та їх деталі. Інакше вони можуть стати причиною пошкодження майна або травм.

- A. Перемикачі увімк./вимк.
- B. Сопло шланга
- C. Насадка пилососа
- D. Шланговий з'єднувач
- E. Вхідний отвір контейнера (рис. 2)
- E. Задня засувка
- F. Контейнер
- G. Акумулятор
- H. Кнопка звільнення акумулятора

## ОБЛАСТЬ ЗАСТОСУВАННЯ

Ваш бездротовий пилосос DCV517 розроблений для сухого та вологого професійного прибирання.

Цей пилосос є професійним електричним інструментом.

**НЕ** використовуйте пилосос для всмоктування рідин.

**ПРИМІТКА.** Цей пристрій призначений для комерційного використання, наприклад, для готелів, шкіл, лікарень, заводів, магазинів, офісів, компаній, які займаються орендою техніки, та будівельних майданчиків.

- **Діти та особи з обмеженими фізичними або розумовими можливостями.** Даний пристрій не призначений для використання без нагляду дітьми та особами з обмеженими фізичними або розумовими можливостями.

## Електрична безпека

Електричний двигун розроблений для роботи лише з одним значенням напруги. Завжди перевіряйте, що напруга акумулятора відповідає напрузі, що вказана в технічних даних. Також переконайтесь, що напруга зарядного пристрою відповідає напрузі мережі живлення.



Ваш зарядний пристрій виробництва компанії DEWALT має подвійну ізоляцію відповідно до EN60335; тому заземлення не є необхідним.

Якщо кабель живлення пошкоджений, його необхідно замінити на спеціальний кабель, який доступний через офіційні сервісні центри DEWALT.

## Заміна мережевої вилки (тільки для Великобританії та Ірландії)

Якщо потрібно встановити нову вилку, виконайте кілька дій:

- *Зніміть стару вилку та утилізуйте її, дотримуючись правил техніки безпеки.*
- *Приєднайте коричневий провідник до клем фази вилки.*
- *Приєднайте блакитний провідник до клем нейтралі.*



**УВАГА!** Жоден провідник не повинен бути підключений до клем заземлення.

Дотримуйтесь інструкцій щодо налаштування, що поставляються з якісними вилками. Плавкий запобіжник, що рекомендується: 3 А.

## Використання електричного подовжувача

Використовуйте подовжувачий шнур лише за умови, що це абсолютно необхідно. Використовуйте лише рекомендований подовжувачий шнур, що відповідає споживаній потужності вашого зарядного пристрою (див. **Технічні дані**). Мінімальний розмір провідника становить 1 мм<sup>2</sup>; максимальна довжина — 30 м.

При використанні кабельного барабану завжди витягуйте весь кабель.

## МОНТАЖ ТА НАЛАШТУВАННЯ



**УВАГА!** Щоб знизити ризик серйозних травм, вимкніть інструмент та відключіть акумулятор перед виконанням будь-яких налаштувань або зніманням/встановленням насадок або аксесуарів. Випадковий запуск може призвести до травм.



**УВАГА!** Використовуйте лише акумулятори та зарядні пристрої фірми DEWALT.

## Установка акумулятора в інструмент та його витягування з нього (рис. 2)

**ПРИМІТКА.** Переконайтесь, що ваш акумулятор (G) повністю заряджений.

### ВСТАНОВЛЕННЯ АКУМУЛЯТОРА У РУЧКУ ІНСТРУМЕНТУ

1. Вирівняйте акумулятор (G) по направляючим на нижній частині інструменту (рис. 2).
2. Вставте акумулятор в пристрій до упору та переконайтесь, що ви почули звук клацання акумулятора на місці.

### ВИТЯГУВАННЯ АКУМУЛЯТОРА З РУЧКИ ІНСТРУМЕНТУ

1. Натисніть кнопку відпускання (H) та витягніть акумулятор з інструменту.
2. Вставте акумулятор у зарядний пристрій, як описано у розділі щодо зарядного пристрою цього керівництва.

### АКУМУЛЯТОРИ З ІНДИКАТОРОМ РІВНЯ ЗАРЯДУ (РИС. 2)

Деякі акумулятори DEWALT оснащені індикатором заряду з трьох зелених світлодіодів, що вказують рівень заряду акумулятора, що залишився.

Щоб увімкнути індикатор заряду, натисніть та утримуйте кнопку індикатора заряду (X). Три зелені світлодіоди будуть горіти відповідним чином, відображаючи рівень зарядки акумулятора. Коли рівень зарядки акумулятора нижче відповідного ліміту, індикатор зарядки не горить, а акумулятор потрібно зарядити.

**ПРИМІТКА.** Індикатор рівня зарядки лише показує рівень зарядки, що залишився в акумуляторі. Він не показує функціональність

інструменту, а також його показники можуть змінюватись відповідно до комплектності інструменту, температури та способу застосування.

## Знімання та установка шланга (рис. 3)

### ЗНІМАННЯ

1. Вийміть сопло шланга (B) з тримача (C).
2. Поверніть з'єднувач (D) проти годинникової стрілки.
3. Витягніть шланг з вхідного отвору пілососа (E) в місці з'єднання.

### ПОВТОРНА УСТАНОВКА

1. Вставте шланговий з'єднувач (D) у вхідний отвір контейнера (E), вирівнюючи контакти на з'єднувачі з пазами в отворі контейнера.
2. Поверніть з'єднувач за годинниковою стрілкою для того, щоб зафіксувати шланг на місці.
3. Вставте сопло шланга (B) у сопло пілососа (C).

## ЕКСПЛУАТАЦІЯ

### Інструкції з використанням



**УВАГА!** Завжди дотримуйтесь всіх інструкцій з техніки безпеки та відповідних норм.



**УВАГА!** Щоб знизити ризик серйозних травм, вимкніть інструмент та відключіть акумулятор перед виконанням будь-яких налаштувань або зніманням/встановленням насадок або аксесуарів. Випадковий запуск може призвести до травм.

### Увімкнення/вимкнення (рис. 1)

- Щоб увімкнути інструмент, встановіть перемикач увімк./вимк. (A) в положення I.
- Щоб вимкнути інструмент, встановіть перемикач увімк./вимк. (A) в положення O.

### Використання пілососа (рис. 1)

- Перед використанням спорожніть й очистіть контейнер (F).

- Переконайтеся, що шланг встановлений вірно.
- Переміщайте сопло пілососа (C) над поверхнею, яку потрібно очистити. За необхідності сопло шланга (B) можна використовувати для очищення важкодоступних місць.

**ПРИМІТКА.** Рекомендуємо не змішувати сухе і вологе сміття. Переходячи до збирання іншого сміття спочатку спорожніть та очистіть контейнер.



**УВАГА!** Завжди використовуйте інструмент у вертикальному положенні. Не нахильте пристрій, щоб уникнути потрапляння рідини, зібраної в контейнер, у корпус двигуна.



**УВАГА!** Завжди використовуйте інструмент із правильно встановленим пиловим фільтром.

### Спорожнення контейнера (рис. 4)

Контейнер потрібно спорожнити, коли потужність всмоктування значно зменшується.

1. Відкрийте засувку (E) і зніміть контейнер (F).
2. Звільніть контейнер у безпечний для навколишнього середовища спосіб.
3. Очистіть фільтр (I). Див. розділ **Очищення**.
4. За необхідності очистіть контейнер (F) і встановіть на місце, закриваючи засувку.

## ТЕХНІЧНЕ ОБСЛУГОВУВАННЯ

Ваш інструмент виробництва компанії DEWALT призначений для тривалої експлуатації з мінімальним технічним обслуговуванням. Довга задовільна робота приладу залежить від належного обслуговування приладу та регулярного його очищення.



**УВАГА!** Щоб знизити ризик серйозних травм, вимкніть інструмент та відключіть акумулятор перед виконанням будь-яких налаштувань або зніманням/встановленням насадок або аксесуарів. Випадковий запуск може призвести до травм.

Зарядний пристрій та акумулятор не підлягають обслуговуванню.



## Змашування

Ваш електричний інструмент не вимагає додаткового змашування.



## Очищення



**УВАГА!** Видувайте бруд та пил зсередини основного корпусу за допомогою сухого повітря, коли пил та бруд стають помітними та починають збиратися біля вентиляційних отворів. Використовуйте рекомендовані засоби захисту органів зору та рекомендовану протипилову маску при виконанні цієї операції.



**УВАГА!** Ніколи не використовуйте розчинники та інші агресивні хімічні засоби для очищення неметалевих деталей інструменту. Такі хімічні речовини можуть нанести шкоду матеріалам, що використовуються для цих деталей. Використовуйте вологу ганчірку, змочену лише водою з м'яким милом.



**УВАГА!** Не мийте фільтр зсередини. Ретельно висушіть фільтр, якщо він мокрий всередині.



**УВАГА!** Не використовуйте щітку для очищення фільтра.

## Очищення КОНТЕЙНЕРА (РИС. 4)

Контейнер потрібно очищувати після кожного використання або при переході від збирання одного виду сміття до іншого.

1. Спорожніть контейнер (F).
2. Для очищення контейнера використовуйте м'який мильний розчин та вологу ганчірку.
3. Ретельно витріть контейнер м'якою ганчіркою.

## Очищення ПИЛОВОГО ФІЛЬТРА (РИС. 5)

Після кожного використання потрібно очищувати пиловий фільтр. Якщо фільтр пошкоджений або погано працює, його потрібно поміняти.

1. Зніміть пиловий фільтр (I), повернувши його проти годинникової стрілки і знявши з отвору всмоктування.
2. Струсіть пил, побивши його по краю відра для сміття.
3. В залежності від стану, промийте фільтр зовні теплою проточною водою. Просушіть фільтр перед тим, як встановити його на місце.
4. Закріпіть фільтр на місці, встановивши його над отвором всмоктування і повернувши за годинниковою стрілкою.

## ОЧИЩЕННЯ ФІЛЬТРА ОТВОРУ ВСМОКТУВАННЯ (РИС. 5)

1. Зніміть фільтр (J) з отвору всмоктування.
2. Промийте фільтр під теплою проточною водою.
3. Просушіть фільтр перед тим, як встановити його на місце.

## ІНСТРУКЦІЯ З ОЧИЩЕННЯ ЗАРЯДНОГО ПРИСТРОЮ



**УВАГА!** Небезпека ураження електричним струмом. Відключіть зарядний пристрій від розетки змінного струму перед його очищенням. Бруд та жир можна видалити з поверхні зарядного пристрою за допомогою ганчірки або м'якої неметалевої щітки. Не використовуйте воду та м'яку розчин.

## Додаткові аксесуари



**УВАГА!** Через те, що інші аксесуари, що не рекомендовані компанією DEWALT не були перевірені з цим продуктом, використання таких аксесуарів з цим інструментом може бути небезпечним. Щоб знизити ризик травми, використовуйте лише аксесуари, рекомендовані компанією DEWALT.

Зверніться до свого дилера для отримання подальшої інформації щодо відповідних аксесуарів.

## Захист навколишнього середовища



Роздільний збір. Пристрої та батареї, позначені цим символом, не можна викидати зі звичайним побутовим сміттям.

Пристрої та батареї містять матеріали, які можна відновити та переробити, що зменшить потребу у сировині. Будь ласка, віддавайте електричні інструменти та батареї на переробку відповідно до місцевих постанов. Більш детальну інформацію можна отримати на сайті [www.2helpU.com](http://www.2helpU.com).

## Акумулятор, який можна перезаряджати

Цей акумулятор необхідно заряджати, коли він припиняє надавати достатньо потужності для завдань, які легко виконувались раніше. Наприкінці терміну служби акумулятора, утилізуйте його у спосіб, безпечний для навколишнього середовища:

- Повністю розрядіть акумулятор, потім витягніть його з інструменту.
- Літій-іонні акумулятори можна повторно переробляти. Віднесіть їх до свого дилера або на місцеву переробну станцію. Там зібрані акумулятори будуть перероблені або відповідно знищені.



Виробник:  
"Stanley Black & Decker Deutschland  
GmbH" Black-&-Decker Str.40, D-65510  
Idstein, Німеччина



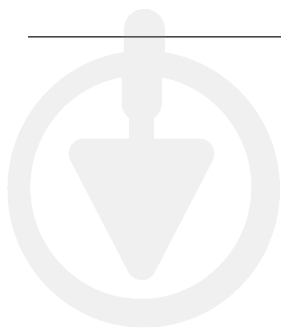





ГАРАНТІЙНИЙ ТАЛОН

**3 РОКИ**  
ГАРАНТІЇ

1. Вітаємо Вас з покупкою високоякісного виробу DEWALT і висловлюємо вдячність за Ваш вибір.
2. При покупці виробу вимагайте перевірки його комплектності і справності у Вашій присутності, інструкцію з експлуатації та заповнений гарантійний талон українською мовою. В гарантійному талоні повинні бути внесені: модель, дата продажу, серійний номер, дата виробництва інструменту; назва, печатка і підпис торгової організації. За відсутності у Вас правильно заповненого гарантійного талону, а також при невідповідності зазначених у ньому даних ми будемо змушені відхилити Ваші претензії щодо якості даного виробу.
3. Щоб уникнути непорозуміння, переконливо просимо Вас перед початком роботи з виробом уважно ознайомитися з інструкцією з його експлуатації. Правовою основою справжніх гарантійних умов є чинне Законодавство. Гарантійний термін на даний виріб складає 36 місяців і обчислюється з дня продажу. У разі усунення недоліків виробу, гарантійний строк продовжується на період його перебування в ремонті. Термін служби виробу становить 5 років з дня продажу.
4. У разі виникнення будь-яких проблем у процесі експлуатації виробу рекомендуємо Вам звертатися тільки в уповноважені сервісні центри DEWALT, адреси та телефони яких Ви зможете знайти в гарантійному талоні, на сайті [www.2helpU.com](http://www.2helpU.com) або дізнатися в магазині. Наші сервісні станції - це не тільки кваліфікований ремонт, але і широкий асортимент запчастин і аксесуарів.
5. Виробник рекомендує проводити періодичну перевірку і технічне обслуговування виробу в уповноважених сервісних центрах.
6. Наші гарантійні зобов'язання поширюються тільки на несправності, виявлені протягом гарантійного терміну і викликані дефектами виробництва та \ або матеріалів.
7. Гарантійні умови не поширюються на несправності виробу, що виникли в результаті:
  - 7.1. Недотримання користувачем приписів інструкції з експлуатації виробу, застосування виробу не за призначенням, неправильного зберігання, використання приладдя, витратних матеріалів і запчастин, що не передбачені виробником.
  - 7.2. Механічного пошкодження (відколи, тріщини і руйнування) внутрішніх і зовнішніх деталей виробу, основних і допоміжних рукояток, мережевого кабелю, що викликані зовнішнім ударним або будь-яким іншим впливом
  - 7.3. Потраплення у вентиляційні отвори та проникнення всередину виробу сторонніх предметів, матеріалів або речовин, що не є відходами, які супроводжують застосування виробу за призначенням, такими як: стружка, тирса, пісок, та ін.
  - 7.4. Впливу на виріб несприятливих атмосферних і інших зовнішніх факторів, таких як дощ, сніг, підвищена вологість, нагрівання, агресивні середовища, невідповідність параметрів електромережі, що зазначені на інструменті.
  - 7.5. Стихійного лиха. Пошкодження або втрати виробу, що пов'язані з непередбаченими лихами, стихійними явищами, у тому числі внаслідок дії непереборної сили (пожежа, блискавка, потоп і інші природні явища), а також внаслідок перепадів напруги в електромережі та іншими причинами, які знаходяться поза контролем виробника.
8. Гарантійні умови не поширюються:
  - 8.1. На інструменти, що піддавались розкриттю, ремонту або модифікації поза уповноваженим сервісним центром.
  - 8.2. На деталі, вузли та матеріали, що мають сліди природного зносу, такі як: приводні ремені і колеса, вугільні щітки, мастило, підшипники, зубчасті зчеплення редукторів, гумові ущільнення, сальники, направляючі ролики, муфти, вимикачі, бойки, штовхачі, стволи тощо.
  - 8.3. На змінні частини: патрони, цанги, затискні гайки і фланці, фільтри, ножі, шліфувальні підшви, ланцюги, зірочки, пильні шини, захисні кожухи, пилки, абразиви, пильні і абразивні диски, фрези, свердла, бури тощо
  - 8.4. На несправності, що виникли в результаті перевантаження інструменту (як механічного, так і електричного), що спричинили вихід з ладу одночасно двох і більше деталей і вузлів, таких як: ротора і статора, обох обмоток статора, веденої і ведучої шестерень редуктора або інших вузлів і деталей. До безумовних ознак перевантаження виробу відносяться, крім інших: поява кольорів мінливості, деформація або оплвлення деталей і вузлів виробу, потемніння або обуглювання ізоляції проводів електродвигуна під впливом високої температури.

Товар отриманий в справному стані, без видимих ушкоджень, в повній комплектації, перевірений у моїй присутності, претензій щодо якості товару не маю. З умовами гарантійного обслуговування ознайомлений і згоден.

П. І. Б. та підпис власника

---

**Шановні клієнти, наша мережа авторизованих сервісних центрів постійно розширюється. Актуальну інформацію про обслуговування в місті, що цікавить вас, ви можете дізнатися на сайті**

**[www.2helpU.com](http://www.2helpU.com)**

Інформація про інструмент

Серійний номер/Дата виробництва

Найменування інструменту	
Модель	
Найменування продавця	
Дата продажу	

М.П.  
Продавця

Інструмент	
Зарядний пристрій	
Акумулятор 1	
Акумулятор 2	

**На сайті [www.2helpU.com](http://www.2helpU.com) доступні наступні функції:**

- Список авторизованих сервісних центрів
- Зручний пошук найближчого сервісного центру
- Керівництво з експлуатації
- Технічні характеристики
- Список деталей і запасних частин
- Схема складання інструменту

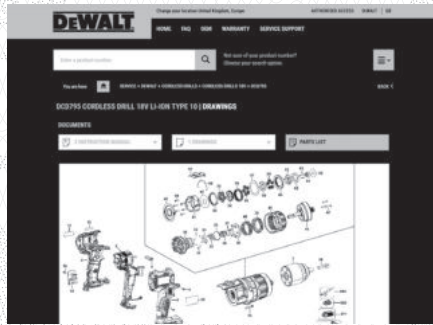

**Також дану інформацію ви можете отримати, зателефонувавши за номером:  
0 (800) 211 521 в Україні**

**ВІДМІТКА ПРО ПРОВЕДЕННЯ СЕРВІСНОГО ОБСЛУГОВУВАННЯ**

№1	№2	№3	№4
№ замовлення	№ замовлення	№ замовлення	№ замовлення
Дата прийому	Дата прийому	Дата прийому	Дата прийому
Дата ремонту	Дата ремонту	Дата ремонту	Дата ремонту
Печатка і підпис сервісного центру	Печатка і підпис сервісного центру	Печатка і підпис сервісного центру	Печатка і підпис сервісного центру