



CAT[®]



1800 W

DX56 DX56U

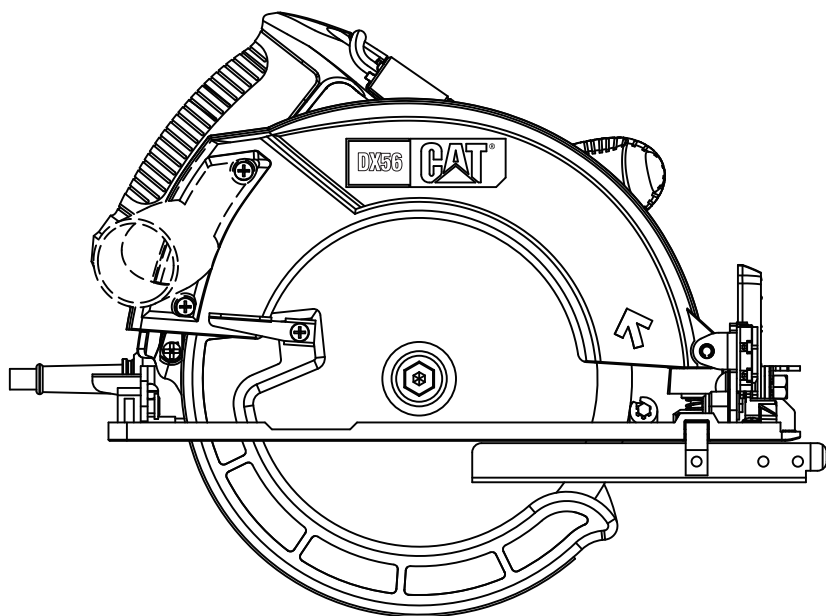

ЦИРКУЛЯРНА ПИЛА
7-1/4 ДЮЙМА

УКР

ОРИГІНАЛЬНА ІНСТРУКЦІЯ З БЕЗПЕЧНОГО
ВИКОРИСТАННЯ ПРИЛАДУ

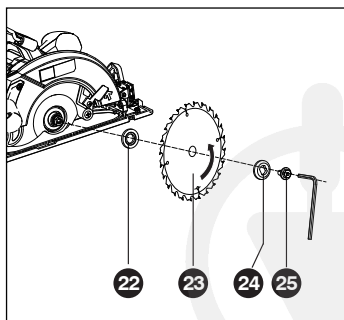
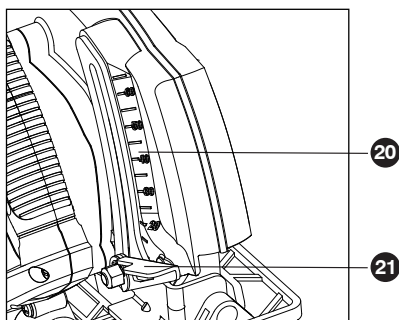
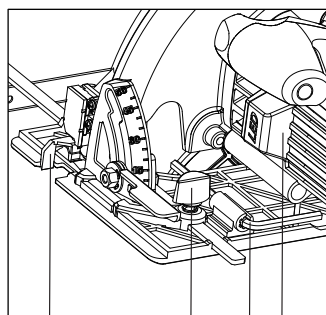
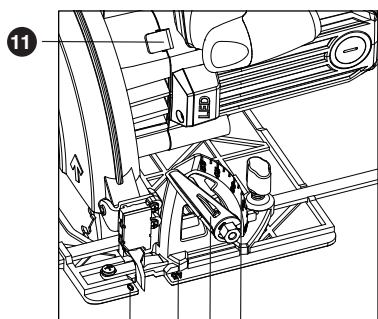
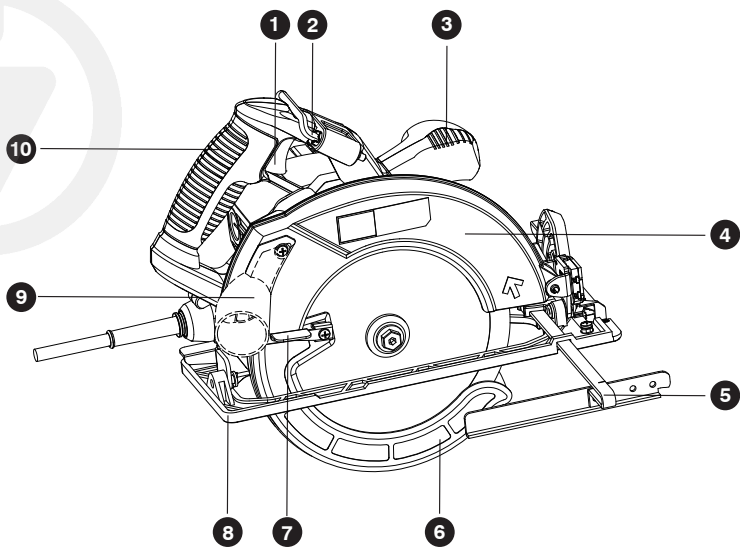

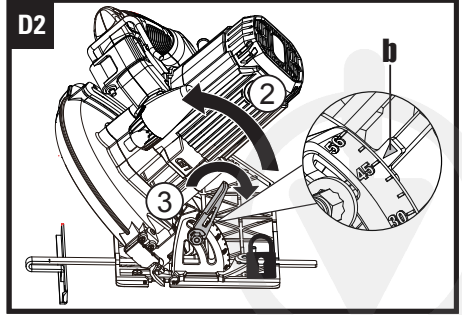
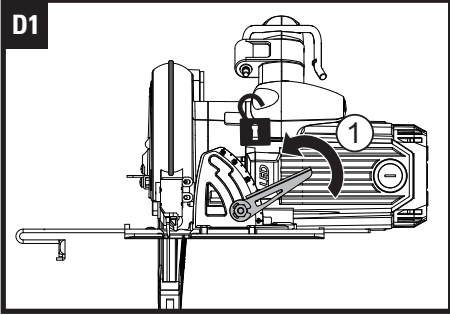
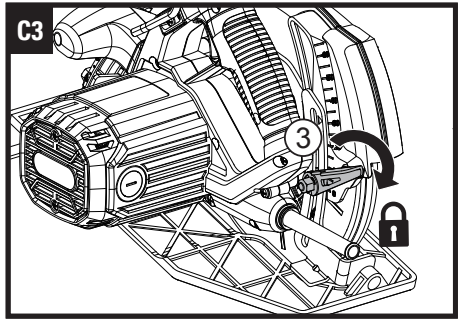
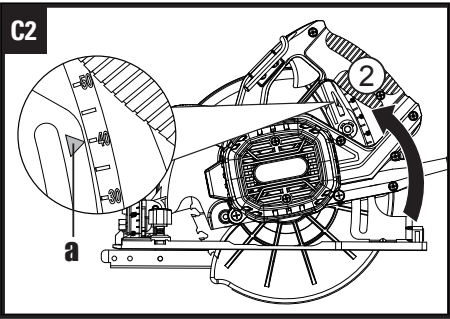
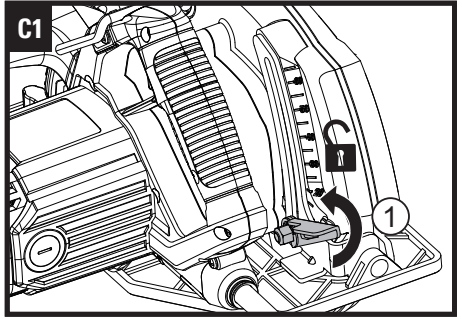
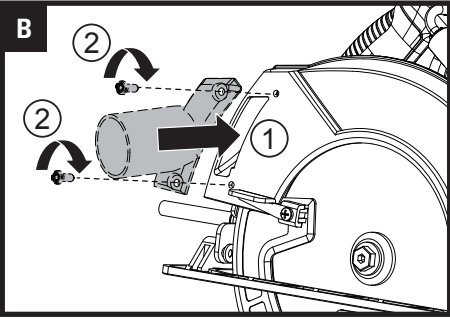
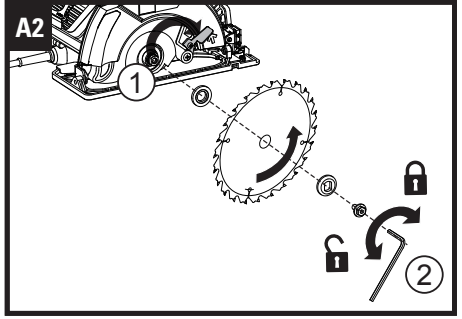
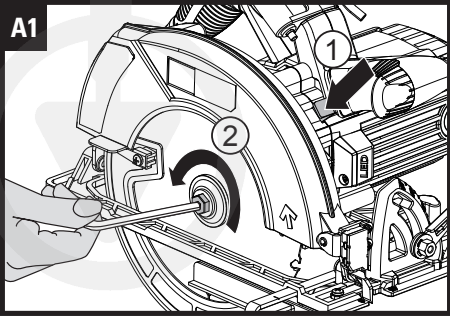

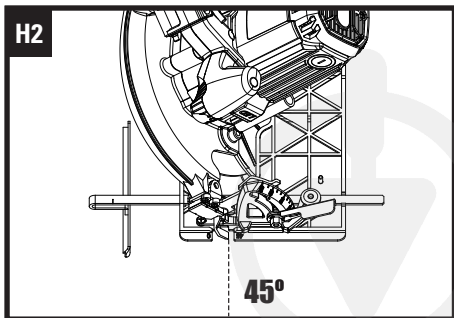
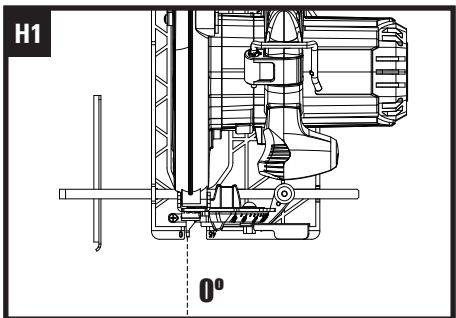
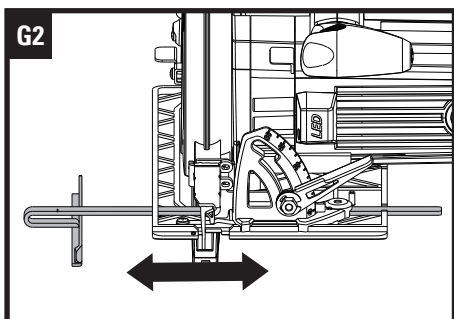
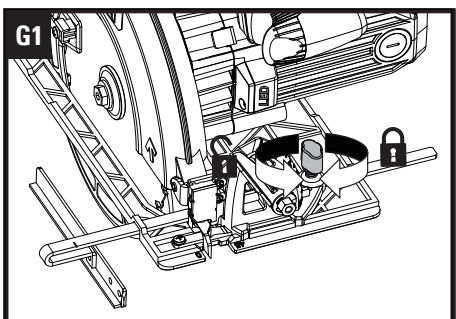
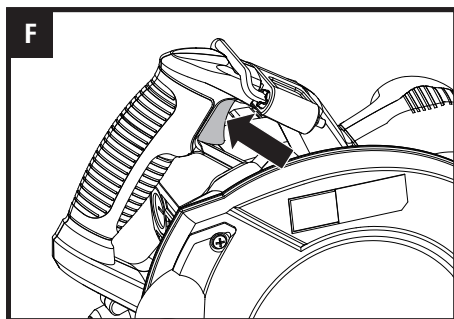
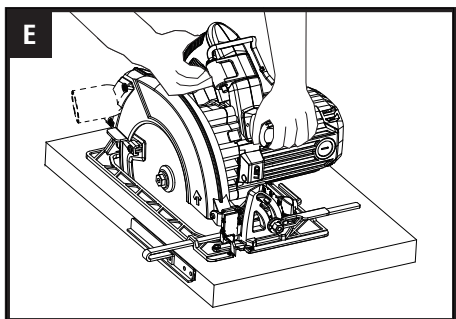
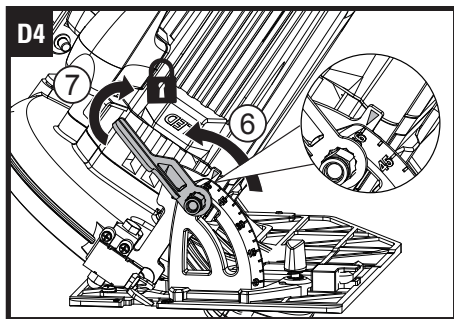
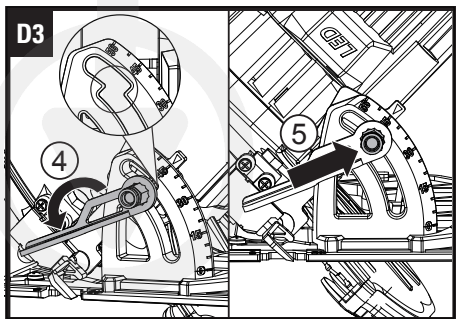

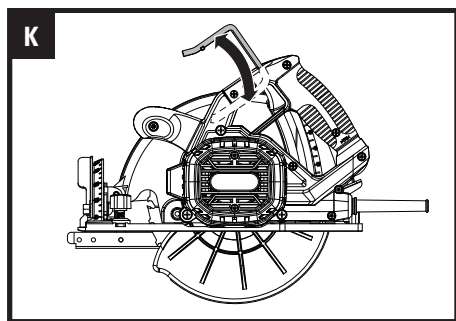
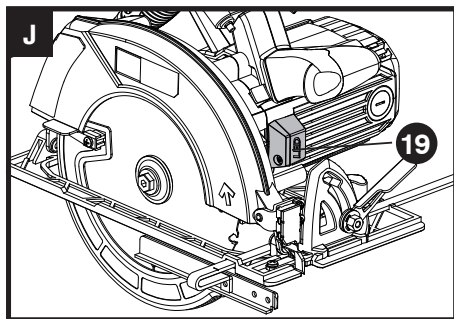
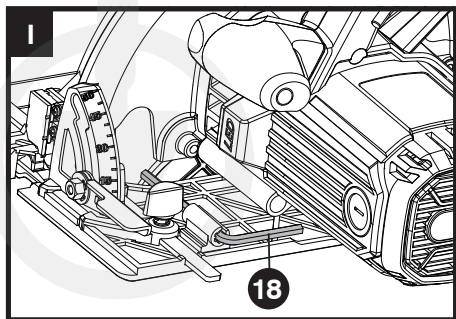

ЗАГАЛЬНІ ПРАВИЛА БЕЗПЕКИ ЩОДО ВИКОРИСТАННЯ ЕЛЕКТРОІНСТРУМЕНТУ



ПОШЕРЕДЖЕННЯ.

Обов'язково прочитайте всі застереження щодо техніки безпеки, інструкції, ілюстрації та специфікації, що постачаються разом із цим електроінструментом. Невиконання всіх наведених нижче інструкцій може призвести до ураження електричним струмом, пожежі та/або серйозних травм.

Зберігайте дані посібник для використання в майбутньому. Термін «електроінструмент» в даному посібнику стосується вашого електроінструменту, що працює від мережі (з проводом), або електроінструменту, що працює від акумулятора (без проводу).

1) Безпека робочої зони

- Тримайте робоче місце чистим і добре освітленим. Засмічені або темні місця, де використовуються електроінструменти можуть стати причиною нещасних випадків.
- Не використовуйте електроінструменти у вибухонебезпечних середовищах, наприклад, у приміщеннях де розміщені легкозаймисті рідини, гази або пил. Електроінструменти створюють іскри, які можуть стати причиною займання пилу та парів.
- Тримайте дітей і сторонніх осіб подалі під час роботи з електроінструментом. Відволкання, під час роботи з електроінструментом, може призвести до втрати контролю над ним, а як наслідок до травмування.

2) Електробезпека

- Вилка електроінструмента повинна відповідати розетці. Ніколи не модифікуйте вилку. Не використовуйте перехідники та штепсельні вилки із заземленими електроінструментами. Немодифіковані вилки та відповідні розетки зменшують ризик ураження електричним струмом.
- Уникайте контакту тіла із заземленими поверхнями, такими як труби, радіатори, плити та холодильники, це призводить до підвищення ризику ураження електричним струмом.
- Не піддавайте електроінструмент впливу дощу або вологих погодних умов. Попадання води в електроінструмент збільшує ризик ураження електричним струмом.
- Слід обережно поводитись з шнуром живлення. Ніколи не використовуйте шнур для перенесення електроінструменту, під час від'єднання приладу від електромережі тягніть за вилку, а не за шнур. Тримайте шнур подалі від джерел тепла, гострих країв або рухомих частин. Пошкодження або запутання шнура живлення збільшує ризик ураження електричним струмом.
- Під час роботи з електроінструментом на відкритому повітрі використовуйте подовжувач, придатний для використання поза приміщенням. Використання подовжувача, зменшує ризик ураження електричним струмом.
- Якщо використання електроінструмента у вологому середовищі неминуче, використовуйте джерело живлення, захищене пристроєм захисного відключення (RCD). Використання УЗО знижує ризик ураження електричним струмом.

3) Особиста безпека

- Будьте пильні, завжди стежте за тим, що ви робите та керуйтеся здоровим глуздом під час роботи з електроінструментом. Забороняється працювати з електроінструментом, якщо ви втомлені або перебуваєте під впливом наркотиків, алкоголю чи ліків. Хвилинка неуважності під час роботи з електроінструментом може призвести до серйозних травм.
- Використовуйте засоби індивідуального захисту. Завжди надягайте засоби захисту для очей. Захисне обладнання, наприклад, протипилова маска, некеове захисне взуття, каска або засоби захисту слуху, які використовуються у відповідних умовах, зменшують ризик травмування.
- Запобігайте ненавмисному запуску електроінструменту. Перед підключенням до джерела живлення та/або акумуляторної батареї, підняттям або перенесенням інструменту переконайтеся, що перемикач знаходиться у положенні вимкнено.

Перенесення електроінструментів із пальцем на вимикачі або вимикання електроінструментів, з увімкненим перемикачем, може призвести до нещасних випадків.

d) Перед увімкненням електроінструменту вийміть усі регульовальні або гайкові ключі. Гайковий або ключ, залишений на обертовій частині електроінструменту, може призвести до травмування.

e) Не перекладайте руки. Завжди зберігайте правильну опору та рівновагу під час використання електроінструменту. Це дозволить вам краще контролювати електроінструмент у несподіваних ситуаціях.

f) Одягайтеся правильно під час використання електроінструменту. Не одягайте вільний одяг або прикраси під час роботи з електроінструментами. Тримайте волосся та одяг подалі від рухомих частин електроприладу. Вільний одяг, прикраси або довге волосся можуть потрапити в рухоми частини.

g) Якщо під час роботи з електроінструментом, передбачені пристрої для підключення приладів для видалення та збору пилу, переконайтеся, що вони підключені та використовуються належним чином. Використання пилозбірника може зменшити небезпеку, пов'язану з пилом.

h) Не будьте надто самовпевненими під час використання інструментів, оскільки навіть якщо ви знайомі з функціонуванням та принципом роботи електроінструментів та часто ними користуєтесь не ігноруйте принципи безпеки поведіння з ними. Необробне поведіння з електроінструментами може призвести до серйозних травм.

4) Використання та догляд за електроінструментом

a) Не прикладайте силу під час роботи з електроінструментом. Використовуйте електроінструменту у відповідності до його призначення. Використовуйте електроінструмент у відповідності до його принципу роботи та на відповідній швидкості.

b) Не використовуйте електроінструмент, якщо вимикач не вмикає та не вимикає його. Будь-який електроінструмент, яким не можна керувати за допомогою перемикача, є небезпечним і потребує ремонту.

c) Завжди від'єднуйте вилку від джерела живлення та/або виймайте акумуляторну батарею, якщо вона знімається, з електроінструменту, перш ніж робити будь-які налаштування, змінювати аксесуари або перед його зберіганням. Такі профілактичні заходи безпеки знижують ризик випадкового увімкнення електроінструменту.

d) Зберігайте електроінструменти в недоступному для дітей місці та не дозволяйте особам, які не знайомі з електроінструментом або які не ознайомлені з інструкціями з експлуатації, працювати з ним. Електроінструменти небезпечні в руках ненавчених користувачів.

e) Рекомендується часто проводити обслуговування електроінструментів та аксесуарів. Завжди перевіряйте, чи немає зміщень або заїдань рухомих частин, поломок частин та будь-яких інших аспектів, які можуть вплинути на роботу електроінструмента. Якщо електроінструмент пошкоджено, відремонтуйте його перед використанням. Причиною багатьох нещасних випадків є поганий догляд за електроінструментами.

f) Тримайте ріжучі інструменти гострими та чистими. Доглянути інструменти з гострими ріжучими краями сприяє менш схильні до заклинювання, і ними легше керувати.

g) Використовуйте електроінструмент, аксесуари та насадки, тощо, відповідно до інструкцій, враховуючи умови роботи та роботу, яку необхідно виконати. Використання електроінструменту для операцій, відмінних від їх призначення, може призвести до небезпечної ситуації.

h) Тримайте ручки та поверхні для утримування електроінструменту сухими та чистими від масла та жиру. Слизькі ручки та поверхні для утримування приладу не сприяють безпечному поведінню та контролюванню інструменту у несподіваних ситуаціях.

5) Обслуговування

a) Обслуговування електроінструменту повинно проводитись кваліфікованим спеціалістом із використанням лише ідентичних запасних частин. Це сприятиме безпечному використанню електроінструменту.

ІНСТРУКЦІЇ З ТЕХНІКИ БЕЗПЕКИ ДЛЯ ВСІХ ОПЕРАЦІЙ З ПИЛКАМИ

НЕБЕЗПЕКА: Не підставляйте руки в зону розпилювання і під розпилювальний диск.

1. Не беріться руками спідниці оброблюваної деталі. Захисний кожух не захищає руки від розпилювального диска спідниці оброблюваної деталі.
2. Встановлюйте глибину розпилювання у відповідності до товщини оброблюваної деталі. Розпилюючий диск має виглядати спідниці оброблюваної деталі менш ніж на висоту зуба.
3. Ніколи не тримайте розпилювану деталь в руці або на колінах. Закріпіть заготовку на стійкій платформі. Важливо підтримувати роботу належним чином, щоб мінімізувати вплив тіла, заклинювання леза або втрату контролю.
4. Тримайте електроінструмент за ізольовані поверхні під час виконання операції, де ріжучий інструмент може торкнутися прихованої проводки. Контакт із дротом під напругою також призведе до того, що відкриті металеві частини електроінструменту отримають напругу та можуть призвести до ураження користувача електричним струмом.
5. Під час поздовжнього розпилювання завжди використовуйте упор або рівну направляючу. Завдяки цьому збільшується точність розпилювання і зменшується небезпека заклинення диска.
6. Ніколи не використовуйте пошкоджені або неправильні підкладні шайби або гвинти до пильного диска. Підкладні шайби і гвинти до диска були розроблені спеціально для Вашої пилки для забезпечення оптимальних робочих характеристик і безпечності в роботі.

ДОДАТКОВІ ІНСТРУКЦІЇ З ТЕХНІКИ БЕЗПЕКИ ДЛЯ ВСІХ ПІЛ.

ПРИЧИНИ ВІДДАЧІ ТА ПОВ'ЯЗАНІ З ЦИМ ПОПЕРЕДЖЕННЯ

— віддача — це раптова реакція на затиснуте, заклинене або неправильно відрегульоване полотно пили, що спричиняє неконтрольований підйом пилки вгору та повернення заготовки в бік користувача;

— якщо диск застряг або зачепився у вузькій щілині, він блокується і двигун відкидає пилку своєю силою у напрямку користувача;

— якщо диск перекошений або неправильно встановлений у проріз, зубці диска з тильного боку можуть застрягти у поверхні оброблюваної деталі, що призводить до викидання пильного диска із прорізу і віддачі пилки у напрямку користувача

Віддача є результатом неправильного використання пилки та/або неправильних операцій чи умов, і її можна уникнути, дотримуючись відповідних запобіжних заходів, наведених нижче.

- a) Міцно тримайте пилку та розташовуйте руки так, щоб протистояти силі віддачі. Розташовуйте своє тіло по обидва боки від леза, але не на одній лінії з лезом. Віддача може спричинити відскок пилки назад, але користувач може контролювати силу віддачі, якщо вжити відповідних запобіжних заходів.
- b) Коли полотно заклинюється або коли розпилювання переривається з будь-якої причини, відпустіть курок і тримайте пилку нерухомо в матеріалі, доки полотно повністю не зупиниться. Ніколи не намагайтесь відірвати пилку від роботи або тягнути пилку назад, поки лезо рухається, інакше може виникнути віддача. З'ясуйте та усуньте причину заклинення.
- c) Під час повторного запуску пилки в заготовці відцентруйте пильний диск у прорізі і перевірте, чи не застрягли зубці в оброблюваному матеріалі. Якщо диск застряг, при повторному вмиканні пилки він може вискочити із прорізу і спричинити віддачу.

- d) При обробці великих плит підпирайте їх, щоб зменшити ризик віддачі внаслідок застрягання диска. Великі плити можуть прогинатися під власною вагою. Плити треба підпирати з обох боків: з обох сторін, біля лінії різку та біля краю панелі.
- e) Не використовуйте тупі або пошкоджені леза. Незаточені або неправильно встановлені леза роблять вузький розпил, що спричиняє надмірне тертя, заклинювання леза та віддачу.
- f) Перед розпилюванням треба добре затягнути рукоятки для налаштування глибини і кута розпилювання. Якщо під час роботи налаштування скинуть, це може призвести до застрягання диска і може стати причиною віддачі.
- g) Будьте особливо обережні при розпилюванні в стінах або в інших місцях, в які Ви не можете зазирнути. При розпилюванні в прихованих об'єктах занурений диск може заблокуватися і спричинити віддачу.

ФУНКЦІЇ НИЖНЬОГО ЗАХИСНОГО КОЖУХА

Кожний раз перед роботою перевіряйте встановлення та закріплення нижнього захисного кожуха. Не працюйте з пилкою, якщо нижній захисний кожух ненадійно закритий.

- В жодному разі не затискайте і не фіксуйте нижній захисний кожух у відкритому положенні. Якщо пилка ненароком впаде, нижній захисний кожух може погнути. Відкрийте за ручку нижній захисний кожух і переконайтесь, що він рухається вільно і не торкається диска або інших деталей на всіх кутах розпилювання і при будь-якій глибині розпилювання.
- Перевірте справність пружини нижнього захисного кожуха. Якщо захисний кожух і пружина несправні, їх треба відремонтувати, перш ніж починати працювати з приладом. Внаслідок пошкодження деталей, клейких наліпшань або скопчення стружки може трапитися так, що нижній захисний кожух буде рухатися дуже туго.
- Відкривайте захисний кожух лише при виконанні складних розпилень, як напр., при «розпилюванні із занурюванням і кутовому розпилюванні». Відкривайте нижній захисний кожух за ручку і відпустіть її після того, як розпилюючий диск зануриться у заготовку. При всіх інших роботах з розпилювання нижній захисний кожух має працювати автоматично.
- Перш ніж встановити пилку на верстат або на підлогу, переконайтесь, що нижній захисний кожух закриває розпилюючий диск. Незахищене лезо, що рухається накатом, змусить пилку рухатися назад, розрізаючи все, що трапляється на її шляху. Зверніть увагу на час, який потрібен для зупинки леза після відпускання перемикача.

ДОДАТКОВІ ПРАВИЛА БЕЗПЕКИ ДЛЯ ВАШОЇ ЦИРКУЛЯРНОЇ ПИЛИ

1. Використовуйте лише розпилюючі полотна, рекомендовані виробником, які відповідають стандарту EN 847-1, якщо вони призначені для деревини та аналогічних матеріалів.
2. Не використовуйте абразивні крути.
3. Використовуйте тільки діаметр(и) леза відповідно до їх маркування.
4. Визначайте правильне положення розпилюваного полотна, звертайте увагу на його якість перед початком його оброблення.
5. Використовуйте розпилюючі диски, швидкість яких дорівнює або перевищує швидкість, вказану на інструменті.

УКР

СИМВОЛИ



Щоб зменшити ризик отримання травм, користувач повинен прочитати посібник з експлуатації



УВАГА!



Одягайте засоби захисту очей



Одягайте засоби захисту слуху



Одягайте маску для захисту від пилу



Подвійна ізоляцій



Заблоковано



Розблоковано

ДЕТАЛІ ТА КОМПОНЕНТИ

1. ПЕРЕМИКАЧ УВИМКН/ВИМКН
2. ГАЧОК
3. ПЕРЕДНЯ РУЧКА
4. ФІКСАТОР КОЖУХА
5. ПАРАЛЕЛЬНА НАПРАВЛЯЮЧА
6. НИЖНИЙ ЗАХИСТ ЛЕЗА
7. НИЖНИЙ ВАЖІЛЬ ЗАХИСТУ
8. ОСНОВНА ПЛАСТИНА
9. ВАКУУМНИЙ АДАПТЕР (НЕ ВХОДИТЬ ДО КОМПЛЕКТУ ПОСТАЧАННЯ)
10. М'ЯКА РУЧКА
11. КНОПКА БЛОКУВАННЯ ШПИНДЕЛЯ
12. ПОЗНАЧКА КУТА РОЗПИЛЮВАННЯ 0°
13. ПОЗНАЧКА КУТА РОЗПИЛЮВАННЯ 45°
14. РУЧКА БЛОКУВАННЯ КУТА ОСНОВНОЇ ПЛАСТИНИ
15. ШКАЛА КУТІВ НАХИЛУ ОСНОВНОЇ ПЛАСТИНИ
16. КУТ НАХИЛУ
17. РУЧКА БЛОКУВАННЯ ПАРАЛЕЛЬНОЇ НАПРАВЛЯЮЧОЇ
18. ШЕСТИГРАННИЙ КЛЮЧ
19. СВІТЛОВИЙ ІНДИКАТОР /ІНДИКАТОР ЖИВЛЕННЯ
20. ШКАЛА ГЛИБИНИ РОЗПИЛЕННЯ
21. РУЧКА БЛОКУВАННЯ ГЛИБИНИ РОЗПИЛЕННЯ
22. ВНУТРІШНІЙ ФЛАНЕЦЬ
23. ЛЕЗО ПИЛИ
24. ЗОВНІШНІЙ ФЛАНЕЦЬ
25. БОЛТ ЛЕЗА

* Не всі аксесуари, зображені або описані, входять до стандартного комплекту постачання моделі.

ТЕХНІЧНІ ХАРАКТЕРИСТИКИ

	DX56	DX56U
Напруга	230-240В~50Гц	120В~60Гц
Швидкість без навантаження	6,000 об/хв	
Номінальна потужність	1800 Вт	
Розмір лева	185 мм (7-1/4 дюймів.)	

Ріжуча здатність:	90°	65 мм
	45°	45 мм
Кут скосу		0°-56°
Клас захисту		□/
Вага інструменту		4.3 кг

АКСЕСУАРИ

	DX56 / DX56U
Паралельна направляюча	1
Шестигранний ключ	1
Лезо (7-1/4" *24T)	1
Гак	1

Ми рекомендуємо вам купувати аксесуари в тому ж магазині, де ви придбавали інструмент. Додаткову інформацію, дивіться на упаковці аксесуарів. Персонал магазину може допомогти вам і дати поради щодо вибору необхідного аксесуару.

ІНСТРУКЦІЯ З ЕКСПЛУАТАЦІЇ



ПРИМІТКА: перед використанням інструменту уважно прочитайте інструкцію.

БЕЗПЕЧНЕ ВИКОРИСТАННЯ

Інструмент призначений для розпилювання деревини вздовж і впоперек з прямими лініями, а також кутом скосу до 56°.

МОНТАЖ

1. ВСТАНОВЛЕННЯ ТА ЗНЯТТЯ ЛЕЗА (ДИВ. МАЛ. А1-А2)



УВАГА:

- Перед будь-якими роботами з машиною вийміть вилку з розетки.

- Одягайте захисні рукавички під час монтажу диска. Існує небезпека травмування під час дотику до розпилювального диску.
- Використовуйте лише диски, які відповідають характеристикам, наведеним у інструкції з експлуатації.

- За жодних обставин не використовуйте шліфувальні диски як ріжучий інструмент.

- Для встановлення диску найкраще розташувати верстат лицьовою стороною до корпусу двигуна.

ЗНЯТТЯ ЛЕЗА:

Натисніть і утримуйте кнопку блокування шпинделя. Кнопку блокування шпинделя можна натискати лише тоді, коли лезо зупиняється. Послабте болт леза повернувши його проти годинникової стрілки за допомогою шестигранного ключа. (Див. рис. B1).

Зніміть зовнішній фланець. Відкиньте назад нижній захисний кожух і міцно утримуйте його важелем нижнього захисного кожуха. Зніміть лезо. (Див. рис. B2)

ВСТАНОВЛЕННЯ ЛЕЗА:

• Очистіть полотно пилки та всі затисні деталі. Відкиньте назад нижній захисний кожух і міцно утримуйте його важелем нижнього захисного кожуха. Помістіть диск на внутрішній фланець. Закріпіть затисний фланець і закрутіть затисний гвинт. Натисніть і утримуйте кнопку фіксатора шпинделя та за допомогою шестигранного ключа міцно затягніть болт леза за годинниковою стрілкою. (Див. рис. B2)

- Слідуйте за тим, щоб положення внутрішнього та зовнішнього фланців збігалися.
- Під час монтажу: переконайтеся, що напрямок зубців (напрямок стрілки на розпилювальному полотні) та стрілка напрямку обертання на захисті полотна збігалися.

УВАГА!



Зубці леза дуже гострі. Перед його використанням завжди слідуйте за тим, щоб розпилюючий диск відповідав якості та характеристикам оброблюваного матеріалу.

2. ВАКУУМНИЙ АДАПТЕР (НЕ ПОСТАЧАЄТЬСЯ) (ДИВ. МАЛ. В)

Закріпіть адаптер пирососа на отворі для пиловідведення за годинниковою стрілкою до повної його фіксації. Додатково прикріпіть вакуумний адаптер до нерухомого захисного кожуха двома гвинтами. Під'єднайте відповідний вакуумний шланг безпосередньо до адаптера.

ПРИМІТКА. Вакуумний адаптер не можна встановлювати, якщо не підключено зовнішнє пиловідведення. Інакше існує небезпека засмічення системи витяжки.

Регулярно очищайте пирососний адаптер, щоб забезпечити оптимальне виділення пилу. Пиросос повинен підходити для матеріалу, що обробляється.

3. РЕГУЛЮВАННЯ ГЛИБИНИ РОЗПИЛЮВАННЯ (ДИВ. МАЛ. С1-С3)

Послабте ручку фіксатора глибини розпилювання та підніміть корпус пилки з основної пластини. Встановіть глибину розпилювання за допомогою шкали та закріпіть ручку фіксатора глибини розпилювання. Завжди додавайте 3 мм до глибини зрізу, щоб лезо могло з легкістю входити та розрізати матеріал.

4. РЕГУЛЮВАННЯ КУТА НАХИЛУ ОСНОВНОЇ ПЛАСТИНИ (ДИВ. МАЛ. D1-D4)

Поверніть фіксатор нахилу основної пластини проти годинникової стрілки, щоб послабити шкалу нахилу. Нахиліть основну пластину в сторону від приладу, доки на шкалі нахилу не буде встановлено необхідний кут розпилення. Зафіксуйте фіксатор нахилу, натиснувши на нього.



УВАГА!

Не використовуйте шкалу глибини розпилювання під час оформлення скошених зрізів через можливу неточність розпилу.

ЕКСПЛУАТАЦІЯ

1. ПОЛОЖЕННЯ РУК (ДИВ. МАЛ. Е)

Під час роботи завжди тримайте пилку обома руками.

2. УВІМКНЕННЯ ТА ВИМКНЕННЯ (ДИВ. МАЛ. F)

Кнопка увімкн./вимкн блокується під час роботи, щоб уникнути випадкового увімкнення приладу.

Натисніть кнопку блокування, потім кнопку увімкнення/вимкнення та відпустіть кнопку блокування. Блокування кнопки буде увімкнено. Щоб вимкнути блокування, просто натисніть на вимикач. Перемикач увімкнення/вимкнення оснащений функцією гальмування, яка негайно зупиняє ваш інструмент, коли ви швидко відпускаєте перемикач. Зверніть увагу, що лезо може продовжувати обертатися після вимкнення інструменту.



УВАГА! Зачекайте, поки інструмент повністю зупиниться, перш ніж проводити будь-які операції з ним.

3. РЕГУЛЮВАННЯ ПАРАЛЕЛЬНОЇ НАПРАВЛЯЮЧОЇ (ДИВ. МАЛ. G1, G2)

Регулятор паралельної направляючої використовується для виконання пропилів паралельно кромці заготовки на вибраній відстані. Спочатку поверніть ручку фіксатора паралельної направляючої проти годинникової стрілки, щоб послабити її, потім просуньте важіль паралельної направляючої через пристосування, щоб досягти бажаної відстані розрізів. Після цього затягніть ручку фіксатора, повертаючи її за годинниковою стрілкою, щоб надійно зафіксувати паралельну направляючу.

ПРИМІТКА. Перед початком роботи на необхідному матеріалі ми рекомендуємо спробувати зробити пробне розпилювання на підручних матеріалах.

4. НАПРАВЛЯЮЧА ДЛЯ РОЗПИЛЮВАННЯ (ДИВ. МАЛ. H1, H2)

Планка, закріплена перед опорною пластиною, використовується як направляюча під час розпилювання матеріалів. Для точного розпилювання матеріалу, завжди вставляйте направляючу вздовж позначки, зробленої на заготовці. Для прямих розрізів використовуйте направляючу позначку 0°, та вирівняйте її з паралельною направляючою шкалою. Для скошеного розрізу 45° використовуйте направляючу позначку 45°, та вирівняйте її з паралельною направляючою шкалою. Надійно зфіксуйте паралельну направляючу. Завжди робіть пробний розріз, на підручних матеріалах, щоб перевірити встановлені налаштування.

5. СКОШЕНІ РОЗРІЗИ

Дотримуйтесь інструкції в пункті 3 цього розділу (РЕГУЛЮВАННЯ ПАРАЛЕЛЬНОЇ НАПРАВЛЯЮЧОЇ (ДИВ. МАЛ. G1, G2))

Встановіть необхідний кут скосу від 0° до 45°. Не використовуйте шкалу глибини різання під час скошених розрізів через можливу неточність зрізу.

6. ЗБЕРІГАННЯ ШЕСТИГРАННОГО КЛЮЧА (ДИВ. МАЛ. I)

Наданий шестигранний ключ можна розмістити на основній пластині під корпусом двигуна та поруч із ручкою фіксатора паралельної направляючої.

7. СВІТЛОВИЙ ІНДИКАТОР/СВІТЛОВИЙ ІНДИКАТОР ЖИВЛЕННЯ (ДИВ. МАЛ. J)

Щоб увімкнути підсвітку, натисніть кнопку увімкнення/вимкнення. Коли ви відпустите вимикач, світло вимкнеться. Світлодіодне освітлення покращує видимість, воно чудово підходить для темних або закритих приміщень.

8. ГАЧОК (ДИВ. МАЛ. K)

Цей інструмент оснащений гачком, який допоможе вам зберігати його. Підніміть гачок, і ви зможете зберігати пилу на стіні або в іншому місці.

ПОРАДИ ЩОДО РОБОТИ ВАШОЇ ЦИРКУЛЯРНОЇ ПИЛИ

Завжди використовуйте лезо, яке підходить до матеріалу та товщини матеріалу, який потрібно розрізати. Якість зрізу покращиться із збільшенням кількості зубців леза. Завжди слідкуйте за тим, що заготовка міцно утримується та затискається, перед її обробкою, щоб запобігти її переміщенню. Під час розпилювання панелей великого розміру рекомендуємо підстригувати їх руками біля лінії розрізу. Будь-які рухи заготовок під час їх оброблення можуть вплинути на якість зрізу. Під час розпилювання лезо різь вгору та може пошкодити верхню поверхню або краї деталі, завжди ретельно слідкуйте за процесом розпилювання.

ОБСЛУГОВУВАННЯ

- Перш ніж приступати до будь-якого налаштування, обслуговування чи технічного обслуговування електроприладу, спочатку витягніть вилку з електричної розетки.
- Ваш електроінструмент не потребує додаткового змащення чи обслуговування. У ньому немає деталей, які обслуговуються користувачем.
- Ніколи не використовуйте воду або хімікати для очищення електроінструменту. Очищайте його сухою тканиною.
- Завжди зберігайте електроінструмент у сухому місці.
- Тримайте в чистоті вентиляційні отвори двигуна.
- Тримайте всі кнопки керування чистими від пилу та бруду. Іноді через вентиляційні отвори можна побачити іскри. Це нормально і не пошкодить ваш електроінструмент.
- Якщо шнур живлення пошкоджено, його має замінити виробник, його представник із сервісного обслуговування або інша





CAT[®]



www.catpowertools.com

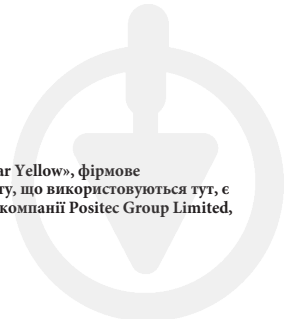

©2021 Caterpillar. CAT, CATERPILLAR, їхні відповідні логотипи, «Caterpillar Yellow», фірмове оформлення «Power Edge», а також фірмовий стиль і ідентифікація продукту, що використовуються тут, є товарними знаками Caterpillar і не можуть використовуватися без дозволу компанії Positec Group Limited, ліцензиара Caterpillar Inc