



GE-SC 36/35 Li

**UKR Оригінальна інструкція з
експлуатації
Акумуляторний Скарифікатор**



Art.-Nr.: 34.206.80

I.-Nr.: 21011

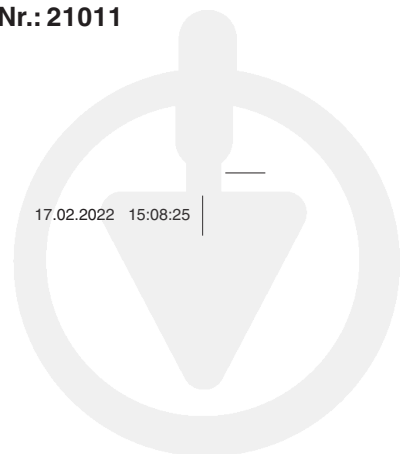

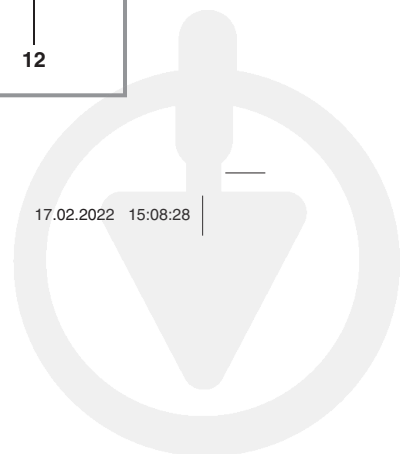
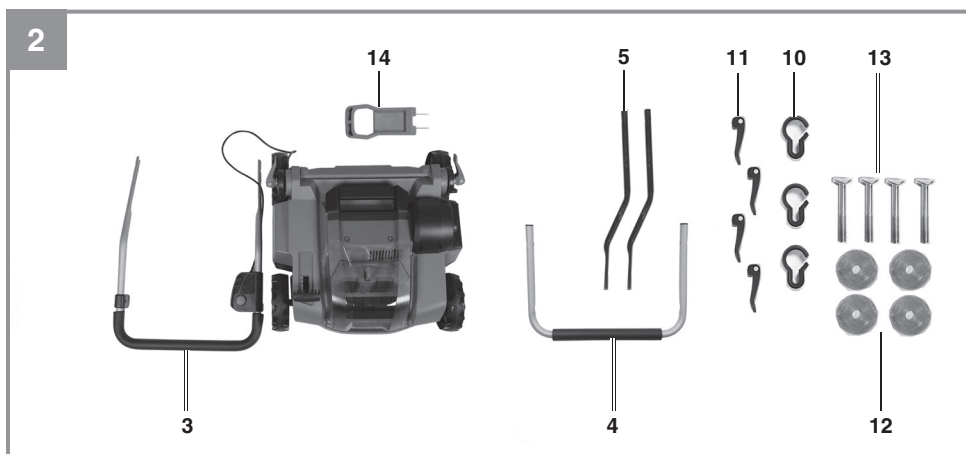
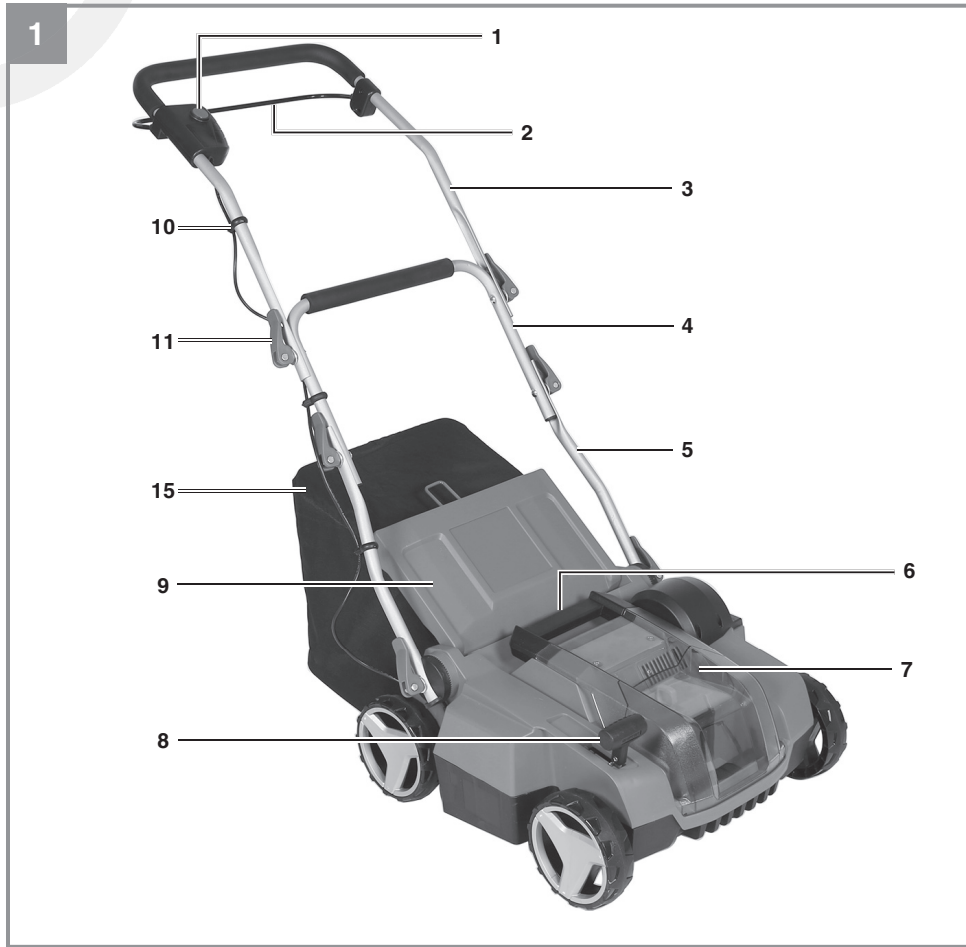

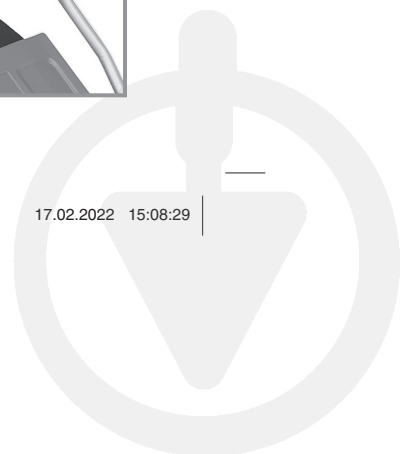
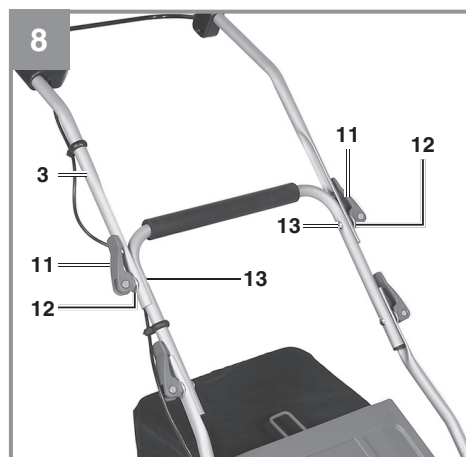
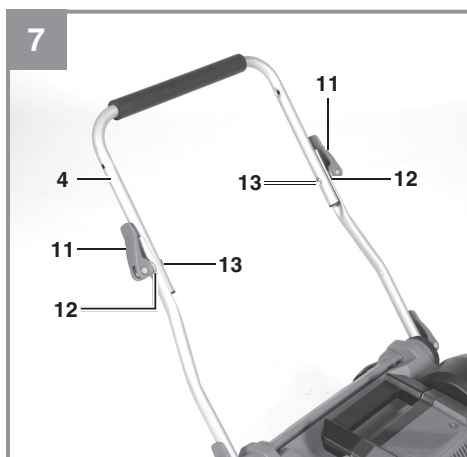
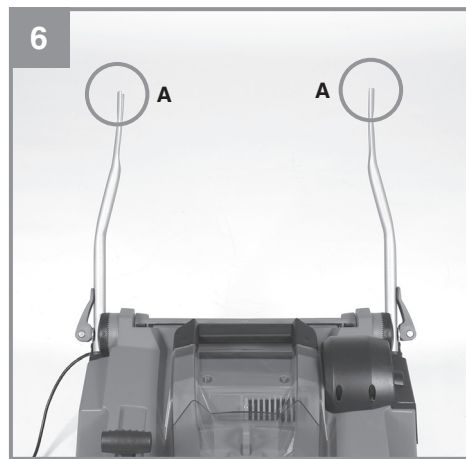
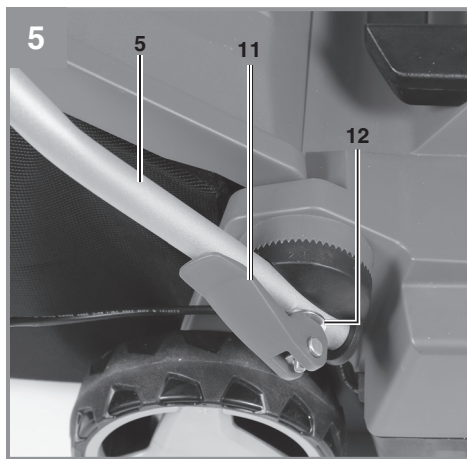
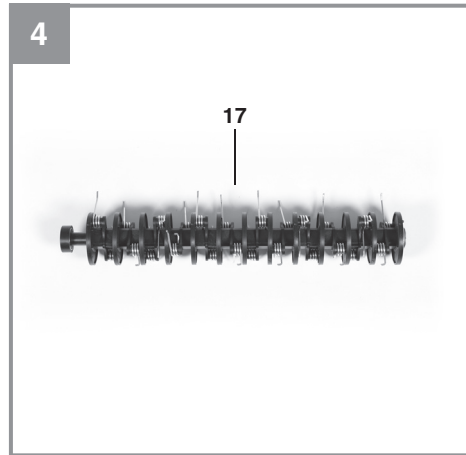
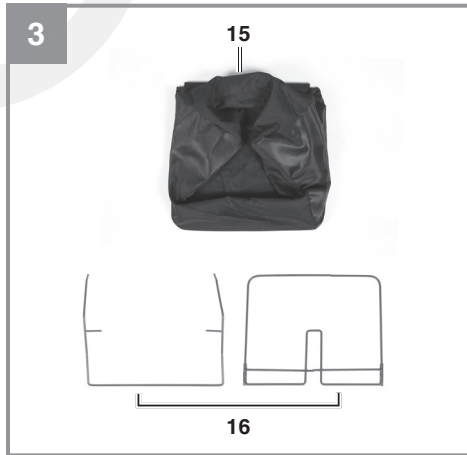
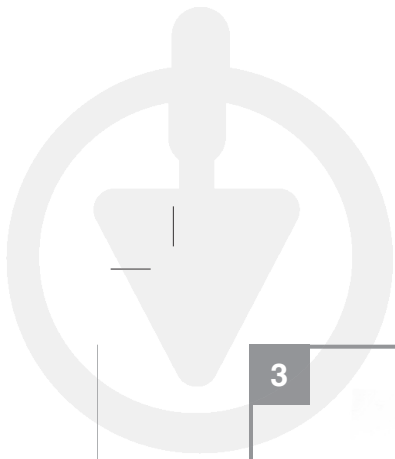

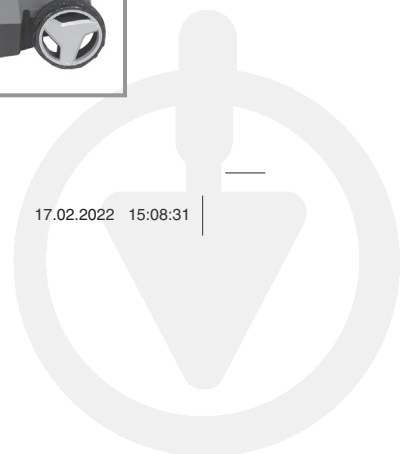
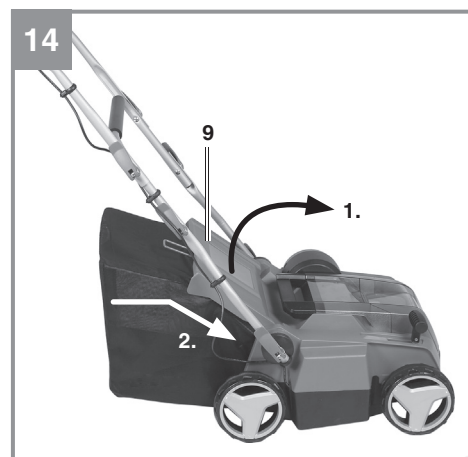
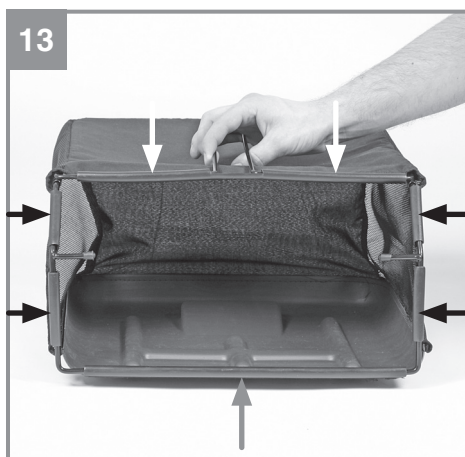
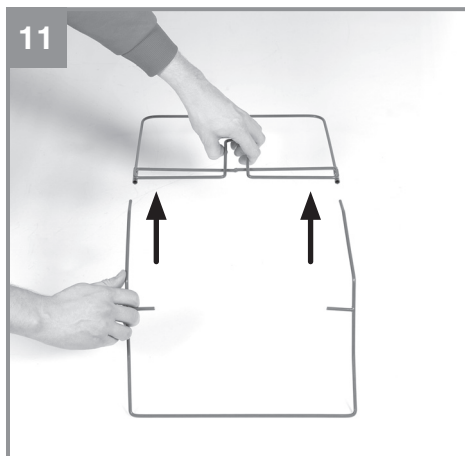
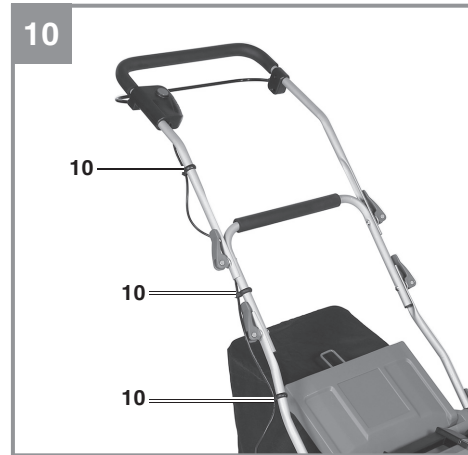
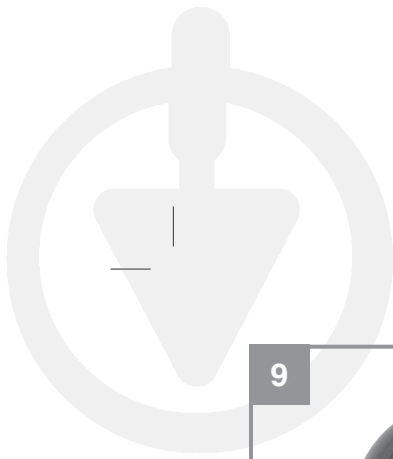

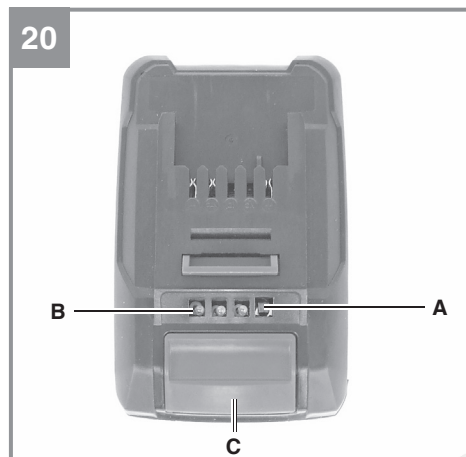
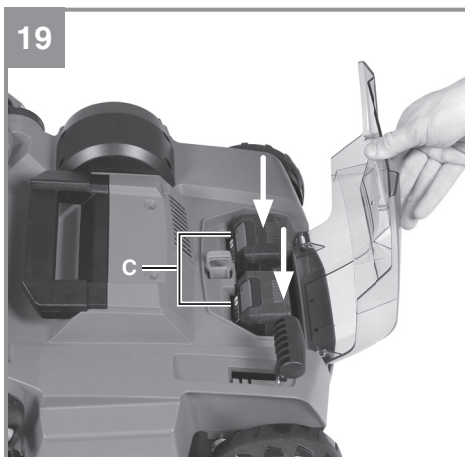
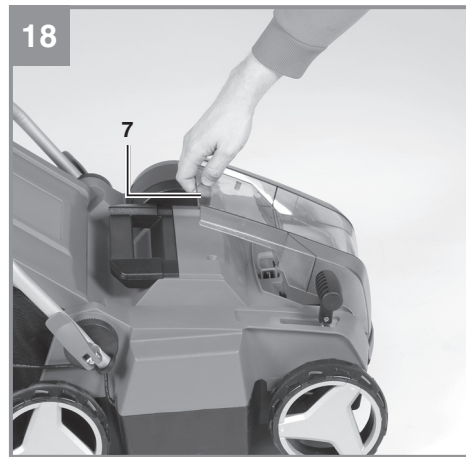
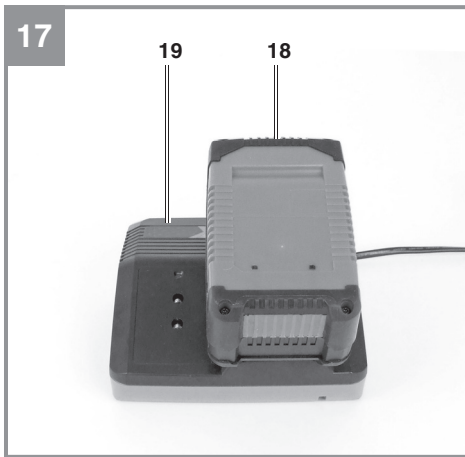
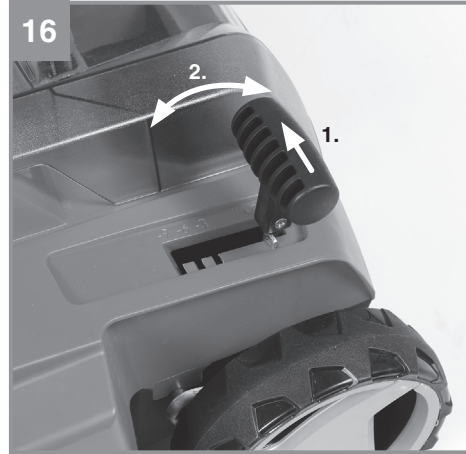
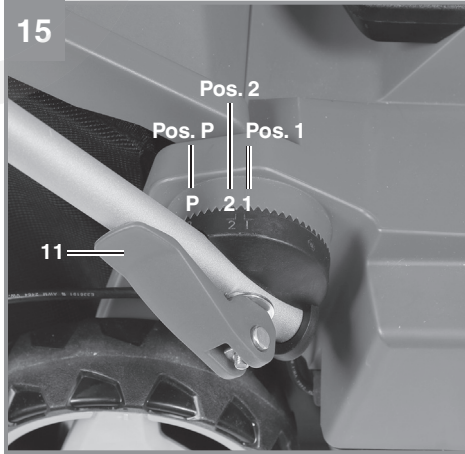

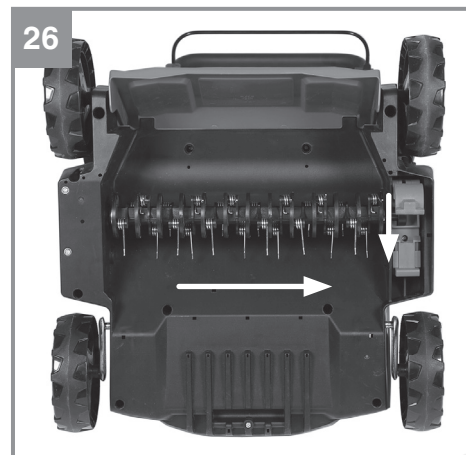
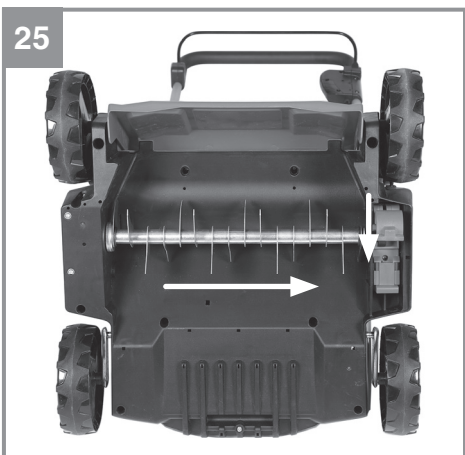
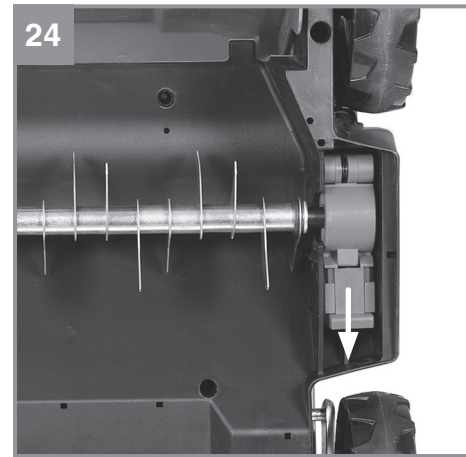
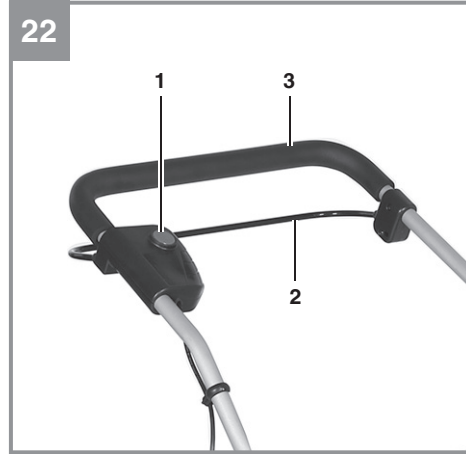
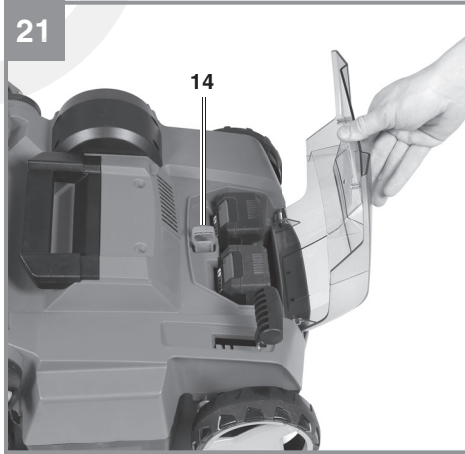
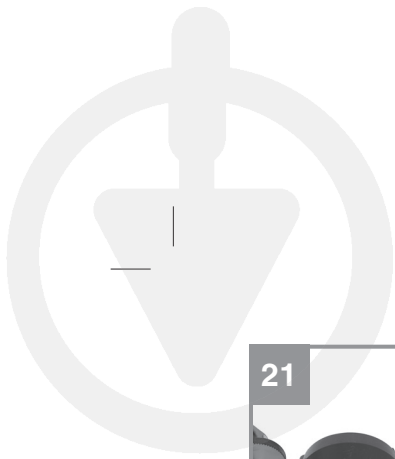

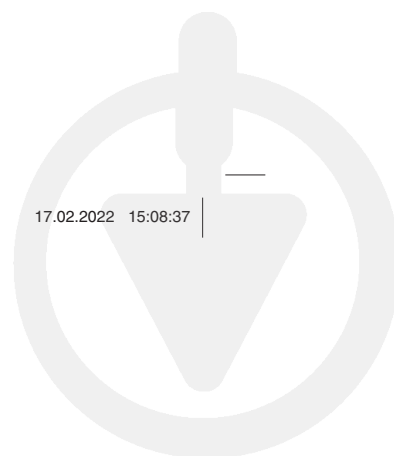
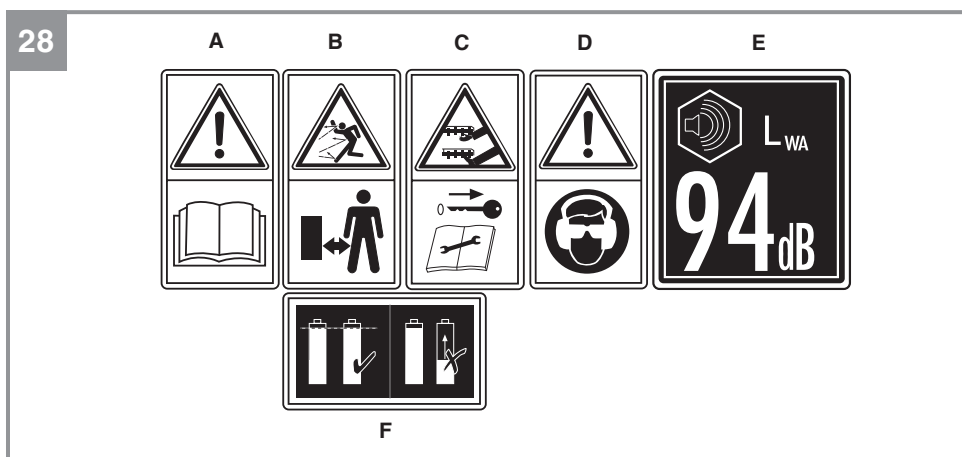
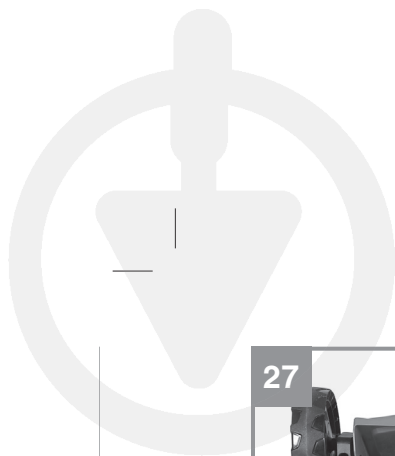

Небезпека!

При користуванні приладами слід дотримуватися певних заходів безпеки, щоб запобігти травмуванню і пошкодженням. Тому уважно прочитайте цю інструкцію з експлуатації.

Інформація була у вас постійно під руками. Ми не несемо відповідальності за нещасні випадки або пошкодження, які виникли внаслідок недотримання цієї інструкції і вказівок з техніки безпеки.

1. Вказівки з техніки безпеки**Небезпека!**

Прочитайте всі вказівки та інструкції з техніки безпеки. Недотримання вказівок та інструкцій з техніки безпеки може стати причиною виникнення електричного удару, пожежі та/або важкого травмування.

Зберігайте вказівки та інструкції з техніки безпеки на майбутнє.

Пояснення символів (Мал. 28)

- A = Важливо! Перед використанням прочитайте інструкцію з експлуатації.
 B = Тримайте інших людей подалі. C = Обережно, гострі леза. Тримайте руки та ноги подалі. Витягніть запобіжну вилку з розетки, перш ніж розпочинати будь-які роботи з обслуговування, очищення чи регулювання. Леза продовжують обертатися ще деякий час після вимкнення двигуна.
 D = Захищайте слух і очі. E = Гарантований рівень шуму. F = Використовуйте тільки акумулятори, які заряджені на однаковому рівні.

2. Опис приладу і об'єм поставки**2.1 Опис приладу (Мал. 1-4)**

1. Запобіжний вимикач
2. Перемикач-планка ВКЛ/ВИКЛ
3. Верхня ведуча ручка
4. Нижня ведуча ручка
5. Тримач ведучої ручки
6. Рукоятка для перенесення
7. Кришка відсіку акумуляторів
8. Регулятор глибини
9. Ежекторний закріпок
10. Затискачі кабеля
11. Швидкознімне кріплення

12. Шайба
13. Гвинт для швидкознімного кріплення
14. Запобіжна вилка

Не входить в комплект поставки:

15. Травозбірник
16. Каркас травозбірника (2 частини)
17. Вал аерації
18. Акумулятор
19. Зарядний пристрій

2.2 Об'єм поставки

Будьласка, перевірте ~~якість~~ **якість** виробу відповідно до описаного об'єму поставки. Згенеруйте гарантійний талон за посиланням <https://service.einhell.ua/>, обов'язково зверніть увагу на інформацію про умови гарантії.

- Відкрийте опакування та обережно дістаньте прилад.
- Зніміть пакувальний матеріал, а також запобіжні та захисні пристрої, використувані під час транспортування (якщо є).
- Перевірте комплектність поставки.
- Перевірте, чи немає пошкоджень на приладі та комплектуючих.
- Якщо мо ~~є~~ **є** опакування протягом всього гарантійного строку.

Небезпека!

Прилад та опакування не є іграшками для дітей. Дітям заборонено гратись пластиковими торбинками, плівкою та дрібними деталями. Існує небезпека їх проковтування та небезпека задусення!

3. Використання за призначенням

Базова версія пристрою - скарифікатор, призначений для приватного використання. Скарифікуючий вал призначений для виривання моху та бур'янів - разом із корінням - із ґрунту та для розпушування ґрунту. В результаті ваш газон може краще засвоювати поживні речовини і очищатися. Рекомендуємо скарифікувати газон навесні (квітень) та восени (жовтень).

З додатковим валом аерації, пристрій можна перетворити на аератор лише за декілька кроків. Аераційний вал дряпає поверхню газону, допомагаючи воді легше стікати, а також сприяє надходженню кисню. Аеруйте свій газон протягом вегетаційного періоду.

Пристрій призначений для приватного використання, тобто для використання в домашніх та садових умовах.

Скарифікатори для приватного користування - це машини, загальний час роботи яких, як правило, не перевищує 10 годин, під час яких машина використовується в основному для обслуговування невеликих газонів та домашніх садів. Не можна використовувати пристрій для громадських об'єктів, спортивних залів та лісових господарств.

Інструкції експлуатації, надані виробником, треба зберігати, щоб забезпечити належне використання та обслуговування обладнання. Інструкції містять цінну інформацію про експлуатацію, технічне обслуговування та умови обслуговування.

Увага! Через високий ризик нанесення тілесних ушкоджень користувачеві обладнання не можна використовувати для подрібнення гілок або живоплотів. Більше того, обладнання не може використовуватися в якості культиватора для вирівнювання високих ділянок, таких як пагорби.

З міркувань безпеки скарифікатор не можна використовувати як привод для інших робочих інструментів або наборів інструментів будь-якого типу.

Пристрій слід використовувати тільки згідно з його призначенням. Жодне інше використання притрою, що виходить за вказані межі, не відповідає його призначенню. За несправності або травми будь-якого виду, які виникли внаслідок використання пристрою не за призначенням, відповідальність несе не виробник, а користувач/оператор.

Зверніть увагу, що наше обладнання не призначене для використання в комерційних, торговельних або промислових цілях. Наша гарантія буде анульована, якщо пристрій використовується в комерційних, торговельних або промислових цілях.

4. Технічні параметри

Оберти без навантаження:3300/хв
 Клас захисту:III
 Напруга живлення:36 В DC
 Робоча ширина:35 см
 Кількість ножів (скарифікація): 16 шт
 Кількість спис (аерація): 24 шт
 Глибина скарифікації: +3 / -3 / -6 / -9 мм
 Рівень звукового тиску L_{PA} : 81 дБ(A)
 Похибка K3 дБ

Рівень звукової потужності L_{WA} : 92.2 дБ(A)
 Гарантований рівень шуму L_{WA} :94 дБ(A)
 Похибка K:2.03 дБ
 Вібрація на ручці макс.:5.6 м/с²
 ПохибкаK = 2.2 м/с²
 Тип захисту:IPX1
 Вага10.6 кг

Небезпека!

Шум і вібрація

Параметри шуму і вібрації були виміряні відповідно до EN ISO 3744, EN ISO 11201, ISO 11094 і EN ISO 20643.

Важливо!

Пристрій поставляється без акумуляторів і зарядного пристрою. Дозволяється використовувати тільки акумулятори і зарядні пристрої серії Power X-Change!

Літій-іонні акумулятори серії Power X-Change дозволено заряджати тільки зарядним пристроєм Power-X charger.

Зменшуйте вібрацію та утворення шуму до мінімального рівня.

- Використовуйте тільки справний пристрій.
- Регулярно чистіть пристрій.
- Пристосуйтеся до роботи пристрою.
- Не перевантажуйте пристрій.
- При необхідності обслуговуйте пристрій.
- Вимикайте пристрій, якщо не працюєте.
- Використовуйте робочі рукавички.

Увага!

Залишкові ризики

Навіть при належному використанні даного електроінструмента існують залишкові ризики. Слід рахуватись з наступними ризиками, обумовленими конструкцією та виконанням даного електроінструмента:

1. Ураження органів слуху, якщо нехтувати належними засобами захисту слуху.
2. Шкідливість, обумовлена вібрацією кисті та руки за умови довготривалого використання інструмента або за умови неналежного використання та неналежного техобслуговування.

Попередження!

Це обладнання генерує електромагнітне поле під час роботи. За певних обставин це поле може активно або пасивно перешкоджати роботі медичних імплантів. Щоб зменшити ризик серйозних або смертельних травм, ми рекомендуємо особам з медичними імплантатами проконсультуватися зі своїм лікарем та виробником медичного імпланта перед використанням обладнання.

5. Перед початком роботи

Попередження!

Перед початком налаштувань, чистки чи обслуговування завжди виймає запобіжну вилку.

Скарифікатор поставляється у розібраному вигляді. Перед тим, як використовувати скарифікатор, треба повністю зібрати і встановити рукоятку.

Для збирання пристрою виконуйте вказівки інструкції. Звертайтеся до малюнків.

Встановлення кронштейнів ведучої ручки (Мал. 5 і 6)

- Відкрутіть швидкозатискний важіль (11) і шайбу (12)
- Під'єднайте кронштейн (5) до крипильного гвинта. Переконайтеся, що вигин трубки (Мал. 6/поз. А) знаходиться зовні.
- Тепер встановіть шайбу назад і затягніть її за допомогою швидкозатискного важеля.

Для обох кронштейнів треба встановити однаковий кут нахилу!

Монтаж нижньої ведучої ручки (Мал. 7)

- Вставте нижню ведучу ручку (4) у кронштейни ведучої ручки.
- Тепер з'єднайте трубки разом за допомогою гвинтів (13), шайб (12) і швидкозатискних важелів (11).

Монтаж верхньої ведучої ручки (Мал. 8 - 10)

- Верхня ведуча ручка (Мал. 8/поз. 3) має два отвори один під одним для подальшого регулювання висоти ведучої ручки.
- Розташуйте верхню ведучу ручку (Мал. 8/поз. 3) так, щоб її отвори співпадали з отворами на нижній ведучій ручці.
- Тепер з'єднайте трубки разом за допомогою гвинтів (13), шайб (12) і швидкозатискних важелів (11).
- Використовуйте затискачі (Мал. 9/поз. 10) для фіксації кабеля на трубках ведучої ручки щоб можна було вільно відкривати і закривати ежекторний закрилок (Мал. 10/поз. 10).

Переконайтеся, що можна вільно відкривати і закривати ежекторний закрилок!

Встановлення травозбірника (Мал. 11-14)

- Вставте обидві частини каркасу травозбірника один на одній (Мал. 11).
- Натягніть кошик для трави на каркас (Мал. 12).
- Натягніть гумові затискачі на металевий каркас (Мал. 13).
- Щоб встановити травозбірник потрібно підняти ежекторний закрилок (Мал. 14/поз. 9) однією рукою і іншою рукою, тримаючи за ручку, треба підвісити травозбірник на відповідні гачки на скарифікаторі (Мал. 14).

Небезпека!

Перш ніж під'єднати травозбірник переконайтеся, що двигун вимкнено, а вал не обертається.

Регулювання висоти ручки (Мал. 15)

Послабте швидкозатискні важелі (11) з обох боків скарифікатора.

Під час роботи висоту ручки можна встановити у положенні 1 чи 2 (Мал. 15). Потім знову затягніть швидкозатискні важелі.

Однаковий кут нахилу має бути встановлений з обох сторін.

Регулювання глибини (Мал. 16)

Глибина скарифікації встановлюється за допомогою регульовального механізму. Потягніть важіль у напрямку, вказаному стрілкою (Мал. 16), та встановіть його в потрібне положення (+3/-3/-6/-9). Переконайтеся, що важіль правильно зафіксовано!

+3 = положення для руху/паркування +3 мм

-3 = глибина скарифікації -3 мм

-6 = глибина скарифікації -6 мм

-9 = глибина скарифікації -9 мм

Зарядження акумулятора (Мал. 17/19)

Пристрій поставляється без акумуляторів і зарядного пристрою!

1. Вийміть акумулятор з пристрою, натиснувши на фіксуючу кнопку вниз.
2. Вставте кабель живлення зарядного пристрою (19) у розетку. Зелений LED сигнал почне блимати.
3. Вставте акумулятор (18) у зарядний пристрій (19).
4. У розділі 10 «Вирядного пристрою» ви знайдете таблицю з поясненнями LED індикації зарядного пристрою.

Під час зарядження акумулятор може трохи нагріватись. Це нормально.

Якщо акумулятор не заряджається, перевірте :

- Чи є напруга у розетці
- Чи правильно вставлений акумулятор у зарядний пристрій

Якщо акумулятор все ще не заряджається, зверніться до Сервісного Центру.

При пересилці чи утилізації акумуляторів, упакуйте кожен з них у окремий пластиковий пакет для того, щоб запобігти короткому замиканню і пожежі.

Для довгосторкової роботи акумуляторів треба забезпечити своєчасне їх зарядження. Якщо ви помітили, що потужність пристрою падає, Вам потрібно зарядити акумулятори. Ніколи повністю не розряджайте акумулятори, це може призвести до їх пошкодження.

Встановлення акумуляторів (Мал. 18-19)

Відкрийте кришку (Мал. 18 / поз. 7). Потім встановіть два акумулятори у кріплення як показано на Мал. 19 до їх фіксації.

Примітка!

Викорстовуйте тільки акумулятори, які однаково заряджені. Ніколи не комбінуйте повністю заряджені в напівзаряджені акумулятори. Завжди однаково заряджайте акумулятори. Час роботи пристрою залежить від акумулятора з меншим зарядом. Перед початком роботи повністю зарядіть акумулятори.

Індикатор заряду акумулятора (Мал. 20)

Натисніть на кнопку індикатора заряду (A). Індикатор заряду (B) покаже статус заряду акумулятора за допомогою 3 LED вогників.

Світяться всі 3 LED:

Акумулятор повністю заряджений.

Світяться 2 чи 1 LED:

Акумулятор має достатній рівень заряду.

1 LED блимає:

Акумулятор розряджений, зарядіть його.

Всі LED блимають:

Температура акумулятора занадто низька чи висока. Вийміть акумулятор з обладнання, залиште при кімнатній температурі на одну добу. Якщо несправність повторюється, це означає, що акумуляторна батарея зазнала повного розряду та несправна. Вийміть акумулятор з обладнання. Ніколи не використовуйте та не заряджайте несправний акумулятор.

6. Експлуатація**Попередження!**

Скарифікатор обладнаний захисним вимикачем для запобігання несанкціонованому використанню. Прямо перед початком роботи скарифікатором вставте запобіжну вилку (Мал. 21/поз. 14) і вийміть її при перерві чи закінченні вашої роботи.

Для запобігання випадковому включенню, ведуча ручка (Мал. 22/поз. 3) оснащена запобіжним вимикачем (Мал. 22/поз. 1), який треба натиснути перед активацією перемикача ВКЛ/ВИКЛ (Мал. 22/поз. 2).

Час запуску пристрою може становити кілька секунд.  перемикача відпустити, скарифікатор вимкнеться. Повторіть цей процес кілька разів, щоб переконатися, що ваш пристрій працює належним чином. Завжди виймайте запобіжну вилку перед виконанням будь-яких робіт з регулювання, ремонту, технічного обслуговування або очищення обладнання. Переконайтеся, що вал не обертається.

Небезпека! Не відкривайте ежекторний закрилок при працюючому двигуні. Вал, який обертається, може нанести травми. Надійно кріпите ежекторний закрилок. Він закривається з допомогою пружини! Завжди тримайте безпечну дистанцію до пристрою (дистанція забезпечена довгою рукояткою). Будьте особливо обережні при зміні напрямку на схилах. Сійте міцно та носіть міцне нековзне взуття та довгі штани. Завжди працюйте уздовж нахилу (не вгору і вниз). З міркувань безпеки, не використовуйте скарифікатор на схилах, кут нахилу яких перевищує 15°. Дотримуйтесь особливої обережності під час руху назад і тягнучи скарифікатор. Небезпека оступитися!

Поради щодо правильної роботи

Рекомендується трохи перехрещувати напрямки скарифікації.

Намагайтеся обробляти газон рівними лініями. Полоси скарифікації повинні накладуватися одна на одну на декілька сантиметрів для запобігання необроблених ділянок. Як тільки під час роботи за скарифікатором будуть залишатися лінії трави, це означає що час випорожнити травозбірник.

Небезпека! Перед зняттям травозбірника вимкніть двигун і дайте валу зупинитись.

Щоб зняти травозбірник, однією рукою тримайте ежекторний закрилок, а іншою знімайте травозбірник.

Частота, з якої потрібно обробляти газон скарифікатором, залежить від темпу росту трави і твердості ґрунту.

Тримайте деку знизу пристрою чистою, видаляйте ґрунт і залишки трави. Бруд робить складнішим запуск пристрою і знижує якість скарифікації.

Завжди оброблюйте газон вздовж підйому (не вгору і вниз). Виключайте двигун перед перевіркою і заміною валу.

Небезпека!

Після виключення двигуна вал ще обертається декілька секунд. Ніколи примусово не зупиняйте вал. Якщо під час скарифікації під вал попав сторонній предмет, негайно виключити скарифікатор і дочекайтеся зупинення валу. Потім перевірте стан валу. Замініть пошкоджені частини (див. 7.3).

Поради по роботі з валом аерації.

Принцип роботи при аерації такий же, як і при скарифікації.

7. Чистка, обслуговування і замовлення запчастин

Небезпека!

Перед чищенням і обслуговуванням пристрою завжди виймайте запобіжну вилку. Переконайтеся, що вал не обертається.

7.1 Чистка

- Захисні пристосування, шліци для доступу повітря і корпус двигуна мають бути максимально чистими. Прилад протирайте чистою ганчіркою чи продувайте стисненим повітрям з невеликим тиском.
- Рекомендуємо чистити прилад зразу ж після кожного використання.
- Регулярно протирайте прилад вологою ганчіркою з невеликою кількістю мила. Не використовуйте очищуючі засоби чи розчинники; вони можуть пошкодити пластикові частини приладу. Слідкуйте за тим, щоб в середину приладу не потрапила вода.

7.2 Обслуговування

- Зношений або пошкоджений ріжучий блок потрібно замінити у сервісному центрі.
- Переконайтеся, що всі кріпильні елементи (гвинти, гайки тощо) міцно затягнуті, щоб ви могли безпечно працювати зі скарифікатором.
- Зберігайте пристрій у сухому приміщенні.
- Для збільшення терміну служби всі деталі, що з'єднуються гвинтами, такі як колеса та в'єси, слід очищати та змащувати маслом.
- Регулярне обслуговування скарифікатора не лише забезпечує триваліший термін служби та продуктивність, але й сприяє точній та простій скарифікації вашого газону.
- В кінці сезону проведіть загальну перевірку скарифікатора та видаліть усі зібрані залишки. Перед початком кожного сезону обов'язково перевіряйте стан скарифікатора.

Ведуча ручка має положення Р (Мал. 15) для економії палива при зберіганні. Для переведення в це положення, треба послабити важелі на прибіл. 3 оберта щоб забезпечити вище кріплення в паркувальному положенні. Коли ведуча ручка в цьому положенні, скарифікатор може стояти в куті, зацмаючи мінімум місця (Мал. 23). Коли ви знов повертаєте ручку в робоче положення, потрібно знову закрутити важелі на 3 оберта!

7.3 Замінення валу (Мал. 24-27)

Використовуйте захисні рукавички!

Використовуйте тільки оригінальні вали.

Для зміна валу скарифікації на вал аерації виконуйте наступне:

Посуньте фіксатор валу назад.

Підніміть вал з цього боку і витягніть вал у напрямку стрілки (Мал. 25 + 26). Вставте новий вал у зворотній послідовності на квадратний привід валу. Потім опустіть фіксатор валу (Мал. 27).

Час від часу змащуйте квадратний привід, щоб вали можна було легко замінювати.

Якщо вал розташований незручно, зовнішнє лезо може бути заблоковане корпусом. У цьому випадку перемістіть вал на півоберту вперед!

7.4 Замовлення запчастин:

Для замовлення запчастин вкажіть наступне:

- Тип і модель пристрою
- Артикульний номер пристрою
- Ідентифікаційний номер пристрою
- Артикульний номер запчастини

Актуальні ціни та інформацію Ви можете знайти на веб-сторінці www.einhell-service.com. Замовлення запчастин Ви можете зробити у відповідному розділі на сайті www.einhell.ua.

Вал скарифікації Артикул: 34.059.62

Вал аерації Артикул: 34.059.61

Травозбірник Артикул: 34.059.60

8. Зберігання і транспортування

Зберігання

Зберігайте прилад та комплектуючі в недоступному для дітей темному та сухому приміщенні без мінусових температур. Оптимальна температура зберігання - від 5 до 30 °C. Зберігайте інструмент в оригінальному опакуванні.

Транспортування

- Перед транспортуванням вимкніть пристрій і від'єднайте від джерела живлення.
- Захищайте пристрій від пошкоджень та вібрацій, які можуть виникати, під час транспортування в транспортних засобах.
- Зафіксуйте пристрій від ковзання та перекидання.

9. Утилізація і переробка

Прилад знаходиться в опакуванні, щоб запобігти пошкодженню при транспортуванні. Це опакування є сировиною, яка придатна для вторинного використання або для утилізації. Прилад та комплектуючі до нього виготовлено з різних матеріалів, наприклад, з металів та пластмаси. Прилади, які вийшли з ладу, не є побутовим сміттям. Прилад слід здати у відповідний пункт прийому, щоб його було утилізовано належним чином. Якщо місцезнаходження таких пунктів прийому невідомо, слід звернутись до місцевої адміністрації.

10. Індикатори зарядного пристрою

Стан індикатора		Значення і дії
Червоний світлодіод	Зелений світлодіод	
Не горить	Блимає	Готовність до експлуатації Зарядний пристрій підключений до мережі живлення і готове до експлуатації, акумулятор не в зарядному пристрої.
Горить	Не горить	Зарядження Зарядний пристрій заряджає акумулятор в режимі швидкої зарядки. Інформацію о тривалості зарядки можна знайти безпосередньо на зарядному пристрої. Вказівка! В залежності від фактичного стану заряду акумулятора фактичний час зарядки може трохи відрізнятись від зазначених значень.
Не горить	Горить	Акумулятор заряджений і готовий до використання. Після цього активується режим дбайливої зарядки до повного зарядження акумулятора. Для цього залиште акумулятор в зарядному пристрої на 15 хвилин довше вказаного часу. Дія Вийміть акумулятор з зарядного пристрою. Від'єднайте зарядний пристрій від мережі живлення.
Блимає	Не горить	Дбайлива зарядка Зарядний пристрій в режимі дбайливої зарядки. З метою забезпечення безпеки, акумулятор заряджається повільніше, а для зарядки необхідно більше часу. Це може бути спричинено деякими причинами: - Акумулятор довгий час не заряджався. - температура акумулятора поза оптимального діапазону. Дія Дочекайтесь завершення процесу зарядки, незважаючи на це, акумулятор може продовжувати заряджатись.
Блимає	Блимає	Несправність Зарядка неможлива. Акумулятор пошкоджений. Дія Заборонено заряджати несправний акумулятор. Вийміть акумулятор з зарядного пристрою.
Горить	Горить	Порушення температурного режиму Зависока (наприклад, пряме сонячне світло) чи занижена (нижче 0 °C) температура акумулятора. Дія Вийміть акумулятор і помістіть його на зберігання при кімнатній температурі (близько 20 °C) на 1 день.

11. Таблиця пошуку несправностей

Симптом	Можливі причини	Увіз
Двигун не запускається	<ul style="list-style-type: none"> a) Об'єкт b) Несправний запобіжний вимикач c) Корпус забруднений d) Не вставлена вилка e) Акумулятор неправильно вставлений 	<ul style="list-style-type: none"> a) Зверніться до сервісного центру b) Зверніться до сервісного центру c) При необхідності змініть робочу глибину; очистіть корпус, щоб барабан вільно обертався; d) Вставте штепсельну вилку (див. 6.) e) Вийміть і знову вставте акумулятори (див. 5.)
Потужність двигуна падає	<ul style="list-style-type: none"> a) Грунт занадто твердий b) Корпус забруднений c) Вал сильно зношений 	<ul style="list-style-type: none"> a) Змініть робочу глибину b) Почистіть корпус c) Замініть вал
Поганий результат скарифікації	<ul style="list-style-type: none"> a) Вал зношений b) Неправильна робоча глибина 	<ul style="list-style-type: none"> a) Замініть вал b) Відрегулюйте робочу глибину
Двигун працює, а вал не обертається	<ul style="list-style-type: none"> a) Ремінь зношений 	<ul style="list-style-type: none"> a) Зверніться до сервісного центру

Можливе ! Для захисту двигуна він щений перемикачем теплового захисту, який вимикається при перегріванні і автоматично запускається знову після короткого періоду очікування.

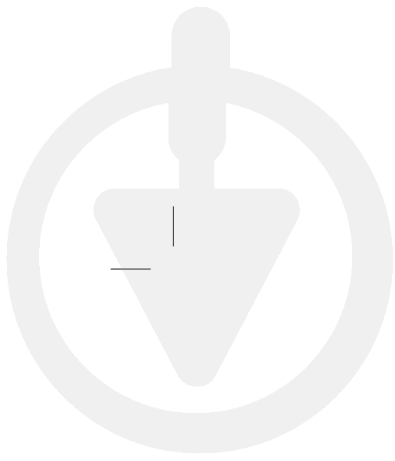

|
—

—

EH 02/2022 (01)

17.02.2022 15:09:49 |

